



GR ■ Διπλή εστία επαγωγής UltraFlat

Μετάφραση του πρωτότυπου εγχειριδίου

ΔΙΑΒΑΖΕΤΕ ΠΡΟΣΕΚΤΙΚΑ ΚΑΙ ΦΥΛΑΣΣΕΤΕ ΓΙΑ ΜΕΛΛΟΝΤΙΚΗ ΧΡΗΣΗ.

- Η παρούσα συσκευή μπορεί να χρησιμοποιείται από παιδιά 8 ετών και άνω και από άτομα με μειωμένες σωματικές ή πνευματικές ικανότητες ή από άπειρα άτομα, εφόσον επιβλέπονται από κατάλληλο άτομο ή έχουν ενημερωθεί για τον ασφαλή τρόπο χρήσης του προϊόντος και κατανοούν τους πιθανούς κινδύνους.
- Τα παιδιά δεν πρέπει να παίζουν με τη συσκευή.
- Ο καθαρισμός και η συντήρηση που εκτελούνται από τον χρήστη δεν επιτρέπεται να πραγματοποιούνται από παιδιά, παρά μόνο αν είναι ηλικίας άνω των 8 ετών και υπό επίβλεψη.
- Παιδιά κάτω των 8 ετών δεν πρέπει να βρίσκονται κοντά στη συσκευή και στο καλώδιο τροφοδοσίας/
- Στην περίπτωση που το καλώδιο ρεύματος έχει υποστεί ζημιά, αναθέτετε την επισκευή του σε κάποιο επαγγελματικό κέντρο σέρβις για την αποφυγή πρόκλησης ατυχήματος. Απαγορεύεται η χρήση της συσκευής, εάν το καλώδιο έχει υποστεί ζημιά.
- Μην τοποθετείτε μεταλλικά αντικείμενα όπως μαχαίρια, πιρούνια, κουτάλια και καπάκια στη θερμαντική πλάκα της συσκευής, επειδή μπορεί να θερμανθούν.

**ΠΡΟΣΟΧΗ:**

Καυτή επιφάνεια. Η θερμοκρασία των προσβάσιμων επιφανειών μπορεί να είναι υψηλότερη αν η συσκευή βρίσκεται σε λειτουργία.



ΠΡΟΕΙΔΟΠΟΙΗΣΗ

Αν αυτή η επιφάνεια έχει ραγίσει, απενεργοποιήστε τη συσκευή, για να αποφύγετε πιθανό τραυματισμό από ηλεκτροσόκ.



ΠΡΟΣΟΧΗ:

Η παρούσα συσκευή δεν προορίζεται για χρήση μέσω εξωτερικού χρονοδιακόπτη ή τηλεχειριστηρίου.

- Αυτή η συσκευή έχει σχεδιαστεί αποκλειστικά για οικιακή χρήση. Παρομοίως, η συσκευή αυτή προορίζεται για προσωπική, μη εμπορική χρήση σε χώρους όπως:
 - κουζίνες προσωπικού σε καταστήματα, γραφεία και άλλους χώρους εργασίας,
 - εγκαταστάσεις αναψυχής, αθροικίας και εξοχικά,
 - δωμάτια ξενοδοχείων ή μοτέλ και άλλους χώρους διαμονής,
 - ενοικιαζόμενα δωμάτια.
- Μην χρησιμοποιείτε τη συσκευή σε εξωτερικούς χώρους ή σε βιομηχανικό περιβάλλον.
- Μην χρησιμοποιείτε ποτέ τη συσκευή για σκοπούς διαφορετικούς από αυτούς για τους οποίους προορίζεται.
- Προτού συνδέσετε τη συσκευή στην πρίζα, ελέγξτε εάν η ονομαστική τάση του ρεύματος στην ετικέτα της συσκευής συμφώνει με την τάση της πρίζας στην οποία θέλετε να τη συνδέσετε. Συνδέστε τη συσκευή μόνο σε σωστά γειωμένη πρίζα. Μην χρησιμοποιείτε καλώδιο προέκτασης. Ξετυλίγετε πλήρως το καλώδιο ρεύματος πριν από τη χρήση.
- Χρησιμοποιείτε τη συσκευή μόνο πάνω σε οριζόντια, στεγνή, καθαρή, σταθερή και ανθεκτική στη θερμότητα επιφάνεια. Μην χρησιμοποιείτε τη συσκευή πάνω σε μεταλλικές επιφάνειες όπως π.χ. στην περιοχή αποστράγγισης του νερού.
- Μην τοποθετείτε τη συσκευή στην άκρη του τραπέζιου, πάνω σε ηλεκτρική εστία ή σε εστία αερίου ή κοντά σε αυτές.
- Μην χρησιμοποιείτε τη συσκευή σε επιφάνειες ευαίσθητες στη θερμότητα ή καλυμμένες με τραπέζομαζιό, χαρτί ή άλλο εύφλεκτο υλικό, κοντά σε κουρτίνες και άλλα εύφλεκτα υλικά ή κοντά σε υλικά ευαίσθητα στη θερμότητα.
- Κατά τη χρήση, πρέπει να υπάρχει αρκετός χώρος για την κυκλοφορία του αέρα επάνω από τη συσκευή και γύρω από αυτή. Πρέπει να διατηρείται απόσταση ασφαλείας τουλάχιστον 50 cm μεταξύ της επιφάνειας εύφλεκτων υλικών που βρίσκονται πάνω από τη θερμαντική πλάκα και της εστίας, κατά στήριξη προς την κατεύθυνση της εκπεμπόμενης θερμότητας. Επιπλέον, πρέπει να διατηρείται απόσταση τουλάχιστον 10 cm και προς όλες τις άλλες κατευθύνσεις γύρω από τη συσκευή.
- Κατά τη λειτουργία, η συσκευή πρέπει να τοποθετείται στον πάγκο της κουζίνας χωρίς να υπάρχουν ντουλάπια ή ράφια από πάνω.
- Μην τοποθετείτε αντικείμενα πάνω στη συσκευή.
- Μην τοποθετείτε πιστωτικές κάρτες, ρολόγια ή ραδιόφωνα κοντά στη συσκευή, για να μην καταστραφούν λόγω του μαγνητικού πεδίου που δημιουργείται κατά τη λειτουργία της επαγωγικής εστίας.
- Μην καλύπτετε τη συσκευή και μην μπλοκάρετε τις οπές της.
- Μην χρησιμοποιείτε τη συσκευή αν δεν έχετε τοποθετήσει κάποια κατσαρόλα ή τηγάνι επάνω στη θερμαντική πλάκα. Ελέγχετε τακτικά την κατάσταση του φαγητού κατά τη λειτουργία της θερμαντικής πλάκας.
- Χρησιμοποιείτε μόνο κατσαρόλες και τηγάνια που προορίζονται για επαγωγικό μαγείρεμα.
- Θα πρέπει να βεβαιώνετε πάντα ότι η κατσαρόλα ή το τηγάνι είναι τοποθετημένα σωστά επάνω στη θερμαντική πλάκα.
- Η λαβή των μαγειρικών σκευών πρέπει να βρίσκεται να βρισκείται σε ασφαλή θέση, ώστε να αποφευχθεί η επαφή μαζί τους και η ανατροπή τους.
- Μην ζεσταίνεται υγρά ή τρόφιμα σε κλειστά δοχεία, όπως για παράδειγμα σε κονοζέρβες, καθώς μπορεί να προκληθεί έκρηξη.
- Να είστε ιδιαίτερα προσεκτικοί όταν μαγειρεύετε με λάδι ή μαγειρικό λίπος. Εάν θερμάνετε μαγειρικό λίπος ή λάδι σε υψηλή θερμοκρασία, ενδέχεται να αναφλεχθούν.
- Όταν χειρίζεστε ζεστά μαγειρικά σκεύη, τα οποία περιέχουν ζεστό φαγητό ή υγρά, να είστε εξαιρετικά προσεκτικοί για να μην καείτε από τα υλικά ή τον ατμό.
- Όταν χειρίζεστε ζεστά μαγειρικά σκεύη, να χρησιμοποιείτε γάντια κουζίνας.
- Δεν πρέπει να αφήνετε τη συσκευή χωρίς επίβλεψη όταν βρίσκεται σε λειτουργία ή όταν είναι συνδεδεμένη στην πρίζα.
- Λάβετε υπόψη ότι η θερμαντική πλάκα θα εκπέμπει υπολειπόμενη θερμότητα για συγκεκριμένο χρονικό διάστημα μετά τη χρήση της. Να είστε ιδιαίτερα προσεκτικοί ώστε να μην αγγίζετε την καυτή επιφάνεια της συσκευής.
- Πάντα μετά τη χρήση της συσκευής, απενεργοποιήστε την από το κουμπί On/Off και βγάλτε το καλώδιο της συσκευής από την πρίζα. Βγάψτε πάντοτε το καλώδιο από την πρίζα ότι δεν παρακολουθείτε τη συσκευή, όταν δεν την χρησιμοποιείτε για μεγάλο χρονικό διάστημα και πριν από το καθάρισμα, τη συντήρηση ή τη μετακίνηση ή αποθήκευση.
- Αποσυνδέστε τη συσκευή από την πρίζα ρεύματος, τραβώντας απαλά το φις του καλωδίου ρεύματος και όχι το ίδιο το καλώδιο. Διαφορετικά, μπορεί να υψοστεί ζημιά το καλώδιο ρεύματος ή η πρίζα.
- Αφήνετε τη συσκευή να κρυώσει πλήρως πριν τη μετακινήσετε, την καθαρίσετε, τη συντηρήσετε ή την αποθηκεύσετε. Μην μετακινείτε ποτέ τη συσκευή κατά τη διάρκεια λειτουργίας ή όταν υπάρχει τηγάνι ή κατσαρόλα επάνω της, εκτός και εάν έχει κρυώσει εντελώς.
- Για την αποφυγή πιθανού τραυματισμού από ηλεκτροπληξία, μην βυθίζετε τη συσκευή, το καλώδιο ρεύματος ή το φις σε νερό ή οποιοδήποτε άλλο υγρό.
- Μην τοποθετείτε βαριά αντικείμενα πάνω στο καλώδιο ρεύματος. Βεβαιωθείτε ότι το καλώδιο ρεύματος δεν κρέμεται πάνω από την άκρη ενός τραπεζιού ή ότι δεν βρίσκεται σε επαφή με κάποια καυτή επιφάνεια ή αιχμηρά αντικείμενα.
- Καθαρίζετε τακτικά τη συσκευή μετά από κάθε χρήση σύμφωνα με τις οδηγίες του κεφαλαίου Καθαρισμός και συντήρηση. Μην πραγματοποιείτε συντήρηση στη συσκευή παρά μόνο για καθαρισμό, όπως περιγράφεται στο παρόν εγχειρίδιο χρήσης.
- Μην χρησιμοποιείτε τη συσκευή όταν δεν λειτουργεί σωστά ή αφού έχει πέσει στο πάτωμα ή έχει βυθιστεί στο νερό ή έχει υψοστεί οποιαδήποτε ζημιά. Παραδώστε την σε ένα εξουσιοδοτημένο κέντρο σέρβις για έλεγχο ή επισκευή.
- Για να αποτρέψετε τυχόν κινδύνους, μην επισκευάζετε και μην επεμβαίνετε με κανέναν τρόπο στη συσκευή. Όλες οι επισκευές πρέπει να εκτελούνται σε εξουσιοδοτημένο κέντρο σέρβις. Επεμβαίνοντας οι ίδιοι στη συσκευή διατρέχετε τον κίνδυνο να ακυρώσετε τα δικαιώματά σας στο πλαίσιο της εγγύησης για ανεπαρκή απόδοση ή κακή ποιότητα.



ΠΡΕΙΔΟΠΟΙΗΣΗ:

Άτομα με καρδιακό βηματοδότη θα πρέπει να συμβουλευτούν τον ιατρό τους προτού χρησιμοποιήσουν τη συσκευή.

A

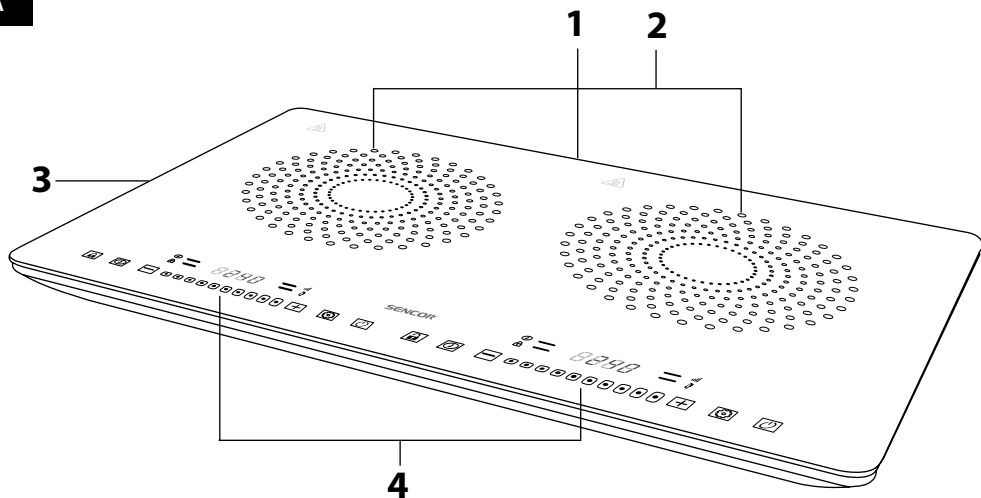

B

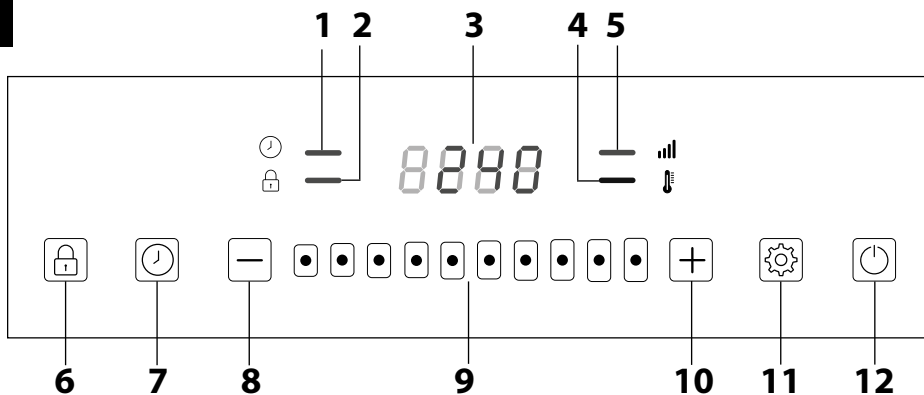

GR Διπλή εστία επαγωγής UltraFlat

Εγχειρίδιο χρήσης

- Πριν από τη χρήση αυτής της συσκευής, διαβάστε προσεκτικά το εγχειρίδιο χρήσης, ακόμη και στην περίπτωση που είστε ήδη εξοικειωμένος/-η με τη χρήση παρόμοιων τύπων σκευών. Χρησιμοποιείτε τη συσκευή μόνο όπως περιγράφεται στο παρόν εγχειρίδιο χρήσης. Φυλάσσετε το εγχειρίδιο χρήσης σε ασφαλές σημείο όπου θα μπορείτε να το βρείτε εύκολα, αν το χρειαστείτε.
- Συνιστούμε να φυλάξετε την αρχική χάρτινη συσκευασία, το υλικό συσκευασίας, την αποδείξη αγοράς μαζί με τη δήλωση ευθύνης του πωλητή ή την κάρτα εγγύησης, τουλάχιστον για όσο διάστημα δικαιούστε αποζημίωση για ανεπαρκή απόδοση ή κακή ποιότητα της συσκευής. Σε περίπτωση μεταφοράς της συσκευής, συνιστούμε να χρησιμοποιήσετε την αρχική συσκευασία του κατασκευαστή.

ΠΕΡΙΓΡΑΦΗ ΤΗΣ ΣΥΣΚΕΥΗΣ

- A1** Είσοδος αέρα (κάτω μέρος των πλαισίων της συσκευής) **A3** Ανεμιστήρας και έξοδος αέρα (στην κάτω πλευρά της συσκευής)
- A2** Θερμαντική πλάκα **A4** Πίνακας ελέγχου με οθόνη

ΠΕΡΙΓΡΑΦΗ ΤΟΥ ΠΙΝΑΚΑ ΕΛΕΓΧΟΥ

- B1** Ενδεικτική λυχνία χρονοδιακόπτη **B5** Ενδεικτική λυχνία κλειδώματος προστασίας παιδιών
- B2** Ενδεικτική λυχνία κλειδώματος προστασίας παιδιών **B6** Κομπι κλειδώματος προστασίας παιδιών
- B3** Οθόνη - εμφανίζει το επίπεδο ισχύος της θερμαντικής πλάκας, την επιλεγμένη θερμοκρασία, το χρόνο αυτόματης απενεργοποίησης ή τους κωδικούς μνημονίων αφάλαμας. Εάν η εστία βρίσκεται σε λειτουργία αναμονής, στην οθόνη θα εμφανίζεται η ένδειξη «OFF».
- B4** Ενδεικτική λυχνία θερμοκρασίας **B7** Κομπι χρονοδιακόπτη
- B8** Κομπι μείον (-) **B9** Ρυθμιστής για τη γρήγορη ρύθμιση του επιπέδου ισχύος / θερμοκρασίας
- B10** Κομπι συν (+) **B11** Κομπι επιλογής λειτουργίας
- B12** Κομπι on/off

Πριν από την πρώτη χρήση

- Πριν από την πρώτη χρήση αφαιρέστε τη συσκευή ή τα εξαρτήματά της από το υλικό συσκευασίας καθώς και όλες τις διαφημιστικές ετικέτες και τα αυτοκόλλητα από τη συσκευή. Βεβαιωθείτε ότι η συσκευή ή οποιοδήποτε μέρος της συσκευής δεν έχει φθαρεί.
- Σκουπίστε την επιφάνεια της συσκευής με ένα καθαρό, ελαφρώς βρεγμένο πανί. Έπειτα, σκουπίστε τη μέχρι να στεγνώσει.

Επαγωγική και επιλογή κατάλληλων σκευών

- Κάτω από τη θερμαντική πλάκα βρίσκεται επαγωγικό σύρμα, το οποίο όταν ανάβει, δημιουργεί δυναμικό ηλεκτρομαγνητικό πεδίο. Το επαγωγικό ρεύμα που δημιουργείται από αυτό το πεδίο ξεκινά να θερμαίνει τον πάτο της καταρόλας ή του τηγανιού του ακουμπά επάνω στη θερμαντική πλάκα. Για τη διασφάλιση της σωστής λειτουργίας είναι σημαντικό το μαγειρικό σκεύος να είναι σιδηρομαγνητικό. Η ιδιότητα αυτή μπορεί να πιστοποιηθεί με τη χρήση μικρού μαγνήτη που θα τοποθετηθεί στον πάτο της καταρόλας ή του τηγανιού. Αν υπάρχει έλξη μεταξύ του μαγνήτη και του πάτου της καταρόλας ή του τηγανιού, τότε το μαγειρικό σκεύος είναι σιδηρομαγνητικό και έτσι κατάλληλο για χρήση σε επαγωγική θερμαντική πλάκα. Σιδηρομαγνητικά είναι, για παράδειγμα, μαγειρικά σκεύη από χυτοσίδηρο, χάλυβα, σμάλτο και ανοξείδωτο χάλυβα με σιδηρομαγνητικό πάτο.
- Συνιστάται ο πάτος του σκεύους να είναι επίπεδος και λείος. Η ελάχιστη διάμετρος του πάτου πρέπει να είναι 12 cm, η μέγιστη διάμετρος μπορεί να ξεπερνά κατά 2 cm το περίγραμμο της θερμαντικής πλάκας. Η επαγωγική θερμαντική πλάκα προσαρμολύεται αυτόματα στο μέγεθος της χρησιμοποιούμενης καταρόλας ή τηγανιού.
- Αν, αντίθετα, δεν υπάρχει έλξη μεταξύ του μαγνήτη και του πάτου της καταρόλας ή του τηγανιού, τότε το μαγειρικό σκεύος δεν είναι κατάλληλο για χρήση σε επαγωγική θερμαντική πλάκα. Κατά κανόνα αυτό περιλαμβάνει σκεύη κατασκευασμένα από χαλκό, καθαρό ανοξείδωτο ατσάλι, αλουμίνιο, γυαλί, ξύλο, ηπλό, πέτρα κ.λπ.



Σημείωση:

Αν χρησιμοποιείτε μαγειρικά σκεύη που δεν είναι κατάλληλα ή αν η επαγωγική θερμαντική πλάκα ανηχυνθεί, τότε δεν υπάρχει μαγειρικό σκεύος επάνω της, θα απενεργοποιηθεί αυτόματα. Πρόκειται για βασική λειτουργία ασφαλείας που εμποδίζει τη βλάβη της συσκευής.

ΠΑΡΕΜΒΟΛΕΣ ΡΑΔΙΟΣΥΧΝΟΤΗΤΩΝ

- Η χρήση της επαγωγικής εστίας μπορεί να προκαλέσει παρεμβολές στο ραδιόφωνο, την τηλεόραση ή σε παρόμοιους δέκτες.
- Σε περίπτωση που συμβεί κάτι τέτοιο, συνιστάται:
 - Να μετακινήσετε την κεραία του ραδιοφώνου ή της τηλεόρασης,
 - Να τοποθετήσετε την εστία πιο μακριά από το ραδιόφωνο, την τηλεόραση ή το δέκτη,
 - Να τοποθετήσετε το φως σε μια άλλη πρίζα με ξεχωριστό κύκλωμα.

Λειτουργία της συσκευής

- Τοποθετήστε τη συσκευή σε έναν πάγκο της κουζίνας ή σε ένα τραπέζι κοντά σε μια πρίζα. Παράλληλα, βεβαιωθείτε ότι τηρούνται όλες οι οδηγίες ασφαλείας.
- Βεβαιωθείτε ότι δεν υπάρχουν ξένα αντικείμενα στη θερμαντική πλάκα **A2** και ότι η επιφάνεια είναι καθαρή.
- Ξετυλίξτε πλήρως το καλώδιο ρεύματος και συνδέστε το σε μια πρίζα.



Σημείωση:

Όταν η συσκευή θερμαίνεται κατά τη λειτουργία, το καλώδιο ρεύματος πρέπει να τοποθετείται με τέτοιο τρόπο, ώστε να μην αγγίζει την επιφάνεια της συσκευής.



Σημείωση:

Τοποθετήστε τη συσκευή σε διαφορετική πρίζα με ξεχωριστό διακόπτη κυκλώματος. Απαιτείται διακόπτης κυκλώματος - 16A.

Ενεργοποίησης της εστίας

- Για να ενεργοποιήσετε την εστία, πατήστε το κομπι **B12**. Στην οθόνη **B3** θα εμφανιστεί η ένδειξη «ON».
- Τοποθετήστε μια καταρόλα ή ένα τηγάνι πάνω στη θερμαντική πλάκα **A2**.
- Πιέστε το κομπι επιλογής λειτουργίας **B11**. Η συσκευή αναγνωρίζει αυτόματα την καταρόλα ή το τηγάνι. Εάν το σκεύος που χρησιμοποιείται είναι κατάλληλο, η συσκευή θα ενεργοποιηθεί αυτόματα στο προεπιλεγμένο επίπεδο ισχύος. Στην οθόνη **B3** θα εμφανιστεί το προεπιλεγμένο επίπεδο ισχύος και ο ανεμιστήρας **A3** θα ξεκινήσει να λειτουργεί.
- Εάν το σκεύος που χρησιμοποιείται δεν είναι κατάλληλο, η συσκευή δεν θα ενεργοποιηθεί. Στην οθόνη **B3** θα εμφανιστεί το μήνυμα σφάλματος E0 και θα ακουστεί ένας χαρακτηριστικός ήχος. Έπειτα από λίγο, η συσκευή θα μεταβεί αυτόματα στη λειτουργία αναμονής.
- Εάν αφαιρέσετε το σκεύος από τη θερμαντική πλάκα **A2**, στην οθόνη **B3** θα εμφανιστεί το μήνυμα σφάλματος E0 και θα ακουστεί ένας χαρακτηριστικός ήχος. Έπειτα από λίγο, η συσκευή θα μεταβεί αυτόματα στη λειτουργία αναμονής. Στην οθόνη **B3** θα εμφανιστεί η ένδειξη «H» ή «OFF».

Απενεργοποίησης της εστίας

- Όταν η εστία δεν χρησιμοποιείται, πατήστε το κομπι **B12** για να την απενεργοποιήσετε. Στην οθόνη **B3** θα εμφανιστεί η ένδειξη «H» ή «OFF». Η εστία θα μεταβεί στη λειτουργία αναμονής. Εάν η θερμοκρασία της θερμαντικής πλάκας **A2** είναι μεγαλύτερη από 80 °C, τότε στην οθόνη **B3** θα εμφανιστεί η ένδειξη «H» μετά την απενεργοποίηση. Μόλις η θερμοκρασία της θερμαντικής πλάκας **A2** πέσει κάτω από 80 °C, η ένδειξη «H» στην οθόνη **B3** θα σβήσει.
- Αποσυνδέστε το φως του καλωδίου ρεύματος από την πρίζα.



Σημείωση:

Ο ανεμιστήρας **A3** θα συνεχίσει να λειτουργεί για συγκεκριμένο χρονικό διάστημα αφότου απενεργοποιηθεί η εστία με σκοπό να κρυώσει πιο γρήγορα. Μην βγάλετε το καλώδιο ρεύματος από την πρίζα έως ότου απενεργοποιηθεί ο ανεμιστήρας **A3**.



Σημείωση:

Όταν η συσκευή απενεργοποιηθεί για πρώτη φορά, μπορεί να αναδυθεί ελαφρώς καπνός. Αυτό είναι απολύτως φυσιολογικό και θα πάψει να συμβαίνει μετά από μερικά λεπτά.

Ρύθμιση επιπέδου ισχύος

- Όταν ενεργοποιήσετε για πρώτη φορά την εστία, θα ξεκινήσει να λειτουργεί στο προεπιλεγμένο επίπεδο ισχύος.
- Πατήστε το κομπι επιλογής λειτουργίας **B11** έως ότου ανάψει η ενδεικτική λυχνία **B5**.
- Για να ρυθμίσετε το επίπεδο ισχύος, χρησιμοποιήστε τα κομπιά - / + ή το ρυθμιστή **B9**. Το επίπεδο ισχύος μπορεί να ρυθμιστεί μεταξύ 100 - 2,000 W (αριστερή θερμαντική πλάκα) ή 100 - 1,400 W (δεξιά θερμαντική πλάκα).



Σημείωση:

Προτού ρυθμίσετε το επίπεδο ισχύος, βεβαιωθείτε ότι η ενδεικτική λυχνία **B5** είναι αναμμένη. Εάν δεν είναι, πατήστε πρώτα το κομπι επιλογής λειτουργίας **B11**.

Ρύθμιση της θερμοκρασίας

- Όταν ενεργοποιήσετε για πρώτη φορά την εστία, η προεπιλεγμένη θερμοκρασία είναι «120 °C».
- Πατήστε το κομπι επιλογής λειτουργίας **B11** έως ότου ανάψει η ένδειξη θερμοκρασίας **B4**.

Για να ρυθμίσετε το επίπεδο ισχύος, χρησιμοποιήστε τα κομπιά - / + ή το ρυθμιστή **B9**. Μπορείτε να ρυθμίσετε τη θερμοκρασία σε εύρος από 60 έως 240 °C.

Ρύθμιση επιπέδου ισχύος και αυτόματη απενεργοποίηση

- Πατήστε το κομπι επιλογής λειτουργίας **B11** έως ότου ανάψει η ενδεικτική λυχνία **B5**. Στη συνέχεια πατήστε το πλήκτρο χρονοδιακόπτη **B7**. Η οθόνη **B3** θα δείξει «1:20:00». Χρησιμοποιήστε τα κομπιά - / +, να να ρυθμίσετε το χρόνο μετά τον οποίο θα απενεργοποιηθεί αυτόματα η εστία, σε διάστημα από 1 λεπτό έως 3 ώρες. Η αυτόματη απενεργοποίηση ρυθμίζεται σε διαστήματα ενός λεπτού.
- Ο επιλεγμένος χρόνος αυτόματης απενεργοποίησης θα αρχίσει να αναφωβήνει στην οθόνη **B3** για περίπου 5 δευτερόλεπτα και στη συνέχεια η συσκευή θα μεταβεί αυτόματα στη ρύθμιση επιπέδου ισχύος. Η προεπιλεγμένη ισχύος θα εμφανιστεί στην οθόνη **B3**. Για να ρυθμίσετε το επίπεδο ισχύος, χρησιμοποιήστε τα κομπιά - / + ή το ρυθμιστή **B9**.
- Ο προκαθορισμένος χρόνος θα αρχίσει να μετράται αντίστροφα στην οθόνη **B3**.
- Κατά τη διάρκεια του προκαθορισμένου χρόνου, το επιλεγμένο επίπεδο ισχύος μπορεί να ρυθμιστεί με τα κομπιά - / +, ή το ρυθμιστή **B12**.

- Όταν παρέλθει ο ρυθμιζόμενος χρόνος, η εστία θα εκπέμψει ένα χαρακτηριστικό «μπιπ» και θα μεταβεί σε λειτουργία αναμονής. Στην οθόνη **B3** θα εμφανιστεί η ένδειξη «H» ή «OFF».

Ρύθμιση θερμοκρασίας και αυτόματη απενεργοποίηση

- Πατήστε το κουμπί επιλογής λειτουργίας **B11** έως ότου ανάψει η ένδειξη θερμοκρασίας **B4**. Στη συνέχεια πατήστε το πλήκτρο χρονοδιακόπτη **B7**. Η οθόνη **B3** θα δείχνει «12:00 πμ». Χρησιμοποιήστε τα κουμπιά $- / +$, για να ρυθμίσετε το χρόνο μετά τον οποίο θα απενεργοποιηθεί αυτόματα η εστία, σε διάστημα από 1 λεπτό έως 3 ώρες. Η αυτόματη απενεργοποίηση ρυθμίζεται σε διαστήματα ενός λεπτού.
- Ο επιλεγμένος χρόνος αυτόματης απενεργοποίησης θα αρχίσει να αναβοβλάζει στην οθόνη **B3** για περίπου 5 δευτερόλεπτα και στη συνέχεια η συσκευή θα μεταβεί αυτόματα στη ρύθμιση θερμοκρασίας. Η ένδειξη «120 °C» θα εμφανιστεί στην οθόνη **B3**.
- Για να ρυθμίσετε το επίπεδο ισχύος, χρησιμοποιήστε τα κουμπιά $- / +$ ή το ρυθμιστή **B9**.
- Ο προκαθορισμένος χρόνος θα αρχίσει να μετράται αντίστροφα στην οθόνη **B3**. Ο χρόνος αντίστροφης μέτρησης και η επιλεγμένη θερμοκρασία εμφανίζονται κατά διαστήματα στην οθόνη **B3**.
- Κατά τη διάρκεια του προκαθορισμένου χρόνου, η επιλεγμένη θερμοκρασία μπορεί να ρυθμιστεί με τα κουμπιά $- / +$, ή το ρυθμιστή **B12**.
- Όταν παρέλθει ο ρυθμιζόμενος χρόνος, η εστία θα εκπέμψει ένα χαρακτηριστικό «μπιπ» και θα μεταβεί σε λειτουργία αναμονής. Στην οθόνη **B3** θα εμφανιστεί η ένδειξη «H» ή «OFF».

Κλειδώμα προστασίας παιδιών

- Η συσκευή διαθέτει λειτουργία κλειδώματος προστασίας παιδιών που επιτρέπει το κλειδώμα του πίνακα ελέγχου, προκειμένου να αποτραπούν ανεπιθύμητες αλλαγές στις ρυθμίσεις.
- Για να ενεργοποιήσετε τη λειτουργία κλειδώματος προστασίας παιδιών, κρατήστε για λίγο πατημένο το κουμπί **B6**. Θα ανάψει ενδεικτική λυχνία **B2** και τα κουμπιά ελέγχου θα απενεργοποιηθούν.
- Για να απενεργοποιήσετε τη λειτουργία κλειδώματος προστασίας παιδιών, κρατήστε για λίγο πατημένο το κουμπί **B6**. Η ενδεικτική λυχνία **B2** σβήνει.

Προστασία από υπερθέρμανση

- Η συσκευή διαθέτει ασφαλή προστασία από υπερθέρμανση. Σε περίπτωση που υπάρχει κίνδυνος υπερθέρμανσης (τοποθετήσατε άδεια κατασρόλα ή τηγάνι στη θερμοαντική πλάκα) η συσκευή θα βγάλει ήχο και θα απενεργοποιηθεί αυτόματα.



Σημείωση:

Για λόγους ασφαλείας, η εστία απενεργοποιείται αυτόματα έπειτα από δύο ώρες λειτουργίας σε περίπτωση που δεν πατήσετε κάποιο κουμπί ή δεν προσαρμόσετε κάποια ρύθμιση.

ΚΑΘΑΡΙΣΜΟΣ ΚΑΙ ΣΥΝΤΗΡΗΣΗ

- Καθαρίζετε τη συσκευή μετά από κάθε χρήση. Βεβαιωθείτε ότι δεν συσσωρεύονται σε αυτήν αποξηραμένες τροφές ή άλλα υπολείμματα. Προτού καθαρίσετε τη συσκευή, απενεργοποιήστε την από το κουμπί On/Off **B12**. Αποσυνδέστε το καλώδιο ρεύματος από την πρίζα και αφήστε την να κρυώσει εντελώς.
- Για να καθαρίσετε τη θερμοαντική πλάκα **A2** και την επιφάνεια γύρω της, χρησιμοποιήστε καθαρό, ελαφρώς βρεγμένο ύφασμα. Κατόπιν, σκουπίστε τη θερμοαντική πλάκα **A2** να στεγνώσει. Στην περίπτωση έντονων λεκέδων, χρησιμοποιήστε μια μικρή ποσότητα ουδέτερου απορρυπαντικού πιάτων. Αφαιρέστε τυχόν κατάλοιπα του απορρυπαντικού, χρησιμοποιώντας ένα καθαρό, ελαφρώς βρεγμένο πανί. Στη συνέχεια, σκουπίστε καλά την καθαρή επιφάνεια μέχρι να στεγνώσει.
- Μην χρησιμοποιείτε σύρμα καθαρισμού, διαλύτες καθαριστικά προϊόντα με διαβρωτικές ιδιότητες κ.λπ. για τον καθαρισμό της συσκευής. Σε αντίθετη περίπτωση, ενδέχεται να προκληθεί φθορά στην επιστρώση της επιφάνειας της συσκευής.



Προειδοποίηση:

Για την αποφυγή πιθανού τραυματισμού από ηλεκτροπληξία, μην βυθίζετε τη συσκευή, τα καλώδια ρεύματος ή τα φics σε νερό ή άλλο υγρό.

Αποθήκευση

- Όταν δεν χρησιμοποιείτε τη συσκευή για μεγάλο χρονικό διάστημα, αποσυνδέστε το φics του καλώδιου από την πρίζα, αφήστε τη συσκευή να κρυώσει και καθαρίστε τη σύμφωνα με τις παραπάνω οδηγίες. Πριν από την αποθήκευση, ελέγξτε ότι η συσκευή είναι εντελώς καθαρή και στεγνή. Αποθηκεύστε τη συσκευή σε ένα στεγνό μέρος με καλό αερισμό, χωρίς να εκτίθεται σε ακραίες θερμοκρασίες, μακριά από παιδιά.

Μηνύματα σφάλματος

Κωδικός σφάλματος	Αιτία	Λύση
E0	Δεν υπάρχει κατασρόλα ή τηγάνι στη θερμοαντική πλάκα A2 ή τοποθετήσατε ακατάλληλο σκεύος επάνω της.	Χρησιμοποιήστε κατάλληλο σκεύος - περισσότερο στην ενότητα Επιλογή κατάλληλων σκευών .
E1 ή E2	Σφάλμα αισθητήρα θερμότητας.	Σταματήστε να χρησιμοποιείτε τη συσκευή, αποσυνδέστε το καλώδιο από την πρίζα και επικοινωνήστε με το εξουσιοδοτημένο κέντρο εξυπηρέτησης.
E3 ή E4	Η τάση της πρίζας, στην οποία έχει συνδεθεί η εστία, είναι πολύ υψηλή ή πολύ χαμηλή.	Τοποθετήστε το φics σε μια πρίζα με τάση 220 – 240 V~.
E5	Υπερθέρμανση	Αφήστε την εστία να κρυώσει. Εφόσον κρυώσει, μπορείτε να την θέσετε ξανά σε λειτουργία.
E6	Ενεργοποιήθηκε η ασφάλεια θερμότητας, η εστία απενεργοποιήθηκε λόγω υπερθέρμανσης.	Αφήστε την εστία να κρυώσει. Ελέγξτε ότι η είσοδος αέρα A1 και ο ανεμιστήρας και η έξοδος αέρα A3 είναι ελεύθερα, χωρίς κάποιο εμπόδιο. Εάν το πρόβλημα παραμείνει, σταματήστε αμέσως τη χρήση της συσκευής, αποσυνδέστε το φics του καλωδίου ρεύματος από την πρίζα και επικοινωνήστε με το εξουσιοδοτημένο κέντρο εξυπηρέτησης.



Σημείωση:

Εάν το πρόβλημα παραμείνει, σταματήστε αμέσως τη χρήση της συσκευής, αποσυνδέστε το φics του καλωδίου ρεύματος από την πρίζα και επικοινωνήστε με το εξουσιοδοτημένο κέντρο εξυπηρέτησης.

ΤΕΧΝΙΚΕΣ ΠΡΟΔΙΑΓΡΑΦΕΣ

Εύρος ονομαστικής τάσης 220 – 240 V~
 Ονομαστική συχνότητα 50 / 60 Hz
 Ονομαστική ισχύς εισόδου μέγ. 3.400 W
 Ρύθμιση επιπέδου ισχύος θερμοαντικής πλάκας μέγ. 2.000 W (αριστερή θερμοαντική πλάκα)
 μέγ. 1.400 W (δεξιά θερμοαντική πλάκα)
 Ρυθμίσεις θερμοκρασίας θερμοαντικής πλάκας 60 – 240 °C
 Ρυθμίσεις χρόνου λειτουργίας 1 - 180 λεπτά



Κατηγορία ασφαλείας για την προστασία από ηλεκτροπληξία: Κατηγορία II – Η προστασία από ηλεκτροπληξία επιτυγχάνεται με διπλή μόνωση ή με μόνωση υψηλής αντοχής.

Διατηρούμε το δικαίωμα να αλλάξουμε το κείμενο και τις τεχνικές προδιαγραφές.

ΟΔΗΓΙΕΣ ΚΑΙ ΠΛΗΡΟΦΟΡΙΕΣ ΣΧΕΤΙΚΑ ΜΕ ΤΗΝ ΑΠΟΡΡΙΨΗ ΤΩΝ ΧΡΗΣΙΜΟΠΟΙΗΜΕΝΩΝ ΥΛΙΚΩΝ ΣΥΣΚΕΥΑΣΙΑΣ

Απορρίψτε τα χρησιμοποιημένα υλικά συσκευασίας σε κάποιον ειδικό χώρο απορριμμάτων του δήμου σας.

ΔΙΑΘΕΣΗ ΧΡΗΣΙΜΟΠΟΙΗΜΕΝΟΥ ΗΛΕΚΤΡΙΚΟΥ ΚΑΙ ΗΛΕΚΤΡΟΝΙΚΟΥ ΕΞΟΠΛΙΣΜΟΥ



Όταν προϊόντα ή πρωτότυπα έγγραφα φέρουν αυτό το σύμβολο, αυτό σημαίνει ότι τα χρησιμοποιημένα ηλεκτρικά ή ηλεκτρονικά προϊόντα δεν πρέπει να απορριπτούν μαζί με τα υπόλοιπα οικιακά απορρίμματα. Για την ορθή απόρριψη, ανάλυση και ανακύκλωση, παραδοθείτε αυτά τα προϊόντα στα προβλεπόμενα σημεία συλλογής. Εναλλακτικά, σε ορισμένες χώρες της Ευρωπαϊκής Ένωσης ή άλλες ευρωπαϊκές χώρες μπορείτε να επιστρέψετε τα προϊόντα στο τοπικό κατάστημα από όπου τα αγοράσατε κατά την αγορά ενός νέου παρόμοιου προϊόντος.

Η ορθή απόρριψη αυτού του προϊόντος συμβάλλει στην εξοικονόμηση πολύτιμων φυσικών πόρων και προστατεύει το περιβάλλον και την ανθρώπινη υγεία που διαφορετικά θα επηρεάζονταν από την ακατάλληλη απόρριψη των απορριμμάτων. Για περισσότερες λεπτομέρειες, συμβουλευτείτε τις τοπικές αρχές ή κάποια μονάδα συλλογής απορριμμάτων.

Σύμφωνα με τους εθνικούς κανονισμούς, ενδεχομένως να επιβάλλονται πρόστιμα για την εσφαλμένη απόρριψη αυτού του τύπου απορριμμάτων.

Για επιχειρήσεις με έδρα σε χώρες της Ευρωπαϊκής Ένωσης

Αν θέλετε να απορρίψετε ηλεκτρικές ή ηλεκτρονικές συσκευές, ζητήστε τις απαραίτητες πληροφορίες από το κατάστημα πώλησης ή τον προμηθευτή σας.

Απόρριψη σε άλλες χώρες εκτός της Ευρωπαϊκής Ένωσης.

Αυτό το σύμβολο ισχύει στην Ευρωπαϊκή Ένωση. Αν επιθυμείτε να απορρίψετε αυτό το προϊόν ζητήστε τις απαραίτητες πληροφορίες σχετικά με τη σωστή μέθοδο απόρριψης από τον τοπικό δημοτικό φορέα ή το κατάστημα αγοράς.



Το συγκεκριμένο προϊόν πληροί όλες τις βασικές απαιτήσεις των σχετικών με αυτό οδηγιών της Ε.Ε.