

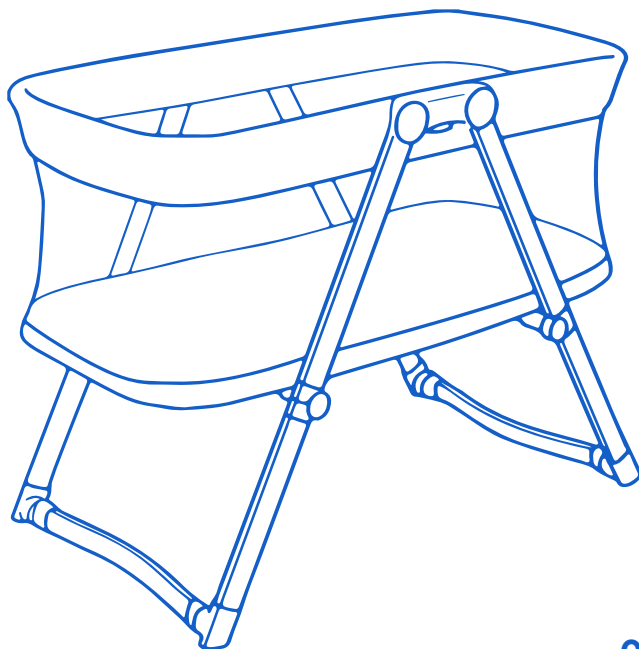

MOM & ME

bed-side crib



0 m+
up to 9kg

INSTRUCTIONS FOR USE

ИНСТРУКЦИИ ЗА УПОТРЕБА - INSTRUCCIONES DE USO - INSTRUÇÕES DE USO - ISTRUZIONI PER L'USO - MODE D'EMPLOI - GEBRAUCHSANWEISUNG - INSTRUCIUNI DE FOLOSIRE - INSTRUKCJA UŻYCIA - UPUTSTVO ZA UPOTREBU - УПАТСТВО ЗА УПОТРЕБА - ИНСТРУКЦИИ ПО ИСПОЛЪЗОВАНИЮ - ІНСТРУКЦІЇ З ВИКОРИСТАННЯ - UPUTE ZA KORIŠTENJE - NÁVOD K POUŽITÍ - INŠTRUKCIE NA POUŽÍVANIE - HASZNÁLATI ÚTMUTATÓ - ΟΔΗΓΙΕΣ ΧΡΗΣΗΣ - KULLANIM İÇİN TALİMATLAR - تعليمات للاستخدام

1

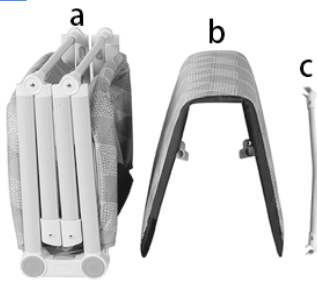

2.1

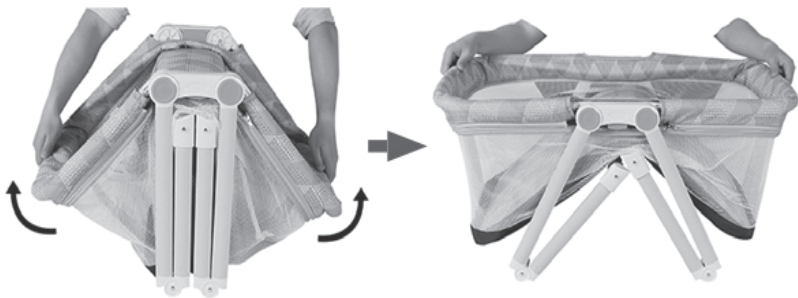

2.2



2.3



2.4

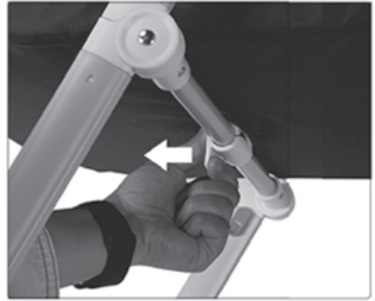
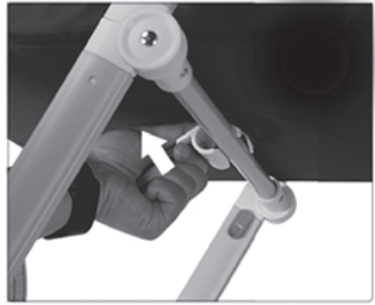

2.5



3.1

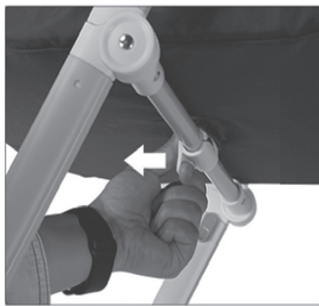
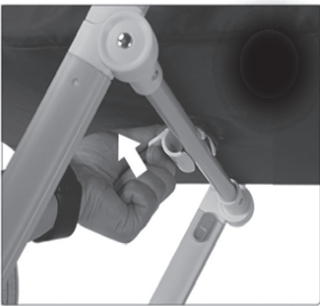

3.2



3.3



3.4

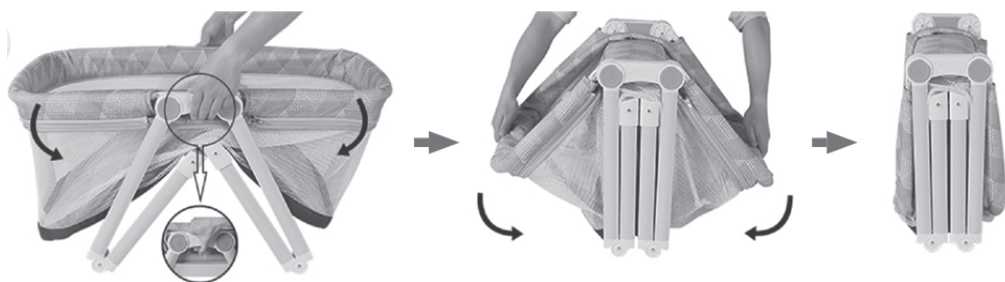

4



THANK YOU FOR CHOOSING OUR PRODUCT.

READ THE INSTRUCTIONS CAREFULLY BEFORE USE AND KEEP THEM FOR FURTHER REFERENCE. THE CHILD MAY BE HURT IF YOU DO NOT FOLLOW THESE INSTRUCTIONS.

WARNING!

- Children are not allowed to play in near of the bassinet.
- Never use crib if any part is broken, torn or lost.
- Crib/Cradle can be used to the moment when child can sit, kneel or pull but no longer!
- Do not use the body of the cradle without the frame.
- It is necessary to choose a mattress with a thickness such that the internal height of the crib (measured from the top plane of the mattress to the upper edge of the side of the bed) was at least 200 mm in the highest position the bottom of the crib.
- Do not leave your child unattended.
- Never use an additional mattress, pillows and padding.
- The total thickness of the mattress should not exceed 4cm and the length and width should not allow a gap greater than 2,5 cm between the mattress and the side of the bassinet when the mattress is pushed up against the sides and into one corner of the unit.
- Recommended maximum weight is 9kg.
- It is recommended that all mounting hardware are always tight, and that no screws are loose, because the child could not hook the part of the body or clothing (eg string, necklace, ribbon from the nipple, etc.) which could cause a risk of suffocation.
- Suitable for a child of 0 to 6 months.
- Do not leave anything in the bed, which would allow a child to climb up and the things that could cause suffocation or choking child.
- Do not place the crib / cradle near naked flames or other heat sources, such as electric or gas heaters, etc.
- Risk of suffocation: When the child enters into the slot between the edge of the mattress and the side of the cradle when the child put a face on a soft mattress
- To reduce the risk of SIDS, paediatricians recommend healthy infants be placed on their backs to sleep, unless otherwise advised by your physician.
- The product should be assembled by adults only. All small parts needed to assemble the toys keep out of reach of the child. Take out the crib from the carry bag, please check carefully all parts.

1. PARTS: a-Cot bed; b- Mattress; c- Mosquito bed; d- Carry bag;

2. HOW TO OPEN: Follow steps from 2.1 to 2.5

3. HOW TO FOLD: Follow steps from 3.1 to 3.4

4. ROCKING FUNCTION: Press the button as shown on picture and the playpen can twist.

5. CARE AND MAINTENANCE

- To clean plastic parts use a soft soapy cloth only.
- For cleaning fabrics use delicate detergent only.
- Do not wash the upholstery in the machine, do not bleach, not dry in the dryer.
- Metal parts wipe with a soft cloth to remove dust and water.
- Do not put the crib close to sources of heat (radiators, fans, open fire, etc.), it may cause damage to the plastic parts. Long-term exposure to direct sunlight may cause fading of fabrics. In such cases, any complaints will not be accepted.
- Check all frame fasteners occasionally. Tighten all screws and bolts as necessary.

БЛАГОДАРИМ ВИ ЗА НАПРАВЕНАТА ПОКУПКА.

ПРОЧЕТЕТЕ ИНСТРУКЦИИТЕ ВНИМАТЕЛНО ПРЕДИ УПОТРЕБА И ГИ ЗАПАЗЕТЕ ЗА БЪДЕЩА СПРАВКА. ДЕТЕТО МОЖЕ ДА СЕ НАРАНИ, АМО НЕ СЛЕДВАТЕ ТЕЗИ ИНСТРУКЦИИ.

ВНИМАНИЕ!

- Не позволявайте на деца да играят в близост до кошарата.
- Никога не използвайте кошарата, ако някоя част е счупена, скъсана или липсва.
- Кошарата може да се използва до момента, в който детето може да сяда, да коленичи или да се издърпва само.
- Не използвайте кошчето на кошарата без рамката.
- Изберете матрак с дебелина, така че вътрешната дълбочина на кошарата (измерена от горната равнина на матрака до горния ръб на кошарата) да е най-малко 200 mm в най-високата позиция на дъното.
- Не оставяйте детето си без надзор.
- Никога не използвайте допълнителен матрак, възглавници и подложки.
- Общата дебелина на матрака не трябва да надвишава 4 см, а дължината и широчината не трябва да позволяват разстояние, по-голямо от 2,5 см между матрака и страната на кошарата, когато матрактът е избутан до страните.
- Препоръчителното максимално тегло е 9 кг.
- Препоръчително е всички крепежни елементи да са здраво затегнати, а винтовете да не са разхлабени, защото детето може да закачи тялото си или дрехите (напр. шнур, огърлица, панделка и т.н.), което може да причини риск от задушаване.
- Кошарата е одходяща за дете до 6 месеца.
- Не оставяйте нищо в кошарата, което би позволило на детето да се издърпа нагоре или предмети, които биха могли да причинят задушаване.
- Не поставяйте кошарата близо до открит пламък или други източници на топлина, като електрически или газови нагреватели и др.
- Риск от задушаване: Когато главичката на детето влезе в процепа между ръба на матрака и страната на кошарата, като то е с лице към матрака, се увеличава рискът от задушаване.
- За да се намали вероятността от синдрома на внезапна смърт при кърмачетата, педиатрите препоръчват здравите бебета да бъдат поставяни по гръб да спят, освен ако не е препоръчано друго от Вашия лекар.
- Продуктът трябва да се сглобява само от възрастни. Всички малки части, необходими за сглобяването, се съхраняват далеч от обсега на детето. Извадете кошарата от чантата и проверете внимателно всички части.

1. ЧАСТИ: a-Кошара; b- Матрак; c-Комарник; d- Чанта за носене;

2. КАК ДА РАЗГЪНЕТЕ КОШАРАТА: Следвайте стъпки от 2.1 до 2.5

3. КАК ДА СГЪНЕТЕ КОШАРАТА: Следвайте стъпки от 3.1 до 3.4

4. ФУНКЦИЯ ЛЮЛЕЕНЕ: Натиснете бутона, както е показано на снимката и кошарата може да се върти.

5. ГРИЖИ И ПОДДРЪЖКА

- За почистване на пластмасови части използвайте само мек сапунен плат.
- За почистване на тъкани използвайте само деликатен перилен препарат.
- Не перете тапицерията в машина, не избелвайте, не сушете в сушилня.
- Металните части избърсвайте с мека кърпа, за да отстраните праха и водата.
- Не поставяйте кошарата близо до източници на топлина (радиатори, вентилатори, открит огън и др.). Може да повредите пластмасовите части. Продължителното излагане на пряка слънчева светлина може да причини избледняване на тъканите. В такива случаи рекламации не се приемат.
- Проверявайте периодично всички крепежни елементи на рамката. Затегнете всички винтове и болтове, ако е необходимо.

GRACIAS POR ELEGIR NUESTRO PRODUCTO.

LEA LAS INSTRUCCIONES CUIDADOSAMENTE ANTES DE USAR Y MANTÉNGALO PARA MÁS REFERENCIA. EL NIÑO PUEDE SER PERDIDO SI NO SIGUE ESTAS INSTRUCCIONES.

¡ADVERTENCIA!

- No se permite que los niños toquen cerca de la cuna.
- Nunca use la cuna si alguna parte está rota, rota o se pierde.
- La cuna / cuna se puede utilizar para el momento en que el niño puede sentarse, arrodillarse o tirar, ¡pero ya no puede hacerlo!
- No utilice el cuerpo de la base sin el marco.
- Es necesario elegir un colchón con un grosor tal que la altura interna de la cuna (medida desde el plano superior del colchón hasta el borde superior del lado de la cama) sea de al menos 200 mm en la posición más alta del fondo de la cuna.
- No deje a su hijo desatendido.
- Nunca use un colchón adicional, almohadas y almohadillas.
- El grosor total del colchón no debe exceder los 4 cm y la longitud y el ancho no deben permitir un espacio superior a 2,5 cm entre el colchón y el costado de la cuna cuando el colchón se empuja contra los lados y se coloca en una esquina de la unidad.
- El peso máximo recomendado es de 9kg.
- Se recomienda que todos los accesorios de montaje estén siempre apretados y que no haya tornillos sueltos, ya que el niño no puede enganchar la parte del cuerpo o la ropa (por ejemplo, una cuerda, un collar, una cinta del pezón, etc.) que podría causar un Riesgo de asfixia.
- Apto para un niño de 0 a 6 meses.
- No deje nada en la cama, lo que permitiría al niño trepar y las cosas que podrían causar asfixia o asfixia.
- No coloque la cuna / cuna cerca de llamas vivas u otras fuentes de calor, como calentadores eléctricos o de gas, etc.
- Riesgo de asfixia: cuando el niño entra en la ranura entre el borde del colchón y el costado de la cuna cuando el niño pone una cara sobre un colchón blando
- Para reducir el riesgo de SIDS, los pediatras recomiendan que los bebés sanos se coloquen boca arriba para dormir, a menos que su médico indique lo contrario.
- El producto debe ser montado solo por adultos. Todas las piezas pequeñas necesarias para armar los juguetes se mantienen fuera del alcance del niño. Saque la cuna de la bolsa de transporte, por favor revise cuidadosamente todas las partes.

1. PARTES: cama de cuna; b- Colchón; c- Cama para mosquitos; d- bolsa de transporte;

2. CÓMO ABRIR: siga los pasos del 2.1 al 2.5

3. CÓMO PLEGAR: siga los pasos del 3.1 al 3.4

4. FUNCIÓN DE ROCKING: Presione el botón como se muestra en la imagen y el parque puede torcerse.

5. CUIDADO Y MANTENIMIENTO

- Para limpiar las piezas de plástico, utilice únicamente un paño suave y con jabón.
- Para limpiar telas use un detergente delicado solamente.
- No lave la tapicería de la máquina, no laquee, no la seque en la secadora.
- Las piezas metálicas se limpian con un paño suave para eliminar el polvo y el agua.
- No coloque la cuna cerca de fuentes de calor (radiadores, ventiladores, fuego abierto, etc.), ya que podría dañar las piezas de plástico. La exposición prolongada a la luz solar directa puede causar la decoloración de las telas. En tales casos, no se aceptarán reclamaciones.
- Revise todos los sujetadores del marco de vez en cuando. Apriete todos los tornillos y pernos según sea necesario.

OBRIGADO POR ESCOLHER O NOSSO PRODUTO.

LEIA AS INSTRUÇÕES CUIDADOSAMENTE ANTES DE USAR E MANTENHA-AS PARA REFERÊNCIA ADICIONAL. A CRIANÇA PODE SER FERIDA SE VOCÊ NÃO SEGUIR ESTAS INSTRUÇÕES.

AVISO!

- As crianças não podem brincar perto do berço.
- Nunca use berço se alguma peça estiver quebrada, rasgada ou perdida.
- Berço / berço pode ser usado para o momento em que a criança pode sentar, ajoelhar ou puxar, mas não mais!
- Não use o corpo do berço sem a armação.
- É necessário escolher um colchão com uma espessura tal que a altura interna do berço (medida do plano superior do colchão até a borda superior do lado da cama) tenha pelo menos 200 mm na posição mais alta na parte inferior do berço.
- Não deixe sua criança sozinha.
- Nunca use um colchão adicional, travesseiros e almofadas.
- A espessura total do colchão não deve exceder 4cm e o comprimento e a largura não devem permitir uma folga superior a 2,5cm entre o colchão e a lateral do berço quando o colchão é empurrado para os lados e para um dos cantos do colchão. a unidade.
- O peso máximo recomendado é de 9 kg.
- Recomenda-se que todas as ferragens de montagem estejam sempre apertadas e que não haja parafusos soltos, porque a criança não pode enganchar a parte do corpo ou da roupa (por exemplo, corda, colar, fita do mamilo, etc.) que pode causar risco de sufocamento.
- Adequado para uma criança de 0 a 6 meses.
- Não deixe nada na cama, o que permitiria que uma criança subisse e as coisas que poderiam causar sufocamento ou sufocamento da criança.
- Não coloque o berço perto de chamas ou outras fontes de calor, como aquecedores elétricos ou a gás, etc.
- Risco de sufocamento: quando a criança entra na fenda entre a borda do colchão e o lado do berço quando a criança coloca um rosto em um colchão macio
- Para reduzir o risco de SIDS, os pediatras recomendam que crianças saudáveis sejam colocadas de costas para dormir, a menos que seja aconselhado por seu médico.
- O produto deve ser montado apenas por adultos. Todas as peças pequenas necessárias para montar os brinquedos devem ficar fora do alcance da criança. Retire o berço do saco de transporte, por favor, verifique cuidadosamente todas as peças.

1. PEÇAS: cama de berço; b- Colchão; c- Mosquito cama; d- Saco de transporte;

2. COMO ABRIR: Siga os passos de 2.1 a 2.5

3. COMO DOBRAR: Siga os passos de 3.1 a 3.4

4. FUNÇÃO DE BALANÇO: Pressione o botão como mostrado na imagem e o cercadinho pode torcer.

5. CUIDADOS E MANUTENÇÃO

- Para limpar peças de plástico, use apenas um pano macio e sabão.
- Para limpeza de tecidos, use somente detergente delicado.
- Não lave os estofos da máquina, não use lixívia nem seque no secador.
- As peças de metal devem ser limpas com um pano macio para remover poeira e água.
- Não coloque o berço perto de fontes de calor (radiadores, ventiladores, fogo aberto, etc.), pois isso pode causar danos às peças plásticas. A exposição a longo prazo à luz solar direta pode causar o desbotamento dos tecidos. Nesses casos, qualquer reclamação não será aceita.
- Verifique todos os fixadores de quadros ocasionalmente. Aperte todos os parafusos e parafusos conforme necessário.

GRAZIE PER SCEGLIERE IL NOSTRO PRODOTTO.

LEGGERE ATTENTAMENTE LE ISTRUZIONI PRIMA DELL'USO E MANTENERLI PER ULTERIORI RIFERIMENTI. IL BAMBINO PUÒ ESSERE FERITO SE NON SEGUI QUESTE ISTRUZIONI.

AVVERTIMENTO!

- Ai bambini non è permesso giocare vicino alla culla.
- Non utilizzare mai la culla se qualsiasi parte è rotta, lacerata o persa.
- Culla / culla può essere utilizzata per il momento in cui il bambino può sedere, inginocchiarsi o tirare ma non più!
- Non utilizzare il corpo della base senza telaio.
- È necessario scegliere un materasso con uno spessore tale che l'altezza interna della culla (misurata dal piano superiore del materasso al bordo superiore del lato del letto) sia di almeno 200 mm nella posizione più alta del fondo della culla.
- Non lasciare il bambino incustodito.
- Non utilizzare mai materassi, cuscini e imbottiture supplementari.
- Lo spessore totale del materasso non deve superare i 4 cm e la lunghezza e la larghezza non dovrebbero consentire uno spazio maggiore di 2,5 cm tra il materasso e il lato della culla quando il materasso viene spinto contro i lati e in un angolo di l'unità.
- Il peso massimo consigliato è 9 kg.
- Si raccomanda che tutti i componenti di montaggio siano sempre ben serrati e che non vi siano viti allentate, poiché il bambino non può agganciare la parte del corpo o degli indumenti (ad es. Corde, catenine, nastri dal capezzolo, ecc.) Che potrebbero causare rischio di soffocamento.
- Adatto per un bambino da 0 a 6 mesi.
- Non lasciare nulla nel letto, che consentirebbe a un bambino di arrampicarsi e le cose che potrebbero causare soffocamento o soffocamento del bambino.
- Non posizionare la culla / lettino vicino a fiamme o altre fonti di calore, come stufe elettriche o a gas, ecc.
- Rischio di soffocamento: quando il bambino entra nella fessura tra il bordo del materasso e il lato della culla quando il bambino mette una faccia su un materasso morbido
- Per ridurre il rischio di SIDS, i pediatri consigliano ai neonati sani di essere posti sulla schiena per dormire, salvo diversa indicazione del medico.
- Il prodotto deve essere assemblato solo da adulti. Tutte le piccole parti necessarie per assemblare i giocattoli tengono fuori dalla portata del bambino. Estrarre la culla dalla borsa per il trasporto, controllare attentamente tutte le parti.

1. PARTI: letto a culla; b- materasso; c- letto della zanzara; d- Borsa per il trasporto;

2. COME APRIRE: seguire i passaggi da 2.1 a 2.5

3. COME PIEGARE: seguire i passaggi da 3.1 a 3.4

4. FUNZIONE DI ROCCIA: Premere il pulsante come mostrato nell'immagine e il box può ruotare.

5. CURA E MANUTENZIONE

- Per pulire le parti in plastica utilizzare solo un panno morbido e sapone.
- Per la pulizia dei tessuti usare solo detersivi delicati.
- Non lavare il rivestimento della macchina, non candeggiare, non asciugare nell'asciugatrice.
- Le parti in metallo si asciugano con un panno morbido per rimuovere polvere e acqua.
- Non mettere il lettino vicino a fonti di calore (radiatori, ventole, fuoco aperto, ecc.), Potrebbe causare danni alle parti in plastica. L'esposizione a lungo termine alla luce diretta del sole può causare sbiadimento dei tessuti. In tali casi, eventuali reclami non saranno accettati.
- Controllare occasionalmente tutti gli elementi di fissaggio del telaio. Stringere tutte le viti e bulloni secondo necessità.

VIELN DANK, DASS SIE SICH FÜR UNSER PRODUKT ENTSCHEIDEN HABEN.

LESEN SIE DIE ANWEISUNGEN VOR DEM GEBRAUCH SORGFÄLTIG DURCH, UND BEWAHREN SIE SIE FÜR WEITERE HINWEISE AUF. DAS KIND KANN HURT WERDEN, WENN SIE DIESE ANLEITUNG NICHT BEFOLGEN.

WARNUNG!

- Kinder dürfen nicht in der Nähe des Korbes spielen.
- Verwenden Sie niemals ein Kinderbett, wenn Teile gebrochen, abgerissen oder verloren gegangen sind.
- Krippe / Wiege kann verwendet werden, wenn ein Kind sitzen, knien oder ziehen kann, aber nicht mehr!
- Verwenden Sie den Körper der Wiege nicht ohne Rahmen.
- Es ist notwendig, eine Matratze zu wählen, deren Dicke so gewählt ist, dass die Innenhöhe der Wiege (gemessen von der oberen Ebene der Matratze bis zur Oberkante der Seite des Bettes) mindestens 200 mm in der höchsten Position der Unterseite beträgt der Krippe
- Lassen Sie Ihr Kind nicht unbeaufsichtigt.
- Verwenden Sie niemals eine zusätzliche Matratze, Kissen und Polsterung.
- Die Gesamtdicke der Matratze sollte 4 cm nicht überschreiten, und die Länge und Breite sollte nicht einen Abstand von mehr als 2,5 cm zwischen der Matratze und der Seite des Korbes zulassen, wenn die Matratze gegen die Seiten und in eine Ecke der Matratze gedrückt wird die Einheit.
- Das empfohlene Maximalgewicht beträgt 9 kg.
- Es wird empfohlen, dass alle Montageteile immer fest angezogen sind und dass keine Schrauben locker sind, da das Kind den Körperteil oder die Kleidung (z. B. Schnur, Halskette, Bändchen vom Nippel usw.) nicht einhaken kann, was zu einer Störung führen kann Erstickungsgefahr.
- Geeignet für ein Kind von 0 bis 6 Monaten.
- Lassen Sie nichts im Bett, was ein Kind zum Klettern und zu den Dingen führen könnte, die zum Ersticken oder zum Ersticken des Kindes führen können.
- Stellen Sie die Wiege / Wiege nicht in der Nähe von offenem Feuer oder anderen Wärmequellen wie Elektro- oder Gasheizungen usw. auf.
- Erstickungsgefahr: Wenn das Kind in den Schlitz zwischen dem Rand der Matratze und der Seite der Wiege eintritt, wenn das Kind ein Gesicht auf eine weiche Matratze legt
- Um das SIDS-Risiko zu verringern, empfehlen Kinderärzte, dass gesunde Säuglinge auf den Rücken gelegt werden, sofern von Ihrem Arzt nichts anderes empfohlen wird.
- Das Produkt darf nur von Erwachsenen zusammengestellt werden. Alle kleinen Teile, die zur Montage der Spielzeuge benötigt werden, sind für das Kind unerreichbar. Nehmen Sie die Wiege aus der Tragetasche, überprüfen Sie sorgfältig alle Teile.

1. TEILE: a-Kinderbett; b- Matratze; c- Mosquito-Bett; d- Tragetasche;

2. WIE ERÖFFNEN: Befolgen Sie die Schritte 2.1 bis 2.5

3. WIE IST ZU FALTEN: Folgen Sie den Schritten von 3.1 bis 3.4

4. DRUCKFUNKTION: Drücken Sie die Taste wie auf dem Bild gezeigt, und der Laufstall kann sich drehen.

5. PFLEGE UND WARTUNG

- Zum Reinigen von Kunststoffteilen nur ein weiches Seidentuch verwenden.
- Verwenden Sie zum Reinigen von Textilien nur empfindliche Reinigungsmittel.
- Waschen Sie die Polsterung nicht in der Maschine, bleichen Sie nicht und trocknen Sie sie nicht im Trockner.
- Metallteile mit einem weichen Tuch abwischen, um Staub und Wasser zu entfernen.
- Stellen Sie die Wiege nicht in der Nähe von Wärmequellen auf (Kühler, Ventilatoren, offenes Feuer usw.), da sonst die Kunststoffteile beschädigt werden können. Langfristige direkte Sonneneinstrahlung kann zum Ausbleichen der Stoffe führen. In solchen Fällen werden Reklamationen nicht akzeptiert.
- Überprüfen Sie gelegentlich alle Rahmenbefestigungen. Ziehen Sie alle Schrauben und Bolzen nach Bedarf fest.

MERCI DE CHOISIR NOTRE PRODUIT.

LIRE ATTENTIVEMENT LES INSTRUCTIONS AVANT L'UTILISATION ET LES CONSERVER POUR PLUS DE RÉFÉRENCE. L'ENFANT PEUT ÊTRE BLESSÉ SI VOUS NE SUIVEZ PAS CES INSTRUCTIONS.

ATTENTION!

- Les enfants ne sont pas autorisés à jouer à proximité du berceau.
- N'utilisez jamais de berceau si une partie est cassée, déchirée ou perdue.
- Le berceau / berceau peut être utilisé jusqu'au moment où l'enfant peut s'asseoir, se mettre à genoux ou tirer, mais plus!
- N'utilisez pas le corps du berceau sans le cadre.
- Il est nécessaire de choisir un matelas dont l'épaisseur est telle que la hauteur interne du berceau (mesurée à partir du haut du matelas jusqu'au bord supérieur du côté du lit) soit d'au moins 200 mm dans la position la plus haute en bas de la crèche.
- Ne laissez pas votre enfant sans surveillance.
- Ne jamais utiliser un matelas, des oreillers et un rembourrage supplémentaires.
- L'épaisseur totale du matelas ne doit pas dépasser 4 cm et la longueur et la largeur ne doivent pas laisser un écart supérieur à 2,5 cm entre le matelas et le côté du berceau lorsque le matelas est poussé contre les côtés et dans un coin de l'unité.
- Le poids maximum recommandé est de 9 kg.
- Il est recommandé que tout le matériel de montage soit toujours bien serré et qu'aucune vis ne soit desserrée, car l'enfant ne pourrait pas accrocher la partie du corps ou des vêtements (p. Ex. Ficelle, collier, ruban du mamelon, etc.), ce qui pourrait risquer d'asphyxie.
- Convient à un enfant de 0 à 6 mois.
- Ne laissez rien dans le lit qui permettrait à un enfant de grimper et les objets pouvant causer la suffocation ou l'étouffement d'un enfant.
- Ne placez pas le berceau / berceau près de flammes nues ou d'autres sources de chaleur, telles que des radiateurs électriques ou à gaz, etc.
- Risque d'étouffement: lorsque l'enfant entre dans la fente située entre le bord du matelas et le côté du berceau, il place son visage sur un matelas moelleux.
- Pour réduire le risque de SMSN, les pédiatres recommandent que les bébés en bonne santé soient placés sur le dos pour dormir, sauf avis contraire de votre médecin.
- Le produit doit être assemblé par des adultes uniquement. Toutes les petites pièces nécessaires pour assembler les jouets restent hors de portée des enfants. Sortez le berceau du sac de transport, vérifiez soigneusement toutes les pièces.

1. PARTIES: un lit bébé; b- matelas; c- lit moustiquaire; d- sac de transport;

2. COMMENT OUVRIR: Suivez les étapes 2.1 à 2.5.

3. COMMENT PLIER: Suivez les étapes de 3.1 à 3.4

4. FONCTION DE ROCKING: Appuyez sur le bouton comme indiqué sur l'image et le parc peut se tordre.

5. SOINS ET ENTRETIEN

- Pour nettoyer les pièces en plastique, utilisez uniquement un chiffon doux et savonneux.
- Pour le nettoyage des tissus, utilisez uniquement un détergent délicat.
- Ne lavez pas la garniture de la machine, ne blanchissez pas, ne séchez pas dans la sècheuse.
- Les pièces métalliques doivent être essuyées avec un chiffon doux pour éliminer la poussière et l'eau.
- Ne placez pas le lit près de sources de chaleur (radiateurs, ventilateurs, feu ouvert, etc.), cela pourrait endommager les pièces en plastique. Une exposition prolongée au soleil peut provoquer une décoloration des tissus. Dans ce cas, aucune plainte ne sera acceptée.
- Vérifiez toutes les fixations du cadre de temps en temps. Serrez toutes les vis et tous les boulons si nécessaire.

VĂ MULȚUMIM PENTRU ALEGEREA PRODUSULUI NOSTRU.

CITIȚI CU ATENȚIE INSTRUCȚIUNILE ÎNAINTE DE A UTILIZAȚI ȘI PĂSTRAȚI-L PENTRU REFERINȚĂ. COPILUL POATE FI RĂNIȚI DACĂ NU URMEAZĂ ACESTE INSTRUCȚIUNI.

AVERTIZARE!

- Copiilor nu li se permite să se joace în apropierea bastionului.
- Nu folosiți niciodată patul dacă vreuna dintre părți este ruptă, ruptă sau pierdută.
- Cribul / Cradle poate fi folosit în momentul în care copilul poate sta, îngenunchea sau trage, dar nu mai este!
- Nu folosiți carcasa suportului fără cadru.
- Este necesar să alegeți o saltea cu o grosime astfel încât înălțimea interioară a patului (măsurată de la planul superior al saltelei până la marginea superioară a părții laterale a patului) să fie de cel puțin 200 mm în cea mai înaltă poziție, fundul a patului.
- Nu lăsați copilul fără supraveghere.
- Nu folosiți niciodată o saltea, perne și plăcuțe suplimentare.
- Grosimea totală a saltelei nu trebuie să depășească 4 cm, iar lungimea și lățimea nu trebuie să permită un spațiu mai mare de 2,5 cm între saltea și partea din spate a saltelei atunci când saltea este împinsă spre laturi și într-un colț al unitatea.
- Greutatea maximă recomandată este de 9 kg.
- Se recomandă ca toate componentele de montare să fie întotdeauna strânse și ca șuruburile să nu se desprindă, deoarece copilul nu a putut să cupleze partea corpului sau a îmbrăcămintei (de exemplu, șnurul, colierul, panglica de la mamele etc.) care ar putea cauza o risc de sufocare.
- Potrivit pentru un copil de 0 până la 6 luni.
- Nu lăsați nimic în pat, ceea ce ar permite unui copil să urce și lucrurile care ar putea provoca sufocarea sau sufocarea copilului.
- Nu așezați patul în apropierea flăcărilor deschise sau a altor surse de căldură, cum ar fi încălzitoare electrice sau de gaz, etc.
- Risc de sufocare: Când copilul intră în spațiul dintre marginea saltelei și partea laterală a suportului atunci când copilul pune o față pe o saltea moale
- Pentru a reduce riscul de SIDS, medicii pediatri recomanda ca bebelușii sanatoși să fie plasati pe spate pentru a dormi, cu excepția cazului în care medicul va recomanda altfel.
- Produsul trebuie asamblat doar de adulți. Toate piesele mici necesare asamblării jucăriilor nu sunt la îndemâna copilului. Scoateți patul din geanta de transport, verificați cu atenție toate părțile.

1. PĂRȚI: pat pentru un pat; b- saltea; c- pat de țăntari; d- sac de transport;

2. CUM SE DESCHIDE: Urmați pașii de la 2.1 la 2.5

3. CUM SĂ FOLOSIM: Urmați pașii de la 3.1 la 3.4

4. FUNCȚIA ROCKING: Apăsați butonul așa cum este arătat în imagine și se poate răsuci.

5. ÎNGRIJIRE ȘI ÎNTREȚINERE

- Pentru a curăța părțile din plastic utilizați numai o cârpă moale cu săpun.
- Pentru curățarea țesăturilor folosiți numai detergent delicat.
- Nu spălați tapițeria în mașină, nu înalțați, nu uscați în uscător.
- Părțile metalice ștergeți cu o cârpă moale pentru a îndepărta praful și apa.
- Nu puneți patul în apropierea surselor de căldură (radiatoare, ventilatoare, foc deschis etc.), poate provoca deteriorarea pieselor din plastic. Expunerea pe termen lung la lumina directă a soarelui poate cauza decolorarea țesăturilor. În astfel de cazuri, reclamațiile nu vor fi acceptate.
- Verificați ocazional toate dispozitivele de fixare a cadrului. Strângeți toate șuruburile și șuruburile dacă este necesar.

DZIĘKUJEMY ZA WYBÓR NASZEGO PRODUKTU.

NALEŻY UWAŻNIE PRZECZYTAĆ INSTRUKCJE I NALEŻY PRZESTRZEGAĆ DALSZYCH ODNIESIENIA. DZIECKO MOŻE BYĆ OBNIŻONE, JEŚLI NIE WYKONUJESZ TEJ INSTRUKCJI.

OSTRZEŻENIE!

- Dzieci nie mogą bawić się w pobliżu gondoli.
- Nigdy nie używaj łóżeczka, jeśli jakaś część jest złamana, podarta lub zgubiona.
- Szopka / kołyska może być wykorzystana do momentu, w którym dziecko może usiąść, uklęknąć lub pociągnąć, ale już nie!
- Nie używaj korpusu podstawki bez ramy.
- Należy wybrać materac o grubości takiej, aby wewnętrzna wysokość łóżeczka (mierzona od górnej płaszczyzny materaca do górnej krawędzi boku łóżka) wynosiła co najmniej 200 mm w najwyższym położeniu na dole z łóżeczka.
- Nie zostawiaj swojego dziecka bez opieki.
- Nigdy nie używaj dodatkowego materaca, poduszek i obicia.
- Całkowita grubość materaca nie powinna przekraczać 4 cm, a długość i szerokość nie powinny pozwolić na odstęp większy niż 2,5 cm między materacem a bokiem gondoli, gdy materac jest dociskany do boków i do jednego rogu jednostka.
- Zalecana maksymalna waga wynosi 9 kg.
- Zaleca się, aby wszystkie elementy montażowe były zawsze szczelne i aby nie były poluzowane żadne śruby, ponieważ dziecko nie mogło zacześcić części ciała lub ubrania (np. Sznurka, naszyjnika, wstążki z smoczka itp.), Co mogłoby spowodować ryzyko uduszenia.
- Odpowiedni dla dziecka od 0 do 6 miesięcy.
- Nie zostawiaj niczego w łóżku, co pozwoliłoby dziecku wspinać się i rzeczy, które mogłyby spowodować uduszenie lub zadławienie dziecka.
- Nie umieszczaj łóżeczka / kołyski w pobliżu otwartego ognia lub innych źródeł ciepła, takich jak grzejniki elektryczne lub gazowe itp.
- Ryzyko uduszenia: gdy dziecko wchodzi do szczeliny między krawędzią materaca a bokiem kołyski, gdy dziecko kładzie twarz na miękkim materacu
- Aby zmniejszyć ryzyko SIDS, pediatrzy zalecają umieszczanie zdrowych niemowląt na plecach do snu, chyba że lekarz zaleci inaczej.
- Produkt powinien być montowany tylko przez dorosłych. Wszystkie małe elementy potrzebne do montażu zabawek trzymane są poza zasięgiem dziecka. Wyjmij łóżeczko z torby transportowej, sprawdź dokładnie wszystkie części.

1. CZĘŚCI: łóżko a-łóżeczko; b- Materac; c- łóżko z komarem; d- torba transportowa;

2. JAK OTWIERAĆ: Wykonaj kroki od 2.1 do 2.5

3. JAK SKŁADAĆ: Wykonaj kroki od 3.1 do 3.4

4. FUNKCJA ROCKING: Naciśnij przycisk, jak pokazano na rysunku, a kojec może się przekręcić.

5. PIELEGNACJA I KONSERWACJA

- Do czyszczenia plastikowych części używaj tylko miękkiej ściereczki z mydłem.
- Do czyszczenia tkanin używaj tylko delikatnego detergentu.
- Nie myć tapicerki w maszynie, nie wybielać, nie suszyć w suszarce.
- Metalowe części przetrzeć miękką szmatką, aby usunąć kurz i wodę.
- Nie kładź łóżeczka w pobliżu źródeł ciepła (grzejniki, wentylatory, otwarty ogień itp.), Może to spowodować uszkodzenie plastikowych części. Długotrwałe narażenie na bezpośrednie działanie promieni słonecznych może powodować blaknięcie tkanin. W takich przypadkach wszelkie reklamacje nie będą akceptowane.
- Od czasu do czasu sprawdzaj wszystkie elementy mocujące ramy. W razie potrzeby dokręć wszystkie śruby i śruby.

ХВАЛА ВАМ ЗА КУПЊУ.

ПАЖЉИВО ПРОЧИТАЈТЕ УПУТСТВА ПРИЈЕ УПОТРЕБЕ И УШТЕДИТЕ СЕ ЗА БУДУЋЕ РЕФЕРЕНЦЕ. ДЕТЕ МОЖЕ БИТИ ПРЕУЗМЕНО, НЕ ПОМОЋИ ОВИМ УПУТАМА.

УПОЗОРЕЊЕ!

- Не дозволите деци да се играју у близини овчје коже.
- Никада немојте користити поклопац ако је било који део сломљен, подеран или недостаје.
- Јастук се може користити све док дијете не сједне, не клекне или повуче.
- Немојте користити канту за смеће без оквира.
- Изаберите мадрац тако да је унутрашња дубина јастука (мерено од горње равни душека до горње ивице јастука) најмање 200 мм у највишем доњем положају.
- Не остављајте дете без надзора.
- Никада не користите додатни душек, јастуке и јастучиће.
- Укупна дебљина душека не би требало да прелази 4 цм, а дужина и ширина не би требало да дозвољавају растојање веће од 2,5 цм између душека и стране кревета када је душек гурнут у страну.
- Препоручена максимална тежина је 9 кг.
- Препоручује се да се сви причвршћивачи чврсто притегну и да вијци нису олабављени јер дијете може објесити своје тијело или одјећу (нпр. Кабел, огрлицу, врпцу, итд.), Што може проузрочити ризик од гушења.
- Дјечји креветић је погодан за дијете до 6 мјесеци.
- Не остављајте ништа у прегибу које би омогућило детету да повуче или предмете који би могли изазвати гушење.
- Не постављајте оловке близу отвореног пламена или других извора топлоте као што су електрични или плински грејачи,
- Ризик од гушења: Када глава детета уђе у отвор између руба душека и стране поклопаца окренутог према душеку, повећава се ризик од дављења.
- Да би се смањила вероватноћа синдрома изненадне смрти код новорођенчади, педијатри препоручују да се здраве бебе стављају на леђа да спавају, осим ако Ваш лекар не препоручи другачије.
- Производ треба да склапају само одрасле особе. Сви мали делови потребни за монтажу се чувају ван домаћаја детета. Уклоните омотач из врећице и пажљиво провјерите све дијелове.

1. ДИЈЕЛОВИ: а- Косхаара; б- Душек; с- комарац; д- торбу за ношење;

2. КАКО ИСТИКАТИ ПОКЛОПАЦ: Слиједите кораке 2.1 до 2.5

3. КАКО УКЛОНИТИ ПОКЛОПАЦ: Слиједите кораке 3.1 до 3.4

4. УКЉУЧИВАЊЕ ФУНКЦИЈЕ: Притисните дугме као што је приказано на слици и дршка може ротирати.

5. ЧУВАЊЕ И ОДРЖАВАЊЕ

- За чишћење пластичних делова користите само тканине од сапуна.
- Користите само деликатан детерџент за чишћење тканина.
- Не перите тапацирунг у машини, немојте избељивати, не сушите у сушилицу.
- Обришите металне делове меком крпом да бисте уклонили прашину и воду.
- Не постављајте оловке близу извора топлоте (радијатори, вентилатори, отворена ватра, итд.) Може оштетити пластичне делове. Продужено излагање директној сунчевој светлости може проузроковати слабљење ткива. У таквим случајевима, жалбе се не прихватају.
- Периодично проверите све причвршћиваче оквира. Ако је потребно, притегните све завртње и завртње.

ВИ БЛАГОДАРАМ ЗА КУПОТ.

Внимателно прочитајте ги упатствата пред да ја користите и зачувајте ги за идната референца. ДЕТЕТОТО МОЖЕ ДА СЕ ИЗБРАНИ, НЕ ПОМОГНЕТЕ НА ОВИЕ ИНСТРУКЦИИ.

ПРЕДУПРЕДУВАЊЕ!

- Не дозволувајте децата да си играат блиску до овчичката.
- Никогаш не користете го пати ако некој дел е скршен, искинат или исчезнат.
- Перницата може да се користи додека детето не може да седне, колениче или повлече.
- Не користете ја корпата за отпадоци без рамката.
- Одберете душек со дебелина, па внатрешната длабочина на трло (мерено од горната рамнина на душекот до горниот раб на трло) да е најмалку 200 mm во највисоката позиција на дното.
- Не го оставајте вашето дете без надзор.
- Никогаш не користете дополнителен душек, перници и перничња.
- Вкупната дебелина на душекот не треба да надминува 4 см, а должината и широчината не треба да дозволуваат растојание поголемо од 2,5 см помеѓу душекот и земјата на трло кога душекот е судрат до страните.
- Препорачаната максимална тежина е 9 кг.
- Препорачливо е сите сврзувачки елементи да се стегнати, а завртките да не се олабави, бидејќи детето може да закачи телото или облеката (пр. Флекс, гердан, панделка, итн), што може да предизвика ризик од задушување.
- Детско креветче егодно за дете до 6 месеци.
- Не оставајте ништо во преграката што ќе му овозможи на детето да се повлече или предмети што може да предизвикаат задушување.
- Не поставувајте ги пенкалата близу до отворен пламен или други извори на топлина, како што се електрични или гасни грејачи,
- Ризик од задушување: Кога главичката на детето влезе во процепот помеѓу работ на душекот и земјата на трло, како тоа е со лицето кон душекот, се зголемува ризикот од задушување.
- За да се намали веројатноста од синдромот на ненадејна смрт кај доенчињата, педијатри препорачуваат здравите бебиња да бидат ставени на грб да спијат, освен ако не е препорачано поинаку од вашиот лекар.
- Производот треба да го составуваат само возрасните. Сите мали делови потребни за склопување се чуваат подалеку од дофатот на детето. Отстранете ја обвивката од торбата и внимателно проверете ги сите делови.

1. ДЕЛОВИ: a-Koshaara; b- душек; c-комарец; d-торба за носење;

2. КАКО ДА СЕ ИСПОЛНУВАТ ПОКРИВАЊЕ: Следете ги чекорите од 2.1 до 2.5

3. КАКО ДА СЕ ОТСТРАНУВА ПОКРИВАЊЕ: Следете ги чекорите од 3.1 до 3.4

4. ФУНКЦИЈА НА НАТПРЕВАЊЕ: Притиснете го копчето како што е прикажано на сликата и рачката може да се ротира.

5. ГРИЖА И ОДРЖУВАЊЕ

- Користете само благи сапунски ткаенини за чистење на пластични делови.
- Користете само деликатен детергент за чистење на ткаенините.
- Не мие тапацир во машината, не белејте, не се суши во фен.
- Металните делови ги избришете со мека крпа за да ги отстраните правот и водата.
- Не ставајте ја пенкалата близу до извори на топлина (радијатори, вентилатори, отворен оган и тн.). Може да ги оштетат пластичните делови. Долготрајната изложеност на директна сончева светлина може да предизвика бледнење на ткивата. Во такви случаи, жалбите не се прифаќаат.
- Периодично проверувајте ги сите рамки. Затегнете ги сите завртки и завртки ако е потребно.

СПАСИБО ЗА ПОКУПКУ.

ВНИМАТЕЛЬНО ПРОЧИТАЙТЕ ИНСТРУКЦИЮ ПЕРЕД ИСПОЛЬЗОВАНИЕМ И СОХРАНИТЕ ИХ НА БУДУЩЕЕ. РЕБЕНОК МОЖЕТ ЗАБРАТЬСЯ, ВЫ НЕ ПОМОЖЕТЕ НАСТОЯЩИМ ИНСТРУКЦИЯМ.

ВНИМАНИЕ!

- Не позволяйте детям играть вблизи загона.
- Никогда не используйте ручку, если какая-либо часть разбита, разорвана или отсутствует.
- Kosharata можно использовать, пока ребенок не может сидеть, стоя на коленях или тянуть только.
- Не используйте мусорную ручку без рамки.
- Выберите матрас с толстой таким образом, что внутренняя глубина складки (измеряется от верхней плоскости матраса к верхней кромке пера), чтобы быть по меньшей мере 200 мм в верхнем положении и нижней части.
- Не оставляйте ребенка без присмотра.
- Никогда не используйте дополнительные матрасы, подушки и подушки.
- Общая толщина матраса не должна превышать длину 4 см и ширина не позволяет расстояние больше, чем 2,5 см между матрасом и боковой стороне пера, когда матрас проталкивается к сторонам.
- Рекомендуемый максимальный вес составляет девять килограммов.
- Рекомендуется, чтобы все крепления затянуты и винты не ослабли, потому что ребенок может поймать тело или одежду (например, Корд ожерелье, ленты и т.д.), что может вызвать риск удушья.
- Kosharata является odhodyashta для детей до 6 месяцев.
- Не оставляйте в складку, которая позволит ребенку быть подтянут или предметы, которые могут привести к удушью.
- Не ставьте кроватку вблизи открытого огня или других источников тепла, таких как электрические или газовые обогреватели и др.
- Опасность удушья: Когда головка ребенка входит в зазор между краем матраса и боковой складкой, так как она сталкивается с матрасом, увеличивая риск удушья.
- Для того, чтобы уменьшить вероятность возникновения синдрома внезапной смерти у младенцев, педиатры рекомендуют здоровые младенцы были размещены на спине спать, если иное не рекомендовано вашим врачом.
- Продукт должен быть собран только для взрослых. Все мелкие детали, необходимые для сборки находятся вне досягаемости ребенка. Снимите ручку из сумки и тщательно проверить все детали.

1. частей: a-Реп; b- матрас; c-насекомое экран; d- Чемоданчик;

2. Как расширить СОТ следующий шаг от 2,1 до 2,5

3. КАК СКЛАДЫВАТЬ Вар: Выполните шаги с 3,1 до 3,4

4. Роллинг ФУНКЦИЯ: Нажмите на кнопку, как показано на рисунке, и ручка может вращаться.

5. УХОД И ТЕХНИЧЕСКОЕ ОБСЛУЖИВАНИЕ

- Для чистки пластиковых деталей используйте только мягкую мыльную тряпку.
- Для очистки ткани используйте только тонкий моющее средство.
- Не мыть обивку машины, не отбеливание, не сушить в сушилке.
- Металлические детали протирать мягкой тканью, чтобы удалить пыль и воду.
- Не ставьте перо рядом с источниками тепла (радиаторы, вентиляторы, открытым огнем и т.д.) может привести к повреждению пластмассовых деталей. Длительное воздействие прямых солнечных лучей может привести к выцветанию тканей. В таких случаях, претензии не принимаются.
- Периодически проверяйте все крепежные элементы рамы. Затянуть все винты и болты, если это необходимо.

ДЯКУЄМО ЗА КУПІВЛЯ.

УВАЖНО ПРОЧИТАЙТЕ ІНСТРУКЦІЇ ПЕРЕД ВИКОРИСТАННЯМ ТА ЗБЕРЕЖІТЬ ІХ ДЛЯ ПЕРСПЕКТИВИ В МАЙБУТНЄ. ДИТИНИ МОЖЕ БАЧАТИ, ВИ НЕ ДОПОМОГАЄТЕ ЦЕЙ ІНСТРУКЦІЇ.

УВАГА!

- Не дозволяйте дітям грати поблизу овчини.
- Ніколи не використовуйте складки, якщо будь-яка частина зламана, розірвана або відсутня.
- Подушку можна використовувати, поки дитина не зможе сидіти, ставати на коліна або не тягнути.
- Не використовуйте контейнер для сміття без рамки.
- Виберіть матрац так, щоб внутрішня глибина подушки (виміряна від верхньої площини матраца до верхнього краю подушки) була не менше 200 мм у найвищому нижньому положенні.
- Не залишайте дитину без нагляду.
- Ніколи не використовуйте додатковий матрац, подушки та прокладки.
- Загальна товщина матраца не повинна перевищувати 4 см, а довжина і ширина не повинні допускати відстані, що перевищує 2,5 см між матрацом і стороною ліжка, коли матрац виштовхується в бік.
- Рекомендована максимальна вага - 9 кг.
- Рекомендується, щоб усі кріплення були міцно затягнуті, а гвинти не були вільні, тому що дитина може повісити тіло або одяг (наприклад, шнур, намисто, стрічку тощо), що може спричинити ризик задухи.
- Дитяче ліжечко підходить для дитини до 6 місяців.
- Не залишайте нічого в складці, що дозволило б дитині підтягнути або предмети, які можуть викликати задушення.
- Не розміщуйте ручки поблизу відкритого полум'я або інших джерел тепла, таких як електричні або газові нагрівачі,
- Ризик задушення: Коли голова дитини потрапляє в проміжок між краєм матраца і стороною складки, що звернена до матраца, ризик задушення збільшується.
- Щоб зменшити ймовірність виникнення синдрому раптової смерті у дітей, педіатри рекомендують, щоб здорові діти були покладені на спину до сну, якщо інше не рекомендується вашим лікарем.
- Продукт слід збирати тільки дорослими. Всі дрібні деталі, необхідні для складання, тримаються подалі від дитини. Зніміть оболонку з мішка і ретельно перевірте всі деталі.

1. ЧАСТИНИ: a-Koshaara; b- Матрац; c-комар; d- Сумка для перенесення;

2. ЯК ВИБРАТИ ПОКРИТТЯ: Виконайте кроки 2.1 - 2.5

3. ЯК Зніміть покриття: Виконайте кроки 3.1 - 3.4

4. ФУНКЦІЯ ЗАВАНТАЖЕННЯ: Натисніть кнопку, як показано на малюнку, і рукоятка може обертається.

5. ДОГЛЯД ТА ОБСЛУГОВУВАННЯ

- Для чищення пластикових деталей використовуйте тільки м'які тканини з милом.
- Для чищення тканин використовуйте тільки делікатне миючий засіб.
- Не мийте оббивку в машині, не відбілюйте, не сушіть у сушарці.
- Протріть металеві частини м'якою тканиною для видалення пилу та води.
- Не розміщуйте ручки поблизу джерел тепла (радіатори, вентилятори, відкритий вогонь тощо). Тривале вплив прямих сонячних променів може призвести до вицвітання тканин. У таких випадках скарги не приймаються.
- Періодично перевіряйте всі кріплення рамки. За необхідності затягніть всі гвинти та болти.

HVALA NA KUPU.

PAŽLJIVO PROČITAJTE UPUTE PRIJE UPORABE I UŠTEDITE SE ZA BUDUĆE REFERENCE. DIJETE MOŽE SE PREUZETI, NE POMOĆI OVIM UPUTAMA.

UPOZORENJE!

- Nemojte dopustiti djeci da se igraju u blizini ovčje kože.
- Nikada nemojte koristiti poklopac ako je bilo koji dio slomljen, poderan ili nedostaje.
- Jastuk se može koristiti dok dijete ne sjedne, ne klekne ili povuč.
- Nemojte koristiti kantu za smeće bez okvira.
- Odaberite madrac tako da je unutarnja dubina jastuka (mjereno od gornje ravnine madraca do gornjeg ruba jastuka) najmanje 200 mm u najvišem donjem položaju.
- Ne ostavljajte dijete bez nadzora.
- Nikada nemojte koristiti dodatni madrac, jastuke i jastučice.
- Ukupna debljina madraca ne bi trebala prelaziti 4 cm, a duljina i širina ne bi smjeli dopustiti da udaljenost između madraca i strane kreveta bude veća od 2,5 cm kada se madrac pomakne u stranu.
- Preporučena maksimalna težina je 9 kg.
- Preporučuje se da se svi pričvrtni elementi čvrsto pritegnu i da vijci nisu olabavljeni jer dijete može objesiti svoje tijelo ili odjeću (npr. Kabel, ogrlicu, vrpču, itd.), što može uzrokovati opasnost od gušenja.
- Dječji krevet je pogodan za dijete do 6 mjeseci.
- Ne ostavljajte ništa u poklopcu koji bi omogućio djetetu da se povuče ili predmete koji bi mogli izazvati gušenje.
- Ne postavljajte olovke blizu otvorenog plamena ili drugih izvora topline kao što su električni ili plinski grijači,
- Opasnost od gušenja: Kada dječja glava uđe u razmak između ruba madraca i bočne strane poklopca okrenutog prema madracu, povećava se opasnost od davljenja.
- Kako bi se smanjila vjerojatnost sindroma iznenadne smrti kod dojenčadi, pedijatri preporučuju da se zdrava beba stavi na leđa da spavaju, osim ako liječnik ne preporuči drugačije.
- Proizvod smiju sastavljati samo odrasle osobe. Svi mali dijelovi potrebni za montažu se čuvaju izvan dosega djeteta.
- Izvadite omotač iz vrećice i pažljivo provjerite sve dijelove.

1. DIJELOVI: a-Koshaara; b- madrac; c-kukac zaslona; d- Torba za nošenje;

2. KAKO ISTIKATI POKLOPAC: Slijedite korake 2.1 do 2.5

3. Kako ukloniti pokrov: slijedite korake 3.1 do 3.4

4. UKLJUČIVANJE FUNKCIJE: Pritisnite gumb kao što je prikazano na slici i držač može rotirati.

5. SKRB I ODRŽAVANJE

- Za čišćenje plastičnih dijelova koristite samo tkanine od sapuna.
- Za čišćenje tkanine koristite samo osjetljiv deterdžent.
- Nemojte prati presvlake u stroju, ne izbjeljivati, ne sušiti u sušilici.
- Obrišite metalne dijelove mekom krpom kako biste uklonili prašinu i vodu.
- Ne postavljajte olovke blizu izvora topline (radijatori, ventilatori, otvorena vatra itd.) Mogu oštetiti plastične dijelove.
- Dugotrajno izlaganje izravnoj sunčevoj svjetlosti može uzrokovati izbljeđivanje tkiva. U takvim slučajevima, pritužbe se ne prihvaćaju.
- Povremeno provjerite sve pričvršćivače okvira. Po potrebi zategnite sve vijke i vijke.

DĚKUJEME ZA NÁKUP.

PŘED POUŽITÍM SI POZORNE PŘEČTĚTE NÁVOD K OBSLUZE A ULOŽTE SE PRO BUDOUCÍ REFERENCE. DĚTÍ MŮŽE BÝT ZÍSKÁNO, NESPOMÁŠE TYTO POKYNY.

VAROVÁNÍ!

- Nedovolte dětem hrát v blízkosti ovčí kůže.
- Nikdy nepoužívejte záhyb, pokud je některá část poškozená, roztržená nebo chybí.
- Polštář může být používán, dokud dítě nemůže sedět, klečet nebo táhnout.
- Nepoužívejte koš bez rámu.
- Vyberte matraci tak, aby vnitřní hloubka polštáře (měřeno od horní roviny matrace k horní hraně polštáře) byla nejméně 200 mm v nejvyšší dolní poloze.
- Nenechávejte své dítě bez dozoru.
- Nikdy nepoužívejte extra matrace, polštáře a polštáře.
- Celková tloušťka matrace by neměla být větší než 4 cm a délka a šířka by neměla umožnit, aby mezi matrací a stranou postele byla vzdálenost mezi matrací a bokem postele větší než 2,5 cm.
- Doporučená maximální hmotnost je 9 kg.
- Doporučuje se, aby všechny upevňovací prvky byly pevně utaženy a aby šrouby nebyly volné, protože dítě může zavěsit své tělo nebo oblečení (např. Šňůru, náhrdelník, stuhu atd.), Což může způsobit riziko udušení.
- Dětská postýlka je vhodná pro dítě do 6 měsíců.
- Nenechávejte nic ve složce, která by umožnila dítěti zvednout se nebo předměty, které by mohly způsobit udušení.
- Nepokládejte pera do blízkosti otevřeného ohně nebo jiných zdrojů tepla, jako jsou elektrické nebo plynové ohřívače,
- Riziko udušení: Když se hlava dítěte dostane do mezery mezi okrajem matrace a stranou záhybu směřující k matraci, zvyšuje se riziko uškrcení.
- Aby se snížila pravděpodobnost syndromu náhlé smrti u kojenců, pediatrové doporučují, aby byla zdravá děti umístěna na záda ke spánku, pokud vám lékař nedoporučil jinak.
- Výrobek smí smontovat pouze dospělí. Všechny malé díly potřebné k montáži jsou uchovávány mimo dosah dítěte. Odstraňte obal z vaku a pečlivě zkontrolujte všechny díly.

1. DÍLY: a-Koshaara; b- Matrace; c-komár; d- Převravní taška;

2. JAK ŘEZAT KRYT: Postupujte podle kroků 2.1 až 2.5

3. JAK ODSTRANIT KRYT: Postupujte podle kroků 3.1 až 3.4

4. FUNKCE NAKLÁDÁNÍ: Stiskněte tlačítko podle obrázku a rukojeť se může otáčet.

5. ÚDRŽBA A ÚDRŽBA

- K čištění plastových dílů používejte pouze jemné mýdlové látky.
- K čištění tkanin používejte pouze jemný prací prostředek.
- Neumývejte čalounění ve stroji, nebělejte, nesušte v sušičce.
- Kovové části otřete měkkým hadříkem, abyste odstranili prach a vodu.
- Nepokládejte pera do blízkosti zdrojů tepla (radiátory, ventilátory, otevřený oheň atd.) Mohlo by dojít k poškození plastových dílů. Dlouhodobé vystavení přímému slunečnímu záření může způsobit vyblednutí tkání. V takových případech se stížnosti nepřijímají.
- Pravidelně kontrolujte všechny upevňovací prvky rámu. V případě potřeby dotáhněte všechny šrouby a šrouby.

ĎAKUJEME ZA NÁKUP.

PRED POUŽITÍM SI POZORNE PREČÍTAJTE NÁVOD NA POUŽITIE A UCHOVÁVAJTE PRE BUDÚCE REFERENCIE. DIEŤA MÔŽE BYŤ ZÍSKANÉ, NEPOMÁHAJTE TIETO POKYNY.

POZOR!

- Nedovoľte deťom hrať sa v blízkosti ovčej kože.
- Nikdy nepoužívajte záhyb, ak je niektorá časť poškodená, roztrhaná alebo chýba.
- Vankúš môže byť použitý, kým dieťa nemôže sedieť, klačať alebo ťahať.
- Nepoužívajte kôš bez rámu.
- Vyberte matrac tak, aby vnútorná hĺbka vankúša (meraná od hornej roviny matracu k hornej hrane vankúša) bola najmenej 200 mm v najvyššej spodnej polohe.
- Nenechávajte svoje dieťa bez dozoru.
- Nikdy nepoužívajte extra matrac, vankúše a podložky.
- Celková hrúbka matracu by nemala presiahnuť 4 cm a dĺžka a šírka by nemali dovoliť, aby bola vzdialenosť medzi matracom a stranou postele väčšia ako 2,5 cm, keď je matrac zatlačený do strán.
- Odporúčaná maximálna hmotnosť je 9 kg.
- Odporúča sa, aby všetky upevňovacie prvky boli pevne dotiahnuté a aby skrutki neboli uvoľnené, pretože dieťa môže zavesiť svoje telo alebo oblečenie (napr. Kábel, náhrdelník, stuhu atď.), čo môže spôsobiť riziko udusenía.
- Detská postieľka je vhodná pre dieťa do 6 mesiacov.
- Nenechávajte v záhybe nič, čo by umožnilo dieťaťu vytiahnuť alebo predmety, ktoré by mohli spôsobiť zadusenie.
- Neumiestňujte perá do blízkosti otvoreného ohňa alebo iných zdrojov tepla, ako sú elektrické alebo plynové ohrievače,
- Riziko udusenía: Keď sa hlava dieťaťa dostane do medzery medzi okrajom matracu a stranou záhybu smerujúcou k matraci, zvyšuje sa riziko úškrtienia.
- Aby sa znížila pravdepodobnosť syndrómu náhlejšej smrti u dojčiat, pediateri odporúčajú, aby boli zdravé deti umiestnené na chrbte k spánku, pokiaľ Vám to neodporučí Váš lekár.
- Výrobok smú zostavovať iba dospelí. Všetky malé časti potrebné na montáž sú mimo dosahu dieťaťa. Odstráňte puzdro z vrečka a starostlivo skontrolujte všetky časti.

1. ČASTI: a-Koshaara; b- Matrac; c-proti hmyzu; d- prepravná taška;

2. AKO VYRIEŠAŤ KRYT: Postupujte podľa krokov 2.1 až 2.5

3. AKO ODSTRÁNIŤ KRYT: Postupujte podľa krokov 3.1 až 3.4

4. FUNKCIA ZAŤAŽENIA: Stlačte tlačidlo tak, ako je zobrazené na obrázku a záves sa môže otáčať.

5. STAROSTLIVOSŤ A ÚDRŽBA

- Na čistenie plastových častí používajte iba jemné mydlové tkaniny.
- Na čistenie tkanín používajte len jemný čistiaci prostriedok.
- Neumývajte čalúnenie v stroji, nebielite, nesušte v sušičke.
- Kovové časti utrite mäkkou handričkou, aby ste odstránili prach a vodu.
- Neumiestňujte perá do blízkosti zdrojov tepla (radiátory, ventilátory, otvorený oheň atď.) Môže dôjsť k poškodeniu plastových častí. Dlhodobé vystavenie priamemu slnečnému žiareniu môže spôsobiť vyblednutie tkanív. V takýchto prípadoch sa sťažnosti neprijímajú.
- Pravidelne kontrolujte všetky upevňovacie prvky rámu. V prípade potreby dotiahnite všetky skrutki a skrutki.

KÖSZÖNJÜK, HOGY KIVÁLASZTJÁK TERMÉKE.

A FELHASZNÁLÁS ELŐTT FIGYELMEZTETÉSEN OLVASSA EL A FELHASZNÁLÁSRA VONATKOZÓ UTASÍTÁSOKAT, ÉS KÖVETKEZŐK A KÖVETKEZŐKRE. A GYERMEK KÖVETKEZŐ, ha nem követi ezeket az utasításokat.

FIGYELEM!

- A gyerekeknek nem szabad játszaniuk a medence mellé.
- Soha ne használjon kiságyat, ha bármelyik része törött, szakadt vagy elveszett.
- A kiságy / bölcső használható arra a pillanatra, amikor a gyermek ülhet, térdelhet vagy húzhat, de már nem!
- Ne használja a tartóelemet a keret nélkül.
- Olyan matracot kell választani, amelynek vastagsága olyan, hogy a kiságy belső magassága (a matrac felső síkjától az ágy oldalának felső széléig mérve) legalább 200 mm legyen a legmagasabb helyzetben az alsó részén. a kiságy.
- Ne hagyja felügyelet nélkül gyermekét.
- Soha ne használjon további matracot, párnát és párnát.
- A matrac teljes vastagsága nem haladhatja meg a 4 cm-t, és a hosszúság és a szélesség nem hagyhatja el a 2,5 cm-nél nagyobb részt a matrac és a szárny oldala között, amikor a matracot felfelé és egy sarokba nyomják. az egység.
- Az ajánlott maximális súly 9 kg.
- Javasoljuk, hogy minden szerelési hardver mindig szoros legyen, és hogy nincsenek csavarok lazaak, mert a gyermek nem tudta felfogni a test vagy a ruházat részét (pl. Húr, nyaklánc, szalag a mellbimbóból stb.), Ami a következtöt okozhatja: a fulladás veszélye.
- Alkalmas egy gyermeknek 6 hónapig.
- Ne hagyjon semmit az ágyban, ami lehetővé tenné a gyermek számára, hogy felmászjon, és olyan dolgokat, amelyek fulladást vagy fulladást okozhatnak.
- Ne helyezze a kiságyat / bölcsőt nyílt láng vagy más hőforrások, például elektromos vagy gázmelegítő stb. Közelében.
- Fulladásveszély: Amikor a gyermek belép a matrac szélének és a bölcső oldalának a nyílásába, amikor a gyermek egy puha matraca helyezi arcát
- A SIDS kockázatának csökkentése érdekében a gyermekgyógyászok azt ajánlják, hogy egészséges csecsemőket aludjanak hátra, hacsak orvosa másképp nem javasolja.
- A terméket csak felnőtteknek kell összeállítaniuk. A kis összeszereléshez szükséges kis alkatrészek a gyermek számára nem elérhetőek. Vegye ki a kiságyat a hordtáskából, kérjük, gondosan ellenőrizze az összes alkatrészt.

1. RÉSZEK: a-Cot ágy; b- Matrac; c- Szúnyogágy; d- hordtáska;

2. HOGYAN KAPCSOLAT: Kövesse a 2.1

3. HOGYAN FOLD: Hajtsa végre a 3.1 - 3.4 lépéseket

4. ROCKING FUNCTION (ROCKING FUNCTION): Nyomja meg a gombot a képen látható módon, és a játéktartó elfordulhat.

5. KARBANTARTÁS ÉS KARBANTARTÁS

- A műanyag alkatrészek tisztításához csak puha szappanos ruhát használjon.
- A szövetek tisztításához csak finom mosószert használjon.
- Ne mossa le a kárpitot a gépben, ne fehérítse, ne szárítsa a szárítóban.
- A fém részeket puha ruhával törölje le, hogy eltávolítsa a port és a vizet.
- Ne helyezze a kiságyat hőforrások (radiátorok, ventilátorok, nyílt tűz stb.) Közelébe, mert károsíthatja a műanyag alkatrészeket. A közvetlen napsugárzásnak való kitettség hosszú távon a szövetek elhalványulását okozhatja. Ilyen esetekben a panaszok nem fogadhatók el.
- Néha ellenőrizze az összes rögzítőelemet. Szükség esetén húzza meg az összes csavart és csavart.

ΣΑΣ ΕΥΧΑΡΙΣΤΟΥΜΕ ΓΙΑ ΤΗΝ ΕΠΙΛΟΓΗ ΤΟΥ ΠΡΟΪΟΝΤΟΣ ΜΑΣ.

ΔΙΑΒΑΣΤΕ ΠΡΟΣΕΚΤΙΚΑ ΤΙΣ ΟΔΗΓΙΕΣ ΠΡΙΝ ΤΗ ΧΡΗΣΗ ΚΑΙ ΤΗΝ ΚΡΑΤΗΣΤΕ ΓΙΑ ΠΕΡΑΙΤΕΡΩ ΑΝΑΦΟΡΑ. ΤΟ ΠΑΙΔΙ ΜΠΟΡΕΙ ΝΑ ΥΠΑΡΧΕΙ ΕΑΝ ΔΕΝ ΑΚΟΛΟΥΘΗΣΤΕ ΤΙΣ ΟΔΗΓΙΕΣ.

ΠΡΟΕΙΔΟΠΟΙΗΣΗ!

- Δεν επιτρέπεται στα παιδιά να παίζουν κοντά στο κούνια.
- Ποτέ μην χρησιμοποιείτε παχνή εάν κάποιο τμήμα σπάσει, σκιστεί ή χαθεί.
- Το Crib / Cradle μπορεί να χρησιμοποιηθεί μέχρι τη στιγμή που το παιδί μπορεί να καθίσει, να γονατίσει ή να τραβήξει αλλά δεν είναι πλέον!
- Μην χρησιμοποιείτε το σώμα της βάσης χωρίς το πλαίσιο.
- Είναι απαραίτητο να επιλέξετε ένα στρώμα με πάχος τέτοιο ώστε το εσωτερικό ύψος του παχνιού (που μετράται από το άνω επίπεδο του στρώματος έως το επάνω άκρο της πλευράς της κλίνης) να είναι τουλάχιστον 200 mm στην υψηλότερη θέση στο κάτω μέρος του παχνιού.
- Μην αφήνετε το παιδί σας αφύλακτο.
- Ποτέ μην χρησιμοποιείτε επιπλέον στρώμα, μαξιλάρια και παραπετάσματα.
- Το συνολικό πάχος του στρώματος δεν πρέπει να υπερβαίνει τα 4 εκατοστά και το μήκος και το πλάτος δεν πρέπει να επιτρέπουν κενό μεγαλύτερο από 2,5 εκατοστά μεταξύ του στρώματος και της πλευράς του κορδονιού, όταν το στρώμα ωθείται προς τα πάνω στις πλευρές και σε μία γωνία η μονάδα.
- Το συνιστώμενο μέγιστο βάρος είναι 9kg.
- Συνιστάται κάθε υλικό στερέωσης να είναι πάντα σφιχτό και ότι δεν υπάρχουν χαλαρές βίδες, επειδή το παιδί δεν μπορούσε να αγκιστρώσει το τμήμα του σώματος ή τα ρούχα (π.χ. χορδές, κολιέ, κορδέλα από τη θηλή κλπ.) Που θα μπορούσε να προκαλέσει κίνδυνο ασφυξίας.
- Κατάλληλο για παιδιά ηλικίας έως 6 μηνών.
- Μην αφήνετε τίποτα στο κρεβάτι, που θα επέτρεπε στο παιδί να ανέβει και τα πράγματα που θα μπορούσαν να προκαλέσουν ασφυξία ή πνιγμό παιδιών.
- Μην τοποθετείτε το παχνή κοντά σε γυμνές φλόγες ή σε άλλες πηγές θερμότητας, όπως ηλεκτρικά ή αερίου, κλπ.
- Κίνδυνος ασφυξίας: Όταν το παιδί εισέλθει στην υποδοχή μεταξύ της άκρης του στρώματος και της πλευράς της βάσης όταν το παιδί βάλει ένα πρόσωπο σε ένα μαλακό στρώμα
- Για να μειώσετε τον κίνδυνο SIDS, οι παιδίατροι συνιστούν υγιή βρέφη να τοποθετούνται στην πλάτη τους για ύπνο, εκτός εάν το συμβουλευτεί διαφορετικά ο γιατρός σας.
- Το προϊόν πρέπει να συναρμολογείται μόνο από ενήλικες. Όλα τα μικρά μέρη που χρειάζονται για τη συναρμολόγηση των παιχνιδιών κρατούν μακριά από το παιδί. Βγάλτε το παχνή από το τσάντα μεταφοράς, παρακαλώ ελέγξτε προσεκτικά όλα τα μέρη.

1. ΑΝΤΑΛΛΑΚΤΙΚΑ: κρεβάτι a-Cot; β- Στρώμα. c- Κρεοπωλείο. d- Carry τσάντα?

2. ΤΡΟΠΟΣ ΑΝΟΙΓΜΑΤΟΣ: Ακολουθήστε τα βήματα από 2.1 έως 2.5

3. ΠΩΣ ΝΑ ΠΑΡΕΤΕ: Ακολουθήστε τα βήματα από 3.1 έως 3.4

4. ΛΕΙΤΟΥΡΓΙΑ ΚΛΕΙΔΩΜΑΤΟΣ: Πιέστε το κουμπί όπως φαίνεται στην εικόνα και το παιδικό κάθισμα μπορεί να στρίψει.

5. ΦΡΟΝΤΙΔΑ ΚΑΙ ΣΥΝΤΗΡΗΣΗ

- Για να καθαρίσετε τα πλαστικά μέρη χρησιμοποιήστε μόνο ένα μαλακό σαπούνι.
- Για τον καθαρισμό υφασμάτων χρησιμοποιήστε μόνο λεπτό απορρυπαντικό.
- Μην πλένετε την ταπετσαρία στο μηχάνημα, δεν λευκώνετε, δεν στεγνώνετε στο στεγνωτήριο.
- Μεταλλικά μέρη σκουπίστε με ένα μαλακό πανί για να αφαιρέσετε τη σκόνη και το νερό.
- Μην τοποθετείτε το παχνή κοντά σε πηγές θερμότητας (καλοριφέρ, ανεμιστήρες, ανοικτές φωτιές κλπ.). Μπορεί να προκαλέσει βλάβη στα πλαστικά μέρη. Η μακροχρόνια έκθεση σε άμεσο ηλιακό φως μπορεί να προκαλέσει ξεθώριασμα υφασμάτων. Σε τέτοιες περιπτώσεις, τυχόν παράπονα δεν θα γίνουν δεκτές.
- Ελέγχετε περιστασιακά όλους τους συνδετήρες πλαισίου. Σφίξτε όλες τις βίδες και τις βίδες όπως είναι απαραίτητο.

ÜRÜNümüzü seçtiğiniz için teşekkür ederiz.

KULLANMADAN ÖNCE DİKKATLE TALİMATLARI OKUYUN VE DAHA FAZLA REFERANS İÇİN TUTUN. BU TALİMATLARI TAKİP ETMİYORSANIZ ÇOCUK HURT OLABİLİR.

UYARI!

- Çocukların bassetetin yakınında oynamasına izin verilmez.
- Herhangi bir parçası kırılmış, yırtılmış veya kaybolmuşsa hiçbir zaman beşik kullanmayın.
- Beşik / Beşik, çocuğun oturabileceği, diz çökeceği veya çekileceği anda kullanılabilir, ancak artık kullanılamaz!
- Şarj ünitesinin gövdesini çerçevesiz kullanmayın.
- Yatağın iç yüksekliğinin (yatağın üst düzleminden yatağın kenarının üst kenarına kadar ölçülmüş olan) alt kısmı en yüksek konumda en az 200 mm olacak şekilde kalınlıkta bir yatak seçilmesi gerekir. Beşik
- Çocuğunuzu gözetimsiz bırakmayın.
- Asla ilave yatak, yastık ve keçe kullanmayın.
- Şiltenin toplam kalınlığı 4 cm'yi geçmemelidir ve uzunluk ve genişlik, şilte kenarlara doğru ve bir köşeye bastırıldığında şilte ve beşik tabanının kenarı arasında 2,5 cm'den daha büyük bir boşluğa izin vermemelidir. birim.
- Önerilen maksimum ağırlık 9 kg'dır.
- Tüm montaj donanımlarının her zaman sıkı olması ve vidaların gevşek olmaması önerilir, çünkü çocuk vücudunu veya giysisinin (ör. Meme ucu, kolye, şerit vb. boğulma riski.
- 0 ila 6 aylık bir çocuk için uygundur.
- Yatakta çocuğun tırmanmasına ve boğulmaya veya boğulmaya neden olabilecek şeylere tırmanmasına izin verecek hiçbir şey bırakmayın.
- Beşik / beşiği çplak alevlerin veya elektrikli veya gaz ısıtıcıları vb. Gibi diğer ısı kaynaklarının yanına koymayın.
- Boğulma riski: Çocuğun yumuşak bir şilte üzerine yüzünü koyduğunda, yatağın kenarı ve beşik tarafı arasındaki yuvaya girdiğinde
- SIDS riskini azaltmak için, çocuk doktorları, doktorunuz tarafından aksi belirtilmedikçe, sağlıklı bebeklerin uykularına sırtüstü yatırılmasını önermektedir.
- Ürün sadece yetişkinler tarafından monte edilmelidir. Oyuncakları monte etmek için gereken tüm küçük parçalar çocuğun erişemeyeceği bir yerdedir. Yatağı taşıma çantasından çıkarın, lütfen tüm parçaları dikkatlice kontrol edin.

1. PARÇALAR: a-Karyola yatağı; b- Yatak; c- Sivrisinek yatağı; d- Taşıma çantası;

2. NASIL AÇILIR: 2.1'den 2.5'e kadar olan adımları takip edin

3. NASIL KATILIR: 3.1'den 3.4'e kadar olan adımları izleyin

4. KAYA FONKSİYONU: Resimde gösterildiği gibi düğmeye basınız ve oyun parkı bükülebilir.

5. BAKIM VE BAKIM

- Plastik parçaları temizlemek için sadece yumuşak sabunlu bir bez kullanın.
- Kumaşları temizlemek için sadece hassas deterjan kullanın.
- Döşemeyi makinede yıkamayın, çamaşır suyu kullanmayın, kurutucuda kurutmayın.
- Metal parçalar, tozu ve suyu temizlemek için yumuşak bir bezle silin.
- Yatağı ısı kaynaklarının (radyatörler, fanlar, açık ateş vb.) Yakınına koymayın; bu plastik parçalara zarar verebilir. Doğrudan güneş ışığına uzun süre maruz kalmak kumaşların solmasına neden olabilir. Bu gibi durumlarda, herhangi bir şikayet kabul edilmeyecektir.
- Tüm çerçeve tespit elemanlarını ara sıra kontrol edin. Tüm vida ve civataları gerektiği gibi sıkın.

شكرا لكم لاختيار منتجاتنا.
قراءة التعليمات بعناية قبل الاستخدام والحفاظ عليها لمزيد من المرجع. قد يضر الطفل إذا لم تتبع هذه الإرشادات.

تحذير!

- لا يُسمح للأطفال باللعب بالقرب من السرير.
- لا تستخدم سرير الأطفال في حالة كسر أي جزء أو تمزقه أو فقده.
- يمكن استخدام سرير الأطفال / المهد حتى اللحظة التي يستطيع فيها الطفل الجلوس أو الركوع أو السحب ولكن لم يعد!
- لا تستخدم جسم المهد بدون الإطار.
- من الضروري اختيار مرتبة ذات سماكة بحيث يصل الارتفاع الداخلي لسرير الأطفال (المقاس من المستوى العلوي للفرش إلى الحافة العليا من جانب السرير) على الأقل ٢٠٠ ملم في أعلى موضع أسفل من السرير.
- لا تترك الطفل دون مراقبة.
- لا تستخدم أبدًا مرتبة أو وسائد أو حشوة إضافية.
- يجب ألا يتجاوز السماكة الكلية للمرتبة ٤ سم ، ويجب ألا يسمح الطول والعرض بوجود فجوة أكبر من ٢,٥ سم بين المرتبة وجانب السرير عندما يتم دفع المرتبة لأعلى على الجانبين وفي زاوية واحدة من الوحدة.
- الحد الأقصى الموصى به للوزن هو ٩ كجم.
- يوصى بأن تكون جميع أجهزة التثبيت مشدودة دائمًا ، وأنه لا توجد مسامير ملولبة ، لأن الطفل لا يمكنه ربط جزء من الجسم أو الملابس (مثل الخيوط أو القلادة أو الشريط من الحلمة ، إلخ) مما قد يؤدي إلى خطر الاختناق.
- مناسبة لطفل من عمر ٦ أشهر.
- لا تترك أي شيء في السرير ، مما يسمح للطفل بالصعود والأشياء التي يمكن أن تسبب الاختناق أو الاختناق.
- لا تضع المهد / المهد بالقرب من النيران المجردة أو غيرها من مصادر الحرارة ، مثل السخانات الكهربائية أو الغازية ، إلخ.
- خطر الاختناق: عندما يدخل الطفل في الفتحة بين حافة المرتبة وجانب المهد عندما يضع الطفل وجهًا على مرتبة ناعمة
- ينصح أطباء الأطفال بوضع أطفال أصحاء على ظهورهم للنوم ، إلا إذا نصح ، • لتقليل خطر الإصابة بـ طبيبك بخلاف ذلك.
- يجب تجميع المنتج من قبل البالغين فقط. جميع الأجزاء الصغيرة اللازمة لتجميع اللعب تبقى بعيدا عن متناول الطفل. إخراج سرير الأطفال من حقيبة الحمل ، يرجى التحقق بعناية من جميع الأجزاء.

١. أجزاء: سرير المهد. ب- فراش ج- سرير البعوض ؛ حقيبة حمل

٢. كيفية فتح: اتبع الخطوات من ٢,١ إلى ٢,٥

٣. كيفية الإقلاع: اتبع الخطوات من ٣,١ إلى ٣,٤

اضغط على الزر كما هو موضح في الصورة ، ويمكن للبلابي تويست. : ٤. وظيفة
٥. الرعاية والصيانة

• لتنظيف الأجزاء البلاستيكية ، استخدم قطعة قماش ناعمة فقط.

• لتنظيف الأقمشة ، استخدم المنظفات الحساسة فقط.

• لا تغسل مواد التنجيد في الماكينة ، ولا تبيضها ولا تجف في المجفف.

• تُمسح الأجزاء المعدنية بقطعة قماش ناعمة لإزالة الغبار والماء.



• لا تضع السرير بالقرب من مصادر الحرارة (مشعات ، مراوح ، نيران مفتوحة ، وما إلى ذلك) ، فقد يتسبب في تلف الأجزاء البلاستيكية. قد يتسبب التعرض الطويل الأجل لأشعة الشمس المباشرة في تلاشي الأقمشة. في مثل هذه الحالات ، لن يتم قبول أي شكاوى.

• فحص جميع السحابات الإطار في بعض الأحيان. تشديد جميع البراغي والمسامير حسب الضرورة.





kikka boo

KIKKA BOO Bulgaria
Vasil Levski 121
Plovdiv, Bulgaria
office@kikkaboo.com

 Kikkaboo (Bulgaria)
 kikkabooworld

KIKKA BOO Spain
Calle Sos Del Rey Catolico, 16, 7C
Granada, Spain
office@kikkaboo.com

 Kikkaboo Spain
 kikkaboospain

www.kikkaboo.com