

Panasonic

Operating Instructions
AC/Rechargeable Professional Hair Clipper

Model No. ER-HGP72

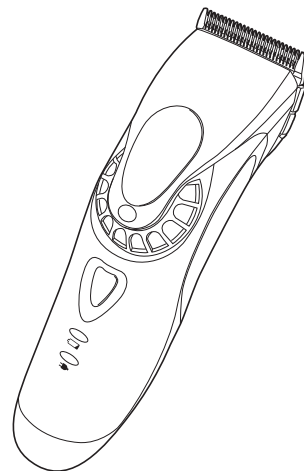

<u>English</u>	<u>3</u>	<u>Svenska</u>	<u>65</u>	<u>Magyar</u>	<u>127</u>
<u>Español</u>	<u>15</u>	<u>Suomi</u>	<u>77</u>	<u>Română</u>	<u>141</u>
<u>Dansk</u>	<u>29</u>	<u>Polski</u>	<u>89</u>	<u>Türkçe</u>	<u>153</u>
<u>Português</u>	<u>41</u>	<u>Česky</u>	<u>103</u>	<u>Ελληνικά</u>	<u>167</u>
<u>Norsk</u>	<u>53</u>	<u>Slovensky</u>	<u>115</u>		

Operating Instructions
AC/Rechargeable Professional Hair Clipper
Model No. ER-HGP72

Contents

Safety precautions.....	6	Care.....	12
Intended use	9	Troubleshooting	13
Parts identification	9	Removing the built-in rechargeable batteries.....	14
Charging.....	10	Specifications	14
How to use	11		

Thank you for purchasing this Panasonic product.

Before operating this unit, please read these instructions completely and save them for future use.

Warning

- This appliance can be used by children aged from 8 years and above and persons with reduced physical, sensory or mental capabilities or lack of experience and knowledge if they have been given supervision or instruction concerning use of the appliance in a safe way and understand the hazards involved. Children shall not play with the appliance. Cleaning and user maintenance shall not be made by children without supervision.
- The supply cord cannot be replaced. If the cord is damaged, the AC adaptor should be scrapped.
- Do not use anything other than the supplied AC adaptor and the charging stand for any purpose.
Also, do not use any other product with the supplied AC adaptor and the charging stand. (See page 9.)
- Keep the appliance dry.

- The following symbol indicates that a specific detachable power supply unit is required for connecting the electrical appliance to the supply mains. The type reference of power supply unit is marked near the symbol.



Safety precautions

To reduce the risk of injury, loss of life, electric shock, fire, and damage to property, always observe the following safety precautions.

Explanation of symbols

The following symbols are used to classify and describe the level of hazard, injury, and property damage caused when the denotation is disregarded and improper use is performed.



DANGER

Denotes a potential hazard that will result in serious injury or death.



WARNING

Denotes a potential hazard that could result in serious injury or death.



CAUTION

Denotes a hazard that could result in minor injury or property damage.

The following symbols are used to classify and describe the type of instructions to be observed.



This symbol is used to alert users to a specific operating procedure that must not be performed.



This symbol is used to alert users to a specific operating procedure that must be followed in order to operate the unit safely.



WARNING

► Power supply



Do not connect or disconnect the adaptor to a household outlet with a wet hand.

- Doing so may cause electric shock or injury.

Do not immerse the appliance, AC adaptor and the charging stand in water or wash it with water. Do not place the appliance, AC adaptor and the charging stand over or near water filled sink or bathtub.



Never use the appliance if the AC adaptor is damaged or if the adaptor fits loosely in a household outlet.

Do not damage or modify, or forcefully bend, pull, or twist the cord. Also, do not place anything heavy on or pinch the cord.

- Doing so may cause electric shock or fire due to a short circuit.



Do not use in a way exceeding the rating of the household outlet or the wiring.

- Exceeding the rating by connecting too many plugs to one household outlet may cause fire due to overheating.



Always ensure the appliance is operated on an electric power source matched to the rated voltage indicated on the AC adaptor.

Fully insert the adaptor.

- Failure to do so may cause fire or electric shock.



Always unplug the adaptor from a household outlet when cleaning.

- Failure to do so may cause electric shock or injury.

WARNING

Regularly clean the power plug, the appliance plug and the charging plug to prevent dust from accumulating.



- Failure to do so may cause fire due to insulation failure caused by humidity.

Disconnect the adaptor and wipe with a dry cloth.

► In case of an abnormality or malfunction

Immediately stop using and remove the adaptor if there is an abnormality or malfunction.

- Failure to do so may cause fire, electric shock, or injury.

<Abnormality or malfunction cases>



• **The main unit, charging stand or AC adaptor is deformed or abnormally hot.**

• **The main unit, charging stand or AC adaptor smells of burning.**

• **There is abnormal sound during use or charging of the main unit, charging stand or AC adaptor.**

- Immediately request inspection or repair at an authorized service centre.

► This product

This product has a built-in rechargeable battery.



Do not throw into fire, apply heat, or charge, use, or leave in a high temperature environment.

- Doing so may cause fluid leak, overheating, or explosion.

Do not modify or repair.



- Doing so may cause fire, electric shock, or injury.

Contact an authorized service centre for repair (battery change, etc.).



Never disassemble except when disposing of the product.

- Doing so may cause fire, electric shock, or injury.

► Preventing accidents



Do not store within the reach of children or infants.

Do not let them use it.

- Putting parts or accessories in the mouth may cause an accident or injury.

If the oil is consumed accidentally, do not induce vomiting, drink a large amount of water, and contact a physician.



If the oil comes into contact with eyes, immediately wash thoroughly with running water, and contact a physician.

- Failure to do so may result in physical problems.



CAUTION

► Protecting the skin

Do not press the blade strongly against the skin.

Do not use the product for any purpose other than trimming hair.



Do not directly apply the blades on ears or rough skin (such as swellings, injuries or blemishes).

- Doing so may cause injury to ears or uneven skin.



Check that the blades are not damaged or deformed before use.

- Failure to do so may cause skin injury.

CAUTION

► Note the following precautions

 **Do not allow metal objects or trash to adhere to the power plug, the appliance plug or the charging plug.**
- Doing so may cause electric shock or fire due to a short circuit.

 **Do not drop or hit against other objects.**
- Doing so may cause injury.

 **Do not wrap the cord around the adaptor or the charging stand when storing.**
- Doing so may cause the wire in the cord to break with the load, and may cause fire due to short circuit.

 **Disconnect the adaptor from the household outlet when not using.**
- Failure to do so may cause electric shock or fire due to electrical leakage resulting from insulation deterioration.

 **Disconnect the adaptor or the appliance plug by holding onto the adaptor or the appliance plug instead of the cord.**
- Failure to do so may cause electric shock or injury.

Handling of the removed battery when disposing

DANGER

- The rechargeable battery is exclusively for use with this appliance. Do not use the battery with other products.
- Do not charge the battery after it has been removed from the product.
- Do not throw into fire or apply heat.
-  • Do not solder, disassemble, or modify the battery.
- Do not let the positive and negative terminals of the battery get in contact with each other through metallic objects.
- Do not carry or store the battery together with metallic jewellery such as necklaces and hairpins.
- **Never peel off the tube.**
- Doing so may cause fluid leak, overheating, or explosion.

The battery contains alkaline fluid. If it comes in contact with the eyes, do not rub the eyes, and thoroughly rinse with clean water, such as tap water.

 - Failure to do so may cause loss of vision.
Consult a physician immediately.

WARNING

After removing the rechargeable battery, do not keep it within reach of children and infants.

-  - The battery will harm the body if accidentally swallowed.
If this happens, consult a physician immediately.

WARNING

 **The battery contains alkaline fluid. If it comes in contact with the skin or clothes, rinse off with clean water, such as tap water.**

- Failure to do so may cause skin injury.

Intended use

- This appliance is designed for professional use to trim hair. It can be operated on either an AC adaptor or rechargeable battery.
- Apply the lubrication oil to the blade before and after each use. (See page 13.)
Failure to apply the lubrication oil may cause the following problems.
 - The appliance has become blunt.
 - Shorter operating time.
 - Louder sound.
- The appliance may become warm during operation and/or charging. This is normal.
- Do not use any blade other than the one dedicated as it may cause defect in performance.
- You should not allow permanent wave lotion, hair dyeing or hair spray to come into contact with the main body or the blades. Doing so may result in cracking or corrosion.
- Before using an attachment, check that it has been installed correctly. Failure to do so may cause hair to be cut too short.

Parts identification

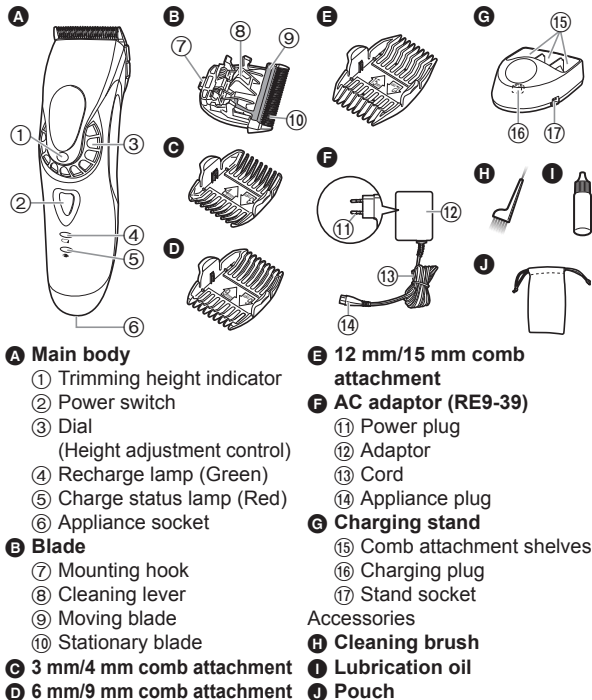

Charging

- Turn the appliance off.

- 1 Connect the appliance plug to the stand socket.**
- 2 Place the appliance on the charging stand.**
- 3 Insert the adaptor into a household outlet.**

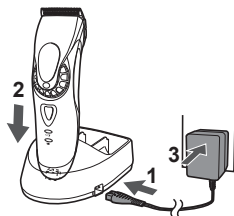

- Charging is completed after approx. 1 hour.
- Check the charge status lamp (☛) glows.

- 4 Disconnect the power plug after charging is completed.**

(for safety and to reduce energy usage)

- Charging is required when the recharge lamp blinks.
- The appliance can be used for approximately 5 minutes after the recharge lamp blinks.

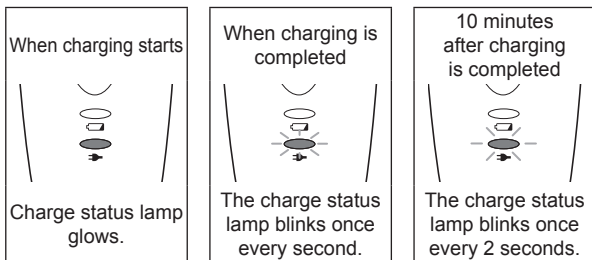

Notes

- If there is noise from the radio or other sources while using or charging the appliance, move to a different location to use the appliance.
- When the appliance is not used for 6 months or more, the battery will weaken (leak battery fluid, etc.). Fully charge the battery once every 6 months.
- When charging the trimmer for the first time or when it has not been in use for more than 6 months, the lamp on the main body may not glow for a few minutes, or the operating time may shorten. Please charge it for more than 8 hours in such cases.
- Recommended ambient temperature for charging is 0 °C – 35 °C. It may take longer to charge, or the charge status lamp will blink quickly and the battery may fail to charge properly in extremely high or low temperatures.
- 1 full charge will provide approximately 50 minutes of continuous operation. (Based on dry using at 20 °C – 30 °C)
The operating time may differ depending on the frequency of use and the operating method.
- You can charge the battery before it is completely discharged. However, it is recommended to charge when the battery is completely discharged. The battery life depends strongly on factors such as how it is used and stored.

Charging without the charging stand

1. Connect the appliance plug to the appliance socket.
2. Plug in the adaptor into a household outlet.



AC operation

If you connect the AC adaptor to the appliance in the same way as for charging, and turn on the power, you can use it.

- If the remaining battery is too low, the blades may move slowly or stop, even with the AC operation. In this case, charge the battery for 1 minute or more.
- The battery will be discharged, even with the AC operation.

How to use

- Check that the blades are not damaged or deformed before use.
- Turn the appliance off.
- Apply the lubrication oil to the blade before and after each use. (See page 13.)
- The appliance may not operate in an ambient temperature lower than approximately 0 °C.

1 Set the trimming height.

2 Press the power switch to turn on the appliance.

Setting the trimming height

For a trimming height of 0.8 to 2.0 mm, turn the dial to the desired height.

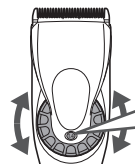

Trimming height indicator
0.8
1.1
1.4
1.7
2.0

Use an attachment for a trimming height higher than 3 mm or more.

Removing and mounting the comb attachments

► Mounting the attachment

1. Select the trimming heights indicated on the insides and sides of the attachments.
2. Set the dial to "0.8" and then mount the attachment to the main body as illustrated.

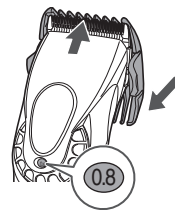

► Removing the attachment

Slide one side of the attachment off the mounting in direction indicated with the arrow.

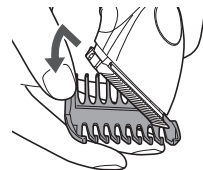

Care

Removing and mounting the blade

- Turn the appliance off.

► Removing the blade

Hold the main body with the switch facing upward and push the blade with your thumb while catching the blade in your other hand.

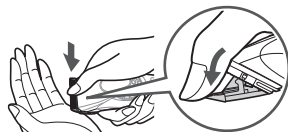

► Mounting the blade

1. Set the dial to "2.0".



2. Fit the mounting hook into the blade mounting on the main body and push in until it clicks.

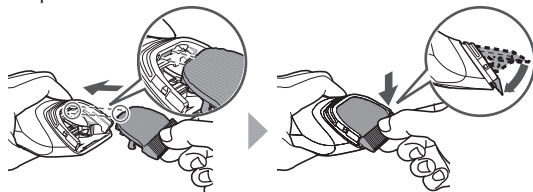

Cleaning

- Clean the main body, blade and the attachment after each use. (If not cleaned, the motion will become poor and the sharpness will worsen.)
- Turn the appliance off.
- Do not use thinner, benzine, alcohol or other chemicals. Doing so may cause failure, cracking or discoloration of the main body. Clean the main body only with a soft cloth slightly dampened with tap water or soapy tap water.

1. Brush off any hairs from the main body and from around the blade.

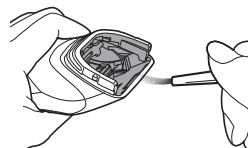

2. Brush off the hairs from the blade edge.

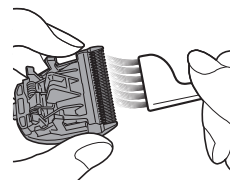

3. Brush any hair trimmings out from between the stationary blade and the moving blade while pressing down the cleaning lever (a) to raise the moving blade.

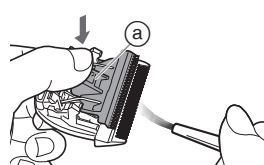

Lubrication

- Apply the lubrication oil to the blade before and after each use.

- 1 Remove the blade.**
(See page 12.)
- 2 Apply a drop of the lubrication oil to each indicated point.**
- 3 Attach the blade to the main body, turn on the power and allow to run for approximately 5 seconds.**

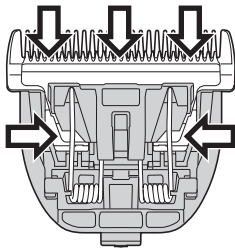

► Replacement parts

Replacement part is available at your dealer or Service Centre.

Replacement parts for ER-HGP72	Blade	WER9902
	Lubrication oil	WES003P

- Using other than recommended genuine blade, any warranty claim will expire.
- We recommend Panasonic lubrication oil WES003P.

Cleaning the charging stand

Use the cleaning brush to clean hair trimmings and dust in the charging plug or in the hole on the bottom surface.

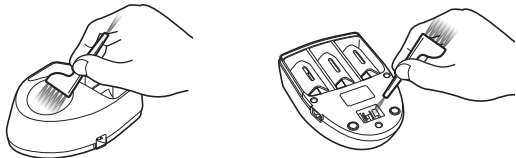

Troubleshooting

Problem	Action
The appliance has become blunt.	Until problems are solved, please follow each procedure as follows; 1. Charge the appliance. (See page 10.) 2. Clean the blade and apply lubrication oil. (See pages 12 and 13.) 3. Replace the blade. (See pages 12 and 13.) 4. Have the battery replaced by an authorized service centre.
Operating time is short. ►	
Appliance stopped functioning.	
The appliance cannot be charged. ►	
►	Push the main body into the charging stand or appliance plug all the way.
►	Charge within the recommended charging temperature of 0 °C to 35 °C.
►	Apply lubrication oil. (See this page.)
Makes a loud sound. ►	► Confirm that the blade is properly attached.

If the problems still cannot be solved, contact the store where you purchased the appliance or a service centre authorised by Panasonic for repair.

Removing the built-in rechargeable batteries

Remove the built-in rechargeable batteries before disposing the appliance.

Please make sure that the batteries are disposed of at an officially designated location if there is one.

This figure must only be used when disposing the appliance, and must not be used to repair it. If you dismantle the appliance yourself, it may cause malfunction.

- Remove the appliance from the AC adaptor.
- Press the power switch to turn on the power and then keep the power on until the batteries are completely discharged.
- Perform steps ① to ④ and lift the batteries, and then remove them.
- Take care not to short circuit the positive and negative terminals of the removed batteries, and insulate the terminals by applying tape to them.

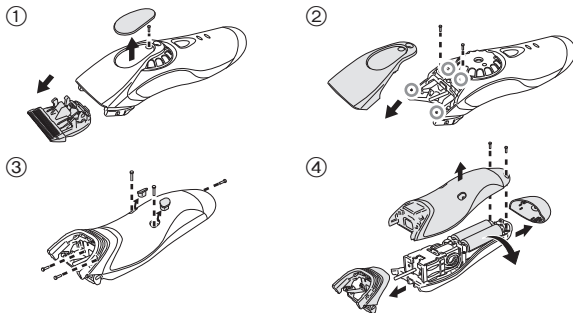

For environmental protection and recycling of materials

This appliance contains Nickel-Metal Hydride batteries. Please make sure that the batteries are disposed of at an officially assigned location, if there is one in your country.

Specifications

Power source	See the name plate on the AC adaptor. (Automatic voltage conversion)
Motor voltage	2.4 V $\overline{\text{---}}$
Charging time	Approx. 1 hour

Disposal of Old Equipment and Batteries Only for European Union and countries with recycling systems



These symbols on the products, packaging, and/or accompanying documents mean that used electrical and electronic products and batteries must not be mixed with general household waste.

For proper treatment, recovery and recycling of old products and batteries, please take them to applicable collection points in accordance with your national legislation.

By disposing of them correctly, you will help to save valuable resources and prevent any potential negative effects on human health and the environment.

For more information about collection and recycling, please contact your local municipality.

Penalties may be applicable for incorrect disposal of this waste, in accordance with national legislation.



Note for the battery symbol (bottom symbol)

This symbol might be used in combination with a chemical symbol. In this case it complies with the requirement set by the Directive for the chemical involved.

Instrucciones de funcionamiento Recortadora de cabellos recargable para uso profesional

Modelo n.º ER-HGP72

Contenido

Precauciones de seguridad.....	18	Cuidados	24
Uso previsto.....	21	Solución de problemas	26
Identificación de las piezas	21	Extracción de las baterías recargables internas.....	26
Carga	22	Especificaciones	27
Forma de uso	23		

Gracias por comprar este producto Panasonic.

Antes de poner esta unidad en funcionamiento, lea las instrucciones en su totalidad y guárdelas para su uso en el futuro.

Advertencia

- Este aparato puede ser utilizado por niños mayores de 8 años y personas con capacidades físicas, sensoriales o mentales reducidas o con falta de conocimiento y experiencia sólo si se encuentran bajo supervisión o se les han dado instrucciones acerca del uso seguro de este aparato y entienden los peligros existentes. Los niños no deben jugar con el aparato. La limpieza y mantenimiento no debe realizarse por niños sin supervisión.
- El cable de alimentación no se puede sustituir. Si se daña el cable, el adaptador de CA debe desecharse.
- No utilice un adaptador de CA ni una base de carga distintos de los suministrados para ningún fin.
Asimismo, no utilice otro producto con el adaptador de CA y la base para cargar suministrados. (Consulte la página 21.)
- Mantenga el aparato seco.

- El siguiente símbolo indica que se necesita una unidad de alimentación para conectar el aparato eléctrico a la red de suministro. La referencia de tipo de unidad de alimentación está marcada cerca del símbolo.



Precauciones de seguridad

Para reducir el riesgo de sufrir lesiones, descargas eléctricas, o incluso el fallecimiento, y de provocar un incendio o daños en la propiedad, cumpla siempre las precauciones de seguridad que figuran a continuación.

Explicación de los símbolos

Los siguientes símbolos se usan para clasificar y describir el nivel de peligro, lesión y daño a la propiedad que pueden provocarse debido al incumplimiento de las instrucciones y al uso indebido.



PELIGRO

Denota un peligro potencial que resultará en una lesión grave o la muerte.



ADVERTENCIA

Denota un peligro potencial que podría resultar en una lesión grave o la muerte.



PRECAUCIÓN

Denota un peligro que podría resultar en una lesión leve o daños a la propiedad.

Los siguientes símbolos se usan para clasificar y describir el tipo de instrucciones que deben cumplirse.



Este símbolo se utiliza para advertir a los usuarios de un procedimiento específico de funcionamiento que no debe realizarse.



Este símbolo se utiliza para advertir a los usuarios de un procedimiento específico de funcionamiento que debe seguirse para hacer funcionar la unidad de forma segura.



ADVERTENCIA

► Alimentación



No conecte ni desconecte el adaptador a una toma de corriente si tiene las manos mojadas.

- De lo contrario, podría sufrir descargas eléctricas o lesiones.

No sumerja el aparato, el adaptador de CA o la base para cargar en agua ni los lave con agua.

No coloque el aparato, el adaptador de CA o la base para cargar sobre o cerca de un fregadero o una bañera llenos de agua.



No utilice el aparato si el adaptador de CA está dañado o si el adaptador queda flojo al conectarlo en una toma de corriente.

No dañe ni modifique, doble enérgicamente, tire o retuerza el cable. Además, no coloque objetos pesados sobre el mismo ni lo pellizque.

- De lo contrario, podría provocar una descarga eléctrica o un incendio debido a un cortocircuito.

No lo utilice de manera que supere la capacidad nominal de la toma de corriente o del cableado.



- Superar el valor nominal al conectar demasiados enchufes a una toma de corriente puede causar un incendio debido al sobrecalentamiento.

Asegúrese siempre de que el aparato esté operando desde una fuente de energía eléctrica acorde con la tensión nominal indicada en el adaptador de CA.



Introduzca completamente el adaptador.

- De lo contrario, podría provocar un incendio o sufrir una descarga eléctrica.



ADVERTENCIA



Desenchufe siempre el adaptador de la toma de corriente antes de limpiar el aparato.

- De lo contrario, podría sufrir una descarga eléctrica o lesiones.

Limpie regularmente la clavija del cable de alimentación, la clavija del aparato y clavija de carga para evitar la acumulación de polvo.

- De lo contrario, podría provocar un incendio debido a un fallo del aislamiento provocado por la humedad.

Desconecte el adaptador y límpielo con un paño seco.

► En caso de anomalía o fallo de funcionamiento

Suspenda inmediatamente el uso y retire el adaptador si hay una anomalía o un funcionamiento incorrecto.

- De lo contrario, podría provocar un incendio, sufrir una descarga eléctrica o lesiones.

<Casos de anomalía o avería>



• **La unidad principal, la base para cargar o el adaptador de CA están deformados o anormalmente calientes.**

• **La unidad principal, la base para cargar o el adaptador de CA huelen a quemado.**

• **Se escucha un ruido extraño durante el uso o la carga procedente de la unidad principal, la base para cargar o del adaptador de CA.**

- Solicite inmediatamente una revisión o reparación en un centro de servicio autorizado.

► Este producto

Este producto tiene una batería recargable integrada.

No la arroje al fuego ni la exponga a altas temperaturas.



Asimismo, no la cargue, utilice ni coloque en un entorno con temperaturas elevadas.

- De lo contrario, podría provocar una fuga del líquido, sobrecalentamiento o una explosión.

No lo modifique ni lo repare.



- De lo contrario, podría provocar un incendio, una descarga eléctrica o sufrir lesiones.

Póngase en contacto con un centro de servicio autorizado para su reparación (cambio de batería, etc.).

Nunca lo desmonte, excepto cuando se deshaga del producto.



- De lo contrario, podría provocar un incendio, una descarga eléctrica o sufrir lesiones.

► Evitar accidentes

Guárdelo fuera del alcance de los niños o bebés. No les permita utilizarlo.



- Introducir las piezas o accesorios en la boca puede provocar accidentes y lesiones.

Si se ingiere accidentalmente el aceite, no induzca el vómito. Beba una gran cantidad de agua y póngase en contacto con un médico.



Si el aceite entra en contacto con los ojos, enjuáguelos inmediatamente con abundante agua y póngase en contacto con un médico.

- De lo contrario, podría sufrir problemas físicos.

PRECAUCIÓN

► Proteger la piel

No empuje fuertemente la cuchilla contra la piel.
No utilice este producto con ningún fin distinto de recortar el pelo.

 No aplique las cuchillas directamente sobre las orejas o la piel áspera (como, por ejemplo, inflamaciones, heridas o manchas).

- De lo contrario, puede provocar una lesión en las orejas o piel desigual.

 Antes de utilizar el aparato, compruebe que las cuchillas no estén ni dañadas ni deformadas.

- De lo contrario, podría provocar lesiones en la piel.

► Tenga en cuenta las siguientes precauciones

No permita que objetos metálicos o suciedad se introduzcan en la clavija del cable de alimentación, la clavija del aparato o la clavija de carga.

 - De lo contrario, podría provocar una descarga eléctrica o un incendio debido a un cortocircuito.

 No permita que el aparato sufra caídas o impactos contra otros objetos.

- De lo contrario, puede provocar lesiones.

No enrolle el cable alrededor del adaptador o la base para cargar cuando guarde el aparato.

 - De lo contrario, puede causar que el alambre del cable de alimentación se rompa y provocar un incendio debido a un cortocircuito.

Desconecte el adaptador de la toma de corriente cuando no lo esté utilizando.

 - De lo contrario, podría provocar descarga eléctrica o un incendio debido a una fuga eléctrica resultante de un deterioro del aislamiento.

 Desconecte el adaptador o la clavija del aparato sujetándolos, evitando tirar del cable.

- De lo contrario, podría sufrir una descarga eléctrica o lesiones.

Manipulación de la batería extraída para la eliminación

PELIGRO

• La batería recargable debe utilizarse exclusivamente con este aparato. No utilice la batería con otros productos.

• No cargue la batería una vez retirada del producto.

• No la arroje al fuego ni le aplique calor.

• No suelde, desmonte ni modifique la batería.

 • No permita que los terminales positivo y negativo de la batería entren en contacto entre ellos a través de objetos metálicos.

• No transporte ni almacene la batería junto con joyas metálicas como por ejemplo collares u horquillas para el pelo.

• No pele el tubo.

- De lo contrario, podría provocar una fuga del líquido, sobrecalentamiento o una explosión.

La batería contiene líquido alcalino. Si entra en contacto con los ojos, no se frote y enjuague los ojos con abundante agua del grifo.

 - De lo contrario, podría provocar ceguera.
Consulte con un médico inmediatamente.

⚠️ ADVERTENCIA

Tras retirar la batería recargable, manténgala fuera del alcance de los bebés y los niños.



- La batería produciría lesiones corporales si se ingiriera accidentalmente.

Si esto sucediera, consulte con un médico inmediatamente.



La batería contiene líquido alcalino. Si entra en contacto con la piel o la ropa, enjuague los ojos con agua del grifo.

- De lo contrario, podría provocar lesiones en la piel.

Uso previsto

- Este aparato está diseñado para uso profesional para recortar el pelo. Puede utilizarse tanto con el adaptador de CA o con la batería recargable.
- Aplique el aceite lubricante a la cuchilla antes y después de cada uso. (Consulte la página 25.)
No aplicar aceite lubricante puede causar los siguientes problemas.
 - El aparato ha perdido eficacia de corte.
 - Tiempo de funcionamiento más breve.
 - Un ruido de funcionamiento más elevado.
- El aparato podría calentarse durante el funcionamiento y/o la carga. Esto es normal.
- No utilice otra cuchilla que no sea la suministrada, ya que podría afectar al rendimiento.
- No permita que la loción de ondulación permanente, el tinte de cabello o el atomizador para el cabello entre en contacto con el cuerpo principal o con las cuchillas.
De lo contrario, podría producirse agrietamiento o corrosión.
- Antes de utilizar un accesorio, compruebe que lo ha instalado correctamente. De lo contrario, podría recortar el pelo demasiado corto.

Identificación de las piezas

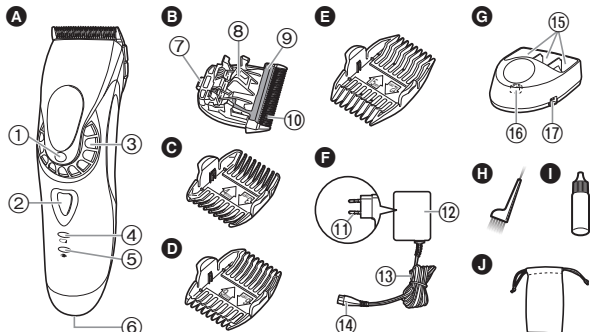

A Cuerpo principal

- 1 Indicador de altura de corte
- 2 Interruptor de encendido
- 3 Dial
- 4 Piloto indicador de recarga (Verde)
- 5 Piloto indicador de estado de carga (Rojo)
- 6 Receptáculo de clavija

B Cuchilla

- 7 Gancho de montaje
- 8 Palanca de limpieza
- 9 Cuchilla de movimiento
- 10 Cuchilla estacionaria

C Accesorio de peine de 3 mm/4 mm

D Accesorio de peine de 6 mm/9 mm

E Accesorio de peine de 12 mm/15 mm

F Adaptador de CA (RE9-39)

- 11 Clavija del cable de alimentación
- 12 Adaptador
- 13 Cable
- 14 Clavija del aparato

G Base para cargar

- 15 Repisas para los aditamentos de peine
- 16 Clavija de carga
- 17 Enchufe de la base

Accesorios

H Cepillo de limpieza

I Aceite lubricante

J Estuche

Carga

- Apague el aparato.

1 Conecte la clavija del aparato al enchufe de la base.

2 Coloque el aparato en la base para cargar.

3 Introduzca el adaptador en una toma de corriente.

- La carga se completa tras 1 hora aproximadamente.
- Compruebe que el piloto indicador de estado de carga (➡) esté encendido.

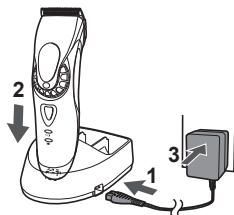

4 Desconecte la clavija del cable de alimentación una vez completada la carga.

(por seguridad y para reducir el uso de energía)

- Cuando el piloto indicador de recarga parpadea, es necesario cargar el aparato.
- El aparato puede utilizarse durante 5 minutos aproximadamente cuando el piloto indicador de recarga parpadea.



Quando se inicia la carga



El piloto indicador de estado de carga se ilumina.

Quando se ha completado la carga



El piloto indicador de estado de carga parpadea una vez cada segundo.

Transcurridos 10 minutos la carga estará completa



El piloto indicador de estado de carga parpadea una vez cada 2 segundos.

Notas

- Si se producen ruidos desde una radio u otra fuente mientras se esté utilizando o cargando el aparato, sitúese en otro lugar para utilizarlo.
- Cuando el aparato no se utilice durante 6 meses o un periodo de tiempo superior, la batería se debilitará (fugas de líquido de la batería, etc.). Cargue la batería por completo una vez cada 6 meses.
- Cuando cargue la recortadora por primera vez o cuando no la haya utilizado durante más de 6 meses, el piloto indicador del cuerpo principal podría no iluminarse durante unos minutos o el tiempo de funcionamiento podría acortarse. En tales casos, cárguela durante más de 8 horas.
- La temperatura ambiente recomendada para la carga es de 0 °C – 35 °C. Es posible que la carga requiera más tiempo o que el piloto indicador de estado de carga parpadee rápidamente y la batería no se cargue correctamente en condiciones de temperatura extremadamente baja o alta.
- 1 carga completa proporcionará aproximadamente 50 minutos de funcionamiento continuo. (Basado en uso en seco a 20 °C – 30 °C.) El tiempo de funcionamiento puede variar en función de la frecuencia de uso y el método de funcionamiento.
- Puede cargar la batería antes de que esté completamente descargada. Sin embargo, se recomienda cargar cuando la pila esté completamente descargada. La duración de la batería depende mucho de factores tales como la forma de uso y el almacenamiento.

Carga sin la base para cargar

1. Conecte la clavija del aparato en el receptáculo de clavija.
2. Conecte el adaptador en la toma de corriente.



Funcionamiento con CA

Si conecta el adaptador de CA al aparato del mismo modo que para cargar, y enciende la alimentación, puede utilizarlo.

- Si el nivel de carga de la batería es demasiado bajo, las cuchillas pueden moverse lentamente o detenerse, incluso con la fuente de alimentación de CA. En este caso, cargue la batería durante un mínimo de 1 minuto.
- La batería se descargará, incluso con la fuente de alimentación de CA.

Forma de uso

- Antes de utilizar el aparato, compruebe que las cuchillas no estén ni dañadas ni deformadas.
- Apague el aparato.
- Aplique el aceite lubricante a la cuchilla antes y después de cada uso. (Consulte la página 25.)
- El aparato podría no funcionar cuando la temperatura ambiente sea inferior a aproximadamente 0 °C.

1 Ajuste la altura de recorte.

2 Pulse el interruptor de encendido para encender el aparato.

Ajuste de la altura de recorte

Para obtener una altura de recorte entre 0,8 y 2,0 mm, gire el dial hasta la altura deseada.

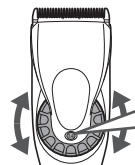

Indicador de altura de corte
0.8
1.1
1.4
1.7
2.0

Utilice un accesorio para una altura de recorte de 3 mm o más.

Extracción y colocación de los accesorios de peine

► Colocación del accesorio

1. Seleccione la altura de recorte indicada en el interior y a los lados del accesorio.
2. Ajuste el dial en "0.8" y después monte el accesorio de peine en el cuerpo principal como se muestra en la imagen.

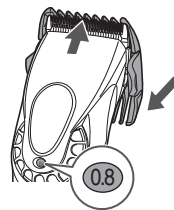

► Extracción del accesorio

Deslice un lado del accesorio fuera del lugar de montaje en la dirección indicada con la flecha.

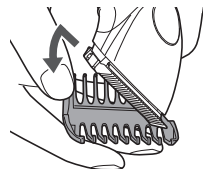

Cuidados

Desmontaje y montaje de la cuchilla

- Apague el aparato.

► Desmontaje de la cuchilla

Sostenga el cuerpo principal con el interruptor hacia arriba y empuje la cuchilla con el dedo para dejarla caer en la otra mano.

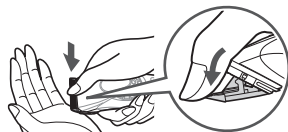

► Montaje de la cuchilla

1. Ajuste el dial en "2.0".



2. Coloque el gancho de montaje en la montura de la cuchilla en el cuerpo principal y empújela hasta que haga clic.

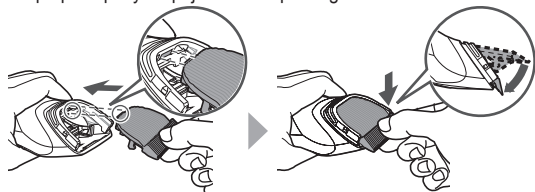

Limpieza

- Limpie el cuerpo principal, la cuchilla y el accesorio después de cada uso. (Si no están limpios, el movimiento se debilita y empeora el afilado).
- Apague el aparato.
- No utilice disolvente, benceno, alcohol ni otros productos químicos. De lo contrario puede provocar un fallo, agrietamiento o decoloración del cuerpo principal. Limpie el cuerpo principal solo con un paño suave ligeramente humedecido con agua del grifo o agua del grifo con jabón.

1. Cepille todos los pelos del cuerpo principal y alrededor de la cuchilla.

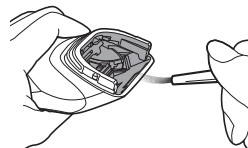

2. Cepille los pelos acumulados en el borde de la cuchilla.

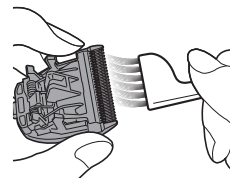

3. Cepille y elimine los restos de pelo acumulados entre la cuchilla estacionaria y la cuchilla de movimiento mientras presiona hacia abajo la palanca de limpieza (a) para levantar la cuchilla de movimiento.

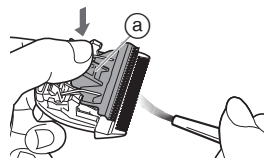

Lubricación

- Aplique el aceite lubricante a la cuchilla antes y después de cada uso.

- 1 Retire la cuchilla.
(Consulte la página 24.)**
- 2 Aplique una gota de aceite lubricante en cada punto indicado.**
- 3 Coloque la cuchilla en el cuerpo principal, enciéndalo y deje que funcione durante aproximadamente 5 segundos.**

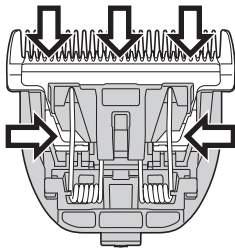

► Piezas de repuesto

Las piezas de repuesto están disponibles en su distribuidor o en el Centro de Servicio.

Partes de repuesto para el modelo ER-HGP72	Cuchilla	WER9902
	Aceite lubricante	WES003P

- En caso de utilizar una cuchilla que no sea la recomendada, la garantía se considerará nula.
- Recomendamos el aceite lubricante Panasonic WES003P.

Limpieza de la base para cargar

Utilice el cepillo de limpieza para limpiar los recortes de pelo y el polvo acumulados en la clavija de carga o en el orificio de la superficie inferior.

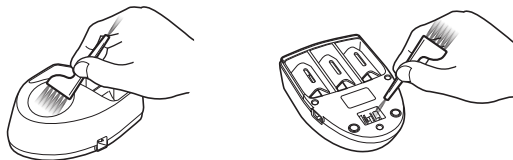

Solución de problemas

Problema	Acción
El aparato ha perdido eficacia de corte.	Hasta que los problemas se resuelvan, siga cada procedimiento como se indica a continuación; 1. Cargue el aparato. (Consulte la página 22.)
El tiempo de funcionamiento es corto.	2. Limpie la cuchilla y aplique aceite lubricante. (Consulte las páginas 24 y 25.)
El aparato ha dejado de funcionar.	3. Sustituya la cuchilla. (Consulte las páginas 24 y 25.) 4. Solicite a un servicio técnico autorizado que sustituyan la batería.
El aparato no se puede cargar.	▶ Introduzca completamente el cuerpo principal en la base para cargar o la clavija del aparato. ▶ Cargue en un entorno con la temperatura de carga recomendada de entre 0 °C y 35 °C.
Emite un sonido agudo.	▶ Aplique aceite lubricante. (Consulte la página 25.) ▶ Confirme que la cuchilla están correctamente colocadas.

Si los problemas persisten, póngase en contacto con el establecimiento en el que adquirió la unidad o con un servicio técnico autorizado por Panasonic para su reparación.

Extracción de las baterías recargables internas

Extraiga las baterías recargables incorporadas antes de desechar el aparato.

Por favor asegúrese de que las baterías son desechadas en un lugar oficialmente designado, si existe alguno.

Esta figura solo debe utilizarse en el momento de desechar el aparato y no debe utilizarse para repararlo. Si desmonta usted mismo el aparato, puede producirse un funcionamiento incorrecto.

- Retire el aparato del adaptador de CA.
- Pulse el interruptor de encendido para encender el aparato y déjelo encendido hasta que las baterías estén completamente descargadas.
- Siga los pasos ① a ④, levante las baterías, y a continuación extráigalas.
- Evite que se produzca un cortocircuito en los terminales positivo y negativo de las baterías extraídas y aisle los terminales colocando cinta adhesiva sobre los mismos.

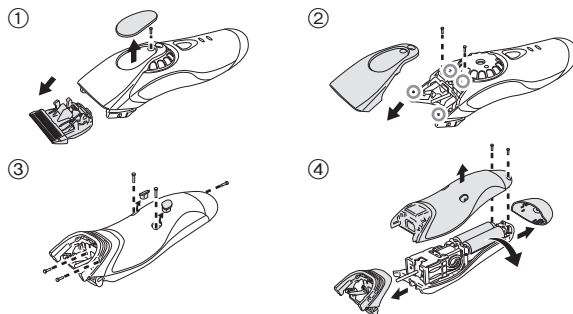

Para protección ambiental y reciclaje de materiales

Este aparato contiene baterías de hidruro metal níquel.

Asegúrese de que las baterías sean desechadas en algún lugar oficialmente designado, si es que existe alguno en su país.

Especificaciones

Fuente de energía	Anote el número de placa que se encuentra en el adaptador de CA. (Conversión de voltaje automática)
Voltaje del motor	2,4 V---
Tiempo de carga	Aprox. 1 hora

Eliminación de Aparatos Viejos y de Pilas y Baterías Solamente para la Unión Europea y países con sistemas de reciclado



Estos símbolos en los productos, su embalaje o en los documentos que los acompañen significan que los productos eléctricos y electrónicos y pilas y baterías usadas no deben mezclarse con los residuos domésticos.

Para el adecuado tratamiento, recuperación y reciclaje de los productos viejos y pilas y baterías usadas llévelos a los puntos de recogida de acuerdo con su legislación nacional. En España, los usuarios están obligados a entregar las pilas en los correspondientes puntos de recogida. En cualquier caso, la entrega por los usuarios será sin coste alguno para éstos. El coste de la gestión medioambiental de los residuos de pilas, acumuladores y baterías está incluido en el precio de venta.

Si los elimina correctamente ayudará a preservar valuosos recursos y evitará potenciales efectos negativos sobre la salud de las personas y sobre el medio ambiente.

Para más información sobre la recogida u reciclaje, por favor contacte con su ayuntamiento.

Puede haber sanciones por una incorrecta eliminación de este residuo, de acuerdo con la legislación nacional.

Nota para el símbolo de pilas y baterías (símbolo debajo)

Este símbolo puede usarse en combinación con el símbolo químico. En este caso, cumple con los requisitos de la Directiva del producto químico indicado.



Brugsanvisning Genopladelig/vekselstrøm hårklipper til professionel anvendelse

Modelnummer ER-HGP72

Indhold

Sikkerhedsforanstaltninger	32	Vedligeholdelse	38
Tilsluttet brug	35	Fejlfinding	39
Identifikation af dele	35	Udtagelse af de indbyggede genopladelige batterier	40
Opladning	36	Specifikationer	40
Anvendelse	37		

Tak fordi du valgte dette Panasonic-produkt.

Læs venligst alle instruktioner inden brug, og opbevar denne brugsanvisning på et sikkert sted.

Advarsel

- Dette apparat kan anvendes af børn i alderen fra 8 år og opefter samt af personer med reducerede fysiske, sensoriske eller mentale evner eller manglende erfaring og viden, såfremt de har fået vejledning eller instruktioner i, hvordan de skal bruge apparatet på en sikker måde og forstår de farer, der kan opstå. Børn må ikke lege med apparatet. Rengøring og brugervedligeholdelse må ikke foretages af børn uden opsyn.
- Ledningen kan ikke udskiftes. Hvis ledningen er beskadiget, bør AC-adaptoren kasseres.
- Brug ikke andet end den medfølgende AC-adaptor og opladeenhed til noget formål.
Desuden må den medfølgende AC-adapter og det medfølgende opladerstativ ikke anvendes til andre produkter.
(Se side 35.)
- Hold apparatet tørt.

- Det følgende symbol angiver, at der kræves en specifik aftagelig strømforsyning for at slutte det elektriske apparat til el-nettet. Strømforsyningens typereference er markeret i nærheden af symbolet.



Sikkerhedsforanstaltninger

For at reducere risikoen for personskade, tab af menneskeliv, elektrisk stød, brand og tingskade skal følgende sikkerhedsforanstaltninger altid overholdes.

Symbolforklaring

Følgende symboler anvendes til at klassificere og beskrive fareniveauet samt graden af person- eller tingskade, der kan forekomme, hvis betjeningen tilsidesættes, og der forekommer forkert anvendelse.



FARE

Angiver en potentiel fare, der vil resultere i alvorlig tilskadekomst eller dødsfald.



ADVARSEL

Angiver en potentiel fare, der kan resultere i alvorlig tilskadekomst eller dødsfald.



FORSIGTIG

Angiver en fare, der kan resultere i mindre tilskadekomst eller tingskade.

Følgende symboler anvendes til at klassificere og beskrive typen af anvisninger, der skal overholdes.



Dette symbol bruges til at advare brugere om en bestemt anvendelsesmetode, der ikke må udføres.



Dette symbol bruges til at advare brugere om en bestemt fremgangsmåde, der skal overholdes for at bruge apparatet på sikker vis.



ADVARSEL

► Strømforsyning



Adaptoren må aldrig sættes i stikkontakten eller tages ud med våde hænder.

- Dette kan resultere i elektrisk stød eller personskade.

Apparatet, AC-adapteren og opladerstativet må ikke nedsænkes i vand eller vaskes med vand.

Anbring ikke apparatet, AC-adapteren eller opladerstativet over eller i nærheden af en håndvask eller et badekar, der er fyldt med vand.



Benyt aldrig apparatet, hvis AC-adapteren er beskadiget, eller hvis adapteren sidder løst i stikkontakten.

Ledningen må ikke beskadiges eller ændres, ej heller bøjes, trækkes eller snoes med kraft. Ydermere må ledningen ikke klemmes eller ligge under noget tungt.

- Dette kan resultere i elektrisk stød eller brand som følge af kortslutning.

Produktet må ikke anvendes på nogen måde der overstiger den angivne kapacitet for stikkontakten eller ledningsnettet.



- Hvis den angivne kapacitet overskrides ved at der tilsluttes for mange stik til én kontakt, kan det forårsage brand som følge af overophedning.

Sørg altid for, at apparatet anvendes med en elektrisk strømkilde, der passer til den normerede spænding, som er angivet på AC-adaptoren.

Sæt adaptoren helt ind.

- Unladdelse heraf kan resultere i brand eller elektrisk stød.



Tag altid adaptoren ud af stikkontakten ved rengøring.

- Unladdelse heraf kan resultere i elektrisk stød eller personskade.

ADVARSEL

Rengør regelmæssigt strømstikket, stikket til apparatet og opladerstikket for at forhindre støvansamling.

- Undladelse heraf kan resultere i brand som følge af isoleringsfejl forårsaget af fugt.

Afbryd adaptoren, og tør den af med en tør klud.

► I tilfælde af en uregelmæssighed eller funktionsfejl

Afbryd omgående enhver anvendelse og tag adaptoren fra, hvis der forekommer en uregelmæssighed eller funktionsfejl.

- Undladelse heraf kan resultere i brand, elektrisk stød eller tilskadekomst.

<Tilfælde af uregelmæssighed eller fejl>

• Hovedkomponenten, opladerstativet eller AC-adapteren er deform eller unormalt varm.

• Hovedkomponenten, opladerstativet eller AC-adapteren lugter brændt.

• Der forekommer en unormal lyd ved anvendelse eller opladning af hovedkomponenten, opladerstativet eller AC-adapteren.

- Anmod omgående om eftersyn eller reparation hos et autoriseret servicecenter.

► Dette produkt

Dette produkt har et indbygget, genopladeligt batteri.

Må ikke kastes på ild, udsættes for varme, eller oplades, bruges eller efterlades i omgivelser med høje temperaturer.

- Dette kan det resultere i væskeudslip, overophedning eller eksplosion.

Produktet må ikke ændres eller repareres.

 - Dette kan resultere i brand, elektrisk stød eller personskade. Kontakt et autoriseret servicecenter for at få foretaget reparationer (udskiftning af batteri, m.m.).

Produktet må aldrig skilles ad, på nær ved bortskaffelse.

 - Dette kan resultere i brand, elektrisk stød eller personskade.

► Forhindring af ulykker

Må ikke opbevares inden for rækkevidde af børn eller babyer. Lad ikke børn bruge produktet.

 - Dele og tilbehør må ikke kommes i munden, da dette kan medføre ulykke eller skade.

Hvis olien indtages ved et uheld, må der ikke fremkaldes opkastning. Drik en stor mængde vand, og kontakt en læge.

 Hvis olien kommer i kontakt med øjnene, skal der omgående skylles grundigt med rindende vand. Kontakt derefter en læge.

- Undladelse heraf kan resultere i fysiske problemer.

FORSIGTIG

► Beskyttelse af huden

Pres ikke bladet mod huden med stor kraft.

Brug ikke dette produkt til andre formål end at trimme hår.

 **Anvend ikke bladene direkte på ørerne eller på ujævn hud (f.eks. hævelser, skader eller skønhedspletter).**

- Gør du det, kan det forvolde skade på ørerne eller ujævn hud.

 **Tjek, at bladene ikke er beskadigede eller deformerede inden brug.**

- Undladelse heraf kan resultere i hudskader.

FORSIGTIG

► Bemærk følgende forholdsregler

-  **Lad ikke metalgenstande eller affald sidde på strømstikket, barbermaskinestikket eller opladestikket.**
- Dette kan resultere i elektrisk stød eller brand som følge af kortslutning.

-  **Må ikke tabes eller stødes imod andre genstande.**
- Gøres dette, kan det resultere i personskaade.

-  **Ledningen må ikke vikles rundt om adaptoren eller opladerstativet ved opbevaring.**
- Dette kan forårsage, at ledningstråden afbryder ved belastning, og kan resultere i brand som følge af kortslutning.

-  **Tag adaptoren ud af stikkontakten, når den ikke anvendes.**
- Undladelse heraf kan forårsage elektrisk stød eller brand på grund af overgang som følge af isoleringsforringelse.

-  **Tag adaptoren eller stikket til apparatet fra ved at holde fast i adaptoren eller apparatet frem for i ledningen.**
- Undladelse heraf kan resultere i elektrisk stød eller personskaade.

Varetagelse af det udtagne batteri ved bortskaffelse

FARE

- Det genopladelige batteri må kun benyttes til dette apparat. Brug ikke batteriet til andre produkter.
- Oplad ikke batteriet, efter det er blevet fjernet fra produktet.
- Må ikke brændes eller udsættes for varme.
- Batteriet må ikke loddes, adskilles eller ændres.
-  **Lad ikke de positive og negative poler på batteriet få kontakt med hinanden ved brug af metalgenstande.**
- Bær og opbevar ikke batteriet sammen med metalliske smykker, såsom halskæder og hårnåle.
- Fjern aldrig røret.
- Dette kan det resultere i væskeudslip, overophedning eller eksplosion.

- Batteriet indeholder alkalisk væske. Hvis det kommer i kontakt med øjnene, må du ikke gnide dig i øjnene, men skylle omhyggeligt med rent vand som fx vand fra hanen.**
- Undladelse heraf kan resultere i synstab.
Kontakt en læge med det samme.

ADVARSEL

-  **Efter det genopladelige batteri er taget ud, må det ikke opbevares inden for for børn og spædbørns rækkevidde.**
- Batteriet vil skade kroppen, hvis det sluges ved et uheld.
Hvis dette sker, skal en læge kontaktes med det samme.

⚠ ADVARSEL



Batteriet indeholder alkalisk væske. Hvis det kommer i kontakt med huden eller tøj, skal der skylles med rent vand som fx vand fra hanen.

- Undladelse heraf kan resultere i hudskader.

Tilsligtet brug

- Apparatet er beregnet til professionel trimning af hår. Det kan anvendes med enten en AC-adapter eller genopladelige batterier.
- Påfør smøreolie, både før og efter hvert brug af bladet.

(Se side 39.)

Hvis der ikke påføres smøreolie, kan det muligvis forårsage følgende problemer.

- Apparatet er blevet sløvt.
- Kortere brugsstid.
- Højere lyd.
- Apparatet kan blive varmt under brug og/eller opladning. Dette er normalt.
- Brug ikke andre blade end det blad der passer til, da det ellers kan medføre funktionsfejl.
- Du må ikke lade lotion til permanentet hår, hårfarve eller hårspray komme i direkte kontakt med apparatets krop eller bladene. Gør du det, kan det forårsage revner eller rust.
- Inden brug af et tilbehør skal det kontrolleres, at det er monteret korrekt. Undladelse af dette kan medføre, at håret bliver klippet for kort.

Identifikation af dele

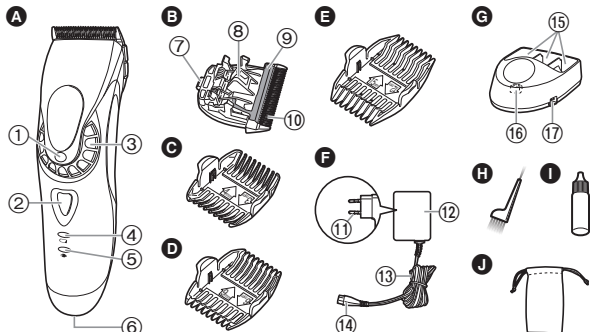

A Apparatets krop

- ① Indikator for trimmehøjde
- ② Afbryderkontakt
- ③ Skive (højdejusteringskontrol)
- ④ Genopladningslampe (Grøn)
- ⑤ Lampe for opladningsstatus (Rød)
- ⑥ Udskiftning af stik

B Blad

- ⑦ Monteringskrog
- ⑧ Rensepind
- ⑨ Bevægeligt blad
- ⑩ Det fastsiddende blad

C 3 mm/4 mm kamtilbehør

D 6 mm/9 mm kamtilbehør

E 12 mm/15 mm kamtilbehør

F AC-adapter (RE9-39)

- ⑪ Strømsstik
- ⑫ Adaptor
- ⑬ Ledning
- ⑭ Stik til apparat

G Opladerstativ

- ⑮ Plads til tilbehør
- ⑯ Opladerstik
- ⑰ Stativkontakt

Tilbehør

H Rensebørste

I Smøreolie

J Pose

Opladning

- Sluk for apparatet.

1 Sæt stikket til apparatet ind i stativkontakten.

2 Placer apparatet på opladerstativet.

3 Sæt adaptoren ind i en stikkontakt.

- Opladningen er gennemført efter ca. 1 time.
- Kontroller om lampen for opladningsstatus (☛) lyser.

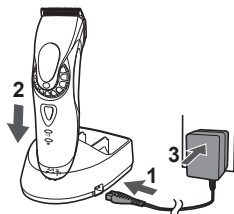

4 Frakobl strømstikket, når opladningen er fuldført.

(af hensyn til sikkerhed og for at reducere energiforbrug)

- Der behøves opladning, når genopladelampen blinker.
- Apparatet kan i bruges i ca. 5 minutter, efter genopladelampen blinker.

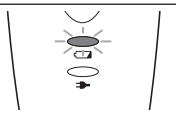

Når opladningen
begynder



Lampen for
opladningsstatus
lyser.

Når opladningen er
gennemført



Lampen for
opladningsstatus
blinker én gang i
sekundet.

10 minutter efter
opladningen er
gennemført



Lampen for
opladningsstatus
blinker én gang hvert
andet sekund.

Noter

- Hvis du hører støj fra radioen eller andre kilder under brug eller opladning af apparatet, skal du bruge apparatet et andet sted.
- Når apparatet ikke anvendes i 6 måneder eller mere, vil batteriet blive svækket (lække batterivæske osv.). Lad batteriet helt op én gang hver 6. måned.
- Når trimmeren oplades første gang, eller når den ikke har været brugt i over 6 måneder, lyser lampen på apparatets krop muligvis ikke i et par minutter, eller driftstiden kan være kortere. Hvis dette sker, skal den oplades i mere end 8 timer.
- Anbefalet omgivelsestemperatur for opladning er 0 °C – 35 °C. Under ekstremt høje eller lave temperaturer kan det tage længere tid at oplade, eller lampen for opladningsstatus blinker hurtigt, og batteriet vil muligvis ikke oplade korrekt.
- 1 fuld opladning giver cirka 50 minutters vedvarende funktion. (Baseret på tør brug ved 20 °C – 30 °C.) Brugstiden varierer muligvis afhængigt af anvendelsesfrekvensen og driftsmetoden.
- Du kan oplade batteriet, inden det er helt afladet. Men det anbefales at oplade, når batteriet er helt afladet. Batteriets levetid afhænger kraftigt af faktorer, som f.eks. hvordan det anvendes og opbevares.

Opladning uden opladningsstativ

1. Sæt stikket til apparatet ind i apparatets kontakt.
2. Sæt adapteren i en stikkontakt.



AC-funktion

Hvis du slutter AC-adapteren til apparatet på samme måde som ved opladning og tænder for strømmen, kan du bruge den.

- Hvis batteriniveauet er for lavt, bevæger bladene sig muligvis langsomt eller stopper, selv med AC-strømkilden. I dette tilfælde skal du oplade batteriet i 1 minut eller mere.
- Batteriet vil blive afladet, selv med AC-strømkilden.

Anvendelse

- Tjek, at bladene ikke er beskadigede eller deformerede inden brug.
- Sluk for apparatet.
- Påfør smørelolie, både før og efter hvert brug af bladet.
- (Se side 39.)
- Apparatet fungerer muligvis ikke i omgivelsestemperaturer mindre end cirka 0 °C.

1 Indstil trimmehøjden.

2 Tryk på afbryderkontakten for at tænde for apparatet.

Indstilling af trimmehøjden

Drej skiven hen på den ønskede højde for at få en trimmehøjde på mellem 0,8 og 2,0 mm.

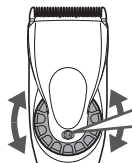

Indikator for trimmehøjde

0.8
1.1
1.4
1.7
2.0

Brug et tilbehør til en trimmehøjde, som er højere end 3 mm eller mere.

Sådan fjernes og monteres kamtilbehøret

► Montering af tilbehøret

1. Vælg de trimmehøjder, som er indikeret på indersiden og siden af tilbehøret.
2. Indstil skiven til "0.8" og monter tilbehøret på apparatets krop som illustreret.

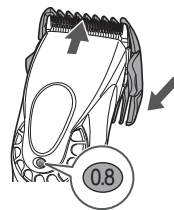

► Fjernelse af tilbehøret

Træk forsigtigt tilbehøret af i pilens retning.

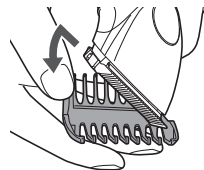

Sådan monteres og fjernes bladet

- Sluk for apparatet.

► Sådan fjernes bladet

Hold apparatets krop med kontakten opad og skub bladet med tommelfingeren, mens du griber bladet med den anden hånd.

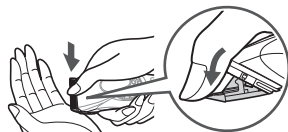

► Montering af bladet

1. Indstil skiven til "2.0".



2. Sæt monteringskroge på plads på bladholderen på apparatets krop og skub, indtil den klikker på plads.

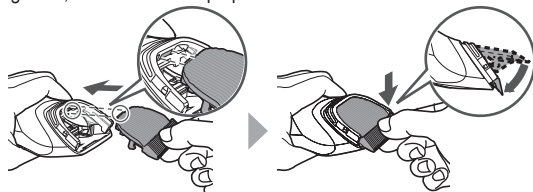

Rensning

- Rengør apparatets krop, bladet og aggregatet efter hvert brug. (Hvis der ikke foretages rengøring, vil bevægelsen blive dårlig, og skarpheden vil forværres.)
- Sluk for apparatet.
- Brug ikke fortynder, rensbenzin, sprit eller andre kemikalier. Gør du det, kan det forårsage funktionsfejl, revner eller affarvning af apparatets krop. Rengør kun apparatets krop med en blød klud let fugtet med vand fra vandhanen eller vand fra hanen med sæbe i.

1. Børst eventuelle hår af apparatets krop og rundt om bladet.

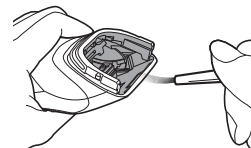

2. Børst hårene af bladets æg.

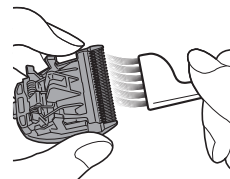

3. Børst eventuelle hårrester ud fra mellem det fastsiddende blad og det bevægelige blad, mens du trykker rensespinden (a) ned for at hæve det bevægelige blad.

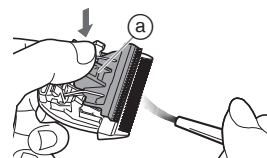

Smøring

- Påfør smøreolie, både før og efter hvert brug af bladet.

- 1 Fjern bladet. (Se side 38.)
- 2 Påfør en dråbe smøreolie på hvert indikeret punkt.
- 3 Monter bladet på apparatets krop, tænd for strømmen og lad den køre i ca. 5 sekunder.

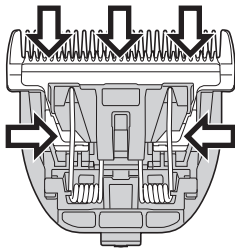

► Reservedele

Reservedele kan købes hos din forhandler eller servicecenter.

Reservedele til ER-HGP72	Blad	WER9902
	Smøreolie	WES003P

- Garantien bortfalder ved brug af andre blade end det anbefalede originale blad.
- Vi anbefaler smøreolien WES003P fra Panasonic.

Rensning af opladerstativet

Brug rensbørsten til at fjerne hårrester og støv i opladerstikket eller i hullet på undersiden.

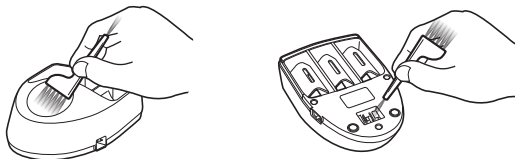

Fejlfinding

Problem	Handling
Apparatet er blevet sløvt.	Indtil problemer er løst, bedes du venligst følge hver enkelt procedure som følger; 1. Oplad apparatet. (Se side 36.) 2. Rens bladet, og smør det med smøreolie. (Se siderne 38 og 39.) 3. Skift bladet ud. (Se siderne 38 og 39.) 4. Få batteriet udskiftet af et autoriseret servicecenter.
Driftstiden er kort.	
Apparatet er holdt op med at virke.	
Apparatet kan ikke oplades.	► Skub apparatets krop ind i opladerstativet eller stikket til apparatet helt ind. ► Oplad inden for den anbefalede opladningstemperatur på mellem 0 °C og 35 °C.
Laver en høj lyd.	► Påfør smøreolie. (Se denne side.) ► Kontrollér, at bladet er sat rigtigt på.

Hvis problemerne stadig ikke kan løses, skal du kontakte den butik, hvor du købte enheden eller et autoriseret Panasonic-servicecenter, angående reparation.

Udtagelse af de indbyggede genopladelige batterier

Fjern de indbyggede genopladelige batterier inden apparatet bortskaffes. Sørg venligst for, at batterierne indleveres på et sted, der er officielt beregnet til dette formål, hvis der findes et sådant.

Denne figur må kun bruges ved bortskaffelse af apparatet og må ikke bruges til reparation. Hvis du selv skiller apparatet ad, kan det medføre fejlfunktion.

- Fjern apparatet fra AC-adapteren.
- Tænd for apparatet ved at trykke på afbryderkontakten, og lad det være tændt, indtil batterierne er helt afladede.
- Udfør trin ① til ④ og løft batterierne op, og fjern dem herefter.
- Sørg for, at du ikke kortslutter de positive og negative terminaler på batterierne, og isoler terminalerne ved at vikle tape omkring dem.

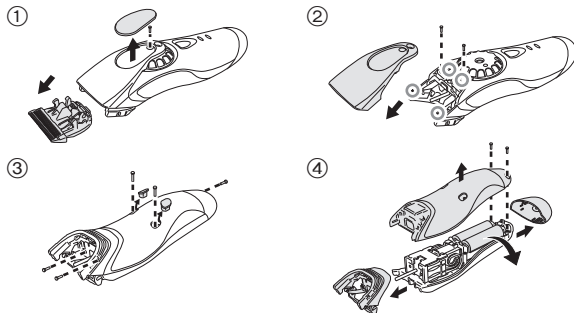

For miljømæssig beskyttelse og genbrug af materialer

Dette apparat indeholder nikkel-metalhydridbatterier.

Sørg venligst for at batterierne bortskaffes på et officielt udvalgt sted, hvis der er et i dit land.

Specifikationer

Strømforsyning	Se navnepladen på AC-adapteren. (Automatisk spændingskonvertering)
Motorspænding	2,4 V $\overline{\text{---}}$
Opladningstid	Ca. 1 time

Indsamling af elektronikskrot og brugte batterier Kun for Den Europæiske Union og lande med retursystemer



Disse symboler på produkter, emballage og/eller ledsagedokumenter betyder, at brugte elektriske og elektroniske produkter og batterier ikke må blandes med almindeligt husholdningsaffald.

For korrekt behandling, indsamling og genbrug af gamle produkter og batterier, skal du tage dem til indsamlingssteder i overensstemmelse med den nationale lovgivning.

Ved at skaffe sig af med dem på korrekt vis hjælper du med til at spare værdifulde ressourcer og forhindre eventuelle negative påvirkninger af menneskers sundhed og miljøet.

Ønsker du mere udførlig information om indsamling og genbrug skal du kontakte din kommune.

Usagkyndig bortskaffelse af elektronikskrot og batterier kan eventuelt udløse bødeforlæggelse.



Information om batterisymbol (eksempler nedenfor)

Dette symbol kan anvendes sammen med et kemisk symbol. I så fald opfylder det kravene for det direktiv, som er blevet fastlagt for det pågældende kemikalie.

Índice

Precauções de segurança.....	44	Cuidado	50
Utilização prevista	47	Resolução de problemas.....	51
Identificação das peças	47	Remoção das baterias recarregáveis incorporadas.....	52
Carregamento	48	Especificações.....	52
Como utilizar.....	49		

Obrigado por adquirir este produto Panasonic.

Antes de utilizar este aparelho, leia estas instruções completamente e guarde-as para futuras consultas.

Advertência

- Este aparelho pode ser utilizado por crianças a partir dos 8 anos e pessoas com capacidades físicas, sensoriais ou mentais reduzidas ou sem experiência e conhecimento de utilização caso tenham recebido supervisão ou instruções relativas à utilização segura do aparelho e compreendam os perigos envolvidos. As crianças não devem brincar com o aparelho. A limpeza e manutenção não devem ser realizadas por crianças sem supervisão.
- O cabo de alimentação não pode ser substituído. Se o cabo ficar danificado, o transformador de CA terá de ser eliminado.

- Não utilize qualquer outro dispositivo além do transformador de CA e da base de carregamento incluídos para qualquer efeito.

Além disso, não utilize qualquer outro aparelho com o transformador CA e o suporte para carregamento incluídos. (Veja a pág. 47.)

- Mantenha o aparelho seco.
- O símbolo seguinte significa que é necessária uma fonte de alimentação amovível específica para ligar o aparelho à corrente elétrica. A referência do tipo de fonte de alimentação está indicada junto do símbolo.



Precauções de segurança

Para reduzir o risco de ferimentos, morte, choque elétrico, incêndio e danos materiais, respeite sempre as precauções de segurança apresentadas em seguida.

Explicação dos símbolos

Os símbolos seguintes são utilizados para classificar e descrever o nível de perigo, ferimentos e danos materiais causados quando as instruções não são respeitadas e o aparelho é utilizado incorretamente.



PERIGO

Indica um perigo potencial que resultará em ferimentos graves ou morte.



ADVERTÊNCIA

Indica um perigo potencial que poderá resultar em ferimentos graves ou morte.



CUIDADO

Indica um perigo que poderá resultar em ferimentos menores ou danos materiais.

Os símbolos seguintes são utilizados para classificar e descrever o tipo de instruções a respeitar.



Este símbolo alerta os utilizadores para um procedimento de funcionamento específico que não deve ser realizado.



Este símbolo alerta os utilizadores para um procedimento de funcionamento específico que tem de ser seguido para utilizar o aparelho em segurança.



ADVERTÊNCIA

► Alimentação elétrica



Não conete ou desconete o transformador da tomada elétrica com uma mão molhada.

- Caso contrário, poderá ocorrer um choque elétrico ou ferimentos.

Não mergulhe o aparelho, o transformador CA e o suporte para carregamento em água nem os lave com água.

Não coloque o aparelho, o transformador CA e o suporte para carregamento sobre ou perto do lavatório ou banheira cheios de água.



Nunca utilize o aparelho se o transformador CA estiver danificado ou se o transformador encaixar com folga na tomada elétrica.

Não danifique ou modifique nem dobre, puxe ou torça com força o cabo. Além disso, não coloque nada pesado em cima do cabo nem o comprima.

- Caso contrário, poderá ocorrer um choque elétrico ou incêndio devido a um curto-circuito.



Não utilize o aparelho de forma que exceda a potência nominal da tomada elétrica ou da instalação elétrica.

- Exceder a potência nominal ao ligar demasiadas fichas à tomada elétrica poderá causar um incêndio devido a sobreaquecimento.



Certifique-se sempre de que o aparelho é utilizado numa fonte de alimentação que corresponda à tensão nominal indicada no transformador de CA.

Insira completamente o transformador.

- Se não o fizer, poderá ocorrer um incêndio ou choque elétrico.



ADVERTÊNCIA



Desligue sempre o transformador da tomada elétrica quando limpar o aparelho.

- Se não o fizer, poderá ocorrer um choque elétrico ou ferimentos.

Limpe periodicamente a ficha de alimentação, a ficha do aparelho e a ficha de carregamento para impedir a acumulação de pó.

- Se não o fizer, poderá ocorrer um incêndio devido a uma falha de isolamento causada por humidade.

Desligue o transformador e limpe com um pano seco.

► Em caso de uma anormalidade ou falha

Pare imediatamente de utilizar o aparelho e remova o transformador se ocorrer uma anormalidade ou avaria.

- Se não o fizer, poderá ocorrer um incêndio, choque elétrico ou ferimentos.

<Casos de anormalidade ou falha>

• **A unidade principal, o suporte para carregamento ou o transformador CA está deformado ou anormalmente quente.**

• **A unidade principal, o suporte para carregamento ou o transformador CA cheira a queimado.**

• **É emitido um som anormal durante a utilização ou o carregamento da unidade principal ou a partir do suporte para carregamento ou transformador CA.**

- Solicite imediatamente a inspeção ou reparação num centro de assistência autorizado.



► Este produto

Este produto possui uma bateria recarregável incorporada.

Não a lance no fogo, não aplique calor, nem a carregue, use ou deixe num ambiente com uma temperatura elevada.

- Caso contrário, poderá ocorrer uma fuga de líquido, sobreaquecimento ou explosão.

Não modifique nem repare o aparelho pelos seus próprios meios.

- Caso contrário, poderá ocorrer um incêndio, choque elétrico ou ferimentos.

Contacte um centro de assistência autorizado para reparar o aparelho (substituição da bateria, etc.).

Nunca desmonte o aparelho, exceto quando proceder à sua eliminação.

- Caso contrário, poderá ocorrer um incêndio, choque elétrico ou ferimentos.

► Prevenção de acidentes

Não o guarde ao alcance de crianças ou bebés. Não os deixe utilizar o aparelho.

- Colocar peças ou acessórios na boca pode causar um acidente ou ferimentos.

Se ingerir óleo acidentalmente, não induza vômito, beba uma grande quantidade de água e contacte um médico.

Se o óleo entrar em contacto com os olhos, lave imediatamente com água corrente em abundância e contacte um médico.

- Se não o fizer, poderão ocorrer problemas físicos.

CUIDADO

► Proteção da pele

Não prima a lâmina com demasiada força contra a pele. Não utilize este aparelho para outros fins que não para aparar o cabelo.

 Não aplique as lâminas diretamente sobre as orelhas ou pele áspera (como, por exemplo, inchaços, ferimentos ou manchas).

- Caso contrário, poderá causar ferimentos nas orelhas ou em pele irregular.

 Verifique se as lâminas não estão danificadas ou deformadas antes de usar.

- Se não o fizer, poderão ocorrer ferimentos na pele.

► Precauções a ter em conta

Não permita que objetos de metal ou lixo se colem à ficha de alimentação, à ficha do aparelho ou à ficha de carregamento.

 - Caso contrário, poderá ocorrer um choque elétrico ou incêndio devido a um curto-circuito.

 Não deixe cair o aparelho e evite que bata contra outros objetos.

- Caso contrário, poderão ocorrer ferimentos.

Não enrole o cabo à volta do transformador ou do suporte para carregamento quando os arrumar.

 - Caso contrário, o fio no cabo poderá partir-se com a carga e ocorrer um incêndio devido a um curto-circuito.

Desligue o transformador da tomada elétrica quando não estiver a utilizá-lo.

 - Se não o fizer, poderá ocorrer um choque elétrico ou incêndio devido a fuga elétrica resultante da deterioração do isolamento.

 Quando desligar o transformador ou a ficha do aparelho, segure no transformador ou na ficha e não no cabo.
- Se não o fizer, poderá ocorrer um choque elétrico ou ferimentos.

Manuseamento da bateria removida ao eliminá-la

PERIGO

• A bateria recarregável destina-se a ser utilizada apenas com este aparelho. Não use a bateria com outros aparelhos.

• Não carregue a bateria depois de esta ter sido retirada do aparelho.

• Não deite a bateria para o fogo nem a aqueça.

• Não solde, desmonte ou modifique a bateria.

 Evite que os terminais positivo e negativo da bateria entrem em contacto através de objetos metálicos.

• Não transporte nem guarde a bateria juntamente com peças metálicas, tal como colares e ganchos de cabelo.

• Nunca retire o revestimento do tubo.

- Caso contrário, poderá ocorrer uma fuga de líquido, sobreaquecimento ou explosão.

A bateria contém líquido alcalino. Se este entrar em

 contacto com os olhos, não esfregue os olhos e enxague abundantemente com água limpa, como a água da torneira.

- Se não o fizer, poderá ocorrer perda de visão.

Consulte imediatamente um médico.



ADVERTÊNCIA



Depois de retirar a bateria recarregável, mantenha-a fora do alcance de crianças e bebês.

- A bateria irá prejudicar o organismo se for ingerida acidentalmente. Se isso acontecer, consulte imediatamente um médico.



A bateria contém líquido alcalino. Se este entrar em contacto com a pele ou o vestuário, enxague com água limpa, como a água da torneira.

- Se não o fizer, poderão ocorrer ferimentos na pele.

Utilização prevista

- Este aparelho destina-se à utilização profissional para aparar cabelo. Pode ser utilizado com um transformador CA ou uma bateria recarregável.
- Aplique o óleo de lubrificação na lâmina antes e depois de cada utilização.
(Veja a pág. 51.)
A não aplicação de óleo de lubrificação poderá causar os seguintes problemas:
 - O aparelho ficou rombo.
 - Tempo de funcionamento reduzido.
 - Som mais elevado.
- O aparelho poderá aquecer durante a utilização e/ou carregamento. Isto é normal.
- Não use nenhuma lâmina que não seja a adequada, caso contrário pode provocar problemas de desempenho.
- Não deve deixar que loção para permanentes, tinta de cabelo ou laca de cabelo entrem em contacto com o corpo principal ou com as lâminas do aparelho.
Se o fizer, tal poderá resultar em avarias ou corrosão.
- Antes de utilizar um acessório, verifique se este foi corretamente instalado. Se não o fizer, o cabelo poderá ser cortado demasiado curto.

Identificação das peças

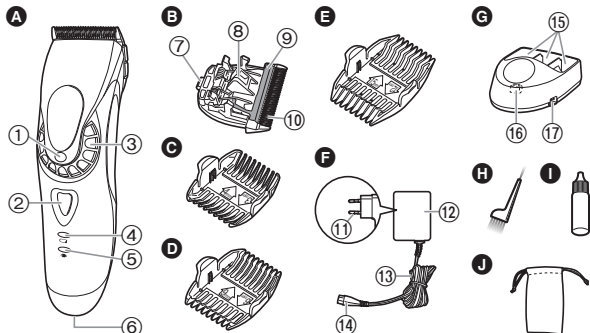

A Corpo principal

- 1 Indicador da altura de corte
- 2 Interruptor de funcionamento
- 3 Disco (Controlo de ajuste de comprimento)
- 4 Indicador de recarga (Verde)
- 5 Indicador do estado de carga (Vermelho)
- 6 Receptáculo da ficha

B Lâmina

- 7 Gancho de montagem
- 8 Alavanca de limpeza
- 9 Lâmina móvel
- 10 Lâmina estacionária

C Acessório de pente de 3 mm/4 mm

D Acessório de pente de 6 mm/9 mm

E Acessório de pente de 12 mm/15 mm

F Transformador CA (RE9-39)

- 11 Ficha de alimentação
- 12 Transformador
- 13 Cabo
- 14 Ficha do aparelho

G Suporte para carregamento

- 15 Mecanismo de armazenamento dos pentes
- 16 Ficha de carregamento
- 17 Tomada do suporte

Acessórios

- H Escova de limpeza
- I Óleo de lubrificação
- J Bolsa

Carregamento

- Desligue o aparelho.

- 1** Ligue a ficha do aparelho à tomada do suporte.
- 2** Coloque o aparelho sobre o suporte para carregamento.
- 3** Insira o transformador numa tomada elétrica.

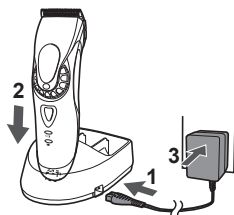

- O carregamento estará concluído após aproximadamente 1 hora.
- Verifique se indicador do estado de carga (→) se acende.

- 4** Desligue a ficha de alimentação quando o carregamento estiver concluído.

(por segurança e para reduzir o consumo de energia)

- É necessário realizar um carregamento quando o indicador de recarga pisca.
- O aparelho poderá ser utilizado durante aproximadamente 5 minutos depois de o indicador de recarga piscar.



Quando o carregamento inicia

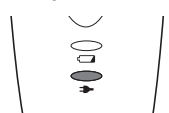

O indicador do estado de carga acende-se.

Quando o carregamento está concluído



O indicador do estado de carga pisca uma vez a cada segundo.

10 minutos depois de o carregamento estar concluído



O indicador do estado de carga pisca uma vez a cada 2 segundos.

Notas

- Se existir ruído de rádio ou de outra fonte enquanto utiliza ou carrega o aparelho, desloque-se para outro local para usar o aparelho.
- Quando o aparelho não é utilizado durante 6 meses ou mais, a bateria irá enfraquecer (fuga de fluido da bateria, etc.). Carregue totalmente a bateria uma vez a cada 6 meses.
- Quando carregar o aparelho pela primeira vez, ou quando não o utilizar há mais de 6 meses, a lâmpada no corpo principal poderá não se acender durante alguns minutos ou o tempo de funcionamento poderá ser inferior. Nesses casos, carregue o aparelho durante mais de 8 horas.
- A temperatura ambiente recomendada para o carregamento é de 0 °C – 35 °C. Poderá demorar mais tempo a carregar ou o indicador do estado de carga piscará rapidamente e a bateria poderá não ser carregada corretamente se estiver sujeita a temperaturas extremamente elevadas ou baixas.
- Uma carga completa dará para aproximadamente 50 minutos de utilização contínua. (Baseado na desumidificação a 20 °C – 30 °C.) O tempo de funcionamento poderá diferir em função da frequência de utilização e do método de funcionamento.
- Pode carregar a bateria antes de estar completamente descarregada. No entanto, é recomendável carregar quando a bateria estiver completamente descarregada. A vida útil da bateria depende muito de fatores como a forma como é utilizada e arrumada.

Carregar sem o suporte de carregamento

1. Ligue a ficha do aparelho ao recetáculo da ficha.
2. Ligue o transformador a uma tomada com corrente.



Utilização com CA

Se conectar o transformador CA ao aparelho da mesma forma que quando efetua o carregamento e ligar a alimentação, pode usá-lo.

- Se a carga restante da bateria for demasiado baixa, as lâminas poderão mover-se lentamente ou parar, mesmo com a fonte de alimentação CA. Nesta situação, carregue a bateria durante 1 minuto ou mais.
- A bateria ficará descarregada, mesmo com a fonte de alimentação CA.

Como utilizar

- Verifique se as lâminas não estão danificadas ou deformadas antes de usar.
- Desligue o aparelho.
- Aplique o óleo de lubrificação na lâmina antes e depois de cada utilização. (Veja a pág. 51.)
- O aparelho poderá não funcionar em ambientes com uma temperatura inferior a aproximadamente 0 °C.

1 Defina a altura de corte.

2 Prima o interruptor de funcionamento para ligar o aparelho.

Definição da altura de corte

Para definir uma altura de corte de 0,8 a 2,0 mm, rode o disco para a altura pretendida.

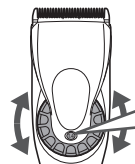

Indicador da altura de corte

0.8
1.1
1.4
1.7
2.0

Para uma altura de corte superior a 3 mm ou mais, utilize um dos acessórios.

Remoção e montagem dos acessórios de pentes

► Montagem do acessório

1. Selecione o comprimento de corte indicado no interior e laterais dos acessórios.
2. Regule o disco para "0.8" e depois monte o acessório no corpo principal conforme ilustrado.

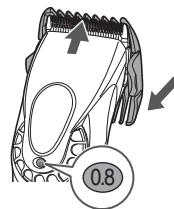

► Remoção do acessório

Desloque gradualmente um lado do acessório para fora do encaixe na direção indicada com a seta.

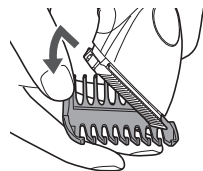

Cuidado

Remoção e montagem da lâmina

- Desligue o aparelho.

► Remoção da lâmina

Segure o corpo principal com o interruptor virado para cima e empurre a lâmina com o polegar enquanto segura na lâmina com a outra mão.



► Montagem da lâmina

1. Regule o disco para "2.0".



2. Insira o gancho de montagem no suporte da lâmina do corpo principal e empurre até este fazer um clique.

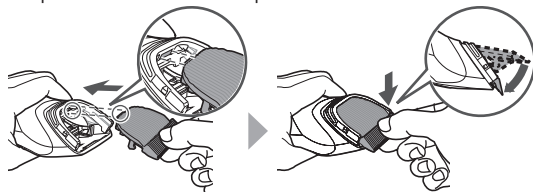

Limpeza

- Limpe o corpo principal, a lâmina e o acessório após cada utilização. (Se não estiver limpo, o acessório move-se com dificuldade e fica menos afiado.)
- Desligue o aparelho.
- Não utilize diluente, benzina, álcool ou outros produtos químicos. Caso contrário, poderá causar falhas, avarias ou descoloração do corpo principal. Limpe o corpo principal apenas com um pano macio ligeiramente humedecido com água ou água com sabão.

1. Remova quaisquer pelos que se encontrem no corpo principal ou próximo da lâmina.

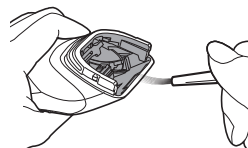

2. Limpe os cabelos da extremidade da lâmina utilizando uma escova.

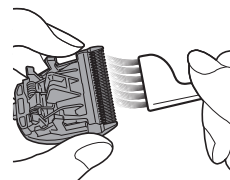

3. Escove quaisquer cabelos e pelos aparados de entre a lâmina estacionária e a lâmina móvel enquanto prime a alavanca de limpeza (a) para elevar a lâmina móvel.

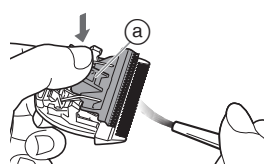

Lubrificação

- Aplique o óleo de lubrificação na lâmina antes e depois de cada utilização.

- 1 Remova a lâmina. (Veja a pág. 50.)**
- 2 Aplique uma gota de óleo de lubrificação em cada área indicada.**
- 3 Aplique a lâmina no corpo principal, ligue o aparador e deixe-o a funcionar durante aproximadamente 5 segundos.**

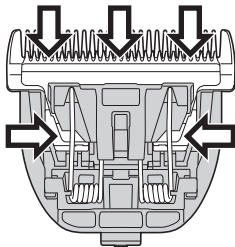

► Peças de reposição

Peças de reposição podem ser obtidas com o seu representante ou em um Centro de serviço.

Peças de reposição para ER-HGP72	Lâmina	WER9902
	Óleo de lubrificação	WES003P

- Se for utilizada outra lâmina que não a original recomendada, qualquer reivindicação de garantia irá expirar.
- Recomendamos o óleo de lubrificação Panasonic WES003P.

Limpeza do suporte para carregamento

Utilize a escova de limpeza para remover as aparas de cabelo e a poeira da ficha de carregamento ou do orifício da superfície inferior.

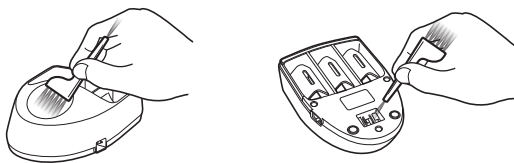

Resolução de problemas

Problema	Ação
O aparelho ficou rombo.	Até os problemas estarem resolvidos, siga cada um dos procedimentos seguintes: <ol style="list-style-type: none">1. Carregue o aparelho. (Veja a pág. 48.)2. Limpe a lâmina e aplique óleo de lubrificação. (Ver páginas 50 e 51.)3. Substitua a lâmina. (Ver páginas 50 e 51.)4. A bateria deve ser substituída num centro de assistência autorizado.
O tempo de funcionamento é reduzido.	
O aparelho deixou de funcionar.	
Não é possível carregar o aparelho.	► Insira totalmente o corpo principal no suporte para carregamento ou na ficha do aparelho. ► Carregue o aparador dentro do intervalo de temperatura de carregamento recomendado de 0 °C a 35 °C.
É emitido um som elevado.	► Aplique óleo de lubrificação. (Ver esta página.) ► Verifique se a lâmina está corretamente montada.

Se mesmo assim não conseguir resolver os problemas, contacte a loja onde adquiriu a unidade ou um centro de assistência autorizado pela Panasonic para reparação.

Remoção das baterias recarregáveis incorporadas

Remova as baterias recarregáveis incorporadas antes de deitar fora o aparelho.

Certifique-se de que as baterias são eliminadas num local designado oficialmente para o efeito, se existir um.

Este diagrama deve ser utilizado apenas quando deitar fora o aparelho e nunca para o reparar. Se desmontar o aparelho sozinho, poderá provocar problemas de funcionamento.

- Remova o aparelho do transformador CA.
- Prima o interruptor de funcionamento para ligar o aparelho e mantenha o aparelho ligado até que as baterias estejam completamente descarregadas.
- Execute as operações dos pontos ① ao ④, levante as baterias e, em seguida, remova-as.
- Tenha cuidado para não provocar um curto-circuito nos terminais positivo e negativo das baterias removidas e isole os terminais com fita adesiva.

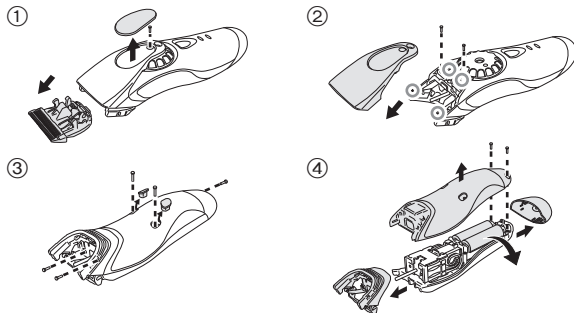

Para proteção ambiental e reciclagem dos materiais

Este aparelho contém baterias de níquel hidreto metálico.

Certifique-se de que as baterias são eliminadas num local designado oficialmente para o efeito, se existir um no seu país.

Especificações

Fonte de alimentação	Veja a placa identificativa no transformador de CA. (Conversão automática de voltagem)
Voltagem do motor	2,4 V---
Tempo de carregamento	Aprox. 1 hora

Eliminação de Equipamentos Usados e Baterias Apenas para a União Europeia e países com sistemas de reciclagem



Estes símbolos nos produtos, embalagens, e/ou documentos que os acompanham indicam que os produtos elétricos e eletrônicos e as baterias usados não podem ser misturados com os resíduos urbanos indiferenciados.

Para um tratamento adequado, reutilização e reciclagem de produtos e baterias usados, solicitamos que os coloque em pontos de recolha próprios, em conformidade com a respetiva legislação nacional. Ao eliminar estes produtos corretamente estará a ajudar a poupar recursos valiosos e a prevenir quaisquer potenciais efeitos negativos sobre o ambiente e a saúde humana.

Para mais informações acerca da recolha e reciclagem, por favor contacte a sua autarquia local. De acordo com a legislação nacional podem ser aplicadas contraordenações pela eliminação incorreta destes resíduos.



Nota para o símbolo da bateria (símbolo na parte inferior)

Este símbolo pode ser utilizado conjuntamente com um símbolo químico. Neste caso estará em conformidade com o estabelecido na Diretiva referente aos produtos químicos em causa.

Innhold

Sikkerhetsforholdsregler	56	Vedlikehold.....	62
Tiltenkt bruksområde	59	Problemløsning	63
Identifisere deler.....	59	Ta ut de innebygde oppladbare batteriene	64
Lading.....	60	Spesifikasjoner	64
Bruk	61		

Takk for at du har kjøpt dette Panasonic-produktet.

Før du begynner å bruke produktet ber vi deg lese godt igjennom denne informasjonen og ta vare på den for senere bruk.

Advarsel

- Dette apparatet kan brukes av barn som er 8 år eller eldre og av personer med redusert fysiske, sensoriske eller mentale evner eller manglende erfaring og unnskap dersom de får tilsyn og opplæring i bruk av apparatet på en sikker måte og forstår farene involvert. Barn må ikke leke med apparatet. Rengjøring og bruksvedlikehold skal ikke utføres av barn uten tilsyn.
 - Strømledningen kan ikke byttes. Hvis ledningen blir ødelagt, må vekselstrømsadapteren kastes.
 - Ikke bruk andre vekselstrømsadaptere eller ladestativ enn de medfølgende til dette apparatet.
- Bruk heller ikke andre produkter med den medfølgende vekselstrømadapteren eller ladestativet. (Se side 59.)
- Hold apparatet tørt.

- Følgende symbol indikerer at en særskilt avtakbar strømforsyning kreves for å koble det elektriske apparatet til strømnettet. Typereferansen for strømforsyningsenhet er merket i nærheten av symbolet.



Sikkerhetsforholdsregler

For å redusere risiko for skade, død, elektrisk støt, brann, og skade på eiendom bør man alltid ta hensyn til følgende sikkerhetsforholdsregler.

Symbolforklaring

Følgende symboler er brukt for å klassifisere og beskrive nivået for risiko, skade og skade på eiendom forårsaket når betegnelser blir ignorert og utstyret ikke brukes riktig.



FARE

Betegner en potensiell risiko som medfører alvorlig skade eller død.



ADVARSEL

Betegner en potensiell risiko som kan medføre alvorlig skade eller død.



FORSIKTIG

Betegner en risiko som kan medføre lettere skade eller skade på eiendom.

Følgende symboler brukes for å klassifisere og beskrive hvilken type instruksjoner som skal følges.



Dette symbolet brukes for å varsle brukerne om en bestemt prosedyre som ikke må utføres.



Dette symbolet brukes for å varsle brukerne om en bestemt prosedyre som må følges for å bruke apparatet på en trygg måte.



ADVARSEL

► Strømforsyning



Ikke koble til/fra adapteren med våte hender.

- Dette kan medføre elektrisk støt eller skade.

Ikke senk eller vask apparatet, vekselstrømsadapteren eller ladestativet i vann. Disse delene skal heller ikke vaskes med vann.

Ikke plasser apparatet, vekselstrømsadapteren eller ladestativet over eller i nærheten av en håndvask eller et badekar som er fylt med vann.



Aldri bruk apparatet hvis vekselstrømsadapteren er skadet eller overopphetet eller hvis adapteren sitter løst i stikkkontakten.

Ikke skad, endre, trekk, vri eller bruk makt for å bøye strømkabelen. Ikke sett noe tungt oppå eller klem kabelen.

- Dette kan føre til elektrisk støt eller brann grunnet kortslutning.

Ikke bruk på en måte som overbelaster strømmettet eller ledningsnettet.



- Overbelastning av strømmettet ved å koble til for mange støppler til en stikkontakt kan medføre brann grunnet overopphetning.

Sørg alltid for at apparatet er koblet til en elektrisk strømkilde. Den må være kompatibel med den angitte spenningen for vekselstrømsadapteren.

Pass på at adapteret er satt helt inn.

- Hvis ikke kan det medføre brann eller elektrisk støt.



Koble alltid fra adapteren fra stikkkontakten når den skal rengjøres.

- Hvis ikke kan dette medføre elektrisk støt eller skade.

ADVARSEL

Støpselet, utstyrspilgen og ladepluggen skal rengjøres med jevne mellomrom for å unngå oppsamling av støv.



- Hvis man unnlater å gjøre dette kan det forårsake brann på grunn av isolasjonsfeil som skyldes fuktighet.
Koble fra adapteren og tørk med en tørr klut.

► I tilfelle avvik eller funksjonsfeil

Man må slutte å bruke apparatet og fjerne adapteren umiddelbart dersom det oppstår en unormalitet eller feil.

- Hvis ikke kan dette medføre brann, elektrisk støt eller skade.

<Tilfeller med unormalitet og feil>



• **Hoveddelen, ladestativet eller vekselstrømsadapteren er deformert eller unormalt varme.**

• **Hoveddelen, ladestativet eller vekselstrømsadapteren lukter brent.**

• **Det er en unormal lyd under bruk eller lading av hoveddelen, ladestativet eller vekselstrømsadapteren.**

- Be umiddelbart om en gjennomgang eller reparasjon av apparatet hos et autorisert verksted.

► Dette produktet

Dette produktet har et innebygget ladbart batteri.



Ikke kast i ild, tilfør varme, lad, bruk eller forlat den i omgivelser med høy temperatur.

- Dette kan medføre lekkasje, overoppheting eller eksplosjon.



Ikke gjør endringer eller reparasjoner på apparatet.

- Dette kan medføre brann, elektrisk støt eller skade.

Kontakt autorisert serviceverksted for reparasjoner (skifting batteri osv.)



Ta aldri apparatet fra hverandre, dette skal kun gjøres når apparatet skal kastes.

- Dette kan medføre brann, elektrisk støt eller skade.

► Forebygging av ulykker



Ikke oppbevar batteriet tilgjengelig for spedbarn og små barn. Må heller ikke brukes av spedbarn og små barn.

- Å putte deler eller tilbehør i munnen kan forårsake en ulykke eller personskaade.

Dersom oljen svelges ved et uhell må man ikke tvinges til å kaste opp, man skal heller drikke store mengder vann og kontakte lege.



Dersom oljen kommer i kontakt med øynene skal man umiddelbart skylde dem grundig med rennende vann og kontakte lege.

- Hvis ikke kan det medføre fysiske problemer.



FORSIKTIG

► Beskyttelse av huden

Ikke press bladet hardt mot huden.

Ikke bruk produktet til andre formål enn trimming av hår.



Ikke sett bladene direkte på ørene eller ru hud (så som hevelser, skader eller ekssem).

- Dersom dette blir gjort, kan det føre til skader på ørene og ujevne hud.



Kontroller at bladene ikke er skadet eller deformert før bruk.

- Hvis ikke kan det medføre skade på huden.

FORSIKTIG

► Merknader til følgende forebyggende tiltak

 **La ikke metallgjenstander eller søppel feste seg til støpselet, apparatpluggen eller ladepluggen.**
- Dette kan føre til elektrisk støt eller brann grunnet kortslutning.

 **Må ikke slippes i gulvet eller slås mot andre gjenstander.**
- Dette kan medføre skade.

 **Ikke snurr strømkabelen rundt adapteren eller ladestativet ved oppbevaring.**
- Det kan medføre at ledningen i strømkabelen ryker grunnet belastningen, det kan igjen føre til brann på grunn av kortslutning.

 **Adapteren skal tas ut av stikkkontakten når den ikke er i bruk.**
- Hvis man ikke gjør det kan dette føre til elektrisk støt eller brann grunnet elektrisk lekkasje som følge av isolasjonsdefekt.

 **Adapteren eller apparatpluggen skal kobles fra ved holde i pluggen/støpselet, ikke ved å dra i strømkabelen.**
- Hvis ikke kan dette medføre elektrisk støt eller skade.

Håndtering av batteriet etter at det er tatt ut av apparatet, ved avhending

FARE

- Det oppladbare batteriet er kun til bruk på dette apparatet. Ikke bruk batteriet på andre produkter.
- Ikke lad batteriet etter at det er fjernet fra produktet.
- Må ikke kastes i åpne flammer eller tilføres varme.
- Ikke lodd, demonter eller gjør endringer på batteriet.
-  • Den positive og den negative polen må ikke komme i kontakt med hverandre eller i kontakt via andre metallgjenstander.
- Batteriet skal ikke bæres eller lagres sammen med smykker av metall som for eksempel halskjeder og hårnåler.
- Den ytre emballasjen skal aldri tas av.
- Dette kan medføre lekkasje, overoppheting eller eksplosjon.

 Dette batteriet inneholder alkalisk væske. Hvis den kommer i kontakt med øynene, må du unngå å gni øynene og skylle dem grundig med rent vann, f.eks. springvann.
- Hvis ikke kan det medføre synstap.
Kontakt lege umiddelbart.

ADVARSEL

 Når man har tatt ut det oppladbare batteriet skal det lagres utilgjengelig for små barn og babyer.
- Batteriet er skadelig hvis det svelges.
Hvis det skjer må man kontakte lege umiddelbart.

⚠ ADVARSEL



Dette batteriet inneholder alkalisk væske. Hvis den kommer i kontakt med hud eller klær, må du skylle med rent vann, f.eks. springvann.

- Hvis ikke kan det medføre skade på huden.

Tiltenkt bruksområde

- Apparatet er designet for profesjonell bruk til trimming av hår. Den kan brukes med enten vekselstrømadapteren eller ladbare batterier.
- Påfør smørelje på bladet før og etter hver bruk.
(Se side 63.)
Dersom smørelje ikke påføres, kan følgende problemer oppstå.
 - Apparatet har blitt sløvt.
 - Kortere driftstid.
 - Høyere lyd.
- Apparatet kan bli varm under bruk og/eller lading. Dette er normalt.
- Bruk av andre blader enn det som er beregnet til produktet kan medføre nedsatt ytelse.
- Du bør unngå at hoveddekselet eller bladene kommer i direkte kontakt med permanent bølgekrem, hårfargeprodukter eller hårspray. Skjer dette kan det oppstå sprekker eller rust.
- Før tilbehør brukes, sjekk at det har blitt satt riktig på. Unnlattelse fra å gjøre det kan føre til at hår blir klippet for kort.

Identifisere deler

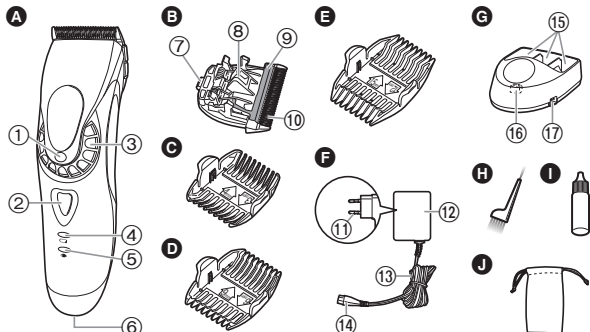

A Hoveddekselet

- 1 Indikator for trimmehøyde
- 2 Strømbryter
- 3 Skive
(høydejusteringskontroll)
- 4 Ladelampe (Grønn)
- 5 Lampe for ladestatus (Rød)
- 6 Pluggmottak

B Blad

- 7 Festekrok
- 8 Rensespake
- 9 Bevegelig blad
- 10 Fast blad

C 3 mm/4 mm kamtilbehør

D 6 mm/9 mm kamtilbehør

E 12 mm/15 mm kamtilbehør

F Vekselstrømsadapter (RE9-39)

- 11 Støpsel
- 12 Adapter
- 13 Strømkabel
- 14 Utstyrsplass

G Ladestativ

- 15 Kamfeste hylle
- 16 Ladeplugg
- 17 Stativkontakt

Tilbehør

H Rensebørste

I Smørelje

J Veske

Lading

- Slå av apparatet.

1 Koble utstyrspluggen til stativkontakten.

2 Plasser apparatet på ladestativet.

3 Sett adapteren inn i en stikkontakt.

- Lading fullføres etter omtrent 1 time.
- Sjekk at lampen for ladestatus (➡) lyser.

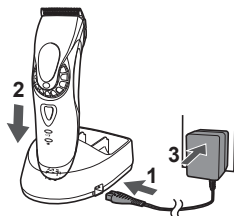

4 Koble støpselet fra strømmettet når maskinen er ferdig ladet.

(Dette for økt sikkerhet og strømbesparing)

- Lading er nødvendig når ladelampen blinker.
- Apparatet kan brukes i omtrent 5 minutter etter at ladelampen blinker.



Når lading starter



Lampen for ladestatus lyser.

Når lading er fullført



Lampen for ladestatus blinker en gang i sekundet.

10 minutter etter lading er fullført



Lampen for ladestatus blinker en gang annethvert sekund.

Notater

- Hvis det oppstår støy fra en radio eller andre kilder når apparatet brukes eller lades, må apparatet brukes i et annet rom.
- Når apparatet ikke brukes på 6 måneder eller mer, svekkes batteriet (lette batterivæske osv.). Lad batteriet helt hver 6. måned.
- Når du lader trimmeren første gang, eller dersom det er mer enn 6 måneder siden den ble brukt, kan det ta noen minutter før lyset på hoveddekslet lyser eller driftstiden kan være forkortet. I slike tilfeller skal trimmeren lades i mer enn 8 timer.
- Anbefalt romtemperatur for lading er 0 °C – 35 °C. Ladetiden kan øke, eller lampen for ladestatus vil blinke hurtig, og batteriet vil kanskje ikke lades ordentlig under svært høye eller lave temperaturer.
- 1 full lading vil gi cirka 50 minutters kontinuerlig drift. (Basert på tørt bruk ved 20 °C – 30 °C.) Driftstiden kan variere avhengig av bruksfrekvensen og bruksmetoden.
- Du kan lade batteriet før det er helt utladet. Men vi anbefaler at du lader etter at batteriet er helt utladet. Batteriets levetid avhenger i stor grad av faktorer som hvordan det brukes og oppbevares.

Lading uten ladestativ

1. Koble utstyrspluggen til stikkontakten.
2. Plugg adapteren i strømmettets uttak.



Vekselstrømsdrift

Hvis du kobler vekselstrømsadapteren til apparatet på samme måte som ved lading og slår på strømmen, kan du bruke den.

- Hvis gjenstående batteri er for lavt, kan bladene bevege seg sakte eller stoppe, selv med vekselstrømkilde. I dette tilfellet lader du batteriet i 1 minutt eller mer.
- Batteriet vil tømmes selv med vekselstrømkilden.

Bruk

- Kontroller at bladene ikke er skadet eller deformert før bruk.
- Slå av apparatet.
- Påfør smøreolje på bladet før og etter hver bruk. (Se side 63.)
- Det kan hende at apparatet ikke fungerer i omgivelsestemperatur lavere enn omtrent 0 °C.

1 Still klippehøyden.

2 Trykk på strømbryteren for å slå på apparatet.

Innstilling av klippehøyden

For en klippehøyde på 0,8 til 2,0 mm, vri skiven til ønskelig høyde.

Bruk et tilbehør for en klippehøyde på 3 mm eller høyere.

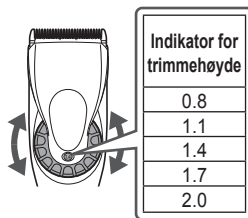

Fjerning og montering av kamtilbehøret

► Montering av tilbehøret

1. Velg justeringslengder indikert på innsidene og sidene av utstyret.
2. Still skiven til "0.8" og fest utstyret til hoveddelen som vist.

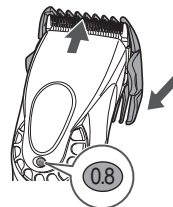

► Fjerning av tilbehøret

Skyv en side av utstyret fra festet i pilens retning.

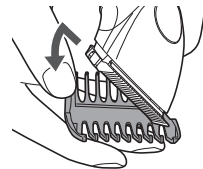

Vedlikehold

Fjerne og montere bladet

- Slå av apparatet.

► Fjerne bladet

Hold hoveddekslet med bryteren vendt opp, og skyv bladet ut med tommelen mens du tar imot det med den andre hånden.

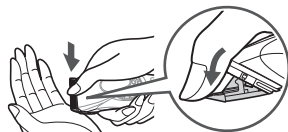

► Montere bladet

1. Still skiven til "2.0".



2. Sett festekroken inn i bladfestet på hoveddelen og skyv det inn til det klikker på plass.

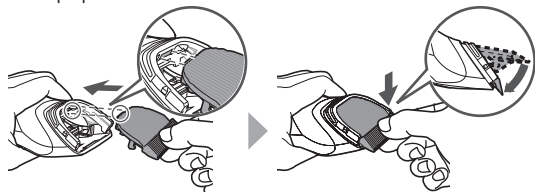

Rengjøring

- Rengjør hoveddekslet, bladet og tilbehøret etter hver bruk. (Ved mangelfullt renhold vil bevegeligheten og skarpheten hemmes.)
- Slå av apparatet.
- Ikke bruk tynnere, lettbensin, alkohol eller andre kjemikalier. Dersom disse blir brukt, kan det føre til sprekker eller misfarging av hoveddekslet. Hoveddekslet skal bare rengjøres med en myk klut som er fuktet med springvann eller såpevann.

1. Børst av hår fra hoveddelen og rundt selve bladet.

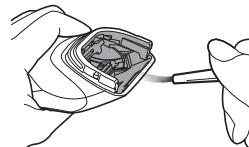

2. Børst hår av bladkanten.

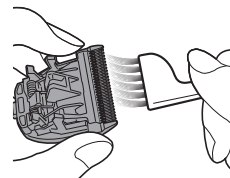

3. Børst bort eventuelle hårrester mellom det faste bladet og det bevegelige bladet, mens du trykker ned rensespaken (a) for å heve det bevegelige bladet.

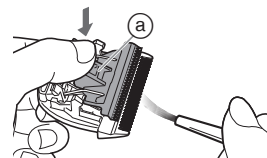

Smøring

- Påfør smørelje på bladet før og etter hver bruk.

- 1 Fjern bladet. (Se side 62.)
- 2 Påfør en dråpe smørelje på hvert anviste punkt.
- 3 Fest bladet til hoveddekslet, slå på strømmen og la den kjøre i ca. 5 sekunder.

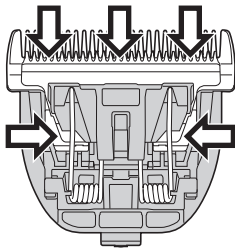

► Reservedeler

Reservedeler fås hos forhandleren eller et serviceverksted.

Reservedeler for ER-HGP72	Blad	WER9902
	Smørelje	WES003P

- Ved bruk av andre blader enn det anbefalte, ekte bladet utløper garantikrav.
- Vi anbefaler Panasonic smørelje WES003P.

Rengjøring av ladestativet

Bruk rensbørsten for å rengjøre hår og støv fra ladepluggen og i hullet på nederst på overflaten.

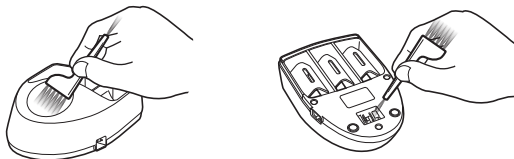

Problemløsning

Problem	Handling
Apparatet har blitt sløvt.	Fram til problemene er løst skal du følge hver framgangsmåte som følger; 1. Lad apparatet. (Se side 60.) 2. Rengjør bladet, og påfør smørelje. (Se sidene 62 og 63.) 3. Bytt blad. (Se sidene 62 og 63.) 4. Få batteriet byttet av et autorisert serviceverksted.
Driftstiden er kort.	
Apparatet sluttet å fungere.	
Apparatet kan ikke lades.	► Dytt hoveddekslet helt inn i ladestativet eller utstyrspluggen.
Lager en lyd.	► Lad innen anbefalt ladetemperatur, 0 °C til 35 °C.
	► Påfør smørelje. (Se denne siden.)
	► Kontroller at bladet er montert riktig.

Hvis problemet ikke kan løses, kontakt butikken du kjøpte enheten fra eller et serviceverksted som er autorisert av Panasonic for reparasjon.

Ta ut de innebygde oppladbare batteriene

Fjern de innebygde oppladbare batteriene før du kasserer apparatet. Pass på å kassere batteriet på en miljøstasjon hvis det finnes en. Denne figuren må bare brukes ved avhending av apparatet, og må ikke brukes til å reparere den. Hvis du selv demonterer apparatet, kan det føre til funksjonsfeil.

- Koble apparatet fra vekselstrømsadapteren.
- Trykk på strømbryteren for å slå på apparatet, og la det stå på helt til batteriene er fullstendig utladet.
- Utfør trinn ① til ④ og løft batteriene opp, ta dem deretter ut.
- Pass på at du ikke kortslutter positive og negative terminaler på batteriene du fjerner. Terminaler skal isoleres med limbånd.

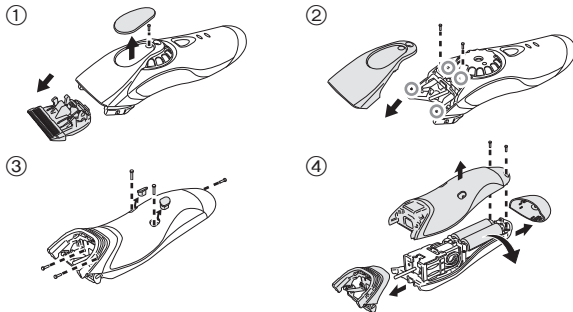

Miljøvern og gjenbruk av materialer

Dette apparatet inneholder nikkel metall hybrid-batterier. Påse at batteriene avhendes på en miljøstasjon, dersom det er en slik der du bor.

Spesifikasjoner

Strømkilde	Se merkeplaten på vekselstrømsadapteren. (Automatisk spenningsomformer)
Motorspenning	2,4 V $\overline{\text{---}}$
Ladetid	Omtrent 1 time.

Brukerinformasjon om innsamling av gammelt utstyr og brukte batterier

Bare for EU og land med retursystemer



Slike symboler på produkter, emballasje, og/eller på medfølgende dokumenter betyr at brukte elektriske/elektroniske produkter og batterier ikke må blandes med vanlig husholdningsavfall.

For riktig håndtering og gjenvinning av gamle produkter og brukte batterier, vennligst lever dem til innsamlingssteder i samsvar med nasjonal lovgivning. Ved riktig håndtering av disse produktene og batteriene, hjelper du til med å spare verdifulle ressurser og forhindre potensielle negative effekter på menneskers helse og miljø.

For mer informasjon om innsamling og gjenvinning vennligst ta kontakt med din kommune. Ukorrekt håndtering av dette avfallet kan medføre straffansvar, i overensstemmelse med nasjonal lovgivning.



Merknader for batterisymbolet (nederste symbol)

Dette symbolet kan bli brukt i kombinasjon med et kjemisk symbol. I dette tilfellet etterkommer det kravet satt av direktivet for det kjemikallet det gjelder.

Innehåll

Säkerhetsföreskrifter	68	Skötsel.....	74
Avsedd användning	71	Felsökning.....	75
Delidentifikation.....	71	Ta ut de inbyggda uppladdningsbara batterierna	76
Laddar.....	72	Specifikationer.....	76
Användning.....	73		

Tack för att du köpt denna produkt från Panasonic.

Läs igenom denna bruksanvisningen noga innan du börjar använda apparaten. Spara bruksanvisningen för framtida bruk.

Varning

- Denna apparat kan användas av barn från 8 års ålder och personer med fysiska, sensoriska eller mentala funktionsnedsättningar, eller brist på erfarenhet eller kunskap, om de fått instruktioner eller övervakning avseende säker användning av apparaten och förstår de därtill kopplade riskerna. Barn får inte leka med apparaten. Rengöring och underhåll får inte utföras av barn utan tillsyn av vuxen.
- Strömsladden kan inte bytas ut. Om strömsladden går sönder ska AC-adaptern kasseras.
- Använd aldrig någon annan produkt än den medföljande AC-adaptern och laddningsstativet för annat syfte. Använd inte heller andra produkter med den medföljande nätadaptern och bordsladdaren. (Se sidan 71.)
- Håll apparaten torr.

- Följande symbol indikerar att en specifik löstagbar strömförsörjningsenhet krävs för att ansluta den elektriska apparaten till elförsörjningen. Typpreferensen för strömförsörjningsenheten är markerad nära symbolen.



Säkerhetsföreskrifter

För att minska risken för personskada, dödsfall, elstöt, brand och skada på egendom, måste du alltid följa säkerhetsföreskrifterna nedan.

Förklaring av symboler

Följande symboler används för att klassificera och beskriva nivån av fara, personskada och egendomsskada som kan uppstå om säkerhetsföreskriften inte åtföljs och apparaten används på ett felaktigt sätt.



FARA

Betecknar en potentiell risk som kommer att resultera i allvarlig personskada eller dödsfall.



VARNING

Betecknar en potentiell risk som kan resultera i allvarlig personskada eller dödsfall.



FÖRSIKTIGHET

Betecknar en fara som kan resultera i en mindre personskada eller skada på egendom.

Följande symboler används för att klassificera och beskriva den typ av instruktioner som ska beaktas.



Denna symbol används för att uppmärksamma användaren på en specifik användningsprocedur som inte får utföras.



Denna symbol används för att uppmärksamma användaren på en specifik användningsprocedur som måste utföras för säker användning av apparaten.



VARNING

► Strömförsörjning



Anslut inte och koppla inte bort adaptern till ett vägguttag med fuktiga händer.

- Det kan det orsaka elstöt eller personskada.

Sänk inte ner apparaten, nätadaptern och bordsladdaren i vatten och tvätta inte av den med vatten.

Placera inte apparaten, nätadaptern och bordsladdaren över eller nära ett vattenfyllt handfat eller badkar.



Använd aldrig apparaten om nätadaptern är trasig eller om adaptern sitter alltför löst i vägguttaget.

Du får inte skada eller modifiera, eller alltför kraftfullt böja, dra eller vrida strömsladden. Placera inga tunga föremål ovanpå sladden och se till att den inte kommer i kläm.

- I annat fall kan det resultera i elstöt eller brand pga. kortslutning.



Använd inte apparaten på ett sätt som överskrider graderingen för nätströmmen eller sladdragningen.

- Att överskrida graderingen genom att ansluta alltför många kontakter till ett och samma vägguttag kan orsaka brand pga. överhettning.



Se alltid till att apparaten används med en strömkälla som stämmer med märkspänningen som indikeras på AC-adaptern.

För in adaptern helt.

- Underlåtenhet att göra detta kan resultera i brand eller elstöt.



Koppla alltid bort adaptern från vägguttaget inför rengöring.

- I annat fall kan det resultera i elstöt eller personskada.

VARNING

Rengör regelbundet strömkontakten, stickproppen och laddningskontakten för att förhindra att damm ansamlas.



- I annat fall kan det uppstå brand på grund av isoleringsfel som orsakats av fukt.

Koppla bort adaptern och torka av den med en torr trasa.

► **Vid onormal eller felaktig funktion**

Avbryt genast användningen och koppla bort adaptern från vägguttaget vid onormal eller felaktig funktion.

- Underlåtenhet att göra detta kan resultera i brand, elstöt eller kroppsskada.

<Onormal funktion eller fel>



• Huvudenheten, bordsladdaren eller nätadaptern är deformerad eller ovanligt varm.

• Huvudenheten, bordsladdaren eller nätadaptern luktar bränt.

• Det hörs konstiga ljud under användning eller laddning av huvudenheten, bordsladdaren eller nätadaptern.

- Begär genast en kontroll eller reparation hos ett auktoriserat servicecenter.

► **Denna produkt**

Denna apparat har ett inbyggt, laddningsbart batteri.



Kasta inte in det i öppen eld, utsätt det inte för värme och ladda inte upp det, använd det eller förvara det i en miljö med hög temperatur.

- Det kan i så fall orsaka vätskeläckage, överhettning, eller explosion.



Modifiering eller reparation är inte tillåtet.

- Det kan orsaka brand, elstöt eller personskada.

Kontakta ett auktoriserat servicecenter för reparation (batteribyte osv.).



Apparaten får inte monteras isär, med undantag för vid kassering.

- Det kan orsaka brand, elstöt eller personskada.

► **Förhindra olyckor**



Apparaten ska förvaras utom räckhåll för barn. Låt inga barn använda apparaten.

- Om delar eller tillbehör kommer i munnen kan det resultera i personskada eller skada på apparaten.



Om oljan sväljs av misstag, framkalla inte kräkning utan drick rikligt med vatten och kontakta läkare.

Om oljan kommer i kontakt med ögonen, skölj genast grundligt under rinnande vatten och kontakta läkare.

- Underlåtenhet att göra detta kan leda till fysiska problem.



FÖRSIKTIGHET

► **Skydda huden**

Tryck inte skärbladet hårt mot huden.

Använd inte denna produkt för annat syfte än trimning av hår.



Placera inte bladen på öron eller grov hud (såsom svullnader, skador eller skönhetsfläckar).

- Detta kan orsaka skador på öron och ojämn hud.



Kontrollera före bruk att bladen inte är skadade eller deformerade.

- I annat fall kan det orsaka hudskada.



FÖRSIKTIGHET

► Observera följande försiktighetsåtgärder



Låt inte metallföremål eller skräp fastna på strömkontakten, apparatens kontakt eller laddarkontakten.
- I annat fall kan det resultera i elstöt eller brand pga. kortslutning.



Apparaten får inte tappas eller slås mot andra föremål.
- Detta kan orsaka personskada.



Linda inte strömsladden runt adaptern eller bordsladdaren vid förvaring.

- Då kan strömsladden gå sönder av belastningen och orsaka brand pga. kortslutning.



Koppla bort adaptern från vägguttaget när den inte används.
- Om du inte gör detta kan det resultera i elstöt eller brand pga. läckström orsakad av försämrad isolering.



Koppla bort adapter eller apparatkontakt genom att hålla i adapter eller apparatkontakt, inte i strömsladden.
- I annat fall kan det resultera i elstöt eller personskada.

Hantering av urtaget batteri vid kassering



FARA

- Det laddningsbara batteriet är endast till för användning i denna apparat. Använd inte batteriet med andra produkter.
- Ladda inte batteriet när det har tagits bort från produkten.
- Kasta inte i eld eller applicera värme.
- Varken löd, ta isär eller modifiera batteriet.
- Låt inte batteriets positiva och negativa poler komma i kontakt med varandra genom något metallföremål.
- Bär inte eller förvara inte batteriet tillsammans med metallsmücken, såsom halsband och hårnålar.
- Ta aldrig av höljet på batteriet.
- Det kan i så fall orsaka vätskeläckage, överhettning, eller explosion.



Batteriet innehåller alkalisk vätska. Om den kommer i kontakt med ögonen, gnid inte ögonen och skölj ordentligt med rent vatten, så som kranvatten.
- I annat fall kan det orsaka synförlust.
Kontakta läkare omedelbart.



VARNING



Efter att du tagit bort batteriet, förvara det inte inom räckhåll för barn och spädbarn.

- Batteriet orsakar skador på kroppen om du råkar svälja det.
Om detta inträffar, kontakta läkare omedelbart.



Batteriet innehåller alkalisk vätska. Om den kommer i kontakt med hud eller, skölj ordentligt med rent vatten, så som kranvatten.
- I annat fall kan det orsaka hudskada.

Avsedd användning

- Denna apparat är utformad för professionell trimning av hår. Den kan användas antingen med en nätadapter eller ett laddningsbart batteri.
- Applicera smörjolja på skärbladet före och efter varje användning. (Se sidan 75.)

Om smörjolja inte appliceras kan följande problem uppstå.

- Apparaten är slö.
 - Förkortad drifttid.
 - Högre ljud.
- Apparaten kan bli varm under användning och/eller laddning. Detta är normalt.
 - Använd inte andra skärblad än det avsedda då det kan orsaka försämrad prestanda.
 - Låt inte permanentväska, hårfärgning eller hårspray komma i kontakt med huvuddelen eller skärbladen. Detta kan leda till sprickor eller korrosion.
 - Innan ett tillbehör används, kontrollera att det har monterats ordentligt. Om detta inte görs kan håret trimmas för kort.

Delidentifikation

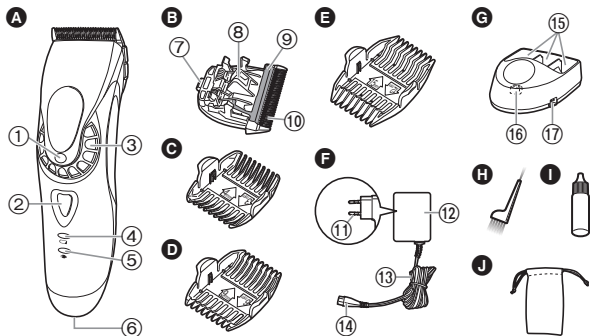

A Huvuddel

- 1 Indikator för trimhöjd
- 2 Strömbrytare
- 3 Reglage (höjjustering)
- 4 Laddningslampa (Grön)
- 5 Laddningsstatuslampa (Röd)
- 6 Kontakt

B Skärblad

- 7 Monteringskrok
- 8 Rengöringsspak
- 9 Rörligt skärblad
- 10 Fast skärblad

C 3 mm/4 mm kamtillbehör

D 6 mm/9 mm kamtillbehör

E 12 mm/15 mm kamtillbehör

F Nätadapter (RE9-39)

- 11 Strömkontakt
- 12 Adapter
- 13 Strömsladd
- 14 Stickpropp

G Bordsladdare

- 15 Distanskamshyllor
- 16 Laddningskontakt
- 17 Stativuttag

Tillbehör

H Rengöringsborste

I Smörjolja

J Väska

Laddar

- Slå av apparaten.

1 Anslut stickproppen till stativuttaget.

2 Placera apparaten i bordsladdaren.

3 Sätt i adaptern i ett vägguttag.

- Laddning är klar efter ca 1 timme.
- Kontrollera att laddningsstatuslampan (➡) lyser.

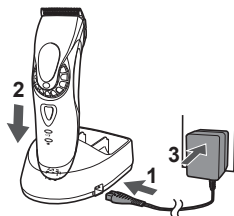

4 Koppla bort strömkontakten när laddningen är klar.

(av säkerhetsskäl och för att minska energiförbrukningen)

- Laddning är nödvändig när laddningslampan blinkar.
- Apparaten kan användas i cirka 5 minuter efter det att laddningslampan börjar blinka.



När laddning startar



Laddningsstatuslampan lyser.

När laddningen är klar



Laddningsstatuslampan blinkar en gång per sekund.

10 minuter efter det att laddning är klar



Laddningsstatuslampan blinkar en gång varannan sekund.

OBS!

- Om det hörs brus från radioapparater eller andra källor medan apparaten används eller laddas, flytta till en annan plats för användning av apparaten.

- När apparaten inte används under 6 månader eller längre kommer batteriet att försvagas (läcka batterivätska, etc.). Ladda upp batteriet en gång var 6:e månad.
- När man laddar trimmern för första gången eller när den inte har använts på mer än 6 månader kan det hända lampan på huvuddelen inte lyser under ett par minuter, eller så kan drifttiden kortas. I dessa fall ska den laddas i minst 8 timmar.
- Rekommenderad omgivningstemperatur vid laddning är 0 °C – 35 °C. Laddningen kan ta längre tid, eller så blinkar laddningsstatuslampan snabbt och batteriet laddas eventuellt inte fullt vid extremt låga eller höga temperaturer.
- 1 full laddning ger ungefär 50 minuters oavbruten användning. (Baserad på torr användning vid 20 °C – 30 °C.) Drifttiden kan variera beroende på hur ofta apparaten används och hur den används.
- Du kan ladda batteriet innan det är helt urladdat. Det rekommenderas dock att ladda när batteriet är helt urladdat. Batterilivslängden beror huvudsakligen på faktorer som hur det används och förvaras.

Ladda utan bordsladdaren

1. Anslut stickproppen till kontakten.
2. Anslut adaptern till nätet.



Nät drift

Om man kopplar AC-adaptren till apparaten på samma sätt som för laddning och slår på strömmen kan du använda den.

- Om återstående batteri är lågt kan skärbladen röra sig långsamt eller stanna, även med nätkraftkälla. Om detta är fallet, ladda batteriet 1 minut eller längre.
- Batteriet kommer att ladda ur även med nätkraftkälla.

Användning

- Kontrollera före bruk att bladen inte är skadade eller deformerade.
- Slå av apparaten.
- Applicera smörjolja på skärbladet före och efter varje användning. (Se sidan 75.)
- Apparaten kanske inte fungerar i en omgivningstemperatur på cirka 0 °C.

1 Ställ in trimhöjd.

2 Tryck på strömbrytaren för att slå på apparaten.

Inställning av trimhöjd

För en trimhöjd på 0,8 till 2,0 mm, vrid reglaget till önskad höjd.

Använd ett tillbehör för trimhöjder på 3 mm eller mer.

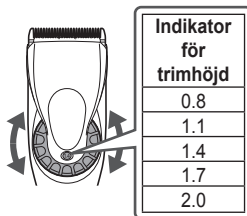

Ta bort och montera kamtillbehör

► Montera tillbehöret

1. Välj trimhöjden som markeras på insidorna och sidorna av tillbehören.
2. Ställ in reglaget på "0.8" och sätt fast tillbehöret på huvuddelen enligt bilden.

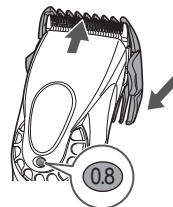

► Ta bort tillbehöret

Skjut distanskammens ena sida av fästet i pilens riktning.

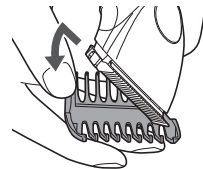

Skötsel

Ta av och sätta på skärbladet

- Slå av apparaten.

► Ta av skärbladet

Håll huvuddelen så att knappen pekar uppåt och tryck på skärbladet med tummen och fånga skärbladet med den andra handen.

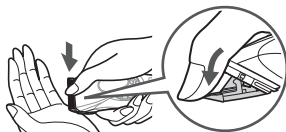

► Att sätta på bladet

1. Ställ in reglaget på "2.0".

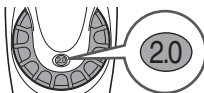

2. Sätt in monteringskroken i skärbladfästet på huvuddelen och skjut in tills den klickar på plats.

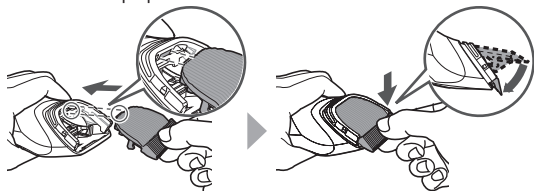

Rengöring

- Rengör huvuddelen, skärbladet och tillbehöret efter varje användning. (Om det inte rengörs leder det till en dålig rörelse och sämre skärpa.)
- Slå av apparaten.
- Använd inte thinner, bensin, alkohol eller andra kemikalier. Detta kan orsaka funktionsfel, sprickor eller missfärgning på huvuddelen. Gör endast rent huvuddelen med en mjuk trasa som lätt fuktats med kranvatten eller tvål och vatten.

1. Borsta bort allt hår från huvuddelen och runt skärbladet.

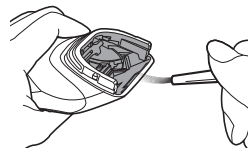

2. Borsta bort hår från skärbladets kanter.

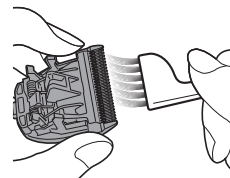

3. Borsta bort eventuellt hår mellan det fasta och rörliga skärbladet och tryck samtidigt ned rengöringsspaken (a) för att lyfta det rörliga skärbladet.

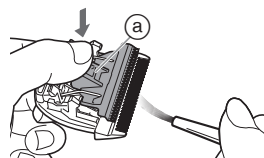

Smörjning

- Applicera smörjolja på skärbladet före och efter varje användning.

- 1 Ta av skärbladet. (Se sidan 74.)**
- 2 Applicera en droppe smörjolja på varje punkt som indikeras.**
- 3 Fäst skärbladet till huvuddelen, sätt på strömmen och låt den gå i ungefär 5 sekunder.**

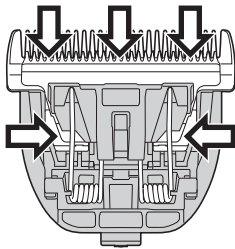

► Utbytbara delar

Utbytbara delar kan inhandlas hos din återförsäljare eller servicecenter.

Utbytbara delar för ER-HGP72	Skärblad	WER9902
	Smörjolja	WES003P

- Användning av andra än rekommenderade originalskärblad kommer att förverka garantin.
- Vi rekommenderar Panasonic smörjolja WES003P.

Rengöring av bordsladdare

Använd rengöringsborsten för att rengöra trimmade hår och smuts i laddningskontakten eller i hålet på undersidan.

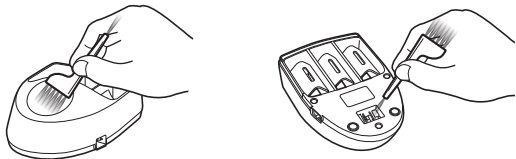

Felsökning

Problem	Åtgärd
Apparaten är slö.	Följ varje procedur nedan tills problemen lösts; 1. Ladda apparaten. (Se sidan 72.)
Användningstiden är kort.	► 2. Gör rent blad och stryk på smörjolja. (Se sidorna 74 och 75.)
Apparaten slutade att fungera.	► 3. Byt ut bladet. (Se sidorna 74 och 75.) ► 4. Byt ut batteriet hos en auktoriserad serviceverkstad.
Apparaten kan inte laddas.	► Tryck in huvuddelen i bordsladdaren eller stickproppen hela vägen. ► Ladda inom rekommenderad laddningstemperatur på 0 °C till 35 °C.
Ett högt ljud hörs.	► Applicera smörjolja. (Se denna sida.) ► Se till att bladet monterats riktigt.

Om problemen inte kan lösas, kontakta butiken där du köpte enheten eller en serviceverkstad auktoriserad av Panasonic för reparation.

Ta ut de inbyggda uppladdningsbara batterierna

Avlägsna de inbyggda laddningsbara batterierna när apparaterna ska kasseras.

Lämna in batterierna på en återvinningsstation för batterier om en sådan finns.

Denna figur får endast användas vid kassering av apparaten, och inte för reparation. Om du tar isär apparaten själv, kan det orsaka felaktig funktion.

- Avlägsna apparaten från AC-adaptorn.
- Tryck på strömbrytaren för att slå på strömmen och låt sedan strömmen vara på till dess att batterierna är helt urladdade.
- Gå igenom steg ① till ④ och lyft upp batterierna. Ta sedan bort dem.
- Var försiktig så att inte plus- och minuspolerna på borttagna batterier kortsluts och isolera polerna genom att sätta tejp på dem.

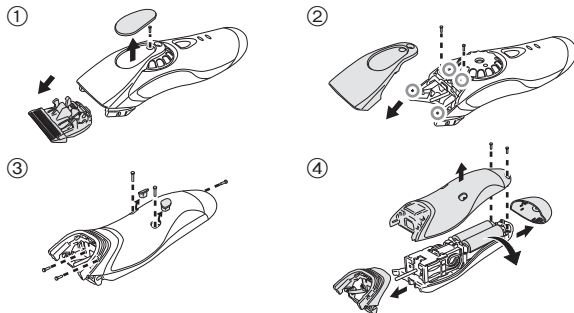

Miljöskydd och återvinningsbara material

Denna apparat innehåller nickel-metallhydrid batterier.

Var noga med att avyttra batterierna på en för ändamålet avsedd plats, om sådan finns i landet där du bor.

Specifikationer

Kraftkälla	Se AC-adaptorns märkplåt. (automatisk spänningskonvertering)
Motorspänning	2,4 V $\overline{\text{---}}$
Laddningstid	Cirka 1 timme

Avfallshantering av produkter och batterier

Endast för Europeiska Unionen och länder med återvinningssystem



Dessa symboler på produkter, förpackningar och/eller medföljande dokument betyder att förbrukade elektriska och elektroniska produkter och batterier inte får blandas med vanliga hushållssopor.

För att gamla produkter och använda batterier ska hanteras och återvinnas på rätt sätt ska dom lämnas till passande uppsamlingsställe i enlighet med nationella bestämmelser.

Genom att ta göra det korrekt hjälper du till att spara värdefulla resurser och förhindrar eventuella negativa effekter på människors hälsa och på miljön.

För mer information om insamling och återvinning kontakta din kommun.

Olämplig avfallshantering kan beläggas med böter i enlighet med nationella bestämmelser.



Notering till batterisymbolen (nedanför)

Denna symbol kan användas i kombination med en kemisk symbol. I detta fall uppfyller den de krav som ställs i direktivet för den aktuella kemikalien.

Sisältö

Turvatoimet.....	80	Huolto	86
Tarkoitettu käyttö.....	83	Vianetsintä	87
Osat.....	83	Sisäänrakennettujen akkujen poisto	88
Ladataan.....	84	Tekniset tiedot	88
Käyttäminen	85		

Kiitos että valitsit tämän Panasonic-tuotteen.

Lue ohjeet kokonaan ennen laitteen käyttämistä ja säästä ne myöhempää käyttöä varten.

Varoitus

- Tätä laitetta voivat käyttää yli 8-vuotiaat lapset ja henkilöt joilla on vähentynyt fyysinen, aistillinen tai henkinen kapasiteetti tai ei kokemusta tai tietoja mikäli näille on annettu ohjausta ja valvontaa koskien laitteen turvallista käyttöä ja ymmärtävät käyttöön liittyvät vaaratekijät. Lapset eivät saa leikkiä laitteen kanssa. Puhdistusta ja käyttäjän suorittamaa huoltoa ei pidä suorittaa valvomattomana lasten toimesta.
- Virtajohtoa ei voi vaihtaa. Jos johto on vahingoittunut, verkkolaite tulee hävittää.
- Älä käytä mitään muuta kuin toimitettua verkkolaitetta ja lataustelinettä mihinkään tarkoitukseen.
Älä myöskään käytä mitään muuta tuotetta toimitetulla verkkovirtaliittimellä ja lataustelineellä. (Katso sivu 83.)
- Pidä laite kuivana.

- Tämä symboli ilmaisee, että sähkölaitteen yhdistäminen verkkovirtaan vaatii erityisen irrotettavan verkkolaitteen. Verkkolaitteen tyyppiviite on merkitty lähelle symbolia.



Turvatoimet

Jotta vältetään loukkaantumisen, hengen menetyksen, sähköiskun, tulipalon ja omaisuusvahinkojen vaaralta, seuraavia turvatoimia tulee aina noudattaa.

Kuvakkeiden selitykset

Seuraavia kuvakkeita käytetään luokittelemaan ja kuvaamaan vaaran, loukkaantumisen ja omaisuuden vahingoittumisen taso, jos varoitukset jätetään huomiotta ja laitetta käytetään väärin.



VAARA

Ilmaisee vakavaan loukkaantumiseen tai kuolemaan johtavan mahdollisen vaaran.



VAROITUS

Ilmaisee mahdollisen vaaran joka voi aiheuttaa vakavan loukkaantumisen tai kuoleman.



HUOMIO

Ilmaisee vaaran joka voi aiheuttaa lievän loukkaantumisen tai omaisuusvahingon.

Seuraavia kuvakkeita käytetään luokittelemaan ja kuvaamaan noudatettavien ohjeiden tyyppejä.



Tätä kuvaketta käytetään hälyttämään käyttäjiä tietyistä käyttömenettelytavasta jota ei tule noudattaa.



Tätä kuvaketta käytetään hälyttämään käyttäjiä tietyistä käyttömenettelytavasta jota tulee noudattaa yksikön turvallisen käytön varmistamiseksi.



VAROITUS

► Syöttövirta



Älä liitä muuntajaa pistorasiaan tai irrota sitä pistorasiasta jos kätesi ovat märät.

- Näin toimiminen voi aiheuttaa sähköiskun tai loukkaantumisen.

Älä upota laitetta, verkkovirtaliitintä ja lataustelinettä veteen tai pese sitä vedellä.

Laitetta, verkkovirtaliitintä ja lataustelinettä ei saa asettaa vedellä täytetyn pesualtaan tai ammeen yläpuolelle tai niiden lähelle.



Älä koskaan käytä laitetta, jos sen verkkovirtaliitin on vahingoittunut tai jos muuntaja on pistorasiaan väljä.

Älä vahingoita tai muokkaa, taivuta, vedä tai väänä virtajohtoa. Älä myöskään laita mitään painavaa virtajohdon päälle äläkä nipistä johtoa.

- Niin tekeminen voi aiheuttaa oikosulusta johtuvan sähköiskun tai tulipalon.

Älä käytä tavalla jossa pistorasian tai johdotuksen nimellisteho ylittyy.



- Nimellistehon ylittäminen, joka johtuu siitä että liian monta pistoketta on yhdistetty yhteen pistorasiaan, voi aiheuttaa ylikuumenemisestä johtuvan tulipalon.

Varmista aina, että laitetta käytetään voimalähteellä, joka on yhteensopiva verkkolaitteen nimellisjännitteen kanssa.



Työnnä muuntaja kokonaan paikalleen.

- Ohjeen noudattamatta jättäminen voi aiheuttaa tulipalon tai sähköiskun.



Irrota muuntaja pistorasiasta aina ennen puhdistusta.

- Ohjeen noudattamatta jättäminen voi aiheuttaa sähköiskun tai loukkaantumisen.

VAROITUS

Puhdista virtapistoke, laitteen pistoke ja latauspistoke säännöllisesti estääksesi pölyn kerääntymisen.

- Ohjeen noudattamatta jättäminen voi aiheuttaa tulipalon kosteudesta johtuvan eristyshäiriön seurauksena.
- Irrota muuntaja ja pyyhi se kuivalla kankaalla.

► Poikkeavuuksien tai virhetoimintojen tapauksessa

Jos verkkolaitteen toiminta on tavallisuudesta poikkeavaa tai siinä on virhetoimintoja, lopeta muuntajan käyttö välittömästi ja irrota verkkolaite.

- Ohjeen noudattamatta jättäminen voi aiheuttaa tulipalon, sähköiskun tai loukkaantumisen.

<Poikkeavuus tai toimintahäiriöt>

-  Pääyksikkö, latausteline tai verkkovirtaliitin on epämuodostunut tai epätavallisen kuuma.
- Pääyksikkö, latausteline tai verkkovirtaliitin haisee palaneelle.
- Pääyksiköstä, lataustelineestä tai verkkovirtaliittimestä kuuluu epänormaali ääni käytön tai latauksen aikana.
- Ota heti yhteyttä valtuutettuun huoltoliikkeeseen ja pyydä laitteen tarkistusta tai korjausta.

► Tämä tuote

Tuotteessa on kiinteä ladattava akku.

 Älä heitä akkua tuleen tai lämmitä sitä, äläkä lataa tai käytä sitä korkeassa lämpötilassa tai jätä ympäristöön, jossa on korkea lämpötila.

- Niin toimiminen voi aiheuttaa nesteen vuodon, ylikuumenemisen tai räjähtämisen.

Älä muuntele tai korjaa laitetta.



- Niin tekeminen voi aiheuttaa tulipalon, sähköiskun tai loukkaantumisen.
- Ota yhteyttä valtuutettuun huoltoliikkeeseen korjaamista varten (akun vaihto jne.)

Älä pura laitetta koskaan, paitsi sitä hävittäessäsi.



- Niin tekeminen voi aiheuttaa tulipalon, sähköiskun tai loukkaantumisen.

► Onnettomuuksien ehkäiseminen

Älä säilytä lasten ulottuvilla. Älä anna lasten käyttää laitetta.



- Osien tai tarvikkeiden laittaminen suuhun voi aiheuttaa tapaturman tai vamman.

Jos öljyä niellään vahingossa, älä yritä oksennuttaa sitä pois, juo paljon vettä ja ota yhteyttä lääkäriin.



Jos öljyä menee silmiin, pese ne välittömästi juoksevalla vedellä ja ota yhteys lääkäriin.

- Ohjeen noudattamatta jättäminen voi johtaa terveysongelmiin.



HUOMIO

► Ihon suojeleminen

Älä paina terää voimakkaasti ihoa vasten.

Älä käytä tätä tuotetta mihinkään muuhun tarkoitukseen kuin hiusten trimmaamiseen.



Älä laita teriä suoraan korvien tai epätasaisen ihon päälle (esim. paisumien, vammojen tai kauneusvirheiden).

- Näin tekeminen voi vahingoittaa korvia tai epätasaista ihoa.



Tarkista ennen käyttöä, että terät eivät ole vahingoittuneet tai vääntyneet.

- Ohjeen noudattamatta jättäminen voi aiheuttaa ihovamman.

HUOMIO

► Huomioi seuraavat varoitukset

 Älä anna metalliesineiden tai roskien kiinnittyä virtapistokkeeseen, laitteen pistokkeeseen tai latauspistokkeeseen.

- Niin tekeminen voi aiheuttaa oikosulusta johtuvan sähköiskun tai tulipalon.

 Älä pudota laitetta tai iske sitä muita esineitä vasten.

- Niin tekeminen voi aiheuttaa loukkaantumisen.

 Älä kierrä virtajohtoa muuntajan tai lataustelineen ympärille säilytyksen ajaksi.

- Niin tekeminen voi aiheuttaa virtajohdon katkeamisen tai oikosulusta johtuvan tulipalon.

 **Irrota muuntaja pistorasiasta, kun laite ei ole käytössä.**

- Ohjeen noudattamatta jättäminen voi aiheuttaa sähköiskun tai tulipalon eristyksen heikkenemisestä aiheutuvan sähkövuodon vuoksi.

 **Irrota muuntaja tai laitteen pistoke niin, että pidät kiinni muuntajan tai laitteen pistokkeesta, eikä virtajohdosta vetämällä.**

- Ohjeen noudattamatta jättäminen voi aiheuttaa sähköiskun tai loukkaantumisen.

Poistetun akun käsittely hävittämisen yhteydessä

VAARA

- Ladattava akku on tarkoitettu käytettäväksi vain tässä laitteessa. Älä käytä akkua muiden tuotteiden kanssa.
- Älä lataa akkua sen jälkeen kun se on poistettu laitteesta.
- Älä heitä tuleen tai altista kuumuudelle.
- Älä juota, pura tai muuta akkua.

 Älä anna akun positiivisen ja negatiivisen navan olla yhteydessä metallisten esineiden kautta.

- Älä kannata tai säilytä akkua yhdessä metallisten korujen, kuten kaulakorujen ja hiussolkien, kanssa.
- Älä koskaan kuori putkea.

- Niin toimiminen voi aiheuttaa nesteen vuodon, ylikuumenemisen tai räjähtämisen.

Akku sisältää emäksistä nestettä. Jos sitä joutuu kosketuksiin silmien kanssa, älä hankaa silmiä. Huuhtelee huolellisesti puhtaalla vedellä, kuten vesijohtovedellä.

- Ohjeen noudattamatta jättäminen voi aiheuttaa näön menetyksen. Ota välittömästi yhteys lääkäriin.

VAROITUS

Pidä ladattava akku poissa lasten ja pikkulasten ulottuvilta poistamisen jälkeen.

 - Akku vaurioittaa elimistöä jos sen niellään vahingossa. Jos tämä tapahtuu, ota välittömästi yhteys lääkäriin.

VAROITUS



Akku sisältää emäksistä nestettä. Jos sitä joutuu kosketuksiin ihon tai vaatteiden kanssa, huuhtele puhtaalla vedellä, kuten vesijohtovedellä.

- Ohjeen noudattamatta jättäminen voi aiheuttaa ihovamman.

Tarkoitettu käyttö

- Tämä laite on tarkoitettu ammattikäyttöön hiustenleikkauksessa. Se toimii joko verkkovirtaliittimellä tai ladattavalla akulla.
- Lisää voiteluöljyä terään ennen jokaista käyttökertaa ja jokaisen käyttökerran jälkeen.
(Katso sivu 87.)
Voiteluöljyn lisäämättä jättäminen voi aiheuttaa seuraavia ongelmia.
 - Laite on tylsynyt.
 - Lyhentynyt käyttöaika.
 - Kovempi ääni.
- Laite saattaa kuumentua käytön ja/tai latauksen aikana. Tämä on normaalia.
- Älä käytä muuta terää kuin laitteen omaa, koska se voi aiheuttaa suorituskyvyn heikkenemisen.
- Älä anna rungon tai terien koskettaa permanenttiainetta, hiusväriä tai hiუსlakkaa.
Kyseiset aineet voivat aiheuttaa laitteeseen murtumia tai syöpymiä.
- Tarkista ennen lisävarusteen käyttämistä, että se on kiinnitetty oikein. Tämän tekemättä jättäminen voi aiheuttaa liian lyhyet hiukset.

Osat

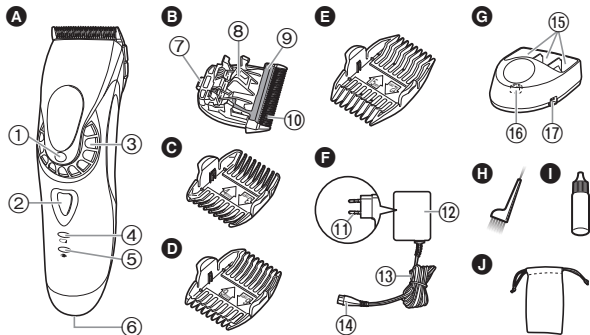

A Runko

- 1 Leikkuukorkeuden osoitin
- 2 Käyttökytkin
- 3 Valitsin (korkeuden säädin)
- 4 Latauksen merkkivalo (Vihreä)
- 5 Lataustilan merkkivalo (Punainen)
- 6 Pistokkeen liitin

B Terä

- 7 Kiinnityskoukku
- 8 Puhdistusvipu
- 9 Liikkuva terä
- 10 Kiinteä terä

C 3 mm/4 mm kampalisävaruste

D 6 mm/9 mm kampalisävaruste

E 12 mm/15 mm kampalisävaruste

F Verkkovirtaliitin (RE9-39)

- 11 Virtapistoke
- 12 Muuntaja
- 13 Virtajohto
- 14 Pistoke

G Latausteline

- 15 Kampatelineet
- 16 Latauspistoke
- 17 Telineen pistorasia

Lisätarvikkeet

- H Puhdistusharja
- I Voiteluöljy
- J Pussi

Ladataan

- Sammuta laite.

1 Yhdistä pistoke telineen pistorasiaan.

2 Aseta laite lataustelineeseen.

3 Liitä muuntaja verkkovirtaan.

- Lataus päättyy noin 1 tunnin kuluttua.
- Tarkista, että lataustilan merkkivalo (➔) palaa.

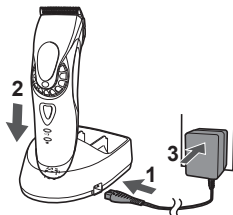

4 Ota virtapistoke pois seinästä, kun lataaminen on valmis.

(turvallisuuden ja energiankulutuksen takia)

- Laite on ladattava, kun latauksen merkkivalo vilkkuu.
- Laitetta voi käyttää noin 5 minuuttia, kun latauksen merkkivalo vilkkuu.

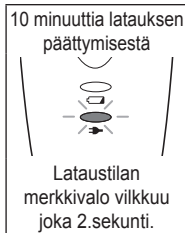
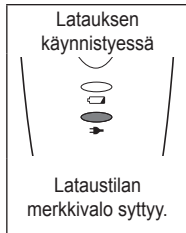
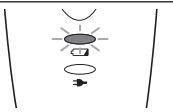

Huomautuksia

- Jos radiosta tai muusta lähteestä tulee häiriöääniä laitteen käytön tai lataamisen aikana, siirry toiseen paikkaan käyttämään laitetta.
- Jos laitetta ei käytetä 6 kuukauteen tai pidempään, akku heikkenee (akkunestettä vuotaa jne.). Lataa akku täyteen joka 6. kuukausi.
- Jos lataat trimmeriä ensimmäistä kertaa tai laitetta ei ole käytetty yli 6 kuukauteen, merkkivalo rungossa ei ehkä pala muutama minuuttiin tai käyttöaika voi lyhentyä. Lataa laitetta tällöin yli 8 tuntia.
- Suositeltu latauslämpötila on 0 °C – 35 °C. Akkujen lataaminen voi kestää pidempään tai lataustilan merkkivalo voi vilkkua nopeasti, eikä akku välttämättä lataudu kunnolla hyvin korkeissa tai matalissa lämpötiloissa.
- Kun akku on ladattu täyteen, laitetta voidaan käyttää yhtäjaksoisesti noin 50 minuutin ajan. (Perustuu kuivaan käyttöön 20 °C – 30 °C: ssa.) Käyttöaika voi olla erilainen riippuen käyttöiheydestä ja käytötavasta.
- Voit ladata akun ennen kuin se on täysin purkautunut. On kuitenkin suositeltavaa ladata, kun akku on täysin purkautunut. Akun kestoikä riippuu voimakkaasti sellaisista tekijöistä kuin käytötavasta ja säilyttämisestä.

Lataaminen ilman lataustelinetä

1. Yhdistä pistoke laitteen pistorasiaan.
2. Liitä verkkovirtaliitin pistorasiaan.



Verkkovirtakäyttö

Jos liität verkkovirtaliittimen laitteeseen samalla tavalla kuin latausta varten, ja kytket laitteeseen virran, voit käyttää laitetta.

- Jos akun jäljellä oleva teho on liian alhainen, terät voivat liikkua hitaasti tai pysähtyä myös verkkovirtakäytössä. Lataa tässä tapauksessa akkua vähintään 1 minuutti.
- Akku purkautuu myös verkkovirtakäytössä.

Käyttäminen

- Tarkista ennen käyttöä, että terät eivät ole vahingoittuneet tai väärtyneet.
- Sammuta laite.
- Lisää voiteluöljyä terään ennen jokaista käyttökertaa ja jokaisen käyttökerran jälkeen. (Katso sivu 87.)
- Laite ei ehkä toimi, mikäli ympäristön lämpötila on alhaisempi kuin noin 0 °C.

1 Aseta leikkuukorkeus.

2 Käynnistä laite käyttökyltkintä painamalla.

Leikkuukorkeuden säätäminen

Aseta 0,8–2,0 mm leikkuukorkeus kääntämällä kiekko haluamaasi korkeuteen.

Käytä lisävarustetta, kun asetat 3 mm tai sitä pidemmän leikkuukorkeuden.

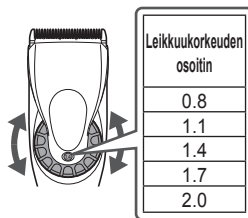

Kampalisävarusteiden irrottaminen ja asentaminen

► Lisävarusteen asentaminen

1. Valitse leikkauskorkeus lisävarusteiden sisäpuolelle ja sivuille tehtyjen merkintöjen mukaisesti.
2. Aseta valitsin kohtaan "0.8" ja asenna kampaosa runkoon kuvan mukaisesti.

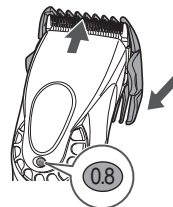

► Lisävarusteen irrottaminen

Liu'uta kaman toinen puoli pois laitteesta nuolella merkityn suunnan mukaisesti.

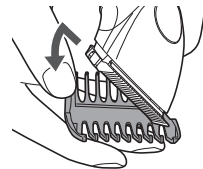

Terän irrottaminen ja asentaminen

- Sammuta laite.

► Terän irrottaminen

Pida runkoa niin, että kytkin osoittaa ylöspäin, ja työnnä terää peukalollasi samalla, kun otat terän toiseen käteesi.



► Terän asentaminen

1. Aseta valitsin kohtaan "2.0".



2. Aseta kiinnityskoukku rungon terän kiinnityskohtaan ja paina terää, kunnes se napsahtaa.

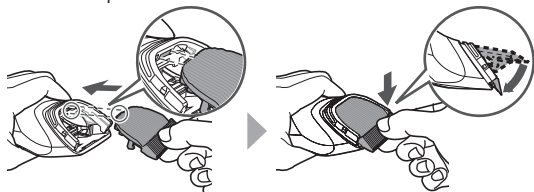

Puhdistaminen

- Puhdista runko, terä ja lisäosa jokaisen käytön jälkeen. (Jos ei puhdisteta, liike heikkenee ja terävyys huononee.)
- Sammuta laite.
- Älä käytä tinneriä, bensiiniä, alkoholia tai muita kemikaaleja. Kyseiset aineet voivat aiheuttaa toimintahäiriön, rungon murtumisen tai värjäytymisen. Puhdista runko vain vedellä tai saippuavedellä hieman kostutetulla pehmeällä liinalla.

1. Harjaa pois kaikki hiukset rungosta ja terän ympäriltä.

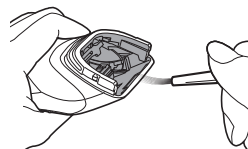

2. Harjaa pois hiukset terän reunasta.

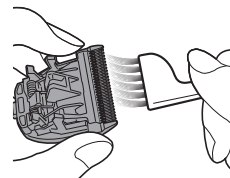

3. Harjaa irtohiukset kiinteän ja liik kuvan terän välistä; nosta liikkuva terä pitämällä puhdistusvipua (a) painettuna.

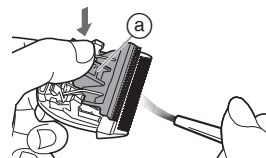

Voitelu

- Lisää voiteluöljyä terään ennen jokaista käyttökertaa ja jokaisen käyttökerran jälkeen.

- 1 Poista terä. (Katso sivu 86.)**
- 2 Lisää tippa voiteluöljyä jokaiseen merkittyyn kohtaan.**
- 3 Kiinnitä terä runkoon, kytkä virta päälle ja anna käydä noin 5 sekuntia.**

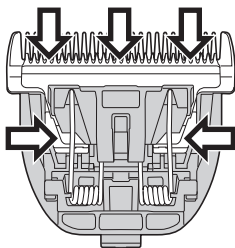

► Varaosat

Varaasia on saatavilla jälleenmyyjällesi tai huoltoliikkeessä.

Varaosat malliin ER-HGP72	Terä	WER9902
	Voiteluöljy	WES003P

- Takuu raukeaa, jos käytät muuta kuin suositeltua aitoa terää.
- Suosittelemme Panasonicin voiteluöljyä WES003P.

Lataustelineen puhdistaminen

Käytä puhdistusharjaa ja puhdista irtohiukset ja pöly latauspistokkeesta tai pohjan pinnan reiästä.

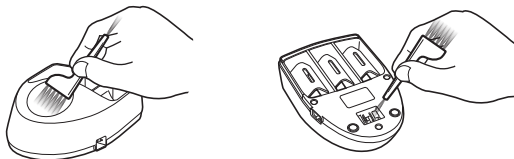

Vianetsintä

Ongelma	Tehtävä asia
Laitte on tylsynyt.	Kunnes ongelmat on ratkaistu, noudata kaikkia seuraavia menettelyjä: 1. Lataa laite. (Katso sivu 84.) 2. Puhdista terä ja lisää voiteluöljyä. (Katso sivut 86 ja 87.) 3. Vaihda terä. (Katso sivut 86 ja 87.) 4. Akku on vaihdettava valtuutetussa huoltoliikkeessä.
Toiminta-aika on lyhyt.	
Laitte lakkasi toimimasta.	
Laitetta ei voi ladata.	► Työnnä runko lataustelineeseen tai pistoke pohjaan asti.
Aiheuttaa kovan äänen.	► Lataa suositellussa latauslämpötilassa 0 °C – 35 °C. ► Lisää voiteluöljyä. (Katso tämä sivu.) ► Varmista, että terä on kiinnitetty oikein.

Jos ongelmat eivät vielääkään ratkea, ota yhteys liikkeeseen, josta ostit laitteen tai Panasonicin korjauksiin valtuuttamaan huoltoliikkeeseen.

Sisäänrakennettujen akkujen poisto

Poista sisäänrakennetut, uudelleenladattavat akut ennen laitteen hävittämistä.

Varmista, että akut hävitetään ongelmajätokeskuksen kautta, mikäli maassasi on sellainen.

Kuvaa tulee käyttää vain silloin, kun laitetta poistetaan käytöstä, eikä sen korjaamiseen. Jos purat laitteen itse, se saattaa toimia väärin.

- Irrota laite verkkovirtaliittimestä.
- Laita virta päälle painamalla käyttökytkintä ja pidä virta päällä, kunnes akut ovat purkautuneet kokonaan.
- Suorita vaiheet ① - ④, nosta akkuja ja poista ne.
- Varo oikosulkemasta irrotettujen akkujen positiivisia ja negatiivisia terminaleja, eristä terminaalit teipillä.

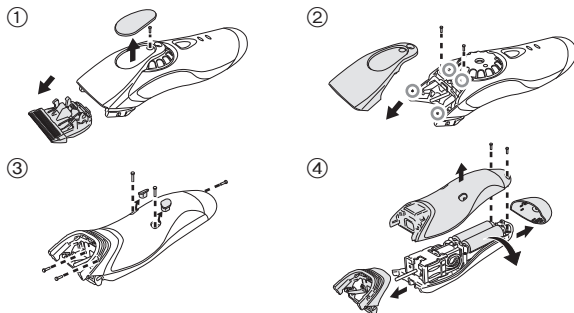

Ympäristönsuojelu ja materiaalien kierrätys

Tässä laitteessa on nikkeliemetallihydridiakut.

Varmista, että akut hävitetään ongelmajätokeskuksen kautta, mikäli maassasi on sellainen.

Tekniset tiedot

Virtalähde	Katso verkkolaitteen arvokilvestä. (automaattinen jännitteenvälitys)
Moottorin jännite	2,4 V $\overline{\text{---}}$
Latausaika	Noin 1 tunti

Vanhon laitteen ja paristojen hävittäminen Vain EU-jäsenmaille ja kierrätysjärjestelmää käyttäville maille



Tämä symboli tuotteissa, pakkauksessa ja/tai asiakirjoissa tarkoittaa, että käytettyjä sähköllä toimivia ja elektronisia tuotteita ei saa laittaa yleisiin talousjätteisiin. Johda vanhat tuotteet ja käytetyt paristot käsittelyä, uusointia tai kierrätystä varten vastaaviin keräyspisteisiin laissa annettujen määräysten mukaisesti.

Hävittämällä tuotteet asiaankuuluvasti, autat samalla suojaamaan arvokkaita luonnonvaroja ja estämään mahdollisia negatiivisia vaikutuksia ihmiseen ja luontoon. Lisätietoa keräämisestä ja kierrätyksestä saa paikalliselta jätehuollosta vastuulliselta viranomaiselta. Maiden lainsäädännön mukaisesti tämän jätteen määrätystenvastaisesta hävittämisestä voidaan antaa sakkorangaistuksia.



Huomautus paristosymbolista (symboli alhaalla)

Tämä symboli voidaan näyttää jonkin kemiallisen symbolin yhteydessä. Siinä tapauksessa se perustuu vastaaviin direktiiveihin, jotka on annettu kyseessä olevalle kemikaalille.

Instrukcja obsługi
Profesjonalna akumulatorowa maszynka do włosów
Nr modelu ER-HGP72

Spis treści

Środki ostrożności	92	Pielęgnacja	98
Przeznaczenie	95	Rozwiązywanie problemów	100
Opis części	95	Wyjmowanie wbudowanych akumulatorów	100
Ładowanie	96	Dane techniczne	101
Sposób użytkowania	97		

Dziękujemy za wybór produktu firmy Panasonic.

Przed rozpoczęciem użytkowania tego urządzenia prosimy o przeczytanie całej instrukcji i zachowanie jej do wykorzystania w przyszłości.

Ostrzeżenie

- To urządzenie może być używane przez dzieci w wieku powyżej 8 lat, przez osoby o ograniczonej sprawności ruchowej, sensorycznej lub intelektualnej oraz przez osoby nieposiadające odpowiedniego doświadczenia i umiejętności, jeśli są one odpowiednio nadzorowane lub zostały poinstruowane w zakresie używania urządzenia w bezpieczny sposób i rozumieją związane z tym ryzyko. Nie należy pozwalać dzieciom na zabawę urządzeniem. Czyszczenie oraz konserwacja urządzenia nie powinny być wykonywane przez dzieci pozostawione bez nadzoru.
- Przewód zasilający jest niewymienialny. Jeśli przewód zasilający ulegnie uszkodzeniu, zasilacz należy wymienić na nowy.

- Nie używaj do jakichkolwiek czynności żadnego innego zasilacza i podstawki ładowującej niż te dostarczone z produktem. Ponadto, nie używaj żadnych innych urządzeń z zasilaczem i podstawką do ładowania. (Patrz strona 95.)
- Maszynkę przechowywać w suchym stanie.
- Poniższy symbol wskazuje, że określony odłączalny zasilacz wymagany jest do podłączenia urządzenia elektrycznego do sieci elektrycznej. Oznaczenie typu zasilacza znajduje się obok symbolu.





Środki ostrożności



Aby zmniejszyć ryzyko urazu, utraty życia, porażenia prądem elektrycznym, pożaru i uszkodzenia mienia, zawsze należy przestrzegać podanych poniżej środków ostrożności.

Wyjaśnienie użytych symboli

Poniższe symbole są używane do klasyfikacji i opisanie poziomu zagrożenia, urazu oraz uszkodzenia mienia w przypadku niezastosowania się do ostrzeżenia i nieprawidłowego użycia produktu.

	NIEBEZPIECZEŃSTWO	Sygnalizuje potencjalne zagrożenie, które spowoduje poważne obrażenia ciała lub śmierć.
	OSTRZEŻENIE	Sygnalizuje potencjalne zagrożenie, które może spowodować poważne obrażenia ciała lub śmierć.
	UWAGA	Sygnalizuje zagrożenie, które może spowodować drobne urazy ciała lub szkody materialne.

Poniższe symbole są stosowane do klasyfikacji i opisanie typu instrukcji, których należy przestrzegać.

	Ten symbol ostrzega użytkownika, że nie wolno wykonywać określonej procedury.
	Ten symbol informuje użytkownika, że trzeba wykonać określoną procedurę, aby zapewnić bezpieczną obsługę urządzenia.

OSTRZEŻENIE

► Zasilanie

 Nie podłączaj ani nie odłączaj adaptera do/z gniazda elektrycznego mokrą ręką.
- Może to spowodować porażenie prądem lub obrażenia ciała.

Nie zanurzaj urządzenia, zasilacza i podstawki do ładowania w wodzie, nie myj ich wodą.

Nie umieszczaj urządzenia, zasilacza i podstawki do ładowania w pobliżu zlewu czy wanny lub nad nimi, jeśli znajduje się w nich woda.

 W żadnym wypadku nie używaj urządzenia, jeżeli zasilacz został uszkodzony lub jeżeli adapter wetknięty do kontaktu jest poluzowany.

Nie wolno niszczyć, modyfikować, ciągnąć, skręcać ani zginać na siłę przewodu. Nie kładź ciężkich przedmiotów na przewodzie zasilającym, nie przytrząskuj przewodu zasilającego.

- Może to spowodować porażenie prądem lub pożar z powodu zwarcia.

Nie należy używać urządzenia niezgodnie z parametrami domowej instalacji lub sieci elektrycznej.

 - Przekroczenie parametrów poprzez podłączenie zbyt wielu wtyczek do jednego gniazda elektrycznego może spowodować pożar w wyniku przegrzania.

Pamiętaj, aby urządzenie było zawsze zasilane ze źródła energii elektrycznej zgodnego z napięciem znamionowym wskazanym na zasilaczu.

 **Włóż do końca adaptera.**
- W przeciwnym razie może dojść do pożaru lub porażenia prądem.



OSTRZEŻENIE



Zawsze należy wyjmować adapter z gniazda elektrycznego podczas czyszczenia urządzenia.

- W przeciwnym razie może dojść do porażenia prądem lub urazów ciała.



Aby zapobiec gromadzeniu się kurzu, należy regularnie czyścić wtyczkę zasilania, wtyczkę urządzenia i wtyczkę ładowania.

- Niezastosowanie się do tego zalecenia może spowodować pożar na skutek usterki izolacji spowodowanej wilgotnością. Odłącz adapter i wytrzyj go suchą szmatką.

► W przypadku wystąpienia nieprawidłowości lub awarii

Natychmiast zaprzestań używania adaptera i odłącz go, jeśli wystąpią jakieś nieprawidłowości lub awaria.

- W przeciwnym razie może dojść do pożaru, porażenia prądem lub uszkodzenia ciała.

<Przypadki nieprawidłowości lub usterek>

• Urządzenie, podstawka do ładowania lub zasilacz są zdeformowane lub nietypowo gorące.

• Urządzenie, podstawka do ładowania lub zasilacz pachną spalenizną.

• Występują nietypowe odgłosy podczas ładowania lub używania urządzenia, podstawki do ładowania lub zasilacza.

- Należy natychmiast zażądać sprawdzenia lub naprawy w autoryzowanym punkcie serwisowym.

► Ten produkt

Ten produkt posiada wbudowany akumulator.



Nie należy wrzucać go do ognia, podgrzewać, używać bądź pozostawiać w miejscu o wysokiej temperaturze.
- Może to spowodować wyciek płynu, przegrzanie lub wybuch.

Nie należy modyfikować ani naprawiać urządzenia.



- Może to spowodować pożar, porażenie prądem lub obrażenia ciała.
Skontaktuj się z autoryzowanym serwisem w celu przeprowadzenia naprawy (wymiana akumulatora itp.).



Nigdy nie należy demontować produktu, z wyjątkiem sytuacji wyrzucania produktu.

- Może to spowodować pożar, porażenie prądem lub obrażenia ciała.

► Zapobieganie wypadkom

Nie należy przechowywać w miejscu dostępnym dla dzieci lub niemowląt. Nie pozwolić, aby dzieci używały tego urządzenia.



- Włożenie części lub akcesoriów do ust grozi wypadkiem lub obrażeniami.

W przypadku spożycia oleju nie wolno wywoływać wymiotów; należy wypić dużą ilość wody i skontaktować się z lekarzem.



Jeśli olej dostanie się do oczu, należy go natychmiast spłukać dokładnie bieżącą wodą i skontaktować się z lekarzem.

- Niezastosowanie się do tego zalecenia może skutkować obrażeniami ciała.

UWAGA

► Ochrona skóry

Nie przyciskaj silnie ostrza do skóry.

Nie używaj tego produktu do celu innego niż przycinanie włosów.



Ostrzy nie stosować bezpośrednio do uszu lub podrażnionej skóry (jak obrzęki, rany lub wypryski).

- Takie postępowanie może być przyczyną zranienia uszu lub nierównej skóry.



Przed rozpoczęciem użytkowania sprawdź, czy ostrza nie są uszkodzone lub odkształcone.

- W przeciwnym razie może wystąpić uszkodzenie skóry.

► Przestrzegaj następujących środków ostrożności:

Nie można dopuścić, aby jakiegokolwiek metalowe przedmioty lub zanieczyszczenia przyłgnęły do wtyczki zasilacza, wtyczki przewodu zasilającego lub wtyczki podstawki ładującej.



- Może to spowodować porażenie prądem lub pożar z powodu zwarcia.



Nie należy upuszczać urządzenia ani uderzać nim o inne przedmioty.

- Może to spowodować uszkodzenie ciała.



Nie owijaj przewodu wokół adaptera lub podstawki do ładowania w trakcie przechowywania.

- W przeciwnym razie może dojść do wyrwania przewodu na skutek naprężenia i w rezultacie spowodować pożar z powodu zwarcia.

Odłącz adapter od gniazda elektrycznego, gdy urządzenie nie jest używane.



- W przeciwnym razie może dojść do porażenia prądem lub pożaru na skutek przebiecia elektrycznego spowodowanego pogorszeniem stanu izolacji.



Odcinaj wtyczkę adaptera lub urządzenia, trzymając za nie. Nie ciągnij za przewód.

- W przeciwnym razie może dojść do porażenia prądem lub urazów ciała.

Postępowanie z wyjętym akumulatorem podczas utylizacji



NIEBEZPIECZEŃSTWO

• Akumulator jest przeznaczony do użytku wyłącznie z opisywanym urządzeniem. Nie używaj akumulatora z innymi produktami.

• Nie ładuj akumulatora po wyjęciu go z produktu.

• Nie wrzucaj go do ognia i nie podgrzewaj.



• Nie lutuj, nie demontuj ani nie modyfikuj akumulatora.

• Nie pozwalaj, aby dodatni i ujemny styk akumulatora zetknęły się ze sobą poprzez inne metalowe objekty.

• Nie przenoś ani nie przechowuj akumulatora wraz z metalową biżuterią, taką jak naszyjniki i spinki do włosów.

• Nigdy nie zdejmuj ochronnej powłoki akumulatora.

- Może to spowodować wyciek płynu, przegrzanie lub wybuch.

Akumulator zawiera ciecz alkaliczną. Jeśli dostanie się ona do oczu, nie należy ich pocierać. Oczy należy dokładnie przepłukać czystą wodą, np. wodą bieżącą.



- W przeciwnym razie może nastąpić utrata wzroku.

Należy natychmiast skontaktować się z lekarzem.



OSTRZEŻENIE

Po wyjęciu akumulatora nie przechowuj go w zasięgu niemowląt i małych dzieci.



- Przypadkowe połknięcie akumulatora spowoduje uszkodzenie ciała.

W takim przypadku natychmiast skontaktuj się z lekarzem.



Akumulator zawiera ciecz alkaliczną. Jeśli zetknie się ona ze skórą lub ubraniem, należy ją dokładnie spłukać czystą wodą, np. wodą bieżącą.

- W przeciwnym razie może wystąpić uszkodzenie skóry.

Przeznaczenie

- To urządzenie jest przeznaczone do profesjonalnego przycinania włosów. Może być użytkowane z zasilaczem lub akumulatorem.
- Smaruj ostrze olejem smarnym przed i po każdym użyciu. (Patrz strona 99.)
Pominięcie zastosowania oleju smarnego może spowodować poważne problemy.
 - Urządzenie stępiło się.
 - Krótszy czas działania.
 - Głośniejsza praca.
- Urządzenie może się nagrzewać podczas pracy i/lub ładowania. To normalne zjawisko.
- Nie używaj ostrzy innych niż przeznaczone do tego urządzenia, ponieważ może to spowodować nieprawidłowe działanie.
- Nie pozwól na kontakt środka do trwałej ondulacji, środka do farbowania włosów lub lakieru do włosów z korpusem maszynki lub ostrzami. Może to spowodować pęknięcie lub korozję.
- Przed użyciem końcówki sprawdź, czy jest poprawnie zainstalowana. Nieprawidłowy montaż może być przyczyną zbyt krótkiego przycięcia włosów.

Opis części

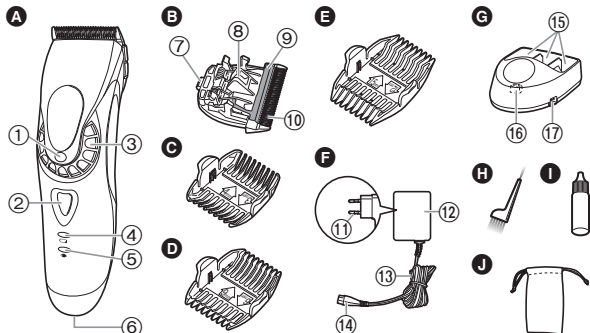

A Korpus

- 1 Wskaźnik wysokości strzyżenia
- 2 Włącznik zasilania
- 3 Pokrętko (Regulacja wysokości)
- 4 Kontrolka ładowania (zielona)
- 5 Kontrolka stanu naładowania (czerwona)
- 6 Gniazdko

B Ostrze

- 7 Haczyk mocujący
- 8 Dźwignia czyszczenia
- 9 Ruchoме ostrze
- 10 Ostrze nieruchome

C Nasadka grzebieniowa 3 mm/4 mm

E



F

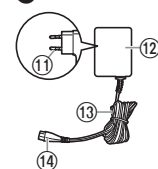

D Nasadka grzebieniowa 6 mm/9 mm

E Nasadka grzebieniowa 12 mm/15 mm

F Zasilacz (RE9-39)

- 11 Wtyczka zasilania
- 12 Adapter
- 13 Przewód
- 14 Wtyczka

G Podstawa do ładowania

- 15 Stała do przechowywania nasadek
- 16 Wtyczka ładowania
- 17 Gniazdo podstawki

Akcesoria

H Szczoteczka do czyszczenia

I Olej smarny

J Pokrowiec

Ładowanie

- Wyłącz urządzenie.

1 Podłączyć wtyczkę do gniazda podstawki.

2 Umieścić urządzenie w podstawce do ładowania.

3 Włożyć adapter do gniazda elektrycznego.

- Ładowanie trwa ok. 1 godziny.
- Sprawdź, czy kontrolka stanu naładowania (➡) świeci.

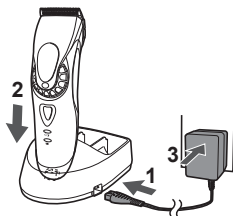

4 Odłączyć wtyczkę zasilania po zakończeniu ładowania.

(z powodów bezpieczeństwa i w celu redukcji zużycia energii)

- Gdy kontrolka ładowania miga, konieczne jest ładowanie.
- Gdy kontrolka ładowania zacznie migać, urządzenie może być używane jeszcze przez ok. 5 minut.



Gdy ładowanie rozpoczyna się



Gdy ładowanie jest zakończone



10 minut po zakończeniu ładowania



Uwagi

- Jeżeli korzystanie z urządzenia lub jego ładowanie powoduje zakłócenia w pracy radioodbiornika lub innego urządzenia, zmień miejsce, w którym korzystasz z urządzenia.
- Gdy urządzenie nie jest użytkowane przez ponad 6 miesięcy, akumulator rozładuje się (wycieki płynu z akumulatora itp.). Co 6 miesięcy w pełni naładuj akumulator.
- Kiedy trymer jest ładowany pierwszy raz lub jeśli nie był używany przez ponad 6 miesięcy, kontrolka na korpusie może nie świecić się przez kilka minut, a czas pracy urządzenia może ulec skróceniu. W takich przypadkach należy ładować urządzenie przez ponad 8 godzin.
- Zalecana temperatura otoczenia przy ładowaniu wynosi 0 °C – 35 °C. W przypadku bardzo niskich lub bardzo wysokich temperatur czas ładowania akumulatora może się wydłużyć lub kontrolka stanu naładowania będzie szybko migać i mogą wystąpić problemy z prawidłowym naładowaniem akumulatora.
- Jedno całkowite naładowanie wystarcza na około 50 minut nieprzerwanej pracy. (W przypadku użycia na sucho w temperaturze od 20 °C do 30 °C). Czas pracy może się różnić w zależności od częstotliwości i sposobu użytkowania.
- Akumulator można ładować, zanim zupełnie się rozładuje. Jednakże zaleca się ładowanie po pełnym rozładowaniu akumulatora. Okres użytkowania akumulatora zależy w głównej mierze od warunków jego użytkowania i przechowywania.

Ładowanie bez podstawki do ładowania

1. Podłącz wtyczkę do gniazdka.
2. Podłącz zasilacz do gniazdka ściennego.



Praca przy zasilaniu z sieci przez zasilacz

Urządzenia można używać po podłączeniu do niego zasilacza w taki sposób, jak do ładowania akumulatora.

- Jeśli stan naładowania akumulatora nie jest wystarczający, ostrza mogą poruszać się wolniej lub mogą zatrzymać się, nawet przy podłączonym zasilaniu sieciowym. W takim wypadku należy ładować akumulator jeszcze przez co najmniej 1 minutę.
- Akumulator rozładuje się, nawet przy podłączonym zasilaniu sieciowym.

Sposób użytkowania

- Przed rozpoczęciem użytkowania sprawdź, czy ostrza nie są uszkodzone lub odkształcone.
- Wyłącz urządzenie.
- Smaruj ostrze olejem smarnym przed i po każdym użyciu. (Patrz strona 99.)
- Urządzenie może nie działać przy temperaturze otoczenia około 0 °C lub niższej.

1 Ustaw długość strzyżenia.

2 Naciśnij włącznik zasilania, aby włączyć urządzenie.

Ustawianie długości strzyżenia

Przy długości strzyżenia od 0,8 do 2,0 mm ustawić pokrętko na żądaną długość.

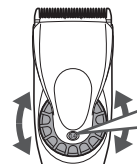

Wskaźnik wysokości strzyżenia
0.8
1.1
1.4
1.7
2.0

Przy długości strzyżenia ponad 3 mm użyć nasadki.

Zdejmowanie i mocowanie nasadek grzebieniowych

► Mocowanie nasadki

1. Wybierz wysokość przycinania zgodnie z informacjami podanymi po bokach i wewnątrz nasadek.
2. Ustaw pokrętko na „0.8” i zamocuj nasadkę na korpusie zgodnie z ilustracją.

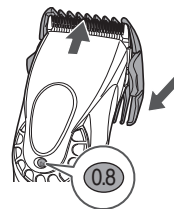

► Zdejmowania nasadki

Zsuń jeden bok nasadki z mocowania w kierunku wskazywanym strzałką.

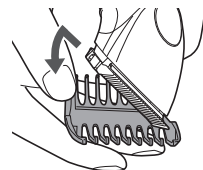

Pielęgnacja

Zdejmowanie i mocowanie ostrza

- Wyłącz urządzenie.

► Zdejmowanie ostrza

Przytrzymaj korpus z włącznikiem skierowanym do góry, pchnij ostrze kciukiem i złap je drugą ręką.

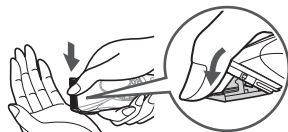

► Mocowanie ostrza

1. Ustaw pokrętko na „2.0”.



2. Zamocuj haczyk mocujący ostrza na zaczepie korpusu i przesunij ostrze aż do zatrzaśnięcia.

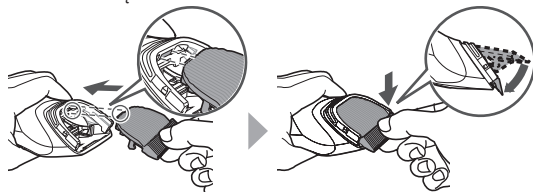

Czyszczenie

- Po każdym użyciu wyczyść korpus, ostrze i końcówkę. (Jeśli nie będzie czysta, ruch będzie słabszy i zmniejszy się ostrość.)
- Wyłącz urządzenie.
- Nie stosuj rozcieńczalników, benzyny, alkoholu ani innych chemikaliów. Niezastosowanie się do tych instrukcji może spowodować awarię, pęknięcie lub odbarwienie korpusu. Korpus należy czyścić tylko miękką szmatką, delikatnie zwilżoną wodą z kranu lub wodą rozrobioną z mydłem.

1. Usun wszelkie włosy z korpusu i wokół ostrza.

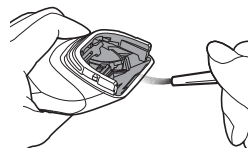

2. Usunąć szczoteczką włosy z krawędzi ostrza.

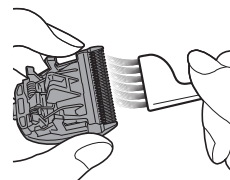

3. Usun pędzlem wszelkie resztki włosów z przestrzeni pomiędzy ostrzem nieruchomym a ostrzem ruchomym, naciskając na dźwignię do czyszczenia (a) w celu podniesienia ostrza ruchomego.

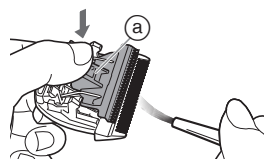

Smarowanie

- Smaruj ostrze olejem smarnym przed i po każdym użyciu.

- 1** Zdejmij ostrze. (Patrz strona 98.)
- 2** Na każdy wskazany punkt nanieś kroplę oleju smarnego.
- 3** Zamocować ostrze w korpusie, włączyć zasilanie i pozostawić działającą maszynkę na ok. 5 sekund.

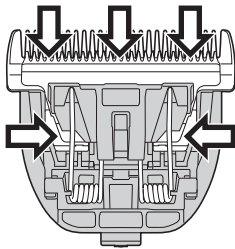

► Części zamienne

Części zamienne dostępne są u sprzedawcy lub w Centrum Serwisowym.

Części zamienne dla ER-HGP72	Ostrze	WER9902
	Olej smarny	WES003P

- Użycie innego ostrza niż zalecane oryginalne ostrze spowoduje unieważnienie wszelkich roszczeń gwarancyjnych.
- Zalecamy stosowanie oleju smarnego Panasonic WES003P.

Czyszczenie podstawki do ładowania

Aby usunąć resztki ściętych włosów i pył we wtyczce do ładowania lub w otworze na spodzie podstawki, należy użyć szczoteczki do czyszczenia.

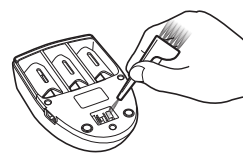
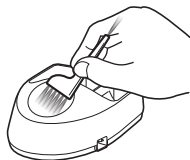

Rozwiązywanie problemów

Problem	Działanie
Urządzenie stępiło się. Czas pracy jest krótki. Urządzenie przestało działać.	<p>Jeśli problem nie zanika, należy postępować zgodnie z następującymi procedurami:</p> <ol style="list-style-type: none"> 1. Naładuj urządzenie. (Patrz strona 96.) 2. Wyczyść ostrze i nałóż na nie olej smary. (Patrz strony 98 i 99.) 3. Wymień ostrze. (Patrz strony 98 i 99.) 4. Wymień akumulator w autoryzowanym serwisie.
Nie można naładować urządzenia.	<p>▶ Wsunąć do końca korpusu maszynki w podstawkę do ładowania lub wtyczkę.</p> <p>▶ Ładowanie należy przeprowadzać przy zalecanej temperaturze ładowania 0 °C do 35 °C.</p>
Pojawia się głośny dźwięk.	<p>▶ Nałóż olej smary. (Patrz strona 99.)</p> <p>▶ Upewnij się, że ostrze jest właściwie zamocowane.</p>

Jeżeli problemy nadal występują, skontaktuj się z punktem zakupu urządzenia lub autoryzowanym centrum serwisowym Panasonic.

Wyjmowanie wbudowanych akumulatorów

Przed zutylizowaniem urządzenia należy wyjąć wbudowane akumulatory. Upewnij się, że akumulatory wyrzucane są w oficjalnie wyznaczonym miejscu, jeżeli takie miejsce jest dostępne.

Ze wskazówek podanych na tym rysunku należy korzystać tylko podczas utylizacji urządzenia, a nie do celów jego naprawy. Jeżeli rozmontujesz urządzenie samodzielnie, może to spowodować jego nieprawidłowe działanie.

- Odłącz urządzenie od zasilacza.
- Naciśnij włącznik zasilania, aby włączyć zasilanie i nie wyłączaj go, aż akumulatory rozładują się całkowicie.
- Wykonaj kroki od ① do ④, unieś akumulatory, a następnie wyjmij je.
- Zachowaj ostrożność, aby złącza dodatnie i ujemne wyjętych akumulatorów nie zostały zwarte. Zaizoluj złącza taśmą klejącą.

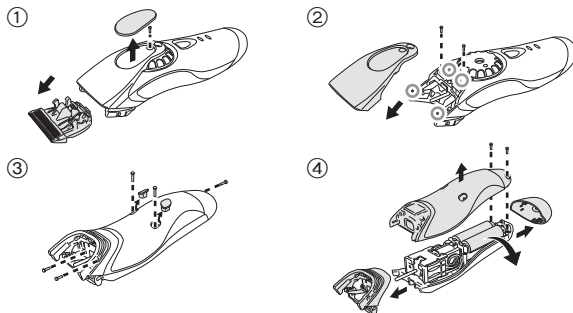

Ochrona środowiska i recykling materiałów

Urządzenie zawiera akumulatory niklo-metalowodorokowe.

Upewnij się, że akumulatory wyrzucane są w wyznaczonym punkcie gromadzenia odpadów, jeżeli takie miejsce znajduje się w Twoim kraju.

Dane techniczne

Źródło zasilania	Patrz tabliczka znamionowa na zasilaczu. (automatyczna zmiana napięcia zasilania)
Napięcie pracy silnika	2,4 V---
Czas ładowania	Okolo 1 godziny

Pozbywanie się zużytych urządzeń elektrycznych i elektronicznych oraz baterii Dotyczy wyłącznie obszaru Unii Europejskiej oraz krajów posiadających systemy zbiórki i recyklingu



Niniejsze symbole umieszczane na produktach, opakowaniach i/lub w dokumentacji towarzyszącej oznaczają, że nie wolno mieszać zużytych urządzeń elektrycznych i elektronicznych oraz baterii z innymi odpadami domowymi/komunalnymi.

W celu zapewnienia właściwego przetwarzania, utylizacji oraz recyklingu zużytych urządzeń elektrycznych i elektronicznych oraz zużytych baterii, należy oddawać je do wyznaczonych punktów gromadzenia odpadów zgodnie z przepisami prawa krajowego.

Poprzez prawidłowe pozbywanie się zużytych urządzeń elektrycznych i elektronicznych oraz zużytych baterii pomagasz oszczędzać cenne zasoby naturalne oraz zapobiegać potencjalnemu negatywnemu wpływowi na zdrowie człowieka oraz na stan środowiska naturalnego.

W celu uzyskania informacji o zbiórce oraz recyklingu zużytych urządzeń elektrycznych i elektronicznych oraz baterii prosimy o kontakt z władzami lokalnymi. Za niewłaściwe pozbywanie się tych odpadów mogą grozić kary przewidziane przepisami prawa krajowego.



Dotyczy symbolu baterii (symbol poniżej)

Ten symbol może występować wraz z symbolem pierwiastka chemicznego. W takim przypadku wymagania Dyrektywy w sprawie określonego środka chemicznego są spełnione.

Provozní pokyny
Profesionální zastříhovač vlasů (síťový provoz/akumulátor)
Model č. ER-HGP72

Obsah

Bezpečnostní opatření.....	106	Péče	112
Účel použití	109	Řešení potíží	113
Identifikace dílů	109	Vyjmutí zabudovaných dobíjecích baterií.....	114
Nabíjení.....	110	Specifikace.....	114
Použití.....	111		

Děkujeme vám za zakoupení tohoto výrobku Panasonic.

Před zahájením provozu tohoto přístroje si přečtěte všechny tyto pokyny a uložte je pro budoucí použití.

Varování

- Tento spotřebič mohou používat děti od 8 let výše a osoby s omezenými fyzickými, smyslovými nebo duševními schopnostmi nebo nedostatkem zkušeností a znalostí, pokud jsou pod dohledem nebo pokud obdržely informace o bezpečném používání spotřebiče a chápou možná rizika. Děti si se spotřebičem hrát nesmějí. Čištění a uživatelskou údržbu nesmějí děti provádět bez dohledu.
- Přívodní kabel nelze nahradit. Je-li kabel poškozen, je třeba síťový adaptér vyhodit.
- Nepoužívejte žádný jiný, než dodaný síťový adaptér a nabíjecí stojan k žádnému jinému účelu. Dodaný síťový adaptér a nabíjecí stojan nepoužívejte s žádným jiným výrobkem. (Viz str. 109.)
- Spotřebič udržujte suchý.

- Následující symbol znamená, že k připojení elektrického spotřebiče k rozvodné síti je nutná specifická odnímatelná napájecí jednotka. Označení typu napájecí jednotky je vyznačené vedle symbolu.





Bezpečnostní opatření



Abyste snížili nebezpečí zranění, úmrtí, úrazu elektrickým proudem, požáru a poškození majetku, vždy dodržujte následující bezpečnostní opatření.

Vysvětlení použitých symbolů

Následující symboly jsou použity pro označení a popis stupně nebezpečí, zranění a poškození majetku, způsobené ignorováním upozornění a nesprávným používáním.



	NEBEZPEČÍ	Označuje potenciální riziko, které skončí vážným zraněním nebo úmrtím.
	VAROVÁNÍ	Označuje potenciální riziko, které může skončit vážným zraněním nebo úmrtím.
	UPOZORNĚNÍ	Označuje nebezpečí, které může vést k lehkému zranění nebo k poškození majetku.

Následující symboly jsou používány pro klasifikaci a popis typů instrukcí, které je nutno dodržovat.

	Tento symbol se používá pro upozornění uživatelů na konkrétní postup, který nesmí být prováděn.
	Tento symbol se používá pro upozornění uživatelů na konkrétní postup, který musí být dodržen v zájmu bezpečného provozu zařízení.

VAROVÁNÍ

► Napájení

-  **Napájecí adaptér do zásuvky nezapojujte ani jej neodpojujte mokryma rukama.**
 - Takové chování může způsobit úraz elektrickým proudem nebo zranění.
- Spotřebič, síťový adaptér ani nabíjecí stojan neponořujte do vody, ani je neomyvejte vodou.**
- Spotřebič, síťový adaptér ani nabíjecí stojan neumist'ujte nad vodou naplněné umyvadlo nebo vanu, ani v jejich blízkosti.**
-  **Spotřebič nikdy nepoužívejte, pokud je síťový adaptér poškozen, nebo je-li adaptér do zásuvky vložen volně. Kabel nepoškozujte, neupravujte jej ani silně neohýbejte, netahejte za něj ani s ním nekruťte. Nepokládejte na něj nic těžkého a vyvarujte se jeho skřípnutí.**
 - Takové chování může způsobit úraz elektrickým proudem nebo požár v důsledku zkratu.
- Nepoužívejte způsobem přesahujícím jmenovité napětí nebo vedení zásuvky elektrické sítě.**
 - Překročení napětí připojením příliš mnoha zástrček k jedné zásuvce elektrické sítě může způsobit požár v důsledku přehřátí.
- Vždy se ujistěte, zda je přístroj zapojený do rozvodné sítě odpovídajícího napětí, které je uvedené na síťovém adaptéru.**
- Adaptér zcela zasuňte.**
 - Nedodržení tohoto pokynu může způsobit požár nebo úraz elektrickým proudem.
-  **Při čištění, adaptér vždy odpojte z elektrické zásuvky.**
 - Pokud tak neučiníte, může dojít k úrazu elektrickým proudem nebo zranění.



VAROVÁNÍ

Napájecí konektor, přípojku spotřebiče i nabíjecí přípojku pravidelně čistěte, aby se v nich nehromadil prach.

- Pokud tak neučiníte, může dojít ke vzniku požáru v důsledku závady izolace, způsobené vlhkostí.

Adaptér odpojte a otřete jej suchým hadříkem.

► V případě jakékoliv abnormality nebo selhání

Adaptér přestaňte okamžitě používat a odpojte jej, pokud dojde k nějaké abnormalitě nebo k selhání.

- Nedodržení tohoto pokynu může způsobit požár, úraz elektrickým proudem nebo zranění.

<Případy abnormality nebo selhání>

• Hlavní jednotka, nabíjecí stojánek nebo síťový adaptér jsou zdeformované nebo abnormálně horké.

• Z hlavní jednotky, nabíjecího stojánku nebo síťového adaptéru je cítit spálená elektroinstalace.

• Z hlavní jednotky, nabíjecího stojánku nebo ze síťového adaptéru se během používání nebo nabíjení ozývají abnormální zvuky.

- Okamžitě vyžádejte kontrolu nebo opravu v autorizovaném servisním středisku.

► Tento spotřebič

Tento produkt má vestavěnou dobíjecí baterii.

Nevhazujte jej do ohně, nevystavujte teplu, ani nenabíjejte, nepoužívejte nebo neopouštějte v prostředí s vysokou teplotou.

- Takové chování může způsobit unikání, přehřátí nebo explozi.

Výrobek neupravujte ani neopravujte.

- Takové chování může způsobit požár, úraz elektrickým proudem nebo zranění.

Kvůli opravám (výměna baterie atd.) se obraťte na autorizované servisní středisko.

S výjimkou jeho likvidace výrobek nikdy nerozebírejte.

- Takové chování může způsobit požár, úraz elektrickým proudem nebo zranění.

► Prevence nehod

Neskladujte v dosahu dětí nebo kojenců. Nedovolte jim

přístroj používat.

- Vkládání částí nebo příslušenství do úst může způsobit úraz nebo zranění.

Je-li náhodně požit olej, nevyvolávejte zvracení, vypijte velké množství vody a kontaktujte lékaře.

Pokud se olej dostane do kontaktu s očima, okamžitě je důkladně propláchněte tekoucí vodou a kontaktujte lékaře.

- Nedodržení tohoto pokynu může způsobit fyzické problémy.



UPOZORNĚNÍ

► Ochrana pokožky

Netlačte čepel silně na kůži.

Nepoužívejte tento výrobek pro jiný účel, než pro zastříhávání vlasů.

Planžetu nepřikládejte přímo na uši nebo drsnou kůži (např. jizvy, zranění nebo znaménka).

- V opačném případě může dojít ke zranění uší nebo k poškození kůže.



UPOZORNĚNÍ



Před použitím zkontrolujte, jestli břity nejsou poškozené nebo zdeformované.

- V opačném případě může dojít ke zranění pokožky.

► Dodržujte ve vlastním zájmu následující bezpečnostní opatření



Nedovolte, aby se do napájecí vidlice, zástrčky přístroje nebo do nabíjecí zástrčky dostaly kovové předměty nebo nečistoty.

- Takové chování může způsobit úraz elektrickým proudem nebo požár v důsledku zkratu.



Vyvarujte se upuštění přístroje, ani jej neházejte na jiné předměty.

- Mohlo by dojít ke zranění.



Kabel během skladování neotáčejte kolem adaptéru nebo nabíjecího stojánu.

- Takové počínání může způsobit zlomení drátů kabelu pod tlakem a následný požár v důsledku zkratu.



Odpojte adaptér od zásuvky elektrické sítě, pokud ho nepoužíváte.

- Pokud tak neučiníte, můžete způsobit úraz elektrickým proudem nebo požár v důsledku probíjení elektřiny, způsobeného poškozením izolace.



Odpojte adaptér nebo zástrčku spotřebiče, přičemž tahejte za adaptér nebo zástrčku spotřebiče, nikoli za kabel.

- Pokud tak neučiníte, může dojít k úrazu elektrickým proudem nebo zranění.

Manipulace s vyjmutou baterií při likvidaci



NEBEZPEČÍ



- Nabíjecí baterie je určena k použití výhradně pro tento přístroj. Nepoužívejte baterii s žádnými jinými výrobky.
 - Baterii nenabíjejte po jejím vyjmutí z výrobku.
 - Nevhazujte ji do ohně a nevystavujte teplu.
 - Baterii neletujte, nerozebírejte, ani neupravujte.
 - Nepropojte vzájemně kladný a záporný pól baterie pomocí jiných kovových předmětů.
 - Baterii nepřepravujte ani neskladujte společně s kovovými šperky, jako jsou náhrdelníky a vlásenky.
 - Nikdy trubici nezbavujte pláště.
- Takové chování může způsobit unikání, přehřátí nebo explozi.

Baterie obsahuje zásaditou kapalinu. Pokud se kapalina z baterie dostane do kontaktu s očima, oči si netřete a důkladně je vypláchněte čistou vodou, například kohoutkovou.

- V opačném případě může dojít ke ztrátě zraku.
Neprodleně se obraťte na lékaře.



VAROVÁNÍ



Po vyjmutí z přístroje nenechávejte nabíjecí baterii v dosahu dětí či kojců.

- V případě náhodného požití baterie hrozí nebezpečí zranění.
Pokud k tomu dojde, neprodleně se obraťte na lékaře.



VAROVÁNÍ



Baterie obsahuje zásaditou kapalinu. Pokud se dostane do kontaktu s pokožkou nebo oblečením, vypláchněte ji čistou vodou, například kohoutkovou.

- V opačném případě může dojít ke zranění pokožky.

Účel použití

- Tento spotřebič je navržen k profesionálnímu použití k zastříhávání vlasů. Lze ho napájet buď síťovým adaptérem, nebo dobíjecí baterií.
- Aplikujte lubrikační olej na čepel před a po každém použití. (Viz str. 113.)
Pokud lubrikační olej neaplikujete, může dojít k následujícím problémům.
 - Spotřebič se může ztupit.
 - Kratší provozní doba.
 - Hlučnost.
- Spotřebič se může při provozu a/nebo nabíjení ohřát. To je normální.
- Nepoužívejte jinou čepel než k tomu určenou, protože by mohla způsobit zhoršení výkonu.
- Neměli byste dovolit, aby hlavní část nebo čepele přišly do kontaktu s tužidlem, barvou nebo s lakem na vlasy.
Mohlo by dojít k popraskání nebo ke korozi.
- Před použitím nástavce zkontrolujte, zda je správně nasazen. Pokud tomu tak není, může dojít k příliš krátkému zastříhnutí vlasů.

Identifikace dílů

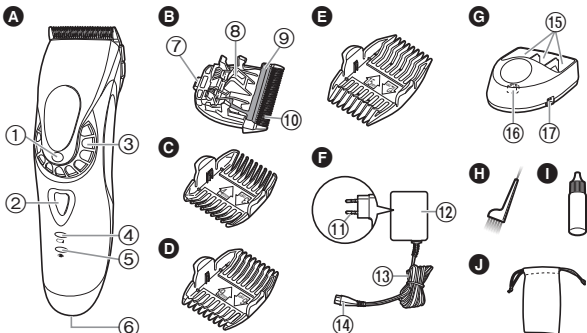

A Hlavní část

- 1 Indikátor výšky stříhu
- 2 Spínač
- 3 Stupnice (pro výšku zastříhávání)
- 4 Kontrolka nabíjení (Zelená)
- 5 Kontrolka stavu nabíjení (Červená)
- 6 Zdíčka

B Čepel

- 7 Připevňovací háček
- 8 Čisticí páčka
- 9 Pohyblivá čepel
- 10 Statická čepel

C 3 mm/4 mm hřebenový nástavec

D 6 mm/9 mm hřebenový nástavec

E 12 mm/15 mm hřebenový nástavec

F Síťový adaptér (RE9-39)

- 11 Napájecí konektor
- 12 Adaptér
- 13 Kabel
- 14 Přípojka spotřebiče

G Nabíjecí stojánek

- 15 Místa pro hřebenový nástavec
- 16 Nabíjecí přípojka
- 17 Port stojánu

Příslušenství

- H Čisticí kartáček
- I Lubrikační olej
- J Pouzdro

Nabíjení

- Spotřebič vypněte.

1 Připojte přípojku spotřebiče do portu stojánu.

2 Spotřebič zasuňte do nabíjecího stojánu.

3 Zapojte adaptér do zásuvky.

- Nabíjení se dokončí zhruba po 1 hodině.
- Přesvědčte se, zda kontrolka stavu nabíjení (➡) svítí.

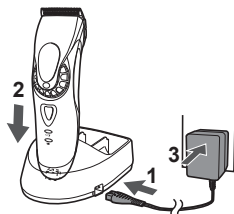

4 Po dokončení nabíjení odpojte napájecí konektor.

(z bezpečnostních důvodů i kvůli snížení spotřeby energie)

- Nabíjení je nutné, když kontrolka nabíjení bliká.
- Spotřebič lze použít zhruba 5 minut od chvíle, kdy začne kontrolka nabíjení blikat.



Když nabíjení začne



Kontrolka stavu nabíjení se rozbliká.

Když nabíjení skončí



Kontrolka stavu nabíjení blikne každou sekundu.

Po 10 minutách je nabíjení dokončeno



Kontrolka stavu nabíjení blikne každé 2 sekundy.

Poznámky

- Pokud použití nebo nabíjení spotřebiče způsobuje rušení rádia nebo jiných elektrospotřebičů, přesuňte se se spotřebičem na jiné místo.
- Když se přístroj nepoužívá 6 měsíců nebo déle, baterie zeslabne (únik kapaliny, atd.). Baterii plně dobijte každých 6 měsíců.
- Při prvním nabíjení zastříhovače, nebo pokud nebyl používán déle než 6 měsíců, se kontrolka na hlavní části nemusí několik minut rozsvítit, nebo se může zkrátit provozní doba přístroje. V těchto případech nabíjejte zastříhovač déle než 8 hodin.
- Doporučená okolní teplota pro nabíjení je 0 °C – 35 °C. V extrémně nízkých nebo vysokých teplotách může nabíjení trvat déle, nebo kontrolka stavu nabíjení rychle blikne a baterie se nemusí nabít vůbec.
- 1 plně nabití zajistí přibližně 50 minut nepřetržitého chodu. (Při použití nasucho při teplotě 20 °C – 30 °C)
- Provozní doba se může lišit v závislosti na četnosti a způsobu použití.
- Baterii můžete nabíjet i dříve, než je zcela vybitá. Nicméně se doporučuje nabíjet, až když je baterie zcela vybitá. Životnost baterie velmi závisí na faktorech, jak je používána a skladována.

Nabíjení bez nabíjecího stojánu

1. Připojte přípojku spotřebiče do zdířky.
2. Zapojte adaptér do zásuvky.



Provoz ze sítě

Pokud do spotřebiče síťový adaptér zapojíte stejně jako při nabíjení, a zapnete jej, můžete spotřebič používat.

- Je-li zbyvajících baterie příliš slabá, čepele se mohou pohybovat pomaleji nebo se zastavit, i s napájením ze sítě. V takovém případě dobíjejte baterii 1 minutu nebo více.
- Baterie se vybijí i při nabíjení ze sítě.

Použití

- Před použitím zkontrolujte, jestli břity nejsou poškozené nebo zdeformované.
- Spotřebič vypněte.
- Aplikujte lubrikační olej na čepel před a po každém použití. (Viz str. 113.)
- Přístroj nemusí fungovat při okolní teplotě nižší než 0 °C.

1 Nastavte výšku zastříhování.

2 Pro zapnutí spotřebiče stiskněte spínač.

Nastavení výšky zastříhování

Pro výšku zastříhování 0,8 až 2,0 mm otočte kolečko na požadovanou výšku.

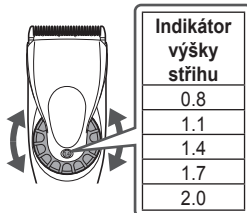

Pro výšku zastříhování vyšší než 3 mm nebo více použijte nástavec.

Demontáž a montáž hřebenových nástavců

► Montáž nástavce

1. Vybte výšku zastříhování označenou na vnitřní a boční straně nástavce.
2. Nastavte stupnici na „0.8“ a připevněte nástavec na hlavní část, jak je to ukázáno na obrázku.

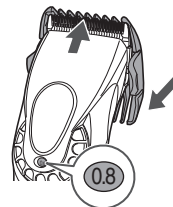

► Demontáž nástavce

Odsuňte jednu stranu nástavce z úchytky ve směru označeném šipkou.

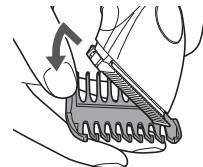

Sejmutí a připevnění čepele

- Spotřebič vypněte.

► Sejmутí čepele

Uchopte hlavní část tak, aby byl přepínač nahoře, a zatlačte na čepel palcem. Čepel zachyťte druhou rukou.

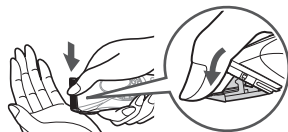

► Připevnění čepele

1. Nastavte stupnici na „2.0“.



2. Připevněte připevňovací háček k úchytkě čepele na hlavní části a zatlačte, dokud nezacvakne.

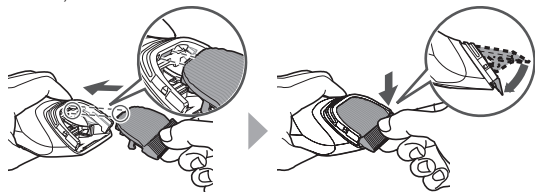

Čištění

- Po každém použití vyčistěte hlavní část, čepel a nástavec. (Nebude-li vyčištěný, bude pohyb slabý a čepel se ztupí.)
- Spotřebič vypněte.
- Nepoužívejte ředidla, benzín, alkohol ani jiné chemikálie. Nedodržení tohoto pokynu může způsobit poruchu, prasknutí nebo změnu barvy hlavní části. Hlavní část čistěte jen měkkým hadříkem, lehce navlhčeným v pitné vodě, nebo v mýdlové pitné vodě.

1. Pomocí kartáčku z hlavní části a z okolí čepele odstraňte zbytky vlasů.

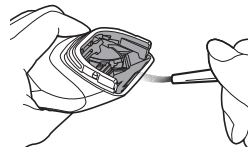

2. Z okraje čepele vykartáčujte vlasy.

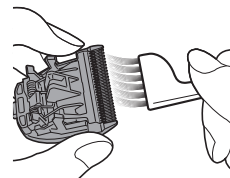

3. Smette všechny zbytky vlasů, které se nacházejí mezi statickou a pohyblivou čepelí, zatímco tlačíte na čisticí páčku (a), aby pohyblivá čepel byla zdvižená.

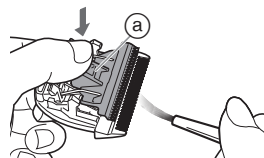

Mazání

- Aplikujte lubrikační olej na čepel před a po každém použití.

- 1 Sejměte čepel. (Viz str. 112.)**
- 2 Na každý označený bod naneste kapku lubrikačního oleje.**
- 3 Připojte čepel k hlavní části, zapněte napájení a nechte jej běžet asi 5 sekund.**

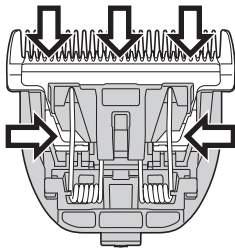

► Náhradní díly

Náhradní díly jsou k dispozici u vašeho prodejce nebo servisního střediska.

Náhradní díly pro model ER-HGP72	Čepel	WER9902
	Lubrikační olej	WES003P

- Použití jiné než originální čepele ruší platnost záruky.
- Doporučujeme lubrikační olej Panasonic WES003P.

Čištění nabíjecího stojánu

K čištění zastřihnutých vlasů a prachu v nabíjecí přípojce nebo v otvoru na spodním povrchu použijte čisticí kartáček.

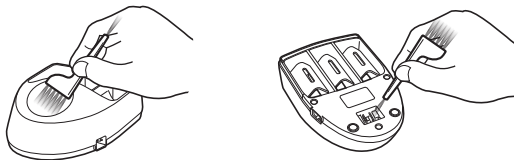

Řešení potíží

Problém	Akce
Spotřebič se může ztupit.	▶ Dokud se problémy nevyřeší, postupujte podle všech následujících kroků; 1. Spotřebič nabijte. (Viz str. 110.) 2. Čepel očistěte a naneste na ni lubrikační olej. (Viz strany 112 a 113.) 3. Vyměňte břit. (Viz strany 112 a 113.) 4. Baterii nechte vyměnit v autorizovaném servisním středisku.
Provozní doba je krátká.	
Spotřebič přestal fungovat.	
Spotřebič nelze dobít.	▶ Zasuňte hlavní část do nabíjecího stojánu nebo přípojky spotřebiče. ▶ Dobíjejte v rámci doporučené teploty pro dobíjení - 0 °C až 35 °C.
Vydává hlasitý zvuk.	▶ Aplikujte lubrikační olej. (Viz tato strana.) ▶ Zkontrolujte, zda je planžeta správně vložena.

Pokud problémy nelze vyřešit, kontaktujte obchod, kde jste výrobek zakoupili nebo servisní centrum autorizované společností Panasonic a požádejte o opravu.

Vyjmutí zabudovaných dobíjecích baterií

Před likvidací spotřebiče vyjměte vestavěnou nabíjecí baterii.

Baterie prosím odevzdejte k likvidaci na oficiálně určené místo, pokud takové ve vaší zemi existuje.

Tento obrázek lze použít pouze při likvidaci spotřebiče, a ne k jeho opravě. V případě, že spotřebič sami demontujete, může dojít k selhání.

- Odpojte spotřebič od síťového adaptéru.
- Stisknutím spínače strojek zapněte a nechte jej zapnutý až do úplného vybití baterií.
- Postupujte dle kroků ① až ④, poté zvedněte baterie a vyjměte je.
- Dbejte na to, abyste u vyjmutých baterií nezkratovali kladné a záporné póly, a izolujte je přelepením páskou.

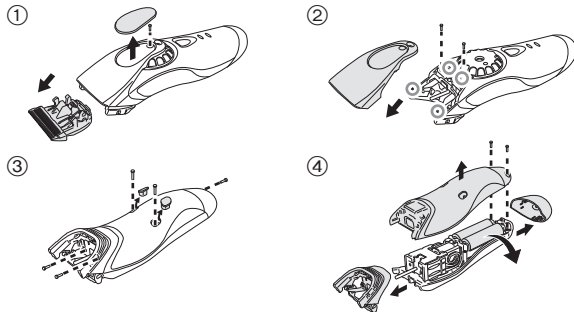

Ochrana životního prostředí a recyklace materiálů

Tento spotřebič obsahuje nikl-metalhydrové baterie.

Baterie prosím odevzdejte k likvidaci na oficiálně určené místo, pokud takové ve vaší zemi existuje.

Specifikace

Zdroj napájení	Viz typový štítek na síťovém adaptéru. (Automatický převod napětí)
Napětí motoru	2,4 V $\overline{=}$
Doba nabíjení	Cca 1 hodina

Likvidace použitých zařízení a baterií

Jen pro státy Evropské unie a země s fungujícím systémem recyklace a zpracování odpadu



Tyto symboly na výrobcích, jejich obalech a v doprovodné dokumentaci upozorňují na to, že se použité elektrické a elektronické zařízení, včetně baterií, nesmějí likvidovat jako běžný komunální odpad. Aby byla zajištěna správná likvidace a recyklace použitých výrobků a baterií, odevzdávejte je v souladu s národní legislativou na příslušných sběrných místech. Správnou likvidací přispějete k úspoře cenných přírodních zdrojů a předejdete možným negativním dopadům na lidské zdraví a životní prostředí. O další podrobnosti o sběru a recyklaci odpadu požádejte místní úřady.

Při nesprávné likvidaci tohoto druhu odpadu se vystavujete postihu podle národní legislativy.



Poznámka k symbolu baterie (značka pod symbolem)

Tento symbol může být použitý v kombinaci s chemickou značkou. Takový případ je v souladu s požadavky směrnice pro chemické látky.

Návod na obsluhu
Nabíjateľný profesionálny strojček na strihanie vlasov
Č. modelu ER-HGP72

Obsah

Bezpečnostné opatrenia.....	118	Starostlivosť	124
Určené použitie.....	121	Riešenie problémov	125
Popis jednotlivých častí.....	121	Vybratie zabudovaných nabíjateľných batérií.....	126
Nabíjanie.....	122	Technické údaje.....	126
Spôsob používania.....	123		

Ďakujeme, že ste si zakúpili výrobok značky Panasonic.

Pred používaním tejto jednotky si v celom rozsahu prečítajte tento návod na obsluhu a uschovajte ho pre možnú potrebu v budúcnosti.

Výstraha

- Deti vo veku 8 rokov a viac a osoby so zníženými fyzickými, zmyslovými alebo duševnými schopnosťami alebo nedostatočnými skúsenosťami a vedomosťami môžu používať tento prístroj pod dohľadom alebo ak boli oboznámené o používaní prístroja bezpečným spôsobom a poznajú riziká spojené s používaním prístroja. Deti sa nesmú s prístrojom hrať. Čistenie a používateľskú údržbu nesmú vykonávať deti bez dohľadu.
- Napájací kábel nemožno vymeniť. Ak dôjde k poškodeniu kábla, adaptér na striedavý prúd je nutné zneškodniť.
- Nepoužívajte iný, len dodaný adaptér na striedavý prúd a nabíjací stojan; používajte ich len na určený účel. Taktiež v spojení s adaptérom na striedavý prúd a nabíjacím stojanom nepoužívajte žiadny iný výrobok. (Pozrite stranu 121.)
- Prístroj udržiavajte v suchu.

- Nasledujúci symbol znamená, že na pripojenie elektrického prístroja k elektrickej sieti je potrebné používať odpojiteľnú napájaciu jednotku. Typ napájacej jednotky je uvedený pri symbole.



Bezpečnostné opatrenia

Na zníženie rizika poranení, smrti, zasiahnutia elektrickým prúdom, požiaru a poškodenia majetku vždy dodržiavajte nasledujúce bezpečnostné opatrenia.

Vysvetlenie symbolov

Nasledujúce symboly sa používajú na klasifikovanie a opis stupňa rizika, poranenia a poškodenia majetku v dôsledku nerešpektovania označení a nesprávneho používania.



NEBEZPEČENSTVO

Označuje potenciálne riziko s dôsledkom vážneho poranenia alebo smrti.



VÝSTRAHA

Označuje potenciálne riziko, ktorého dôsledkom môže byť vážne poranenie alebo smrť.



UPOZORNENIE

Označuje riziko, ktorého dôsledkom môže byť menšie poranenie alebo poškodenie majetku.

Nasledujúce symboly sa používajú na klasifikovanie a opis typov pokynov, ktoré je nutné dodržiavať.



Tento symbol sa používa na upozornenie používateľov na špecifický prevádzkový postup, ktorý sa nesmie vykonať.



Tento symbol sa používa na upozornenie používateľov na špecifický prevádzkový postup, ktorý sa musí dodržiavať na bezpečné používanie jednotky.



VÝSTRAHA

► Napájanie



Adaptér nepripájajte ani neodpájajte z elektrickej zásuvky mokrými rukami.

- V opačnom prípade môže dôjsť k zasiahnutiu elektrickým prúdom alebo poraneniu.

Prístroj, adaptér na striedavý prúd ani nabíjací stojan neponárajte do vody ani ho neumývajte vodou.

Nepoužívajte prístroj, adaptér na striedavý prúd ani nabíjací stojan nad alebo v blízkosti umývadla alebo vane napustenej vodou.



Prístroj nikdy nepoužívajte, ak je adaptér na striedavý prúd poškodený alebo ak adaptér nie je pevne zasunutý v elektrickej zásuvke.

Nepoškodujte, neupravujte, nasilu neohýbajte, nenatáhuje ani nestáčajte kábel. Taktiež na kábel nič ťažké nekladte a zabráňte jeho privretiu.

- V opačnom prípade môže dôjsť k zasiahnutiu elektrickým prúdom alebo k požiaru v dôsledku skratu.

Výrobok nikdy nepoužívajte pri prekročení menovitých hodnôt elektrickej zásuvky alebo kabeláže.



- Prekročenie menovitých hodnôt pripojením veľmi veľa zástrčiek k jednej elektrickej zásuvke môže spôsobiť požiar v dôsledku prehrievania.

Uistite sa, že zariadenie je vždy pripojené k zdroju elektrickej energie so zhodným menovitým napätím uvedeným na adaptéri na striedavý prúd.



Dôkladne zasuňte adaptér.

- Opomenutím môže dôjsť k požiaru alebo k zasiahnutiu elektrickým prúdom.



VÝSTRAHA



Počas čistenia vždy odpojte adaptér z elektrickej zásuvky.
- Opomenutím môže dôjsť k zasiahnutiu elektrickým prúdom alebo poraneniu.



Elektrickú zástrčku, zástrčku prístroja a nabíjaciu zástrčku pravidelne čistite, aby sa zabránilo usádzaniu prachu.

- Opomenutím môže dôjsť k požiaru kvôli chybe izolácie spôsobenej vlhkosťou.
Adaptér odpojte a utrite ho suchou tkaninou.

► V prípade výskytu nezrovnalosti alebo poruchy

V prípade výskytu nezrovnalosti alebo poruchy okamžite prestaňte prístroj používať a odpojte adaptér.

- Opomenutím môže dôjsť k požiaru, k zasiahnutiu elektrickým prúdom alebo k poraneniu.

<Prípady nezrovnalostí alebo porúch>



• Hlavná jednotka, nabíjací stojan alebo adaptér na striedavý prúd sú deformované alebo neštandardne horúce.

• Z hlavnej jednotky, nabíjacieho stojana alebo z adaptéra na striedavý prúd cítiť zápach spálenia.

• Počas používania alebo nabíjania hlavnej jednotky, nabíjacieho stojana alebo adaptéra na striedavý prúd počuť neštandardný zvuk.

- Okamžite požiadajte autorizované servisné stredisko o vykonanie kontroly alebo opravy.

► Tento produkt

Tento výrobok obsahuje zabudovanú nabíjateľnú batériu. Nevhadzujte ho do ohňa, nevystavujte účinkom tepla, nenabíjajte, nepoužívajte ani nenechávajte na miestach s vysokou teplotou.



- V opačnom prípade môže dôjsť k unikaniu kvapaliny, prehrievaniu alebo explózií.

Výrobok neupravujte ani neopravujte.



- V opačnom prípade môže dôjsť k požiaru, zasiahnutiu elektrickým prúdom alebo poraneniu.

O opravu požiadajte autorizované servisné stredisko (výmena batérie a pod.).



Výrobok nikdy nezoberajte, len pri jeho likvidácii.

- V opačnom prípade môže dôjsť k požiaru, zasiahnutiu elektrickým prúdom alebo poraneniu.

► Predchádzanie úrazom

Neskladujte v dosahu detí a batoliat. Nenechajte ich prístroj používať.



- Vloženie častí alebo príslušenstva do úst môže spôsobiť nehodu alebo zranenie.

V prípade náhodného požitia oleja nevyvolávajte zvracanie, vypite veľké množstvo vody a kontaktujte lekára.



Ak sa olej dostane do kontaktu s očami, okamžite vypláchnite tečúcou vodou a kontaktuje lekára.

- V opačnom prípade môže dôjsť k fyzickým problémom.

UPOZORNENIE

► Ochrana pokožky

Nepritláčajte čepeľ silno k pokožke.

Tento výrobok nepoužívajte na žiadny iný účel, len na strihanie vlasov.



Čepele neprikladajte priamo na uši ani nerovnú kožu (ako sú opuchliny, poranenia alebo škrvny).

- V opačnom prípade môže dôjsť k poraneniu uší alebo nerovnej pokožky.



Pred použitím skontrolujte, či čepele nie sú poškodené alebo deformované.

- Zanedbaním môže dôjsť k poraneniu kože.

► Dodržiavajte nasledujúce opatrenia

Nedovoľte, aby sa na elektrickú zástrčku, konektor alebo nabijaciu zástrčku prilepili kovové predmety alebo špina.



- V opačnom prípade môže dôjsť k zasiahnutiu elektrickým prúdom alebo k požiaru v dôsledku skratu.



Nevystavujte nárazom o iné predmety a zabráňte pádu.

- V opačnom prípade môže dôjsť k poraneniu.



Pri skladovaní kábel neovíjajte okolo adaptéra ani nabijacieho stojana.

- V opačnom prípade môže dôjsť v dôsledku namáhania k zlomeniu vodiča kábla, čo môže spôsobiť požiar, ktorého príčinou je skrat.

Ak prístroj nepoužívate, odpojte adaptér z elektrickej zásuvky.



- Opomenutím môže dôjsť k zasiahnutiu elektrickým prúdom alebo k požiaru v dôsledku zvodu elektrického prúdu cez poškodenú izoláciu.



Adaptér alebo zástrčku prístroja odpojte tak, že pridržíte za adaptér alebo zástrčku, nie za kábel.

- Opomenutím môže dôjsť k zasiahnutiu elektrickým prúdom alebo poraneniu.

Manipulácia s vybratou batériou počas likvidácie



NEBEZPEČENSTVO

• Nabíjateľná batéria je určená výlučne na použitie s týmto prístrojom. Batériu nepoužívajte v iných výrobkoch.

• Batériu po vybratí z výrobku nenabíjajte.

• Nevhadzujte ju do ohňa ani ju nevystavujte účinkom tepla.

• Batériu nespájajte, nerozoberajte, ani ju neupravujte.



• Zabráňte vzájomnému spojeniu kladnej a zápornej koncovky batérie kovovými predmetmi.

• Neprenášajte ani neskladujte batériu spolu s bižutériou, ako sú reťiazky či spony do vlasov.

• Nikdy neodlupujte tubus.

- V opačnom prípade môže dôjsť k unikaniu kvapaliny, prehrievaniu alebo explózií.



Batéria obsahuje alkalickú kvapalinu. Ak príde do kontaktu s očami, oči si nešúchajte a dôkladne ich vypláchnite čistou vodou, napríklad vodou z vodovodu.

- Zanedbaním môže dôjsť k strate zraku.

Okamžite sa poraďte s lekárom.



VÝSTRAHA



Po vybratí nabíjateľnú batériu nenechávajte v dosahu detí a batoliat.

- Batéria v prípade náhodného požitia ohrozí zdravie. Ak k tomu dôjde, okamžite sa poraďte s lekárom.



Batéria obsahuje alkalickú kvapalinu. Ak príde do kontaktu s kožou alebo odevom, vykonajte opláchnutie čistou vodou, napríklad vodou z vodovodu.

- Zanedbaním môže dôjsť k poraneniu kože.

Určené použitie

- Tento prístroj je navrhnutý na profesionálne použitie, na strihanie vlasov. Môže byť prevádzkovaný napájaním pomocou adaptéra na striedavý prúd alebo nabíjateľnou batériou.
- Olej na mazanie naneste na čepeľ pred a po každom použití. (Pozrite stranu 125.)
Opomenutie naniesť olej na mazanie môže spôsobiť nasledujúce problémy.
 - Prístroj sa otupil.
 - Kratší prevádzkový čas.
 - Hlasnejší zvuk.
- Počas používania a/alebo nabíjania sa prístroj môže zahriať. Je to normálny jav.
- Okrem určenej čepele nepoužívajte žiadnu inú čepeľ, pretože môže dôjsť k poruche činnosti.
- Je nutné zabrániť kontaktu roztoku na trvalú vlasovú onduláciu, prípravku na farbenie vlasov alebo spreja na vlasy s hlavnou časťou strihacieho strojčeka alebo čepeľami.
V opačnom prípade môže dôjsť k prasknutiu alebo korózii.
- Pred používaním nástavca skontrolujte jeho správne nainštalovanie. Nedodržanie môže mať za následok veľmi krátku dĺžku strihania vlasov.

Popis jednotlivých častí

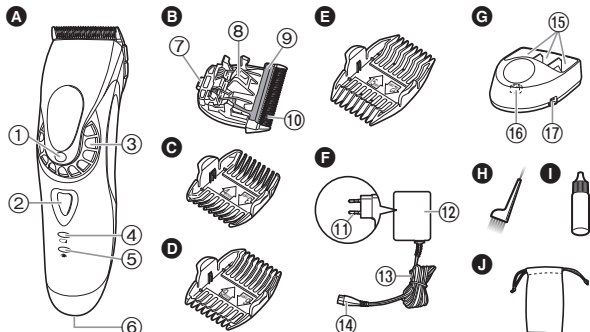

A Hlavná časť

- 1 Indikátor dĺžky strihania
- 2 Hlavný vypínač
- 3 Otočný prepínač (ovládanie nastavenia výšky)
- 4 Kontrolka upozornenia na opätovné nabitie (zelená)
- 5 Kontrolka stavu nabíjania (červená)
- 6 Vstup pre zástrčku

B Čepeľ

- 7 Západka čepele
- 8 Čistiaca páčka
- 9 Pohyblivá čepeľ
- 10 Nepohyblivá čepeľ

C 3 mm/4 mm hrebeňový nástavec

D 6 mm/9 mm hrebeňový nástavec

E 12 mm/15 mm hrebeňový nástavec

F Adaptér na striedavý prúd (RE9-39)

- 11 Elektrická zástrčka
- 12 Adaptér
- 13 Kábel
- 14 Zástrčka prístroja

G Nabíjací stojan

- 15 Priehradky na odkladanie hrebeňových nástavcov
- 16 Nabíjacia zástrčka
- 17 Zásuvka na stojane

Príslušenstvo

H Čistiaca kefka

I Olej na mazanie

J Vrecko

Nabíjanie

- Prístroj vypnite.

1 Zástrčku prístroja zapojte do zásuvky na stojane.

2 Prístroj vložte do nabíjacieho stojana.

3 Adaptér zastrčte do elektrickej zásuvky.

- Nabíjanie sa skončí po asi 1 hodine.
- Skontrolujte, že kontrolka stavu nabíjania (☞) svieti.

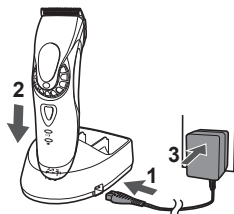

4 Po dokončení nabíjania elektrickú zástrčku odpojte.

(kvôli bezpečnosti a zníženiu spotreby elektrickej energie)

- Keď kontrolka upozornenia na opätovné nabitie bliká, prístroj je potrebné nabiť.
- Keď začne kontrolka upozornenia na opätovné nabitie blikáť, prístroj možno používať ešte asi 5 minút.



Po začatí nabíjania



Kontrolka stavu nabíjania svieti.

Po dokončení nabíjania



Kontrolka stavu nabíjania blikne raz za sekundu.

10 minút po dokončení nabíjania



Kontrolka stavu nabíjania blikne raz za 2 sekundy.

Poznámky

- Ak počas používania alebo nabíjania prístroja dochádza k šumu z rádia alebo iného zdroja, prejdite na iné miesto, kde budete prístroj používať.
- Ak prístroj nebudete 6 a viac mesiacov používať, batéria sa oslabí (unikanie tekutiny z batérie a pod.). Batériu úplne nabite raz za 6 mesiacov.
- Pri prvom nabíjaní zastríhávača alebo ak ste ho nepoužívali viac ako 6 mesiacov, sa kontrolka na hlavnej časti nemusí na niekoľko minút rozsvietiť alebo sa môže skrátiť prevádzkový čas. V takom prípade ho nabíjajte dlhšie než 8 hodín.
- Odporúčaná teplota na nabíjanie je 0 °C – 35 °C. V prípade nabíjania pri veľmi vysokých alebo veľmi nízkych teplotách sa batéria môže nabíjať dlhšie alebo kontrolka stavu nabíjania bude rýchlo blikáť a batéria sa nemusí nabíjať správne.
- 1 plné nabitie zabezpečí približne 50 minút nepretržitej prevádzky prístroja. (V prípade použitia za sucha pri teplote 20 °C až 30 °C.) Prevádzkový čas sa môže líšiť v závislosti od frekvencie a spôsobu používania.
- Batériu môžete nabiť pred jej úplným vybitím. No batériu odporúčame nabiť až po jej úplnom vybití. Životnosť batérie značne závisí od určitých faktorov, ako napríklad od spôsobu jej používania a skladovania.

Nabíjanie bez nabíjacieho stojana

1. Pripojte zástrčku sieťového prívodu do prístrojovej zásuvky.
2. Adaptér zapojte do sieťovej zásuvky.



Prevádzka na striedavý prúd

Ak pripojíte adaptér na striedavý prúd k prístroju rovnakým spôsobom ako pri nabíjaní a zapnete napájanie, môžete ho používať.

- Ak je zostávajúca kapacita batérie veľmi nízka, čepele sa môžu pohybovať pomaly alebo sa zastavia, aj ak je prístroj napájaný striedavým prúdom. V tomto prípade nechajte batériu 1 minútu alebo dlhšie nabíjať.
- Batéria sa vybije aj pri napájaní striedavým prúdom.

Spôsob používania

- Pred použitím skontrolujte, či čepele nie sú poškodené alebo deformované.
- Prístroj vypnite.
- Olej na mazanie naneste na čepeľ pred a po každom použití. (Pozrite stranu 125.)
- Prístroj nemusí pri teplote okolia nižšej než približne 0 °C fungovať.

1 Nastavte dĺžku strihania.

2 Pomocou hlavného vypínača zapnite prístroj.

Nastavenie dĺžky strihania

Ak chcete nastaviť dĺžku strihania na 0,8 až 2,0 mm, otočte otočný prepínač na požadovanú dĺžku.

Použite nástavec pre dĺžku strihania 3 mm a viac.

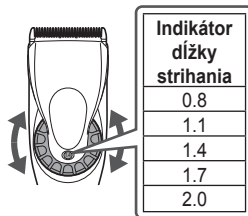

Demontáž a namontovanie hrebeňových nástavcov

► Montáž nástavca

1. Zvoľte výšku strihu vyznačenú na vnútornej a bočnej časti nástavcov.
2. Otočný prepínač nastavte na hodnotu "0.8" a potom nasadte nástavec na hlavnú časť tak, ako je to zobrazené.

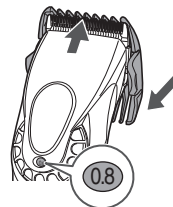

► Demontáž nástavca

Vysuňte jednu stranu nástavca zo strihača v smere naznačenom šípkou.

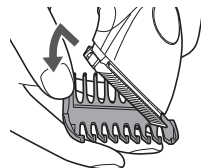

Vyberanie a nasadzovanie čepele

• Prístroj vypnite.

► Vyberanie čepele

Hlavnú časť držte tak, aby prepínač smeroval nahor a palcom vysuňte čepeľ, pričom druhou rukou ju zachytíte.



► Nasadzovanie čepele

1. Otočný prepínač nastavte na hodnotu "2.0".



2. Vložte západku čepele do priestoru čepele na hlavnej časti a čepeľ zatlačte tak, aby zapadla.

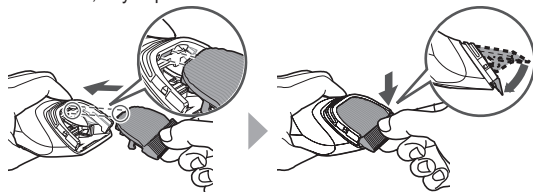

Čistenie

- Po každom použití vyčistite hlavnú časť, čepeľ a nástavec. (Ak ho neočistíte, pohyb nebude plynulý a ostrosť sa zhorší.)
- Prístroj vypnite.
- Nepoužívajte riedidlo, benzín, alkohol, ani iné chemikálie. V opačnom prípade môže dôjsť k poruche, prasknutiu alebo k zmene farby hlavnej časti. Hlavnú časť čistite len mäkkou tkaninou slabo navlhčenou vo vode z vodovodnej siete alebo vo vode z vodovodnej siete s pridaním saponátu.

1. Keľkou odstráňte všetky vlasy z hlavnej časti a z okolia čepele.

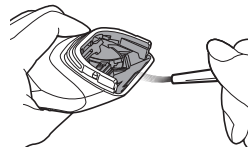

2. Keľkou odstráňte vlasy z okraja čepele.

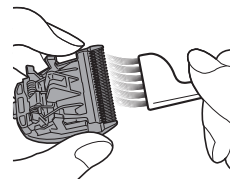

3. Odstráňte keľkou vlasy medzi nepohyblivou a pohyblivou čepeľou stlačením páčky čistenia (a), čím sa nadvihne pohyblivá čepeľ.

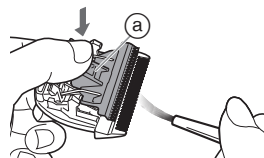

Mazanie

- Olej na mazanie naneste na čepeľ pred a po každom použití.

- 1 Vyberte čepeľ. (Pozrite stranu 124.)**
- 2 Na všetky označené body naneste kvapku oleja na mazanie.**
- 3 Čepeľ namontujte na hlavnú časť, zapnite napájanie a nechajte asi 5 sekúnd bežať.**

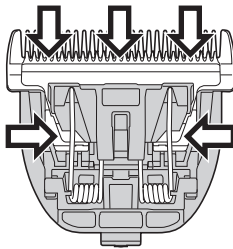

► Náhradné diely

Náhradné diely zakúpte u predajcu alebo v servisnom stredisku.

Náhradné diely pre ER-HGP72	Čepeľ	WER9902
	Olej na mazanie	WES003P

- Záruka sa nevzťahuje na poruchy spôsobené použitím inej než odporúčanej originálnej čepele.
- Odporúčame používať olej na mazanie Panasonic WES003P.

Čistenie nabíjacieho stojana

Pomocou čistiacej kefy očistite zvyšky vlasov a prachu z nabíjacej zástrčky alebo z otvoru na spodnom povrchu.

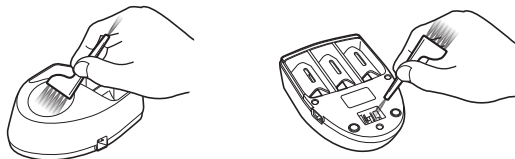

Riešenie problémov

Problém	Činnosť
Prístroj sa otupil.	Až do odstránenia problémov postupujte podľa dolu uvedeného postupu: 1. Prístroj nabite. (Pozrite stranu 122.) 2. Vyčistite čepeľ a naneste olej na mazanie. (Pozrite si strany 124 a 125.) 3. Čepeľ vymeňte. (Pozrite si strany 124 a 125.) 4. Výmenu batérie zverte autorizovanému servisnému stredisku.
Prevádzkový čas je krátky.	
Prístroj prestal fungovať.	
Prístroj nemožno nabíjať.	
Vydáva hlasný zvuk.	Hlavnú časť zasuňte na doraz do nabíjacieho stojana alebo zástrčky prístroja. ► Nabite pri odporúčanom rozsahu teplôt na nabíjanie 0 °C až 35 °C. ► Naneste olej na mazanie. (Pozrite si túto stranu.) ► Skontrolujte správne namontovanie čepele.

Ak problém nemožno vyriešiť, kontaktujte predajňu, kde ste jednotku zakúpili alebo o opravu požiadajte servisné stredisko autorizované spoločnosťou Panasonic.

Vybratie zabudovaných nabíjateľných batérií

Pred likvidáciou prístroja z neho vyberte zabudované nabíjateľné batérie.

Zabezpečte, aby boli batérie zlikvidované na úradne ustanovenom mieste, ak také existuje.

Tento obrázok sa smie používať len pri likvidácii prístroja a nesmie sa používať na jeho opravu. Ak prístroj svojpomocne rozoberiete, môže to mať za následok jeho poruchu.

- Odpojte prístroj od adaptéra na striedavý prúd.
- Stlačením hlavného vypínača prístroj zapnite a potom nechajte bežať, kým sa batérie celkom nevybijú.
- Batérie vydvihnite a vyberte vykonaním krokov ① až ④.
- Dávajte pozor, aby ste neskratovali kladnú a zápornú koncovku vybraných batérií a koncovky odizolujte tak, že na ne aplikujete pásky.

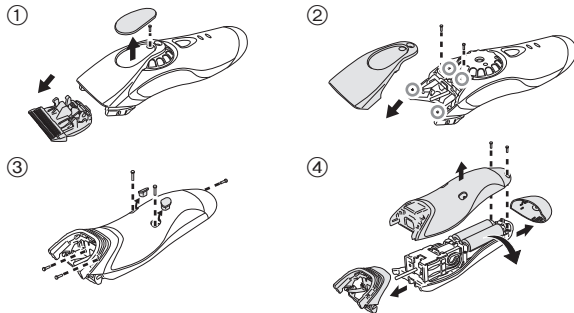

Informácie o ochrane životného prostredia a recyklovaní materiálov

Tento prístroj obsahuje nikel metal hybridové batérie.

Zabezpečte, aby boli batérie zlikvidované na úradne ustanovenom mieste, ak také vo vašej krajine existuje.

Technické údaje

Zdroj napájania	Pozrite štítko na adaptéri na striedavý prúd. (Automatický prevod napätia)
Napätie motora	2,4 V $\overline{\text{---}}$
Čas nabíjania	Približne 1 hodina

Likvidácia opotrebovaných zariadení a batérií Len pre Európsku úniu a krajiny so systémom recyklácie



Tieto symboly uvádzané na výrobkoch, balení a/alebo v sprievodnej dokumentácii informujú o tom, že opotrebované elektrické a elektronické výrobky a batérie sa nesmú likvidovať ako bežný domový odpad.

V záujme zabezpečenia správneho spôsobu likvidácie, spracovania a recyklácie odovzdajte opotrebované výrobky a batérie na špecializovanom zbernom mieste v súlade s platnou legislatívou. Správnym spôsobom likvidácie týchto výrobkov a batérií prispievate k zachovaniu cenných zdrojov a predídete prípadným negatívnym dopadom na ľudské zdravie a životné prostredie.

Podrobnejšie informácie o zbere a recyklácii vám poskytnú miestne úrady. Pri nesprávnej likvidácii tohto druhu odpadu môžu byť v súlade s platnou legislatívou udelené pokuty.



Poznámka týkajúca sa symbolu batérie (spodný symbol)

Tento symbol môže byť použitý spolu so symbolom chemickej značky. V takom prípade vyhovuje požiadavke stanovenej Smernicou týkajúcou sa príslušnej chemikálie.

Tartalomjegyzék

Biztonsági előírások	130	Karbantartás	136
Rendeltetésszerű használat	133	Hibaelhárítás	138
Az alkatrészek azonosítása	133	A beépített feltölthető akkumulátorok eltávolítása	138
Töltés	134	Műszaki adatok	139
Használat.....	135		

Köszönjük, hogy megvásárolta ezt a Panasonic terméket.

A készülék használata előtt olvassa végig ezt a használati utasítást, és tegye el, mert később szüksége lehet rá.

Figyelem

- A készüléket 8 éven aluli gyermekek, csökkent fizikai, érzékelési és szellemi képességekkel rendelkező, valamint az efféle készülékek használatában járatlan személyek csak felügyelet mellett, vagy a készülék biztonságos használatának és a használattal járó veszélyek ismertetése után használhatják. Gyermekek ne játsszanak a készülékkel. A tisztítást és a karbantartást ne végezze a gyermek felügyelet nélkül.
- A tápkábelt nem lehet kicserélni. Ha a kábel megsérült, a hálózati adaptert le kell selejtezni.
- Ne használjon más eszközt a hálózati adapter és a töltőállomás helyett semmilyen céllal. Továbbá ne használjon semmilyen más eszközt a hálózati adapterrel és a töltőállvánnyal. (Lásd 133. oldal.)
- Tartsa a készüléket szárazon!

- Az alábbi szimbólum azt jelzi, hogy egy különleges leválasztható tápegység szükséges a készülék hálózati áramhoz való csatlakoztatásához. A tápegység referenciatípusa a szimbólum közelében van feltüntetve.



Biztonsági előírások

A sérülések, a haláleset, az áramütés, a tűzveszély, és a vagyont érintő károk csökkentése érdekében mindig kövesse az alábbi biztonsági óvintézkedéseket.

A szimbólumok jelentése

A következő szimbólumokkal osztályozzuk és írjuk le a jelölés figyelmen kívül hagyása és a nem megfelelő használat okozta veszély, a sérülés és a vagyoni kár mértékét.



VESZÉLY

Súlyos sérülést vagy halált okozó veszélyt jelöl.



FIGYELEM

Súlyos sérülést vagy halált okozó lehetséges veszélyt jelöl.



VIGYÁZAT

Olyan veszélyre hívja fel a figyelmet, amely kisebb sérülést, valamint anyagi kárt okozhat.

A következő szimbólumokat használjuk a betartandó utasítások osztályozására és leírására.



Ezt a szimbólumot használjuk, hogy a felhasználót olyan specifikus működtetési eljárásra figyelmeztessük, amelyet nem szabad végrehajtani.



Ezt a szimbólumot használjuk, hogy figyelmeztessük a felhasználókat olyan specifikus működtetési eljárásra, amelyet követni kell a készülék biztonságos működtetéséhez.



FIGYELEM

► Áramellátás



Soha ne csatlakoztassa és ne húzza ki vizes kézzel az adaptert.

- Ez elektromos áramütést vagy sérülést okozhat.

Ne süllyessze víz alá, ne tisztítsa vízzel a készüléket, a hálózati adaptert, illetve a töltőállványt.

Ne helyezze a készüléket, hálózati adaptert, illetve a töltőállványt vízzel feltöltött mosdó vagy fürdőkád közelébe.



Soha ne használja a készüléket, ha a hálózati adapter sérült, vagy ha az adapter laza a fali aljzatban.

Ne károsítsa, ne alakítsa át, ne húzza és ne csavarja a vezetéket. Továbbá, ne helyezzen nehéz tárgyat a kábelre és ne is csíptesse azt.

- Ezzel elektromos áramütést, vagy a rövidzár miatt tüzet okozhat.

Ne használja, ha túllépi a fali aljzat vagy a vezetékek maximális terhelhetőségét.



- Ha túl sok csatlakozódugó csatlakoztatásával túllépi a fali aljzat terhelhetőségét, akkor a túlmelegedés miatt tüzet okozhat.

Minden esetben győződjön meg arról, hogy a készülék a hálózati adapteren feltüntetett névleges feszültségértékének megfelelő elektromos tápforrásra csatlakozik.



Teljesen dugja be az adaptert.

- Ellenkező esetben fennáll az áramütés veszélye.



Tisztításkor mindig húzza ki az adaptert a hálózati aljzataból.

- Ellenkező esetben fennáll az áramütés vagy sérülés veszélye.

FIGYELEM

A porlerakodás elkerülése érdekében rendszeresen tisztítsa meg a csatlakozódugót, a készülék csatlakozóját és a töltődugaszt.

- Ennek elmulasztása a nedvesség okozta szigetelési hiba miatt tüzet okozhat.

Húzza ki az adaptert és törölje le egy száraz kendővel.

► Rendellenesség vagy hibás működés esetén

Azonnal hagyja abba a használatot és húzza ki az adaptert abnormális működés vagy hiba esetén.

- Ellenkező esetben fennáll a tűz, az áramütés vagy sérülés veszélye.

<Abnormális vagy hibás működés>

• A főegység, a töltőállvány vagy a hálózati adapter deformálódott, vagy rendellenesen forró.

• A főegység, a töltőállvány vagy a hálózati adapter égett szagú.

• A főegység, a töltőállvány vagy a hálózati adapter használata vagy töltése közben rendellenes hang hallható.

- Azonnal kérjen vizsgálatot vagy javítást egy hivatalos szervizben.

► Ez a termék

Ez a termék beépített tölthető akkumulátorral rendelkezik.

Ne dobja tűzbe, ne helyezze hőforrás közelébe, ne töltsé, ne használja és ne hagyja magas hőmérsékletű helyen.

- Ez folyadékiszvárgást, túlmelegedést vagy robbanást okozhat.

Ne alakítsa át és ne javítsa a készüléket.

- Ez tüzet, elektromos áramütést vagy sérülést okozhat.

A javításhoz (akkumulátorcseréhez stb.) vegye fel a kapcsolatot egy hivatalos szervizzel.

 **Soha ne szerelje szét, kivéve, ha leselejtezi a terméket.**
- Ez tüzet, elektromos áramütést vagy sérülést okozhat.

► Balesetek megelőzése

 **Ne tárolja olyan helyen, ahol csecsemők vagy gyermekek elérhetik. Ne engedje, hogy használják a készüléket.**

- A készülék alkatrészeinek vagy tartozékainak szájba vétele balesetet vagy sérülést okozhat.

Az olaj véletlen lenyelése esetén ne próbálkozzon hánytatással, hanem igyon nagy mennyiségű vizet és forduljon orvoshoz.

 **Ha az olaj szembe kerül, azonnal mossa ki folyó vízzel, és forduljon orvoshoz.**

- Ennek elmulasztása fizikai sérülést okozhat.

VIGYÁZAT

► A bőr védelme

Ne nyomja erősen a vágókést a bőrhöz!

Ne használja ezt a terméket más célra, csak haj nyírására.

 **Ne használja közvetlenül a vágókéseket a füleken vagy ráncos bőrön (mint például duzzanatok, sérülések vagy bőrhibák).**

- Ezzel megsértheti a füleket vagy az egyenetlen bőrt.

 **Használat előtt ellenőrizze, hogy a vágókések nem sérültek, vagy deformálódtak!**

- Ellenkező esetben fennáll a bőr sérülésének veszélye.

VIGYÁZAT

► Vegye figyelembe az alábbi óvintézkedéseket

 Ne hagyja, hogy fémtárgyak vagy szennyeződés ragadjon a csatlakozódugóra, a készülék csatlakozójára vagy a töltőcsatlakozóra.

- Ezzel elektromos áramütést, vagy a rövidzár miatt tüzet okozhat.

 Vigyázzon, nehogy a készülék leessen vagy nekiütődjön valaminek!

- Sérüléseket szenvedhet.

 Ne tekerje a vezetéket az adapter, illetve a töltőállvány köré tárolás előtt.

- Ha ezt teszi, a terhelés miatt a vezeték megtörhet, és a rövidzár tüzet okozhat.

Amikor nem használja a készüléket, húzza ki az adaptert a fali aljzatból.

 - Ellenkező esetben a szigetelés elhasználódása miatt fellépő elektromos szivárgás miatt elektromos áramütés vagy tűz veszélye áll fenn.

Az adapter vagy a készülék csatlakozóját azok megfogásával húzza ki, és ne a vezetéknél fogva.

 - Ellenkező esetben fennáll az áramütés vagy sérülés veszélye.

Az eltávolított akkumulátor kezelése selejtezéskor

VESZÉLY

- Az akkumulátor kizárólag ehhez a készülékhez használható. Ne használja az akkumulátort más termékekhez.
- Ne töltsze az akkumulátort, miután eltávolította termékünkéből.
- Ne dobja tűzbe és ne tegye ki hőnek.
- Ne forrassza, ne szedje szét, illetve ne alakítsa át az akkumulátort.
-  Ügyeljen arra, hogy az akkumulátor negatív és pozitív pólusa ne kerüljön egymással kapcsolatba fémtárgyakon keresztül.
- Ne szállítsa vagy tárolja az akkumulátort fém ékszerekkel együtt, mint például nyakláncok vagy hajtűk.
- Soha ne távolítsa el a cső burkolatát.
- Ez folyadékszivárgást, túlmelegedést vagy robbanást okozhat.

Az akkumulátor lúgos folyadékot tartalmaz. Ha szembe kerül, ne dörzsölje a szemet és alaposan öblítse ki tiszta vízzel, például csapvízzel.

 - Ellenkező esetben fennáll a látás elvesztésének veszélye. Azonnal értesítsen egy orvost.

FIGYELEM

Miután eltávolította az akkumulátort, tartsa távol azt a gyermekektől és csecsemőktől.

 - Az akkumulátor károsítja a szervezetet, ha azt véletlenül lenyeli valaki. Amennyiben ez megtörténne, azonnal értesítsen egy orvost.

⚠ FIGYELEM



Az akkumulátor lúgos folyadékot tartalmaz. Ha a bőrre vagy a ruházatra kerül, alaposan öblítse le tiszta vízzel, például csapvízzel.

- Ellenkező esetben fennáll a bőr sérülésének veszélye.

Rendeltetészerű használat

- Ezt a készüléket professzionális hajnyíráshoz tervezték. Hálózati adapterrel vagy akkumulátorral használható.
- Minden használat előtt és után vigyen fel kenőolajat a vágókésre. (Lásd 137. oldal.)
A kenőolaj használatának elmulasztása a következő problémákat okozhatja.
 - A készülék élettelené válik.
 - Rövidebb használati idő.
 - Hangos zaj.
- Használat és/vagy feltöltés közben a készülék felforrósodhat. Ez normális jelenség.
- Ne használjon a tartozéktól eltérő vágókést, mert az csökkentheti a teljesítményt.
- Ne hagyja, hogy hajgöndörítő szer, hajszínező vagy hajlakk érje a készüléktestet, vagy a vágókéseket.
Ellenkező esetben repedés és korrózió jelentkezhet.
- Toldalék használatát előtt ellenőrizze, hogy megfelelően illesztette-e. Ellenkező esetben előfordulhat, hogy túl rövidre nyírja a haját.

Az alkatrészek azonosítása

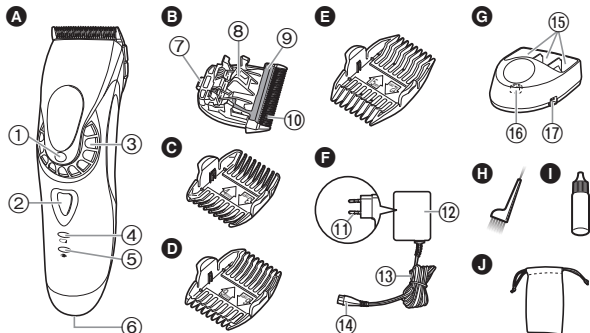

A Törzs

- 1 Nyírási magasság jelzése
- 2 Üzemkapcsoló
- 3 Tárcsa
(vágási hossz beállítása)
- 4 Újratöltés lámpa (Zöld)
- 5 Töltésjelző lámpa (Piros)
- 6 Dugasz aljzata

B Vágókés

- 7 Rögzítőhurok
- 8 Tisztítási kioldókar
- 9 Mozgó-vágókés
- 10 Rögzített vágókés

C 3 mm/4 mm fésűtoldalék

D 6 mm/9 mm fésűtoldalék

E 12 mm/15 mm fésűtoldalék

F Hálózati adapter (RE9-39)

- 11 Csatlakozódugó
- 12 Adapter
- 13 Vezeték
- 14 A készülék csatlakozója

G Töltőállvány

- 15 Fésűtoldalék-tartó rekeszek
- 16 Töltődugasz
- 17 Állványcsatlakozó

Tartozékok

H Tisztítókefe

I Kenőolaj

J Tárolótáska

Töltés

- Kapcsolja ki a készüléket.

1 Csatlakoztassa a készülék csatlakozóját az állványcsatlakozóhoz.

2 Helyezze a készüléket a töltőállványra.

3 Dugja be az adaptert a fali aljzatba.

- A töltés kb. 1 óra után fejeződik be.
- Ellenőrizze, hogy a (→) töltésjelző lámpa világít-e.

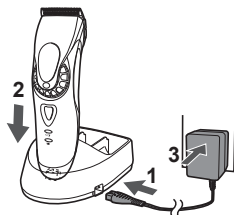

4 A töltés befejezése után húzza ki a csatlakozódugót a fali aljzatból.

(a biztonságos használatért és az energiafogyasztás csökkentéséért)

- Ha az újratöltés lámpa villog, akkor a készüléket fel kell tölteni.
- Amikor az újratöltés lámpa villogni kezd, a készülék 5 percig még használható.

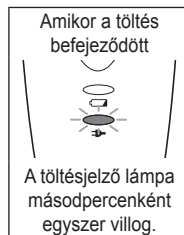

Megjegyzések

- Ha zajt hall a rádióból vagy más forrásból a készülék használata vagy töltése közben, akkor máshol használja a készüléket.
- Ha a készüléket több mint 6 hónapig nem használja, akkor az akkumulátor gyengülhet (akkumulátorsav kifolyhat stb.) 6 havonta egyszer töltsé fel teljesen az akkumulátort.
- Ha a borotvát először tölti, vagy ha több mint 6 hónapig keresztül nem használta, előfordulhat, hogy a készüléktesten található lámpa néhány percig nem világít vagy a működési idő lerövidül. Ilyen esetben töltsé a készüléket 8 óránál tovább.
- A töltés közbeni ajánlott környezeti hőmérséklet $0\text{ }^{\circ}\text{C} - 35\text{ }^{\circ}\text{C}$. Különösen magas vagy alacsony hőmérséklet esetén előfordulhat, hogy a töltés hosszabb időt vesz igénybe, vagy a töltésjelző lámpa gyorsan villog, és az akkumulátor nem tölt fel megfelelően.
- 1 teljes töltés kb. 50 percnyi folyamatos működéshez elegendő. (Száras, $20\text{ }^{\circ}\text{C} - 30\text{ }^{\circ}\text{C}$ közötti használatra alapozva.) A használati idő eltérhet a használat gyakoriságától és a használat módjától.
- Az akkumulátor feltölthető az előtt is, mielőtt teljesen lemerítené. Habár, ajánlott akkor újratölteni, amikor az akkumulátor teljesen lemerült. Az akkumulátor élettartama erősen függ néhány tényezőtől, mint például a használat és tárolás módja.

Töltés a töltőállvány nélkül

1. Csatlakoztassa az adapter vezeték csatlakozódugóját a készülék aljzatába.
2. Csatlakoztassa az adaptert a hálózati aljzatba!



Hálózatról történő működtetés

Ha a hálózati adaptert a töltés kapcsán ismertetett módon csatlakoztatja a készülékhez, majd bekapcsolja az áramellátást, akkor használhatja a készüléket.

- Ha az akkumulátor hátralévő töltése túl alacsony, a vágókések lassan mozoghatnak vagy megállhatnak, akár hálózati áramforrás mellett is. Ebben az esetben töltse az akkumulátort 1 percre vagy tovább.
- Az akkumulátor lemerül még hálózati áramforrás mellett is.

Használat

- Használat előtt ellenőrizze, hogy a vágókések nem sérültek, vagy deformálódtak!
- Kapcsolja ki a készüléket.
- Minden használat előtt és után vigyen fel kenőolajat a vágókésre. (Lásd 137. oldal.)
- Előfordulhat, hogy a készülék nem működik 0 °C-nál alacsonyabb környezeti hőmérséklet esetén.

1 Állítsa be a nyírásmagasságot.

2 Nyomja meg az üzemi kapcsolót a készülék bekapcsolásához.

Nyírásmagasság beállítása

0,8 és 2,0 mm közötti nyírásmagassághoz fordítsa el a beállítókörönget a kívánt magassághoz.

Használjon toldalékot 3 mm vagy nagyobb nyírásmagassághoz.

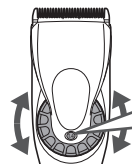

Nyírási magasság jelzése
0.8
1.1
1.4
1.7
2.0

A fésűtoldalékok eltávolítása és csatlakoztatása

► A toldalék csatlakoztatása

1. Válassza ki toldalékok belső részén és oldalán feltüntetett megfelelő vágási hosszt!
2. Állítsa a tárcsát a "0.8" jelzésre, majd szerelje fel a toldalékot a törzsre az ábrán látható módon!

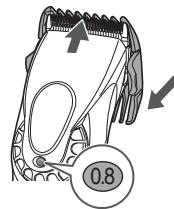

► A toldalék eltávolítása

Csúsztassa le a toldalék egyik oldalát a rögzítésről a nyílal jelzett irányba!

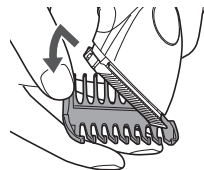

Karbantartás

A vágókés eltávolítása és beszerelése

• Kapcsolja ki a készüléket.

► A vágókés eltávolítása

Tartsa úgy a készüléktestet, hogy a kapcsoló felfelé álljon, és egyik hüvelykujjával nyomja meg, másik kezével pedig kapja el a vágókést.

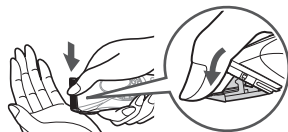

► A vágókés beszerelése

1. Állítsa a tárcsát "2.0" állásba!



2. Illessze a rögzítőhurkot a törzsön található vágókés-rögzítőbe, majd tolja be kattanásig!

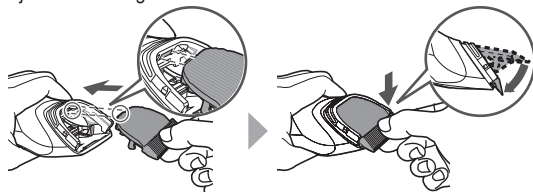

Tisztítás

- Minden egyes használat után tisztítsa meg a készüléktestet, a vágókést és a toldalékot.
(Ha nincs megtisztítva, a mozgás gyengébb lesz és az élesség tompul.)
- Kapcsolja ki a készüléket.
- Ne használjon hígítót, benzint, alkoholt vagy más vegyszert. Ezzel meghibásodást, repedést vagy a készüléktest elszíneződését okozhatja. Csak enyhén csapvizes vagy szappanos vizes, puha ronggyal tisztítsa meg a készüléktestet.

1. A kefével távolítsa el a hajszálat a törzsről és a vágókés környékéről!

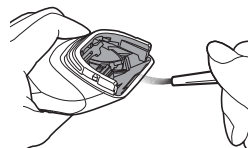

2. Söpörje le a hajmaradványokat a vágókés éléről.

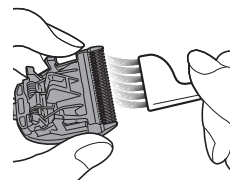

3. Seperje ki az ecsettel a lenyírt szőrszálakat a rögzített vágókés és a mozgó vágókés közül! Eközben nyomja le a mozgó vágókés tisztítási kioldókarját (a)!

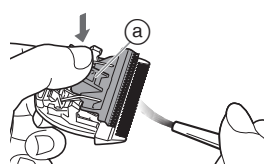

Kenés

- Minden használat előtt és után vigyen fel kenőolajat a vágókésre.

- 1 Távolítsa el a vágókést.**
(Lásd 136. oldal.)
- 2 Cseppentsen egy csepp kenőolajat minden egyes megjelölt pontra.**
- 3 Csatlakoztassa a vágókést a készüléktesthez, kapcsolja be a készüléket és járassa körülbelül 5 másodpercig.**

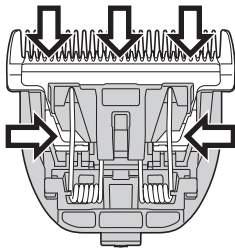

► Cserealkatrészek

A cserealkatrészek a forgalmazótól vagy a szervizközpontban vásárolhatók meg.

Az ER-HGP72 cserealkatrészei	Vágókés	WER9902
	Kenőolaj	WES003P

- Nem eredeti vágókés használata esetén megszűnik a garancia.
- A Panasonic WES003P kenőolaj használatát ajánljuk.

A töltőállvány tisztítása

Használja a tisztítókefét a hajmaradványok és a por eltávolításához a töltőből vagy az alsó felületen található lyukból.

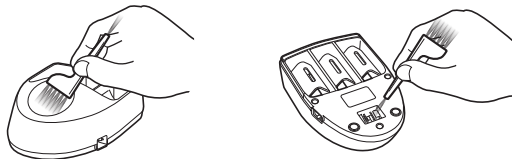

Hibaelhárítás

Probléma	Művelet
A készülék életlenné válik.	Amíg a problémák el nem hárulnak, hajtsa végre a következő műveleteket:
Az üzemidő rövid.	1. Töltse fel a készüléket. (Lásd 134. oldal.)
A készülék nem működik.	2. Tisztítsa meg a vágókést és használjon kenőolajat. (Lásd 136 és 137 oldal.)
	3. Cserélje ki a vágókést. (Lásd 136 és 137 oldal.)
	4. Márkaszerviz-központban cseréltesse az akkumulátort.
A készüléket nem lehet feltölteni.	▶ Nyomja bele teljesen a törzset a töltőállványba vagy a készülék csatlakozójába. ▶ Csak az ajánlott 0 °C és 35 °C közötti hőmérsékleten töltsa a készüléket.
Hangos zajt kelt.	▶ Vigyen fel kenőolajat. (Lásd 137. oldal.) ▶ Ellenőrizze, hogy helyesen csatlakoztatta a vágókést.

Ha a problémákat továbbra sem sikerült elhárítani, akkor a javításért vegye fel a kapcsolatot azzal az üzlettel, ahol vásárolta a készüléket vagy egy Panasonic hivatalos márkaszerviz-központtal.

A beépített feltölthető akkumulátorok eltávolítása

A készülék kiselejtezése előtt távolítsa el belőle az akkumulátorokat.

Hivatalosan kijelölt helyen ártalmatlanítsa őket, ha van ilyen. Mindezt csak a készülék kiselejtezésekor tegye, ne a javításánál. Ha Ön bontja szét a készüléket, az meghibásodáshoz vezethet.

- Válassza le a készüléket a hálózati adapterről.
- Nyomja meg az üzemi kapcsolót a bekapcsoláshoz, és hagyja bekapcsolva, amíg az akkumulátorok teljesen lemerülnek.
- Végezze el az ① – ④ lépéseket, emelje ki az akkumulátorokat, majd távolítsa el azokat.
- Ügyeljen arra, hogy ne zárja rövidre az eltávolított akkumulátorok pozitív és negatív termináljait, és szigetelje azokat szigetelőszalaggal.

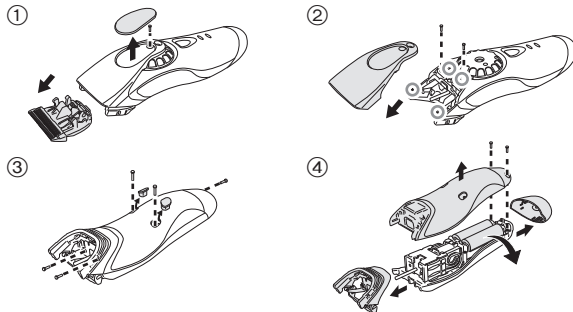

Környezetvédelem és újrahasznosítás

A készülék nikkel-fém-hidrid akkumulátorokat tartalmaz.

Gondoskodjon róla, hogy az akkumulátorokat hivatalosan kijelölt helyen ártalmatlanítsák, ha országában van ilyen kijelölt hely.

Műszaki adatok

Tápforrás	Lásd a hálózati adapteren levő adattáblát. (Automatikus feszültségátalakítás)
Motorfeszültség	2,4 V---
Töltési idő	Kb. 1 óra

Tájékoztatás felhasználók számára az elhasználtott készülékek, szárazelemek és akkumulátorok begyűjtéséről és ártalmatlanításáról

Csak az Európai Unió és olyan országok részére, amelyek begyűjtő rendszerekkel rendelkeznek



A termékeken, a csomagoláson és/vagy a kísérő dokumentumokon szereplő szimbólumok azt jelentik, hogy az elhasználtott elektromos és elektronikus termékeket, szárazelemeket és akkumulátorokat tilos az általános háztartási hulladékkal keverni.

Az elhasználtott készülékek, szárazelemek és akkumulátorok megfelelő kezelése, hasznosítása és újrafelhasználása céljából, kérjük, hogy a helyi törvényeknek, megfelelően juttassa el azokat a kijelölt gyűjtőhelyekre.

E termékek, szárazelemek és akkumulátorok előírászerű ártalmatlanításával Ön hozzájárul az értékes erőforrások megóvásához, és megakadályozza az emberi egészség és a környezet károsodását.

Amennyiben a begyűjtéssel és újrafelhasználással kapcsolatban további kérdése lenne, kérjük, érdeklődjön a helyi önkormányzatnál.

E hulladékok szabálytalan elhelyezését a nemzeti jogszabályok büntethetik.



Megjegyzés a szárazelem- és akkumulátor-szimbólummal kapcsolatban (alsó szimbólumpélda)
Ezek a szimbólumok kémiai szimbólummal együtt alkalmazhatók. Ebben az esetben teljesíti az EU irányelvnek vegyi anyagra vonatkozó követelményét.

Műszaki adatok:

Minőségtanúsítás

Áramellátás: 100-240 V AC, 50-60 Hz

(Automatikus feszültségátalakítás)

Motorfeszültség: 2,4 V DC

Töltési idő: 1 óra

A jelen készüléket kizárólag háztartási használatra tervezték.

Tápellátás: beépített akkumulátor

Tápfeszültség: 2,4 V egyenfeszültség

Töltési idő: 1 óra

Méretek (szélességxmagasságxmélység):

4,5 cm × 17,2 cm × 4,8 cm

Tömeg: 265 g

Hálózati tápegység és akkumulátor töltő adatai:

Típus: RE9-39

Hálózati feszültség: 100-240 V, 50-60 Hz

Áramfelvétel: 150 mA

Kimenő feszültség: 3,6 V egyenfeszültség

Terhelhetőség: 1500 mA

Érintésvédelmi osztály: II.

Méretek (szélességxmagasságxmélység):

5,0 cm × 6,5 cm × 5,0 cm

Tömeg: 160 g

Megjegyzés: A műszaki adatok változtatásának jogát fenntartjuk.

A tömeg és méret adatok megközelítő értékek.

Instrucțiuni de utilizare
Mașină de tuns profesională cu alimentare de la priză/reîncărcabilă
Nr. model ER-HGP72

Cuprins

Măsurile de siguranță	144	Îngrijire	150
Domeniul de utilizare	147	Depanare	151
Identificarea componentelor	147	Îndepărtarea acumulatorilor încorporate.....	152
Încărcare.....	148	Specificații.....	152
Modul de utilizare	149		

Vă mulțumim că ați achiziționat acest produs Panasonic.

Înainte de a utiliza acest dispozitiv, vă rugăm să citiți toate aceste instrucțiuni și să le păstrați pentru referințe ulterioare.

Avertisment

- Acest dispozitiv poate fi utilizat de copiii în vârstă de cel puțin 8 ani și de persoanele cu capacități fizice, senzoriale sau mintale reduse sau lipsite de experiență și cunoștințe, dacă sunt supravegheați și au fost instruiți referitor la modul de utilizare a dispozitivului în condiții de siguranță și înțeleg riscurile implicate. Copiii nu trebuie lăsați să se joace cu acest dispozitiv. Curățarea și întreținerea nu trebuie făcute de copii nesupravegheați.
- Cablul de alimentare nu poate fi înlocuit. În cazul în care cablul este deteriorat, adaptorul c.a. trebuie aruncat.
- Nu utilizați în niciun scop decât adaptorul c.a. furnizat și suportul pentru încărcare.
De asemenea, nu utilizați alte produse cu adaptorul c.a. și bancul de încărcare furnizate. (Consultați pagina 147.)
- Mențineți aparatul uscat.

- Simbolul următor indică faptul că o unitate de alimentare detașabilă specifică este necesară pentru conectarea aparatului electric la rețeaua de alimentare. Referința tipului unității de alimentare este marcată lângă simbol.



Măsurile de siguranță

Pentru a reduce riscul de rănire, deces, electrocutare, incendiu și pagube aduse proprietății, trebuie respectate întotdeauna următoarele măsuri de siguranță.

Explicarea simbolurilor

Următoarele simboluri sunt utilizate pentru a clasifica și descrie nivelul de risc, rănire și pagube aduse proprietății, care pot avea loc atunci când semnificația acestora nu este luată în considerare și are loc o utilizare necorespunzătoare.



PERICOL

Indică un risc potențial care va cauza rănirea gravă sau decesul.



AVERTISMENT

Indică un risc potențial care poate cauza rănirea gravă sau decesul.



ATENȚIE

Indică un pericol care poate cauza o pagubă minoră sau pagube materiale.

Următoarele simboluri sunt utilizate pentru a clasifica și descrie tipul instrucțiunilor care trebuie respectate.



Acest simbol este utilizat pentru a alerta utilizatorii asupra unei proceduri specifice de utilizare care nu trebuie efectuată.



Acest simbol este utilizat pentru a alerta utilizatorii asupra unei proceduri specifice de utilizare care trebuie efectuată, astfel încât dispozitivul să poată fi utilizat în siguranță.



AVERTISMENT

► Sursa de alimentare



Nu conectați sau deconectați adaptorul la/de la o priză dacă aveți mâna udă.

- În caz contrar, există risc de electrocutare sau rănire.

Nu introduceți aparatul, adaptorul c.a. și bancul de încărcare în apă și nu le spălați cu apă.

Nu așezați aparatul, adaptorul c.a. și bancul de încărcare pe sau lângă chiuveta sau cada pline cu apă.



Nu utilizați niciodată aparatul în cazul în care adaptorul c.a. este avariata sau dacă adaptorul are joc în priză.

Nu deteriorați, modificați, îndoiți forțat, trageți sau răsuciți cablul. De asemenea, nu ciupiți și nu așezați obiecte grele deasupra cablului.

- În caz contrar, există risc de electrocutare sau incendiu din cauza unui scurtcircuit.



A nu se utiliza astfel încât să fie depășite valorile nominale ale prizei sau ale cablurilor.

- Depășirea valorilor nominale prin conectarea prea multor ștecăre la o singură priză poate provoca incendiu din cauza supraîncălzirii.



Asigurați-vă întotdeauna că aparatul este conectat la o sursă de alimentare cu electricitate care să fie compatibilă cu tensiunea nominală menționată pe adaptorul c.a.

Introduceți complet adaptorul.

- Nerespectarea acestei instrucțiuni poate cauza incendiu sau electrocutare.



Când efectuați activități de curățenie, deconectați întotdeauna adaptorul de la priză.

- Nerespectarea acestei instrucțiuni poate cauza electrocutare sau rănire.



AVERTISMENT

Curățați regulat ștecărul de alimentare, ștecărul aparatului și conectorul de încărcare pentru a preveni acumularea prafului.



- Nerespectarea acestei instrucțiuni poate provoca incendii din cauza problemelor de izolare provocate de umiditate.
Deconectați adaptorul și ștergeți cu o cârpă uscată.

► În caz de anomalie sau defecțiune

Opriti imediat utilizarea și scoateți adaptorul dacă apar anomalii sau defecțiuni.

- Nerespectarea acestei instrucțiuni poate cauza incendiu, electrocutare sau leziuni.

<Anomalii sau defecțiuni>



- Unitatea principală, bancul de încărcare sau adaptorul c.a. sunt deformate sau sunt anormal de fierbinți.
- Unitatea principală, bancul de încărcare sau adaptorul c.a. miros a ars.
- Se aude un sunet ciudat în timpul încărcării sau utilizării unității principale, a bancului de încărcare sau a adaptorului c.a.
- Solicitați imediat verificarea sau repararea la un centru de service autorizat.

► Acest produs

Acest produs este prevăzut cu un acumulator încorporat.



Nu-l aruncați în foc, nu-l expuneți la căldură, nu-l încărcați, utilizați sau lăsați într-un mediu cu temperatură ridicată.
- În caz contrar, există risc de scurgere de lichide, supraîncălzire sau explozie.



Nu efectuați modificări sau reparații.

- În caz contrar, există risc de incendiu, electrocutare sau rănire.
Contactați un centru de service autorizat pentru reparații (schimbarea acumulatorului etc.).



Nu dezasamblați produsul decât atunci când doriți să-l aruncați.

- În caz contrar, există risc de incendiu, electrocutare sau rănire.

► Prevenirea accidentelor



A nu se păstra în locuri accesibile copiilor sau sugarilor. Nu îi lăsați să folosească produsul.

- Introducerea părților sau accesoriilor în gură poate provoca accidente sau leziuni.



Dacă uleiul este înghițit accidental, nu provocați vărsături, beți o cantitate mare de apă și consultați un medic.

Dacă uleiul vine în contact cu ochii, clătiți-i imediat sub jet de apă și consultați un medic.

- Nerespectarea acestei instrucțiuni poate cauza leziuni corporale.



ATENȚIE

► Protejarea pielii

Nu apăsați lama puternic pe piele.

Nu folosiți acest produs pentru niciun alt scop în afară de tunderea părului.



Nu aplicați lamele direct pe urechi sau pe pielea cu probleme (precum umflături, leziuni sau semne).

- Acest lucru poate cauza accidentarea urechilor sau un ton inegal al pielii.



Înainte de utilizare, asigurați-vă că lamele nu sunt deteriorate sau deformate.

- Nerespectarea acestei instrucțiuni poate provoca leziuni ale pielii.

ATENȚIE

► Rețineți următoarele precauții

 Nu lăsați obiecte metalice sau murdărie să adere la ștecărul de alimentare, la fișa adaptorului sau la fișa de încărcare.
- În caz contrar, există risc de electrocutare sau incendiu din cauza unui scurtcircuit.

 Nu-l scăpați pe jos și nu-l loviți de alte obiecte.
- În caz contrar, există risc de rănire.

 Nu înfășurați cablul în jurul adaptorului sau bancului de încărcare atunci când le depozitați.
- Procedând astfel, există riscul ca firul din interiorul cablului să se rupă, putând provoca incendiu din cauza unui scurtcircuit.

 Deconectați adaptorul de la priză atunci când nu-l utilizați.
- Nerespectarea acestei instrucțiuni poate provoca electrocutare sau incendiu din cauza scurgerilor de electricitate provocate de probleme de izolare.

 Deconectați adaptorul sau ștecărul aparatului prinzând direct de adaptor sau de ștecăr și nu de cablu.
- Nerespectarea acestei instrucțiuni poate cauza electrocutare sau rănire.

Manipularea bateriei înlocuite în momentul eliminării acesteia

PERICOL

- Acumulatorul este destinat exclusiv utilizării cu acest aparat. Nu utilizați acumulatorul cu alte produse.
- Nu încărcați acumulatorul după ce a fost scos din produs.
- Nu-l aruncați în foc și nu aplicați căldură.
- Nu lipiți, dezasamblați sau modificați acumulatorul.
-  Nu lăsați bornele pozitivă și negativă ale acumulatorului să intre în contact una cu cealaltă prin intermediul unor obiecte metalice.
- Nu transportați sau depozitați acumulatorul împreună cu bijuterii metalice precum coliere și agrafe de păr.
- Nu desfaceți niciodată tubul.
- În caz contrar, există risc de scurgere de lichide, supraîncălzire sau explozie.

 Acumulatorul conține un lichid alcalin. Dacă acesta intră în contact cu ochii, nu vă frecați la ochi, ci clătiți bine cu apă curată, precum apa de la robinet.
- Nerespectarea acestei instrucțiuni poate provoca pierderea vederii. Consultați imediat un medic.

AVERTISMENT

- După scoaterea acumulatorului, nu-l lăsați la îndemâna copiilor sau a bebelușilor.
-  Acumulatorul va avea efecte dăunătoare asupra organismului dacă este înghițit accidental.
Dacă se întâmplă acest lucru, consultați imediat un medic.



AVERTISMENT



Acumulatorul conține un lichid alcalin. Dacă acesta intră în contact cu pielea sau hainele, clătiți cu apă curată, precum apa de la robinet.

- Nerespectarea acestei instrucțiuni poate provoca leziuni ale pielii.

Domaniul de utilizare

- Acest aparat este conceput pentru utilizare profesională la tunsul părului. Poate fi utilizat fie cu un adaptor c.a., fie cu un acumulator.
- Aplicați ulei de lubrifiere pe lamă înainte și după fiecare utilizare. (Consultați pagina 151.)
În cazul în care nu aplicați ulei de lubrifiere, pot apărea următoarele probleme.
 - Aparatul nu mai taie.
 - Durată de funcționare mai redusă.
 - Sunet mai puternic.
- Aparatul se poate încălzi în timpul funcționării și/sau încărcării. Acest lucru este normal.
- Nu folosiți nicio altă lamă decât cea dedicată deoarece acest lucru poate cauza o problemă de funcționare.
- Nu lăsați soluții de ondulare permanentă, vopsele pentru păr sau fixativ pentru păr să intre în contact cu corpul principal sau lamele mașinii. Acest lucru poate provoca fisuri sau oxidare.
- Înainte de a utiliza un accesoriu, verificați dacă acesta a fost corect instalat. Nerespectarea acestei indicații poate avea ca rezultat un păr tăiat prea scurt.

Identificarea componentelor

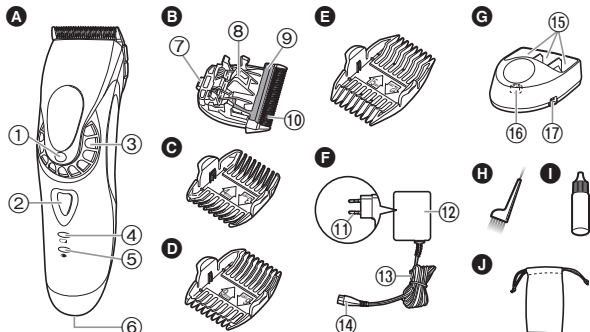

A Corpul principal

- 1 Indicator de înălțime a tunsului
- 2 Înterupător de pornire
- 3 Disc (comandă de reglare a înălțimii)
- 4 Indicator luminos de reîncărcare (Verde)
- 5 Indicator luminos al stării de încărcare (Roșu)
- 6 Mufă conectare

B Lamă

- 7 Cârliig de montare
- 8 Manetă de curățare
- 9 Lamă mobilă
- 10 Lamă fixă

C Accesoriu pieptene 3 mm/4 mm

D Accesoriu pieptene 6 mm/9 mm

E Accesoriu pieptene

12 mm/15 mm

F Adaptor c.a. (RE9-39)

- 11 Ștecăr de alimentare
- 12 Adaptor
- 13 Cablu
- 14 Ștecher aparat

G Banc de încărcare

- 15 Suporturi pentru accesoriile pieptene
- 16 Conector de încărcare
- 17 Priză suport

Accesorii

H Perie de curățare

I Ulei de lubrifiere

J Săculeț

Încărcare

- Opriți aparatul.

1 Conectați ștecherul aparatului la priza suport.

2 Așezați aparatul în bancul de încărcare.

3 Introduceți adaptorul într-o priză.

- Încărcarea se finalizează după aproximativ 1 oră.
- Verificați dacă indicatorul luminos al stării de încărcare (➔) este aprins.

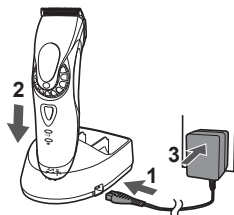

4 Deconectați ștecherul de alimentare după finalizarea încărcării.

(pentru siguranță și pentru reducerea consumului de energie)

- Când indicatorul luminos de reîncărcare clipește este necesară reîncărcarea aparatului.
- După ce indicatorul luminos de reîncărcare începe să lumineze intermitent, aparatul mai poate fi folosit aproximativ 5 minute.

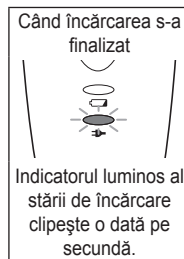

Notă

- Dacă în timp ce utilizați sau încărcați aparatul apar interferențe de la aparatul radio sau altă sursă, schimbați locul de utilizare a aparatului.
- Când aparatul nu este utilizat 6 luni sau mai mult, acumulatorul poate da semne de uzură (scurgeri ale lichidului acumulatorului, etc.). Încărcați complet acumulatorul o dată la 6 luni.
- La încărcarea aparatului de tuns pentru prima dată sau atunci când nu a mai fost folosit de mai mult de 6 luni, este posibil ca indicatorul luminos de pe corpul principal să nu se aprindă timp de câteva minute sau ca timpul de operare să se scurteze. În astfel de cazuri, vă rugăm să-l încărcați mai mult de 8 ore.
- Temperatura ambientală recomandată pentru încărcare este de 0 °C - 35 °C. Există posibilitatea ca durata de încărcare să crească, indicatorul luminos al stării de încărcare să se aprindă intermitent rapid, iar acumulatorul să nu se încarce corespunzător la temperaturi foarte ridicate sau foarte scăzute.
- 1 încărcare completă asigură aproximativ 50 de minute de funcționare continuă. (Pentru utilizarea uscată în intervalul 20 °C - 30 °C.) Durata de funcționare poate să difere în funcție de frecvența utilizării și metoda de utilizare.
- Puteți încărca acumulatorul înainte de descărcarea completă. Însă, se recomandă încărcarea după descărcarea completă a acumulatorului. Durata de funcționare a acumulatorului depinde în mare măsură de factori precum modul de utilizare și stocare.

Încărcarea fără banc de încărcare

1. Conectați ștecherul aparatului la mufa de conectare.
2. Conectați transformatorul la priza casnică.



Funcționarea la c.a.

În cazul în care conectați adaptorul c.a. la aparat în același mod ca pentru încărcare și porniți alimentarea, puteți folosi aparatul.

- Dacă acumulatorul este descărcat aproape în totalitate, este posibil ca lamele să se miște încet sau să se oprească, chiar dacă mașina este conectată la sursa de alimentare cu c.a. În acest caz, încărcați acumulatorul cel puțin 1 minut.
- Acumulatorul se va descărca, chiar dacă mașina este conectată la sursa de alimentare cu c.a.

Modul de utilizare

- Înainte de utilizare, asigurați-vă că lamele nu sunt deteriorate sau deformat.
- Opriți aparatul.
- Aplicați ulei de lubrifiere pe lamă înainte și după fiecare utilizare. (Consultați pagina 151.)
- Este posibil ca aparatul să nu funcționeze dacă temperatura ambiantă este mai mică de aproximativ 0 °C.

1 Setați înălțimea tunsului.

2 Apăsați întrerupătorul de pornire pentru a porni aparatul.

Setarea înălțimii tunsului

Pentru o înălțime a tunsului de 0,8 până la 2,0 mm, rotiți discul la înălțimea dorită.

Utilizați un accesoriu pentru o înălțime a tunsului mai mare de 3 mm.

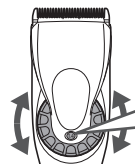

Indicator de înălțime a tunsului
0.8
1.1
1.4
1.7
2.0

Îndepărtarea și montarea pieptenilor

► Montarea pieptenului

1. Alegeți înălțimile de tuns indicate pe părțile interioare și cele laterale ale accesoriilor.
2. Poziționați discul la "0.8" și apoi montați accesoriul la corpul principal, conform imaginii.

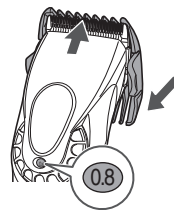

► Îndepărtarea pieptenului

Glisiți o parte a accesoriului afară din montaj în direcția indicată cu săgeata.

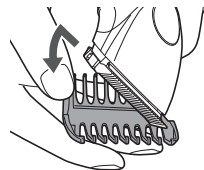

Demontarea și montarea lamei

- Opriți aparatul.

► Demontarea lamei

Țineți corpul principal cu comutatorul îndreptat în sus și împingeți lama cu degetul în timp ce prindeți lama cu cealaltă mână.

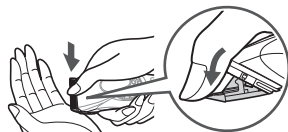

► Montarea lamei

1. Poziționați discul la "2.0".



2. Fixați cârligul de montare în elementul de montare a lamei de pe corpul principal și împingeți până când face un clic.

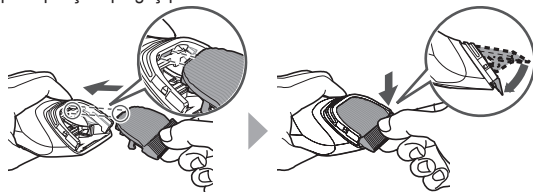

Curățare

- Curățați corpul principal, lama și accesoriul după fiecare utilizare. (Dacă lamele nu sunt curățate, mișcarea va fi slăbită iar tăișul se va deteriora.)
- Opriți aparatul.
- Nu folosiți diluant, benzină, alcool sau alte produse chimice. Acest lucru poate provoca defecțiuni, fisuri sau decolorarea corpului principal. Curățați corpul principal cu o lavetă moale, ușor umezită cu apă de la robinet sau apă și săpun.

1. Îndepărtați cu peria părul de pe corpul principal și din jurul lamei.

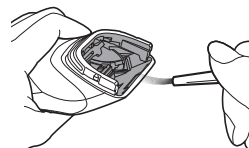

2. Îndepărtați cu peria părul de pe marginea lamei.

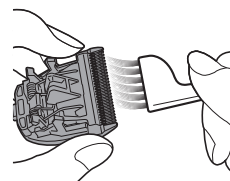

3. Îndepărtați cu peria toate resturile de păr dintre lama fixă și lama mobilă, apăsând în jos maneta de curățare (a) pentru a ridica lama mobilă.

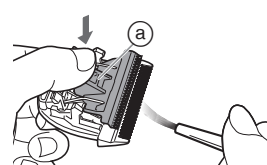

Lubrifiere

- Aplicați ulei de lubrifiere pe lamă înainte și după fiecare utilizare.

- 1 Demontați lama.**
(Consultați pagina 150.)
- 2 Aplicați o picătură de ulei de lubrifiere în fiecare punct indicat.**
- 3 Montați lama pe corpul principal, porniți alimentarea și lăsați mașina să funcționeze aproximativ 5 secunde.**

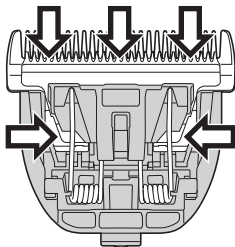

► Piese de schimb

Piesele de schimb sunt disponibile la distribuitorul dvs. sau la centrul de service.

Piese de schimb pentru ER-HGP72	Lamă	WER9902
	Ulei de lubrifiere	WES003P

- Utilizarea altor lame decât cea originală recomandată duce la anularea oricărui drepturi în garanție.
- Recomandăm ulei de lubrifiere Panasonic WES003P.

Curățarea bancului de încărcare

Utilizați peria de curățare pentru a îndepărta părul și praful de pe conectorul de încărcare sau din orificiul de pe suprafața inferioară.

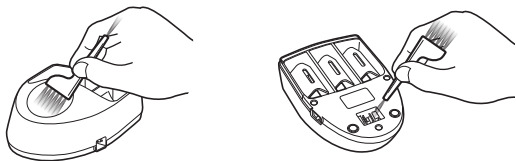

Depanare

Problema	Măsura
Aparatul nu mai taie.	Până la rezolvarea problemelor, vă rugăm să urmați fiecare procedură, după cum urmează; 1. Încărcați aparatul. (Consultați pagina 148.)
Durata de funcționare este scurtă.	2. Curățați lama și aplicați ulei de lubrifiere. (Consultați paginile 150 și 151.)
Aparatul nu mai funcționează.	3. Înlocuiți lama. (Consultați paginile 150 și 151.) 4. Duceți mașina la un centru service autorizat pentru a-i schimba acumulatorul.
Aparatul nu poate fi încărcat.	► Împingeți până la capăt ștecherul aparatului sau corpul principal în bancul de încărcare. ► Încărcați în intervalul de temperatură recomandat, între 0 °C și 35 °C.
Scoate un zgomot strident.	► Aplicați ulei de lubrifiere. (Consultați această pagină.) ► Verificați dacă lama este atașată corespunzător.

Dacă problemele tot nu pot fi rezolvate, contactați magazinul de unde ați achiziționat aparatul sau un centru service autorizat de Panasonic pentru reparații.

Îndepărtarea acumulatorilor încorporate

Scoateți acumulatorii încorporate înainte de a elimina aparatul.

Asigurați-vă că acumulatorii sunt predate la un centru desemnat oficial, dacă există.

Această schiță trebuie folosită doar atunci când aparatul este eliminat ca deșeu și nu trebuie utilizată pentru a efectua lucrări de reparații. Dacă demontați singur aparatul, acest lucru poate duce la defectarea aparatului.

- Scoateți aparatul din adaptorul c.a.
- Apăsăți întrerupătorul de pornire pentru a porni aparatul și lăsați-l să funcționeze până când acumulatorii sunt complet descărcați.
- Parcurgeți pașii de la ① la ④ și ridicați acumulatorii, apoi scoateți-le.
- Aveți grijă să nu scurtcircuitați borna pozitivă și cea negativă a acumulatorilor scoase, de aceea izolați bornele cu bandă.

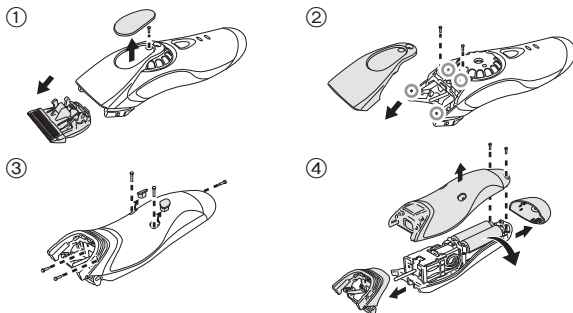

Pentru protecția mediului și reciclarea materialelor

Acest aparat conține acumulatori nichel-metal hidrid.

Asigurați-vă că acumulatorii sunt eliminați la un centru desemnat oficial, dacă există unul în țara dumneavoastră.

Specificații

Sursa de alimentare	Consultați plăcuța de identificare de pe adaptorul c.a. (conversie automată a tensiunii)
Tensiunea motorului	2,4 V=
Timpe de încărcare	Aprox. 1 oră

Depunerea la deșeurile a echipamentelor și a bateriilor vechi Doar pentru Uniunea Europeană și pentru țările cu sisteme de reciclare



Aceste simboluri de pe produse, ambalaje și/sau documentele însoțitoare indică faptul că produsele electrice și electronice, precum și bateriile uzate nu trebuie să fie amestecate cu deșeurile menajere obișnuite.



Pentru un tratament corespunzător, pentru recuperarea și reciclarea produselor vechi și a bateriilor uzate, vă rugăm să le depuneți la punctele de colectare special amenajate, în conformitate cu legislația națională. Prin depunerea corespunzătoare a acestora la deșeurile, veți ajuta la economisirea unor resurse valoroase și veți preveni potențiale efecte negative asupra sănătății umane și asupra mediului înconjurător.

Pentru mai multe informații despre colectare și reciclare, vă rugăm să contactați autoritățile locale. Este posibil ca depunerea incorectă la deșeurile să fie pedepsită în conformitate cu legile naționale.



Notă pentru simbolul de baterie (ultimele două exemple de simboluri)

Acest simbol poate fi utilizat în combinație cu un simbol chimic. În acest caz, acesta este conform cu cerințele stabilite de Directiva pentru elementul chimic în cauză.

İçindekiler

Güvenlik önlemleri	156	Bakım	162
Kullanım amacı	159	Sorun giderme	163
Parçaların tanımı.....	159	Yerleşik şarjlı pilleri çıkartma	164
Şarj etme	160	Teknik özellikler	164
Kullanılması	161		

Bu Panasonic ürününü aldığınız için teşekkür ederiz.

Bu üniteyi kullanmadan önce lütfen talimatları eksiksiz okuyun ve ileride kullanmak için saklayın.

Dikkat

- Bu cihaz, 8 yaşında ya da 8 yaşından büyük çocuklar tarafından kullanılabilir. Ayrıca sınırlı fiziksel, duyuşal ve zihinsel yeteneklere, tecrübe ve bilgi eksikliđi olan kişiler tarafından ancak cihazın güvenli biçimde kullanılması ve taşıdığı tehlikeler ile ilgili bilgi veya eğitim verilmiş olması durumunda kullanılabilir. Çocuklar cihazla oynamamalıdır. Temizlik ve kullanıcı bakımı, gözetim olmaksızın çocuklar tarafından yapılmamalıdır.
- Elektrik kablosu deđiştirilemez. Kablo hasarlıysa, AC adaptörü atılmalıdır.
- Herhangi bir amaçla, verilen AC adaptörü ve şarj etme ayađı dışında başka bir şey kullanmayın. Ayrıca, sağlanan AC adaptörü ve şarj yuvasıyla başka bir ürünü kullanmayın. (Bakınız sayfa 159.)
- Cihazın her zaman kuru kalmasını sağlayın.

- Aşağıdaki sembol, elektrikli aletin şebekeye bağlanması için özel bir ayrılabilir güç kaynağı ünitesi gerektiğini belirtir. Güç kaynağı ünitesinin türü sembolün yanında belirtilir.



Güvenlik önlemleri

Yaralanma, can kaybı, elektrik çarpması, yangın ve maddi zarar verme riskini azaltmak için aşağıdaki güvenlik önlemlerini mutlaka uygulayınız.

Sembollerin açıklaması

Aşağıdaki semboller işaretlerin gözardı edilmesinin ve uygunsuz kullanımın neden olduğu kazaların, yaralanmanın ve maddi hasarın seviyesini açıklamak ve sınıflandırmak için kullanılmaktadır.



TEHLİKE

Ciddi bir yaralanma veya ölümle sonuçlanacak potansiyel bir kazayı işaret eder.



UYARI

Ciddi bir yaralanma veya ölümle sonuçlanabilecek potansiyel bir kazayı işaret eder.



DİKKAT

Küçük bir yaralanmayla veya mal hasarıyla sonuçlanabilecek kazayı işaret eder.

Aşağıdaki semboller izlenmesi gereken talimatların türünü açıklar ve sınıflandırır.



Bu sembol kullanıcıları uygulanması gereken belli bir kullanım süreciyle ilgili uyararak kullanılmaktadır.



Bu sembol, ünitenin güvenli bir şekilde kullanılması için izlenmesi gereken belli bir kullanım süreci ile ilgili kullanıcıları uyararak kullanılmaktadır.



UYARI

► Güç kaynağı



Adaptörü ıslak elle prize takmayın ya da prizden çıkarmayın.
- Aksi takdirde elektrik çarpması ya da yaralanmaya neden olabilir.

Cihazı, AC adaptörünü ve şarj yuvasını suya sokmayın ya da suyla yıkamayın.

Cihazı, AC adaptörünü ve şarj yuvasını su dolu lavabo veya banyo küvetinin üzerine ya da yanına koymayın.

AC adaptörü hasar görmüşse ya da adaptör prize gevşek biçimde oturuyorsa cihazı asla kullanmayın.



Kabloya zarar vermeyin, değiştirmeyin veya zorla bükmeyin, çekmeyin ya da kıvırmayın. Ayrıca, üzerine ağır bir şey bırakmayın ya da kabloyu sıkıştırmayın.

- Aksi takdirde kısa devre sonucu elektrik çarpmasına ya da yangına neden olabilir.



Priz ya da elektrik tesisatının gücünü aşıyorsa kullanmayın.
- Birden fazla fişin bir prize bağlanmasıyla gücün aşılması aşırı ısınmaya ve yangına neden olabilir.

Daima cihazın AC adaptöründe belirtilen nominal gerilimle uyuşan bir elektrik gücü kaynağında çalıştırıldığından emin olun.



Adaptörü sonuna kadar sokun.

- Aksi halde yangın veya elektrik çarpması meydana gelebilir.



Temizleyeceğiniz zaman adaptörü prizden mutlaka çıkarın.
- Aksi durumda elektrik çarpması ya da yaralanma meydana gelebilir.



Toz birikmesini engellemek için elektrik fişini, cihazın fişini ve şarj etme fişini düzenli olarak temizleyin.

- Aksi durumda nem sonucu oluşan yalıtım arızasıyla yangın çıkabilir. Adaptörün bağlantısını kesin ve kuru bir bezle silin.



UYARI

► Anormallik veya arıza durumunda

Eğer bir anormallik ya da arıza varsa kullanmayı hemen bırakın ve adaptörü çıkarın.

- Aksi durumda yangın, elektrik çarpması ya da yaralanma meydana gelebilir.



<Anormallik veya arıza durumları>

- Ana ünite, şarj yuvası ya da AC adaptörü deforme olmuş veya anormal derecede ısınmış.
 - Ana ünite, şarj yuvası ya da AC adaptörü yanık kokuyor.
 - Kullanırken ya da şarj ederken ana üniteden, şarj yuvasından ya da AC adaptöründen anormal ses çıkıyor.
- Hemen yetkili servisten muayene ya da tamir talep edin.

► Bu ürün

Bu ürün şarj edilebilir yerleşik pil içermektedir.

Ateşe atmayın, ısı uygulamayın veya yüksek sıcaklıklı bir ortamda şarj etmeyin, kullanmayın ya da bırakmayın.

- Aksi takdirde sıvı sızıntısına, aşırı ısınmaya veya patlamaya neden olabilir.

Değişiklik yapmayın ya da tamir etmeyin.

- Aksi takdirde yangına, elektrik çarpmasına ya da yaralanmaya neden olabilir.

Tamir edilmesi (pil değiştirmek, vs.) için yetkili bir servisle iletişime geçin.

Ürünü elden çıkartmadığınız sürece asla sökmeyin.

- Aksi takdirde yangına, elektrik çarpmasına ya da yaralanmaya neden olabilir.

► Kazaların önlenmesi



Çocukların ya da bebeklerin ulaşabileceği yerde saklamayın. Kullanmalarına izin vermeyin.

- Parçaların veya aksesuarların ağza alınması kazaya ya da yaralanmaya neden olabilir.



Yağ yanlışlıkla yutulursa, kusmaya zorlamayın, bol miktarda su içip bir doktora başvurun.

Yağ gözle temas ederse, hemen akan suyla iyice yıkayın ve bir doktora başvurun.

- Aksi durumda yaralanmalara neden olabilir.



DİKKAT

► Cildin korunması

Bıçağı sert bir şekilde cilde bastırmayın.

Bu ürünü saç kesmek dışında bir amaçla kullanmayın.



Bıçakları doğrudan kulaklara ya da sorunlu cilde (örn., şişlikler, yaralar ya da lekeler) uygulamayın.

- Aksi takdirde kulaklarınızın yaralanmasına veya cildinizde bozulmaya neden olabilir.





Kullanmadan önce, bıçakların hasarlı veya deforme olmadığından emin olunuz.

- Aksi durumda cilt yaralanmasına neden olabilir.

DİKKAT

► Aşağıdaki önlemlere dikkat edin

 Elektrik fişine, cihazın fişine veya şarj etme fişine metal nesne ya da çer çöp yapışmasına izin vermeyin.
- Aksi takdirde kısa devre sonucu elektrik çarpmasına ya da yangına neden olabilir.

 Düşürmeyin veya başka nesnelere çarpmayın.
- Aksi takdirde yaralanmaya neden olabilir.

 Kaldıracağınız zaman kabloyu adaptöre veya şarj yuvasına sarmayın.
- Aksi takdirde çok sıkma sonucu kablunun içindeki tel kopabilir, bu da kısa devreye neden olarak yangın çıkartabilir.

 Kullanmadığınız zaman adaptörü prizden çekin.
- Aksi durumda yalıtımın bozulmasıyla meydana gelen elektrik kaçağı sonucu elektrik çarpmasına ya da yangına neden olabilir.

 Adaptörü veya cihazın fişini, kablo yerine adaptörden ya da cihazın fişinden tutarak çıkarın.
- Aksi durumda elektrik çarpması ya da yaralanma meydana gelebilir.

Elden çıkarma sırasında pilin imha edilmesi

TEHLİKE

- Şarj edilebilir pil yalnızca bu cihaz ile birlikte kullanmak içindir. Pili başka ürünlerle kullanmayın.
- Üründen çıkarıldıktan sonra pili şarj etmeyin.
- Ateşe atmayınız veya sıcaklık uygulamayın.
- Pili lehimlemeyin, parçalarına ayırmayın veya pil üzerinde değişiklik yapmayın.
- Pilin artı ve eksi bağlantı uçlarının, herhangi bir metal nesne yoluyla, birbirleriyle temas etmesine izin vermeyin.
- Pili, kolye ve saç tokası gibi metal takılarla birlikte taşımayın veya depolamayın.
- Tüpün yüzeyini asla soymayınız.
- Aksi takdirde sıvı sızıntısına, aşırı ısınmaya veya patlamaya neden olabilir.

 Pili, alkali sıvı içerir. Gözlere temas ederse, gözleri ovalamayın ve musluk suyu gibi temiz bir suyla iyice durulayın.
- Aksi durumda görme kaybına neden olabilir.
Derhal doktora başvurun.

UYARI

 Şarj edilebilir pili çıkardıktan sonra, bebeklerin ve çocukların ulaşabilecekleri yerlere bırakmayın.
- Pil, yanlışlıkla yutulursa vücuda zarar verebilir.
Böyle olması durumunda derhal doktora başvurun.



UYARI



Pil, alkali sıvı içerir. Cilde veya elbiselere temas ederse, musluk suyu gibi temiz bir suyla durulayarak temizleyin.
- Aksi durumda cilt yaralanmasına neden olabilir.

Kullanım amacı

- Bu cihaz, profesyonel saç kesimi için tasarlanmıştır. AC adaptörüyle veya şarj edilebilir pille çalıştırılabilir.
- Her kullanımdan önce ve sonra bıçağa yağ sürün.
(Bakınız sayfa 163.)
Yağ sürmezseniz aşağıdaki sorunlarla karşılaşabilirsiniz.
 - Cihaz köreldi.
 - Daha kısa çalışma süresi.
 - Daha yüksek ses.
- Cihaz, çalışma ve/veya şarj sırasında ısınabilir. Bu normaldir.
- Performansı olumsuz etkileyebileceğinden, verilen dışında herhangi bir bıçak kullanmayın.
- Kalıcı dalga (perma) losyonunun, saç boyasının veya saç spreyinin ana gövdeye veya bıçaklara temas etmesine izin vermemeniz gerekir.
Aksi takdirde çatlak veya aşınma meydana gelebilir.
- Bir eklenti kullanmadan önce doğru biçimde takıldığını kontrol edin. Aksi takdirde saçın çok kısa kesilmesine neden olabilir.

Parçaların tanımı

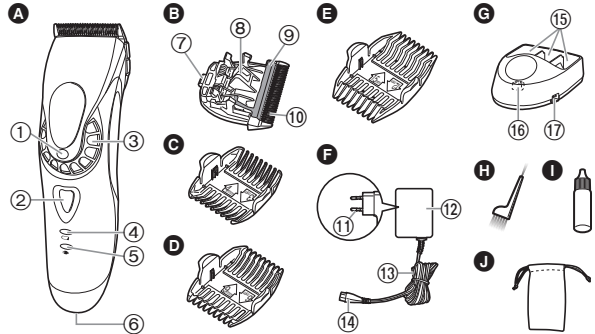

A Ana gövde

- 1 Kesme yüksekliği göstergesi
- 2 Güç düğmesi
- 3 Kadran
(Yükseklik ayarı kontrolü)
- 4 Yeniden şarj etme lambası
(Yeşil)
- 5 Şarj seviye lambası (Kırmızı)
- 6 Cihaz yuvası

B Bıçak

- 7 Takma çengeli
- 8 Temizleme kolu
- 9 Hareketli bıçak
- 10 Sabit bıçak

C 3 mm/4 mm tarak eki

D 6 mm/9 mm tarak eki

E 12 mm/15 mm tarak eki

F AC adaptörü (RE9-39)

- 11 Elektrik fişi
- 12 Adaptör
- 13 Kablo
- 14 Cihazın fişi

G Şarj yuvası

- 15 Tarak eki rafları
- 16 Şarj etme fişi
- 17 Kızak yuvası

Aksesuarlar

H Temizleme fırçası

I Yağ

J Torba

Şarj etme

- Cihazı kapatın.

1 Cihazın fişini kızak yuvasına bağlayın.

2 Cihazı şarj yuvasına yerleştirin.

3 Adaptörü bir prize takın.

- Şarj etme yaklaşık 1 saat sonra tamamlanır.
- Şarj seviye lambasının (→) yandığını kontrol edin.

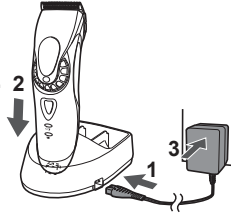

4 Şarj etme tamamlandığında fişi çekin.
(güvenlik için ve enerji kullanımını azaltmak için)

- Yeniden şarj etme lambası yanıp söndüğünde şarj etmek gereklidir.
- Cihaz, şarj etme lambası yanıp sönmeye başladıktan sonra yaklaşık 5 dakika daha kullanılabilir.

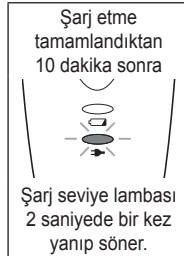

Notlar

- Cihazı kullanırken veya şarj ederken radyo veya başka bir kaynaktan gürültü varsa cihazı kullanmak için başka bir yere geçin.
- Cihaz 6 ay veya daha uzun süre kullanılmadığında pil zayıflayacaktır (pil sıvısı sızar vb.). Pili 6 ayda bir tam olarak şarj edin.
- Tıraş makinesini ilk kez şarj ederken veya 6 aydan daha uzun süre kullanılmadığında, ana gövdedeki lamba birkaç dakika yanmayabilir veya çalışma süresi kısalmalıdır. Bu gibi durumlarda lütfen cihazı 8 saatten daha uzun süre şarj edin.
- Şarj etme için önerilen ortam sıcaklığı 0 °C – 35 °C şeklindedir. Önerilen sıcaklığın dışında şarj etme süresi değişebilir veya pilin performansı düşebilir. Aşırı yüksek ya da düşük sıcaklıklarda altındaki pilin şarj edilmesi daha uzun sürebilir veya şarj seviye lambası hızlı hızlı yanıp sönebilir ya da pil şarj olmayabilir.
- Dolu 1 şarj, yaklaşık 50 dakika aralıksız çalışma sağlar. (20 °C – 30 °C arası sıcaklıkta kuru kullanımda.) Çalışma süresi, kullanım sıklığına ve çalıştırma yöntemine bağlı olarak değişebilir.
- Pili, tamamen boşalmadan önce şarj edebilirsiniz. Ancak pil tamamen boşaldığında şarj edilmesi önerilir. Pili ömrü, nasıl kullanıldığı ve depolandığı gibi etkenlere oldukça bağlıdır.

Şarj yuvası olmadan şarj etme

1. Cihazın fişini cihazın soketine bağlayın.
2. Adaptörü elektrik prizine takın.

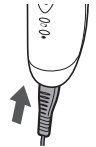

AC ile çalıştırma

AC adaptörünü cihaza şarj etme işlemiyle aynı şekilde bağlar ve gücü açarsanız kullanabilirsiniz.

- Kalan pil düzeyi çok düşükse, AC çalışmasıyla bile bıçaklar yavaş hareket edebilir veya durabilir. Bu durumda pili 1 dakika veya daha uzun süre şarj edin.
- Pil, AC çalışmasıyla bile boşalacaktır.

Kullanılması

- Kullanmadan önce, bıçakların hasarlı veya deforme olmadığından emin olunuz.
- Cihazı kapatın.
- Her kullanımdan önce ve sonra bıçağa yağ sürün. (Bakınız sayfa 163.)
- Cihaz, ortam sıcaklığının yaklaşık 0 °C'nin altında olduğu durumlarda çalışmayabilir.

1 Kırpma yüksekliğini ayarlayın.

2 Cihazı açmak için güç düğmesine basın.

Kırpma yüksekliğini ayarlama

0,8 mm ila 2,0 mm kırpma yüksekliği için kadranı istenen yüksekliğe döndürün.

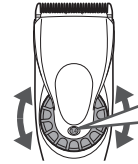

Kesme yüksekliği göstergesi
0.8
1.1
1.4
1.7
2.0

3 mm veya daha fazla kırpma yüksekliği için bir ek kullanın.

Tarak eklentilerini takmak ve çıkarmak

► Eklenti takmak

1. Ataçmanların içinde ve yanlarında belirtilen kısaltma yüksekliklerini seçin.
2. Kadranı "0.8" ayarına getirin ve ardından eki, şekilde gösterildiği gibi ana gövdeye takın.

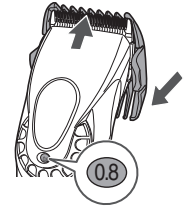

► Eklenti çıkarmak

Ekin bir tarafını okla gösterilen yönde, takma yerinden kaydırarak çıkartın.

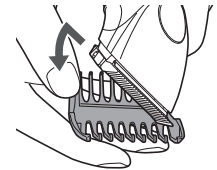

Bakım

Bıçağı çıkartma ve takma

• Cihazı kapatın.

► Bıçağı çıkarma

Ana gövdeyi düğme yukarı doğru bakar şekilde tutun ve bıçağı diğer elinizde tutarken başparmağınızla itin.



► Bıçağı takma

1. Kadranı "2.0" ayarına getirin.

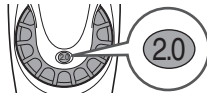

2. Takma çengelini ana gövdedeki bıçak yuvasına takın ve yerine oturma sesi duyulana kadar itin.

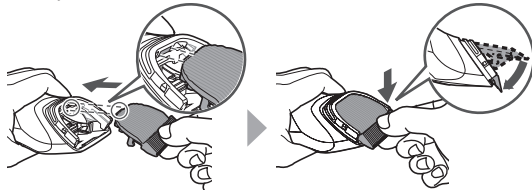

Temizlemek

- Her kullanımdan sonra ana gövdeyi, bıçağı ve eki temizleyin. (Temizlenmezse, hareket etmesi zayıflayacak ve keskinlik kötüleşecektir.)
- Cihazı kapatın.
- Tiner, benzin, alkol veya diğer kimyasalları kullanmayın. Aksi takdirde arıza, çatlama veya ana gövdede renk değişiklikleri oluşabilir. Ana gövdeyi sadece musluk suyu veya sabunlu musluk suyu ile biraz ıslatılmış yumuşak bir bezle temizleyin.

1. Ana gövdedeki ve bıçağın çevresindeki kılları fırçayla temizleyin.

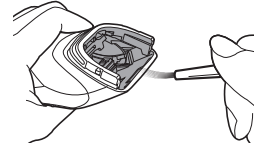

2. Bıçağın kenarındaki kılları fırçayla temizleyin.

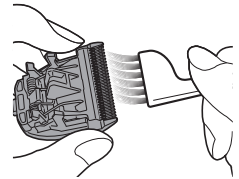

3. Hareketli bıçağı kaldırmak için temizleme kolunu (a) aşağı doğru bastırırken sabit bıçakla hareketli bıçağın arasındaki kesik kılları fırçayla temizleyin.

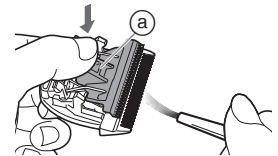

Yağlama

• Her kullanımdan önce ve sonra bıçağa yağ sürün.

1 Bıçağı çıkartınız. (Bakınız sayfa 162.)

2 Belirtilen her noktaya bir damla yağ sürün.

3 Bıçağı ana gövdeye takın, gücü açın ve yaklaşık 5 saniye çalıştırın.

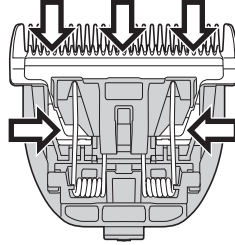

► Yedek parçalar

Yedek parçalar satıcınızda veya Servis Merkezinde bulunmaktadır.

ER-HGP72 için yedek parçalar	Bıçak	WER9902
	Yağ	WES003P

- Önerilen orijinal bıçak dışında bir bıçak kullanmak, ürünün garanti kapsamı dışında kalmasına sebep olacaktır.
- Panasonic yağı WES003P tavsiye ederiz.

Şarj yuvasını temizleme

Şarj etme fişindeki veya alt yüzeyde bulunan delikteki kılları temizlemek için temizleme fırçasını kullanın.

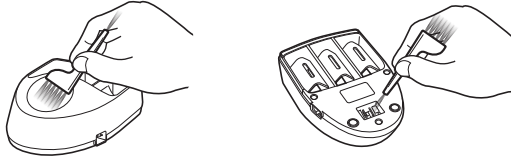

Sorun giderme

Problem	Eylem
Cihaz köeldi.	Sorunlar çözülene kadar lütfen her prosedürü şu şekilde uygulayın;
Çalışma süresi kısa.	1. Cihazı şarj edin. (Bakınız sayfa 160.)
Cihaz çalışmayı durdurdu.	2. Bıçağı temizleyin ve yağlayın. (162 ve 163 sayfalarına bakın.) 3. Bıçağı değiştirin. (162 ve 163 sayfalarına bakın.) 4. Pilin yetkili bir servis tarafından değiştirilmesini sağlayın.
Cihaz şarj olmuyor.	► Ana gövdeyi şarj yuvasına veya cihazın fişine sonuna kadar itin. ► Tavsiye edilen şarj sıcaklığında 0 °C ila 35 °C şarj edin.
Yüksek ses yapıyor.	► Yağ sürün. (Bu sayfaya bakın.) ► Bıçağın doğru bir şekilde takıldığını kontrol edin.

Sorunlar yine de çözülemezse onarım için cihazı satın aldığınız mağazaya veya yetkili Panasonic servisine başvurun.

Yerleşik şarjli pilleri çıkartma

Cihazı atmadan önce yerleşik şarjli pilleri çıkarın.

Pillerin, varsa, resmi olarak belirlenmiş bir yere atıldığından emin olun. Bu şekil sadece cihazı atarken kullanılmalıdır ve tamir etmek için kullanılmamalıdır. Eğer cihazı kendiniz sökerseniz bir arızaya neden olabilirsiniz.

- Cihazı AC adaptöründen çıkarın.
- Cihazı açmak için güç düğmesine basın ve piller tamamen boşalana kadar cihazı açık tutun.
- ① ile ④ arasındaki adımları izleyip pilleri kaldırın ve ardından çıkarın.
- Çıkarılan pillerin artı ve eksi uçlarını kısa devre yapmamaya dikkat edin ve uçlarına bant yapıştırarak yalıtımını sağlayın.

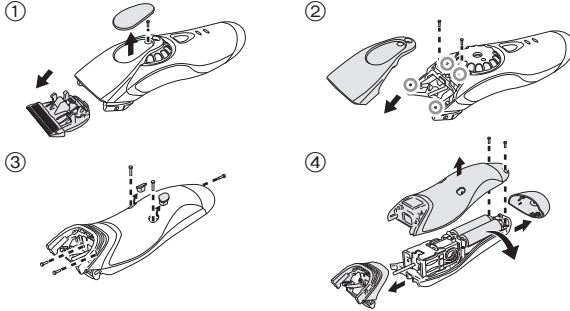

Çevre koruması ve materyallerin geri dönüştürülmesi için

Bu cihaz Nikel-Metal Hidrit piller içermektedir.

Lütfen pillerin (ülkenizde varsa) resmi olarak belirlenmiş bir yerde atılmasını sağlayın.

Teknik özellikler

Güç kaynağı	AC adaptöründeki isim plakasına bakın. (Otomatik voltaj dönüştürme)
Motor voltajı	2,4 V $\overline{---}$
Şarj süresi	Yaklaşık 1 saat

ÜRETİCİ

Panasonic Corporation

1006, Kadoma, Osaka 571-8501, Japan

FABRİKA

Panasonic Corporation

33 Okamachi, Hikone-shi, Shiga, Japan

YETKİLİ TEMSİLCİ

İthalatçı Firma:

Tesan İletişim A.Ş.

Çobançeşme Mah. Bilge Sok. No:17

34196 Yenibosna- İstanbul

Tel: 0212 454 60 70 Faks: 0212 454 60 20

www.tesan.com.tr

ÜRÜNÜN KULLANIM ÖMRÜ 7 YILDIR

AEEE Yönetmeliğine Uygundur.

Eski Ekipman ve Bataryaların İşlenmesi.

Sadece geri dönüşüm sistemleri olan Avrupa Birliği ve ülkeleri için geçerlidir.



Ürünler, ambalaj ve/veya ekli belgeler üzerindeki bu semboller kullanılmış elektrik ve elektronik ürünlerin ve pillerin genel ev atığı ile karıştırılmaması gerektiğini ifade eder.



Eski ürünlerin ve pillerin toplanması ve geri kazanılması için bu atıkları lütfen yasayla belirlenmiş olan uygun toplama merkezlerine teslim ediniz.

Bu atıkların doğru işlenmesiyle, değerli kaynakların korunmasına ve insan sağlığı ve çevreye olası negatif etkilerinin engellenmesine yardımcı olabilirsiniz.

Atıkların toplanması ve geri dönüşümü için detaylı bilgi için lütfen bağlı olduğunuz yerel yönetimlerle iletişime geçiniz.

Atıkların atılmasıyla ilgili yanlış uygulamalar yasayla belirlenmiş olan cezalara sebebiyet verebilir.

Περιεχόμενα

Προφυλάξεις ασφάλειας.....	170	Φροντίδα	176
Προοριζόμενη χρήση	173	Αντιμετώπιση προβλημάτων	178
Κατάλογος εξαρτημάτων	173	Αφαίρεση των ενσωματωμένων επαναφορτιζόμενων μπαταριών.....	178
Φόρτιση.....	174	Προδιαγραφές.....	179
Τρόπος χρήσης	175		

Σας ευχαριστούμε για την αγορά αυτού του προϊόντος Panasonic.

Πριν χρησιμοποιήσετε τη συσκευή, διαβάστε προσεκτικά αυτές τις οδηγίες και φυλάξτε τις για μελλοντική χρήση.

Προειδοποίηση

- Αυτή η συσκευή δεν προορίζεται για χρήση από παιδιά κάτω από 8 ετών και άτομα με μειωμένες σωματικές κινητικές ή διανοητικές ικανότητες ή άτομα που δεν διαθέτουν εμπειρία και γνώσεις εκτός κι αν είναι υπο επίβλεψη ή τους έχουν δοθεί οδηγίες σχετικά με την ασφαλή χρήση της συσκευής και έχουν κατανοήσει τους κινδύνους που περιλαμβάνονται. Τα παιδιά δεν πρέπει να παίζουν με τη συσκευή. Ο καθαρισμός και η συντήρηση σε επίπεδο χρήστη δεν πρέπει να γίνονται από παιδιά χωρίς επίβλεψη.
- Το καλώδιο τροφοδοσίας ρεύματος δεν μπορεί να αντικατασταθεί. Εάν το καλώδιο πάθει βλάβη, ο μετασχηματιστής AC πρέπει να απορριφθεί.

- Μην χρησιμοποιείτε άλλα εξαρτήματα εκτός από τον παρεχόμενο μετασχηματιστή AC και τη βάση φόρτισης για οποιαδήποτε χρήση.
Επίσης, μην χρησιμοποιείτε οποιοδήποτε άλλο προϊόν με τον παρεχόμενο μετασχηματιστή AC και τη βάση φόρτισης. (Δείτε σελ. 174.)
- Προφυλάξτε τη συσκευή από υγρά.
- Το ακόλουθο σύμβολο υποδεικνύει ότι απαιτείται μια συγκεκριμένη αποσπώμενη μονάδα τροφοδοτικού για τη σύνδεση της ηλεκτρικής συσκευής στο δίκτυο παροχής ρεύματος. Η αναφορά τύπου για τη μονάδα τροφοδοτικού αναφέρεται κοντά στο σύμβολο.



Προφυλάξεις ασφάλειας

Για να αποφύγετε τους κινδύνους τραυματισμού, θανάτου, ηλεκτροπληξίας, φωτιάς και υλικών ζημιών, να ακολουθείτε πάντα τις παρακάτω προφυλάξεις ασφάλειας.

Επεξήγηση των συμβόλων

Τα ακόλουθα σύμβολα χρησιμοποιούνται για την κατάταξη του επιπέδου κινδύνου, τραυματισμού και υλικών ζημιών σε περίπτωση που αγνοούνται οι επισημάνσεις και γίνεται ακατάλληλη χρήση της συσκευής.



ΚΙΝΔΥΝΟΣ

Επισημαίνει ενδεχόμενο κίνδυνο που θα έχει ως αποτέλεσμα σοβαρό τραυματισμό ή θάνατο.



ΠΡΟΕΙΔΟΠΟΙΗΣΗ

Επισημαίνει ενδεχόμενο κίνδυνο που θα μπορούσε να έχει ως αποτέλεσμα σοβαρό τραυματισμό ή θάνατο.



ΠΡΟΣΟΧΗ

Επισημαίνει κίνδυνο που θα μπορούσε να έχει ως αποτέλεσμα ελαφρύ τραυματισμό ή υλικές ζημιές.

Τα ακόλουθα σύμβολα χρησιμοποιούνται για την κατηγοριοποίηση και την περιγραφή του τύπου των οδηγιών που πρέπει να ακολουθείτε.



Αυτό το σύμβολο χρησιμοποιείται για την προειδοποίηση των χρηστών αναφορικά με συγκεκριμένες διαδικασίες χειρισμού οι οποίες δεν πρέπει να πραγματοποιούνται.



Αυτό το σύμβολο χρησιμοποιείται για την προειδοποίηση των χρηστών αναφορικά με συγκεκριμένες διαδικασίες χειρισμού οι οποίες πρέπει να ακολουθούνται ώστε ο χειρισμός της συσκευής να γίνεται με ασφάλεια.



ΠΡΟΕΙΔΟΠΟΙΗΣΗ

► Τροφοδοσία ρεύματος



Μην συνδέετε ή αποσυνδέετε τον μετασχηματιστή σε οικιακή παροχή ρεύματος με βρεγμένα χέρια.

- Αυτό μπορεί να προκαλέσει ηλεκτροπληξία ή τραυματισμό.

Μην πλένετε και μην βυθίζετε σε νερό τη συσκευή, τον μετασχηματιστή AC και τη βάση φόρτισης.

Μην τοποθετείτε τη συσκευή, τον μετασχηματιστή AC και τη βάση φόρτισης επάνω ή κοντά σε έναν νιπτήρα ή μια μπανιέρα γεμάτη με νερό.



Μην χρησιμοποιείτε ποτέ τη συσκευή εάν ο μετασχηματιστής AC έχει βλάβη ή εάν ο μετασχηματιστής συνδέεται χαλαρά στην οικιακή παροχή ρεύματος.

Μην καταστρέφετε, τροποποιείτε, λυγίζετε ή στρίβετε το καλώδιο με δύναμη. Επίσης, μην τοποθετείτε τίποτα βαρύ επάνω στο καλώδιο και προσέξτε να μην πιαστεί ανάμεσα σε αντικείμενα.

- Αυτό μπορεί να προκαλέσει ηλεκτροπληξία ή πυρκαγιά λόγω βραχυκυκλώματος.

Μην χρησιμοποιείτε τη συσκευή με τρόπο που υπερβαίνει τα ονομαστικά όρια της οικιακής παροχής ρεύματος ή της καλωδίωσης.



- Η υπέρβαση των ονομαστικών ορίων ή η σύνδεση πάρα πολλών φις σε μια οικιακή παροχή ρεύματος ενδέχεται να προκαλέσει πυρκαγιά λόγω υπερθέρμανσης.

Να διασφαλίζετε πάντα ότι η χρήση της συσκευής γίνεται με σύνδεση σε μια πηγή ηλεκτρικού ρεύματος με τάση αντίστοιχη της ονομαστικής που αναφέρεται στον μετασχηματιστή AC.



Εισάγετε τον μετασχηματιστή καλά.

- Σε αντίθετη περίπτωση, μπορεί να προκληθεί πυρκαγιά ή ηλεκτροπληξία.



ΠΡΟΕΙΔΟΠΟΙΗΣΗ



Να αποσυνδέετε πάντα τον μετασχηματιστή από την οικιακή παροχή ρεύματος κατά τον καθαρισμό.

- Σε αντίθετη περίπτωση, μπορεί να προκληθεί ηλεκτροπληξία ή τραυματισμός.

Να καθαρίζετε τακτικά το φως ρεύματος, το βύσμα της συσκευής και το βύσμα της φόρτισης για να αποτρέψετε τη συσσώρευση σκόνης.



- Εάν δεν το κάνετε, μπορεί να προκληθεί πυρκαγιά λόγω μείωσης της αποτελεσματικότητας της μόνωσης, που προκαλείται από την υγρασία.

Αποσυνδέστε τον μετασχηματιστή και σκουπίστε με ένα στεγνό ύφασμα.

► Σε περίπτωση ανωμαλίας ή δυσλειτουργίας

Σταματήστε αμέσως τη χρήση και αφαιρέστε τον μετασχηματιστή εάν διαπιστώσετε οποιαδήποτε ανωμαλία ή δυσλειτουργία.

- Εάν δεν το κάνετε, μπορεί να προκληθεί πυρκαγιά, ηλεκτροπληξία ή τραυματισμός.

<Περιπτώσεις ανωμαλίας ή δυσλειτουργίας>



• Η κύρια μονάδα, η βάση φόρτισης ή ο μετασχηματιστής AC έχουν παραμορφωθεί ή έχουν θερμανθεί υπέρμετρα.

• Η κύρια μονάδα, η βάση φόρτισης ή ο μετασχηματιστής AC μυρίζουν καμένο.

• Ακούγεται αφύσικος θόρυβος κατά τη φόρτιση ή την χρήση της κύριας μονάδας, της βάσης φόρτισης ή του μετασχηματιστή AC.

- Ζητήστε αμέσως έλεγχο ή επισκευή της συσκευής από ένα εξουσιοδοτημένο κέντρο τεχνικής εξυπηρέτησης.

► Το προϊόν

Το προϊόν διαθέτει ενσωματωμένη επαναφορτιζόμενη μπαταρία.



Μην πετάτε σε φωτιά, μην θερμαίνετε και μην φορτίζετε, χρησιμοποιείτε ή αφήνετε σε περιβάλλον με υψηλή θερμοκρασία.

- Αυτό μπορεί να προκαλέσει διαρροή υγρών, υπερθέρμανση ή έκρηξη.

Να μην τροποποιείται ή επισκευάζεται.



- Αυτό μπορεί να προκαλέσει πυρκαγιά, ηλεκτροπληξία ή τραυματισμό.

Επικοινωνήστε με ένα εξουσιοδοτημένο κέντρο τεχνικής εξυπηρέτησης για επισκευή (αλλαγή μπαταρίας κ.λπ.).

Μην αποσυναρμολογείτε ποτέ το προϊόν, παρά μόνο κατά την απόρριψή του.



- Αυτό μπορεί να προκαλέσει πυρκαγιά, ηλεκτροπληξία ή τραυματισμό.

► Πρόληψη ατυχημάτων



Να μην φυλάσσεται σε μέρη που μπορούν να φτάσουν παιδιά ή βρέφη. Μην τα αφήνετε να τη χρησιμοποιούν.

- Η τοποθέτηση εξαρτημάτων ή αξεσουάρ μέσα στο στόμα μπορεί να προκαλέσει ατύχημα ή τραυματισμό.

Εάν καταναλωθεί λιπαντικό κατά λάθος, μην κάνετε εμετό· πιείτε μεγάλη ποσότητα νερού και επικοινωνήστε με γιατρό.



Εάν το λιπαντικό έρθει σε επαφή με τα μάτια, ξεπλύνετε αμέσως με τρεχούμενο νερό και επικοινωνήστε με γιατρό.

- Εάν δεν το κάνετε, μπορεί να προκληθούν προβλήματα στην υγεία σας.

ΠΡΟΣΟΧΗ

► Προστασία του δέρματος

Μην πιέζετε τη λεπίδα με δύναμη επάνω στο δέρμα.
Μην χρησιμοποιείτε το προϊόν για οποιαδήποτε άλλη χρήση εκτός από το κόψιμο μαλλιών/τριχών.



Μην εφαρμόζετε απευθείας τις λεπίδες στα αυτιά ή σε ερεθισμένο δέρμα (όπως πρηξίματα, τραυματισμούς ή κηλίδες).

- Εάν το κάνετε, μπορεί να προκληθεί τραυματισμός των αυτιών ή ανωμαλίες στο δέρμα.



Πριν από τη χρήση, ελέγξτε ότι οι λεπίδες δεν είναι κατεστραμμένες ή παραμορφωμένες.

- Σε αντίθετη περίπτωση, μπορεί να προκληθεί τραυματισμός του δέρματος.

► Λάβετε υπόψη τις ακόλουθες προφυλάξεις

Προσέξτε να μην προσκολληθούν στο φως ρεύματος, στο βύσμα συσκευής ή στο βύσμα φόρτισης μεταλλικά αντικείμενα ή ρύποι.



- Αυτό μπορεί να προκαλέσει ηλεκτροπληξία ή πυρκαγιά λόγω βραχυκυκλώματος.



Προφυλάξτε από πτώσεις ή κρούσεις σε άλλα αντικείμενα.

- Αυτό μπορεί να προκαλέσει τραυματισμό.

Μην τυλίγετε το καλώδιο γύρω από τον μετασχηματιστή ή τη βάση φόρτισης κατά την αποθήκευση.



- Αυτό μπορεί να προκαλέσει την καταστροφή του καλωδίου από τη δύναμη που ασκείται και ενδεχόμενη πυρκαγιά λόγω βραχυκυκλώματος.

Να αποσυνδέετε τον μετασχηματιστή από την οικιακή παροχή ρεύματος όταν δεν χρησιμοποιείτε τη συσκευή.



- Σε αντίθετη περίπτωση, μπορεί να προκληθεί ηλεκτροπληξία ή πυρκαγιά εξαιτίας της διαρροής που μπορεί να προκύψει από την περιορισμένη μόνωση.

Να αποσυνδέετε τον μετασχηματιστή ή το βύσμα συσκευής πιάνοντας τον μετασχηματιστή ή το βύσμα συσκευής και όχι το καλώδιο.



- Σε αντίθετη περίπτωση, μπορεί να προκληθεί ηλεκτροπληξία ή τραυματισμός.

Χειρισμός της μπαταρίας αφού αφαιρεθεί για απόρριψη



ΚΙΝΔΥΝΟΣ

- Η επαναφορτιζόμενη μπαταρία προορίζεται αποκλειστικά για χρήση με αυτήν τη συσκευή. Μην χρησιμοποιείτε την μπαταρία με άλλα προϊόντα.
 - Μην φορτίζετε την μπαταρία αφού αφαιρεθεί από το προϊόν.
 - Να μην εκτίθεται στη φωτιά ή σε θερμότητα.
 - Μην προσπαθήσετε να κολλήσετε, να αποσυναρμολογήσετε ή να τροποποιήσετε την μπαταρία.
 - Μην αφήσετε τον θετικό και τον αρνητικό πόλο της μπαταρίας να έρθουν σε επαφή μεταξύ τους μέσω μεταλλικών αντικειμένων.
 - Μην μεταφέρετε ή αποθηκεύετε την μπαταρία μαζί με μεταλλικά κοσμήματα, όπως περιδέραια και καρφίτσες.
 - Μην ξεφλουδίζετε το περίβλημα.
- Αυτό μπορεί να προκαλέσει διαρροή υγρών, υπερθέρμανση ή έκρηξη.



ΚΙΝΔΥΝΟΣ

Η μπαταρία περιέχει αλκαλικά υγρά. Εάν έρθουν σε επαφή με τα μάτια, μην τρίβετε τα μάτια και ξεπλύνετε τα επιμελώς με καθαρό νερό· για παράδειγμα, νερό βρύσης.
- Σε αντίθετη περίπτωση, μπορεί να προκληθεί απώλεια όρασης.
Επικοινωνήστε αμέσως με γιατρό.

ΠΡΟΕΙΔΟΠΟΙΗΣΗ

Αφού αφαιρέσετε την επαναφορτιζόμενη μπαταρία, μην την κρατάτε σε μέρη που μπορούν να φτάσουν παιδιά.
- Η μπαταρία θα προκαλέσει βλάβες στο σώμα εάν καταποθεί κατά λάθος.
Εάν συμβεί κάτι τέτοιο, επικοινωνήστε αμέσως με γιατρό.

Η μπαταρία περιέχει αλκαλικά υγρά. Εάν έρθουν σε επαφή με το δέρμα ή τα ρούχα σας, ξεπλύνετε τα με καθαρό νερό· για παράδειγμα, νερό βρύσης.
- Σε αντίθετη περίπτωση, μπορεί να προκληθεί τραυματισμός του δέρματος.

Προοριζόμενη χρήση

- Η συσκευή είναι σχεδιασμένη για επαγγελματική χρήση, για την κοπή μαλλιών/τριχών. Μπορεί να λειτουργήσει είτε με μετασχηματιστή AC είτε με επαναφορτιζόμενη μπαταρία.
- Εφαρμόστε έλαιο λίπανσης στη λεπίδα πριν και μετά από κάθε χρήση. (Δείτε σελ. 177.)
Εάν δεν εφαρμόσετε έλαιο λίπανσης, ενδέχεται να προκληθούν τα ακόλουθα προβλήματα.
 - Η συσκευή στομώνει.
 - Μικρότερος χρόνος λειτουργίας.
 - Δυνατότερος θόρυβος.

- Η συσκευή μπορεί να θερμανθεί κατά τη λειτουργία ή/και τη φόρτιση. Αυτό είναι φυσιολογικό.
- Μην χρησιμοποιείτε άλλες λεπίδες εκτός από την ενδεδειγμένη, καθώς ενδέχεται να επηρεαστεί αρνητικά η απόδοση.
- Προστατέψτε το κύριο σώμα ή τις λεπίδες από επαφή με λοσιόν μόνιμης περμανάντ, βαφές μαλλιών ή προϊόντα μαλλιών σε σπρέι. Διαφορετικά, μπορεί να προκληθούν ρωγμές ή διάβρωση.
- Πριν χρησιμοποιήσετε ένα εξάρτημα, ελέγξτε ότι έχει τοποθετηθεί σωστά. Εάν δεν το κάνετε, το μαλλί μπορεί να κοπεί υπερβολικά κοντό.

Κατάλογος εξαρτημάτων

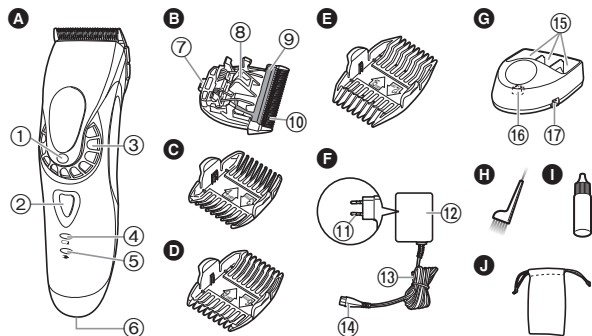

A Κύριο σώμα

- 1 Ένδειξη μήκους κοπής
- 2 Διακόπτης λειτουργίας
- 3 Επιλογέας (ρύθμιση ύψους)
- 4 Λυχνία φόρτισης (πράσινη)
- 5 Λυχνία κατάστασης φόρτισης (κόκκινη)
- 6 Υποδοχή συσκευής

B Λεπίδα

- 7 Αγκιστρο τοποθέτησης
- 8 Μοχλός καθαρισμού
- 9 Κινούμενη λεπίδα
- 10 Σταθερή λεπίδα

C Χτένι 3 mm/4 mm

D Χτένι 6 mm/9 mm

E Χτένι 12 mm/15 mm

F Μετασχηματιστής AC (RE9-39)

- ① Φις ρεύματος
- ⑫ Μετασχηματιστής
- ⑬ Καλώδιο
- ⑮ Βύσμα συσκευής

G Βάση φόρτισης

- ⑮ Κλίμακες τοποθέτησης χτυπιών
- ⑮ Βύσμα φόρτισης
- ⑰ Υποδοχή βάσης

Αξεσουάρ

H Βούρτσα καθαρισμού**I Έλαιο λίπανσης****J Πουγκί**

Φόρτιση

• Απενεργοποιήστε τη συσκευή.

1 Συνδέστε το βύσμα συσκευής στην υποδοχή βάσης.

2 Τοποθετήστε τη συσκευή επάνω στη βάση φόρτισης.

3 Εισάγετε τον μετασχηματιστή σε μια οικιακή παροχή ρεύματος.

- Η φόρτιση ολοκληρώνεται μετά από 1 ώρα περίπου.
- Βεβαιωθείτε ότι ανάβει η λυχνία κατάστασης φόρτισης (➔).

4 Όταν ολοκληρωθεί η φόρτιση, αποσυνδέστε το φις ρεύματος.

(για ασφάλεια και για μείωση της χρήσης ενέργειας)

- Φόρτιση απαιτείται όταν αναβοσβήνει η λυχνία φόρτισης.
- Η συσκευή μπορεί να χρησιμοποιηθεί για 5 λεπτά περίπου αφού αρχίσει να αναβοσβήνει η λυχνία φόρτισης.

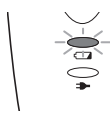
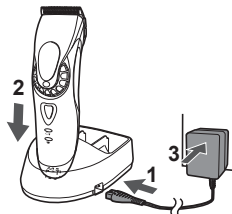

Σημειώσεις

- Εάν παραγεται θόρυβος από το ραδιόφωνο ή άλλες πηγές κατά τη χρήση ή τη φόρτιση της συσκευής, μεταβείτε σε κάποια άλλη θέση για να χρησιμοποιήσετε τη συσκευή.
- Εάν η συσκευή δεν χρησιμοποιηθεί για διάστημα 6 μηνών ή μεγαλύτερο, η μπαταρία θα εξασθενήσει (διαρροή υγρού μπαταρίας κ.λπ.). Να φορτίζετε πλήρως τη μπαταρία μία φορά κάθε 6 μήνες.
- Κατά τη φόρτιση της κουρευτικής μηχανής για πρώτη φορά ή όταν δεν έχει χρησιμοποιηθεί για περισσότερο από 6 μήνες, η λυχνία στο κύριο σώμα μπορεί να μην ανάψει για μερικά λεπτά ή ο χρόνος λειτουργίας μπορεί να μειωθεί. Σε αυτές τις περιπτώσεις, φορτίστε την για τουλάχιστον 8 ώρες.
- Η συνιστώμενη θερμοκρασία περιβάλλοντος για τη φόρτιση είναι 0 °C – 35 °C. Σε εξαιρετικά υψηλές ή χαμηλές θερμοκρασίες ενδέχεται να απαιτηθεί περισσότερος χρόνος για τη φόρτιση ή η λυχνία κατάστασης φόρτισης μπορεί να αναβοσβήνει με γρήγορο ρυθμό και η μπαταρία να μην φορτίζει σωστά.
- 1 πλήρης φόρτιση παρέχει περίπου 50 λεπτά συνεχούς λειτουργίας. (Με βάση ξηρή χρήση στους 20 °C – 30 °C) Ο χρόνος λειτουργίας ενδέχεται να διαφέρει, ανάλογα με τη συχνότητα χρήσης και τη μέθοδο χειρισμού.
- Μπορείτε να φορτίσετε την μπαταρία πριν εκφορτιστεί πλήρως. Ωστόσο, συνιστάται να φορτίζετε την μπαταρία όταν εκφορτιστεί πλήρως. Η διάρκεια ζωής της μπαταρίας εξαρτάται σε μεγάλο βαθμό από το πώς χρησιμοποιείται και αποθηκεύεται.

Φόρτιση χωρίς τη βάση φόρτισης

1. Συνδέστε το βύσμα συσκευής στην υποδοχή της συσκευής.
2. Συνδέστε τον μετασχηματιστή σε μια οικιακή παροχή ρεύματος.



Λειτουργία με ρεύμα AC

Εάν συνδέσετε τον μετασχηματιστή AC στη συσκευή με τον ίδιο τρόπο όπως και για τη φόρτιση και την ενεργοποιήσετε, μπορείτε να την χρησιμοποιήσετε.

- Εάν η υπολειπόμενη ισχύς της μπαταρίας είναι πολύ χαμηλή, οι λεπίδες μπορεί να κινούνται αργά ή να σταματήσουν, ακόμη και κατά τη λειτουργία με ρεύμα AC. Σε αυτήν την περίπτωση, φορτίστε την μπαταρία για 1 λεπτό ή περισσότερο.
- Η μπαταρία θα εξαντληθεί, ακόμη και κατά τη λειτουργία με ρεύμα AC.

Τρόπος χρήσης

- Πριν από τη χρήση, ελέγξτε ότι οι λεπίδες δεν είναι κατεστραμμένες ή παραμορφωμένες.
- Απενεργοποιήστε τη συσκευή.
- Εφαρμόστε έλαιο λίπανσης στη λεπίδα πριν και μετά από κάθε χρήση. (Δείτε σελ. 177.)
- Η συσκευή ενδέχεται να μην λειτουργεί σε θερμοκρασία περιβάλλοντος χαμηλότερη από περίπου 0 °C.

1 Ρυθμίστε το μήκος κοπής.

2 Πατήστε τον διακόπτη λειτουργίας για να ενεργοποιήσετε τη συσκευή.

Ρύθμιση του ύψους κοπής

Για ύψος κοπής από 0,8 mm έως 2,0 mm, γυρίστε το κουμπί στην ένδειξη για το επιθυμητό ύψος.

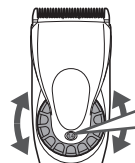

Ένδειξη μήκους κοπής

0.8
1.1
1.4
1.7
2.0

Για κοπή σε ύψος 3 mm ή περισσότερο, χρησιμοποιήστε ένα προσάρτημα.

Αφαίρεση και τοποθέτηση των προσαρτημάτων χτένας

► Τοποθέτηση του προσαρτήματος

1. Επιλέξτε το ύψος κοπής, όπως αναφέρεται στο εσωτερικό και στα πλάγια των εξαρτημάτων.
2. Γυρίστε τον επιλογέα στη θέση "0.8" και κατόπιν τοποθετήστε το προσάρτημα στο κύριο σώμα όπως βλέπετε στην εικόνα.

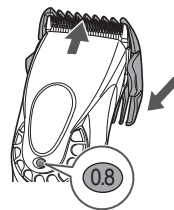

► Αφαίρεση του προσαρτήματος

Σύρετε τη μία πλευρά του προσαρτήματος από το πλαίσιο στήριξης σύμφωνα με την κατεύθυνση που δείχνει το βέλος.

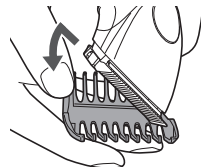

Αφαίρεση και τοποθέτηση της λεπίδας

• Απενεργοποιήστε τη συσκευή.

► Αφαίρεση της λεπίδας

Κρατήστε το κύριο σώμα με τον διακόπτη προς τα επάνω και σπρώξτε τη λεπίδα με τον αντίχειρά σας, πιάνοντάς την με το άλλο σας χέρι.



► Τοποθέτηση της λεπίδας

1. Τοποθετήστε το κουμπί στη θέση "2.0".



2. Περάστε το άγκιστρο τοποθέτησης μέσα στο υπόβαθρο λεπίδας στο κύριο σώμα και πιέστε μέχρι να ασφαλίσει με ένα κλικ.

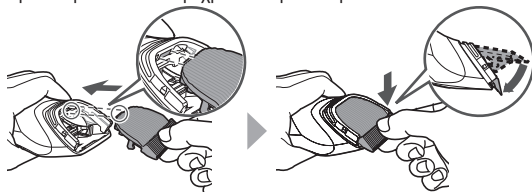

Καθαρισμός

- Καθαρίστε το κύριο σώμα, τη λεπίδα και το προσάρτημα μετά από κάθε χρήση. (Εάν δεν καθαριστούν, η κίνηση θα αδυνατίσει και η ικανότητα κοπής θα επιδεινωθεί.)
- Απενεργοποιήστε τη συσκευή.
- Μην χρησιμοποιείτε διαλυτικό, βενζίνη, αλκοόλη ή άλλα χημικά. Εάν το κάνετε ενδέχεται να προκληθούν φθορές, ρωγμές ή αποχρωματισμός του κύριου σώματος. Καθαρίστε το κύριο σώμα μόνο με ένα μαλακό ύφασμα ελαφρώς νοτισμένο με νερό βρύσης ή διάλυμα σαπουνιού.

1. Βουρτσίστε και απομακρύνετε τις τρίχες από το κύριο σώμα και γύρω από τη λεπίδα.

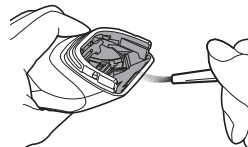

2. Βουρτσίστε και απομακρύνετε τις τρίχες από την άκρη της λεπίδας.

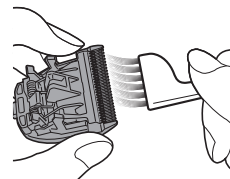

3. Βουρτσίστε και απομακρύνετε τις κομμένες τρίχες από τον χώρο μεταξύ της σταθερής και της κινούμενης λεπίδας, πατώντας ταυτόχρονα κάτω τον μοχλό καθαρισμού (a) για να σηκώσετε την κινούμενη λεπίδα.

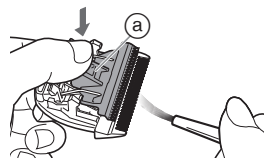

Λίπανση

- Εφαρμόστε έλαιο λίπανσης στη λεπίδα πριν και μετά από κάθε χρήση.

- 1 Αφαιρέστε τη λεπίδα.**
(Δείτε σελ. 176.)
- 2 Εφαρμόστε μία σταγόνα λιπαντικού ελαίου σε κάθε υποδεικνυόμενο σημείο.**
- 3 Τοποθετήστε τη λεπίδα στο κύριο σώμα, ενεργοποιήστε τη συσκευή και αφήστε την να λειτουργήσει για 5 δευτερόλεπτα περίπου.**

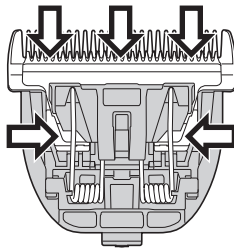

► Ανταλλακτικά

Το ανταλλακτικό διατίθεται από μεταπωλητές ή κέντρα τεχνικής εξυπηρέτησης.

Ανταλλακτικά για το μοντέλο ER-HGP72	Λεπίδα	WER9902
	Έλαιο λίπανσης	WES003P

- Εάν χρησιμοποιηθούν λεπίδες διαφορετικές από τη γνήσια συνιστώμενη, η εγγύηση θα λήξει.
- Συνιστάται το έλαιο λίπανσης Panasonic WES003P.

Καθαρισμός της βάσης φόρτισης

Χρησιμοποιήστε το βουρτσάκι καθαρισμού για να καθαρίσετε τα υπολείμματα τριχών και τη σκόνη από το βύσμα φόρτισης ή την οπή στην κάτω επιφάνεια.

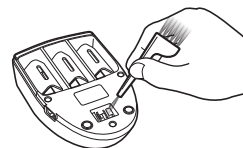
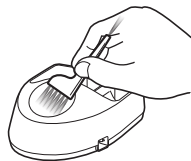

Αντιμετώπιση προβλημάτων

Πρόβλημα	Ενέργεια
<p>Η συσκευή στομώνει.</p> <p>Ο χρόνος λειτουργίας είναι μικρός.</p> <p>Η συσκευή σταμάτησε να λειτουργεί.</p>	<p>Ακολουθήστε με τη σειρά τις παρακάτω διαδικασίες μέχρι να επιλυθούν τα προβλήματα:</p> <ol style="list-style-type: none"> 1. Φορτίστε τη συσκευή. (Δείτε σελ. 174.) 2. Καθαρίστε τη λεπίδα και εφαρμόστε λιπαντικό έλαιο. (Δείτε σελ. 176 και 177.) 3. Αντικαταστήστε τη λεπίδα. (Δείτε σελ. 176 και 177.) 4. Ζητήστε την αντικατάσταση της μπαταρίας από ένα εξουσιοδοτημένο κέντρο τεχνικής εξυπηρέτησης.
<p>Η συσκευή δεν φορτίζει.</p>	<p>Εισάγετε καλά το κύριο σώμα μέσα στη βάση φόρτισης ή εισάγετε το βύσμα συσκευής μέχρι το τέλος της διαδρομής του.</p> <p>Φορτίστε σε περιβάλλον εντός του συνιστώμενου εύρους θερμοκρασιών, 0 °C έως 35 °C.</p>
<p>Παράγει δυνατό ήχο.</p>	<p>Εφαρμόστε έλαιο λίπανσης. (Δείτε σελ. 177.)</p> <p>Βεβαιωθείτε ότι η λεπίδα είναι τοποθετημένη σωστά.</p>

Εάν παρ' όλα αυτά δεν μπορείτε να λύσετε τα προβλήματα, επικοινωνήστε με το κατάστημα από το οποίο προμηθευτήκατε τη συσκευή ή με ένα κέντρο τεχνικής εξυπηρέτησης εξουσιοδοτημένο από την Panasonic για επισκευή.

Αφαίρεση των ενσωματωμένων επαναφορτιζόμενων μπαταριών

Αφαιρέστε τις ενσωματωμένες επαναφορτιζόμενες μπαταρίες πριν από την απόρριψη της συσκευής.

Βεβαιωθείτε ότι η απόρριψη των μπαταριών γίνεται σε ένα επίσημο καθορισμένο σημείο, αν υπάρχει.

Η εικόνα πρέπει να χρησιμοποιηθεί μόνο κατά την απόρριψη της συσκευής και όχι για την επισκευή της. Εάν αποσυναρμολογήσετε τη συσκευή μόνοι σας, μπορεί να προκληθούν προβλήματα λειτουργίας.

- Αποσυνδέστε τη συσκευή από τον μετασχηματιστή AC.
- Πατήστε τον διακόπτη λειτουργίας για να ενεργοποιήσετε τη συσκευή και αφήστε την σε λειτουργία μέχρι να εκφορτιστούν πλήρως οι μπαταρίες.
- Εκτελέστε τα βήματα ① έως ④ και σηκώστε τις μπαταρίες· κατόπιν, αφαιρέστε τις.
- Προσέξτε να μην βραχυκυκλώσετε τον θετικό και τον αρνητικό πόλο των μπαταριών αφού τις αφαιρέσετε και μονώστε τους πόλους εφαρμόζοντας ταινία πάνω τους.

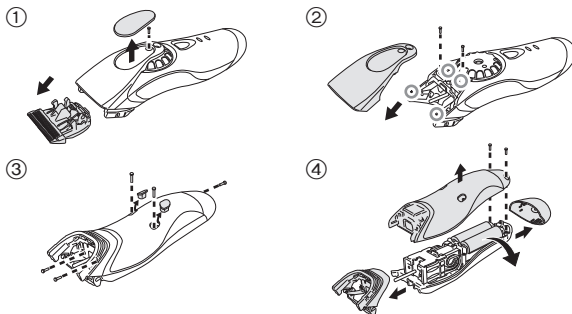

Για την προστασία του περιβάλλοντος και την ανακύκλωση των υλικών
Η συσκευή περιέχει μπαταρίες Νικελίου-Υδριδίου μετάλλου.
Βεβαιωθείτε ότι η απόρριψη των μπαταριών γίνεται σε ένα επίσημα
καθορισμένο σημείο, αν υπάρχει στη χώρα σας.

Προδιαγραφές

Τροφοδοσία ρεύματος	Δείτε την πινακίδα ονόματος στον μετασχηματιστή AC. (Αυτόματη μετατροπή τάσης)
Ισχύς μοτέρ	2,4 V===
Χρόνος φόρτισης	Περίπου 1 ώρα

Απόρριψη παλαιών συσκευών και μπαταριών Μόνο για την Ευρωπαϊκή Ένωση και χώρες με συστήματα ανακύκλωσης



Το σύμβολο αυτό, πάνω στα προϊόντα, τη συσκευασία ή/και τα συνοδευτικά έγγραφα, υποδηλώνει ότι τα χρησιμοποιημένα ηλεκτρικά και ηλεκτρονικά προϊόντα, καθώς και οι μπαταρίες, δεν πρέπει να απορρίπτονται στα κοινά οικιακά απορρίμματα.

Παρακαλούμε παραδώστε τα παλαιά προϊόντα και τις χρησιμοποιημένες μπαταρίες για διαχείριση, επεξεργασία ή/και ανακύκλωση σύμφωνα με τις νομικές διατάξεις των αρμόδιων αρχών αποκομιδής. Με την ορθή απόρριψη αυτών των προϊόντων και μπαταριών, συμβάλλετε στην εξοικονόμηση πολύτιμων πόρων και την αποφυγή τυχόν αρνητικών επιπτώσεων στην ανθρώπινη υγεία και το περιβάλλον.

Για περισσότερες πληροφορίες σχετικά με τη συλλογή και την ανακύκλωση, παρακαλούμε απευθυνθείτε στις κατά τόπους υπηρεσίες συγκομιδής απορριμάτων. Σε περίπτωση αντικανονικής απόρριψης αυτού του προϊόντος ενδεχομένως να επιβληθούν πρόστιμα, ανάλογα με τη νομοθεσία του εκάστοτε κράτους.



Σημείωση για το σύμβολο μπαταρίας (σύμβολο κάτω)

Το σύμβολο αυτό μπορεί να απεικονίζεται σε συνδυασμό με ένα χημικό σύμβολο. Αυτό γίνεται ώστε να υπάρχει συμφωνία με τις απαιτήσεις των εκάστοτε οδηγιών, που εκδόθηκαν για το εν λόγω χημικό.

Panasonic Corporation
<http://www.panasonic.com>
© Panasonic Corporation 2018