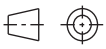

A	CKPH0-G03		重要度	[B]
B	<h3>技术要求</h3> <ol style="list-style-type: none"> 1. 颜色要求：黑白印刷； 批量时要求统一，不能有明显色差； 2. 版面内容：图案与文字应印刷清晰、规范，不能有印刷缺陷； 3. 页面印刷：双面印刷； 4. 成型方式：骑马钉； 5. 成品尺寸：A5 (140X210)， 尺寸公差按GB/T 1804-c； 6. 批量生产前须送样确认； 			
C				
D				
借(通)用件登记				
出图审查 日期 	标志 设计 审核 工艺 	处数 廖晓艳 刘亚丽 	更改文件号 标准化 批准 日期 	签名 刘金利 李梅方 日期 2022-02-25
		80g双胶		广东奥马冰箱有限公司
		重量		说明书
		比例		CKPH0-G03
		共 1 张 第 1 张		
		视角符号 		
1	2	3	4	

PHILCO 

ΟΔΗΓΙΕΣ ΧΡΗΣΕΩΣ

User Manual

**Καταψύκτης
Freezer
PUF-210N**



17ο ΧΛΜ Ε.Ο. Αθηνών – Λαμίας, Κηφισιά, Τηλ.: 210 6203280
Website: www.philco.gr, e-mail: sales@lozos.eu,
Τηλ. Service: 210-620.3838, Fax: 210-620.3279

ΠΕΡΙΕΧΟΜΕΝΑ/CONTENTS

1. Οδηγίες Ασφαλείας	Σελ. 1~9
2. Επισκόπηση	Σελ. 10
3. Αναστροφή φοράς πόρτας	Σελ. 11~14
4. Εγκατάσταση	Σελ. 15~17
5. Καθημερινή χρήση/Οδηγίες αντιμ. προβλημάτων	Σελ. 18~21
1. Safety Information	Page 1~9
2. Overview	Page 10
3. Reverse Door	Page 11~13
4. Installation	Page 14~15
5. Daily Use	Page 16~19

PHILCO is a registered trademark used under license from Electrolux Home Products Inc., USA



ΠΑΝΕΛΛΑΔΙΚΟ ΚΕΝΤΡΟ ΤΕΧΝΙΚΗΣ ΥΠΟΣΤΗΡΙΞΗΣ

www.serviceworld.gr

ΤΗΛ. 210-620.38.38

AUTHORISED AFTER SALES SERVICE

Για την ασφάλεια σας, αλλά και για να διασφαλίσετε τη σωστή χρήση, πριν από την εγκατάσταση και την πρώτη χρήση της συσκευής, διαβάστε προσεκτικά αυτό το εγχειρίδιο χρήσης, συμπεριλαμβανομένων των υποδείξεων και των προειδοποιήσεων του. Για την αποφυγή περιπτώσεων λαθών και ατυχημάτων, είναι σημαντικό να διασφαλιστεί ότι όλα τα άτομα που χρησιμοποιούν τη συσκευή είναι πλήρως εξοικειωμένα με τις λειτουργίες και τα χαρακτηριστικά ασφαλείας της. Αποθηκεύστε αυτές τις οδηγίες και βεβαιωθείτε ότι παραμένουν μαζί με την συσκευή εάν μετακινηθεί ή πωληθεί, έτσι ώστε όλοι όσοι τη χρησιμοποιούν στη διάρκεια της ζωής τους να ενημερώνονται κατάλληλα για τη χρήση και την ασφάλεια της συσκευής.

Για την ασφάλεια της ζωής και της ιδιοκτησίας, διατηρήστε τις προφυλάξεις αυτών των οδηγιών του χρήστη, καθώς ο κατασκευαστής δεν είναι υπεύθυνος για ζημιές που προκαλούνται από παράλειψη.

Ασφάλεια παιδιών και ευάλωτων ατόμων

- Αυτή η συσκευή μπορεί να χρησιμοποιηθεί από παιδιά ηλικίας από 8 ετών και άνω και άτομα με μειωμένες σωματικές, αισθητηριακές ή διανοητικές ικανότητες ή έλλειψη εμπειρίας και γνώση περιθωρίου, εάν τους έχει δοθεί πολύ καλή όραση ή εγκατάσταση σχετικά με τη χρήση της συσκευής σε χρηματοκιβώτιο τρόπο και να κατανοήσουν τους κινδύνους που ενέχονται.

- Τα παιδιά ηλικίας από 3 έως 8 ετών επιτρέπεται να γεμίζουν και να αδειάζουν αυτήν τη συσκευή.

- Τα παιδιά πρέπει να επιβλέπονται για να διασφαλιστεί ότι δεν παίζουν με τη συσκευή.
- Ο καθαρισμός και η συντήρηση του χρήστη δεν μπορεί να γίνει από παιδιά, εκτός εάν είναι ηλικίας άνω των 8 ετών και εποπτεύονται.
- Κρατήστε όλες τις συσκευασίες μακριά από παιδιά. Υπάρχει κίνδυνος ασφυξίας.
- Πριν απορρίψετε τη συσκευή, τραβήξτε το βύσμα από την πρίζα, κόψτε το καλώδιο σύνδεσης (όσο πιο κοντά στη συσκευή μπορείτε) και αφαιρέστε την πόρτα για να αποφύγετε την πιθανότητα ηλεκτροπληξίας ή παγίδευσης παιδιών που παίζουν.
- Εάν αυτή η συσκευή που διαθέτει μαγνητικά στεγανοποιητικά πορτών αντικαθιστά μια παλαιότερη συσκευή που έχει ένα ελατήριο (μάνδαλο) στην πόρτα ή το καπάκι, βεβαιωθείτε ότι το ελατήριο έχει αχρηστευτεί πριν απορρίψετε την παλιά συσκευή. Αυτό θα το αποτρέψει από το να γίνει κίνδυνος για ένα παιδί.

Γενική ασφάλεια

- ⚠ **ΠΡΟΕΙΔΟΠΟΙΗΣΗ!** Διατηρείτε τις οπές εξαερισμού, στο περίβλημα της συσκευής ή στην ενσωματωμένη δομή, μακριά από εμπόδια.
- ⚠ **ΠΡΟΕΙΔΟΠΟΙΗΣΗ!** Μην χρησιμοποιείτε μηχανικές συσκευές ή άλλα μέσα για να επιταχύνετε τη διαδικασία απόψυξης, εκτός από εκείνες που συνιστά ο κατασκευαστής.
- ⚠ **ΠΡΟΕΙΔΟΠΟΙΗΣΗ!** Μην καταστρέφετε το κύκλωμα ψυκτικού.
- ⚠ **ΠΡΟΕΙΔΟΠΟΙΗΣΗ!** Μην χρησιμοποιείτε άλλες ηλεκτρικές συσκευές (όπως συσκευές

παρασκευής παγωτού) στο εσωτερικό ψυκτικών συσκευών, εκτός εάν έχουν εγκριθεί για τον σκοπό αυτό από τον κατασκευαστή.

⚠ **ΠΡΟΕΙΔΟΠΟΙΗΣΗ!** Μην αγγίζετε τη λάμπα εάν έχει ανάψει για μεγάλο χρονικό διάστημα επειδή μπορεί να είναι πολύ ζεστή. ¹⁾

⚠ **ΠΡΟΕΙΔΟΠΟΙΗΣΗ!** Όταν τοποθετείτε τη συσκευή, βεβαιωθείτε ότι το καλώδιο τροφοδοσίας δεν είναι παγιδευμένο ή κατεστραμμένο.

⚠ **ΠΡΟΕΙΔΟΠΟΙΗΣΗ!** Μην τοποθετείτε πολλές φορητές προεκτάσεις τροφοδοσίας ή τροφοδοτικά στο πίσω μέρος της συσκευής.

- Μην αποθηκεύετε εκρηκτικές ύλες, όπως δοχεία αεροζόλ με εύφλεκτο προωθητικό σε αυτήν τη συσκευή.

- Το ψυκτικό ισοβουτάνιο (R-600a) περιέχεται στο κύκλωμα ψυκτικού της συσκευής, ένα φυσικό αέριο με υψηλό επίπεδο περιβαλλοντικής συμβατότητας, το οποίο ωστόσο είναι εύφλεκτο.

- Κατά τη μεταφορά και την εγκατάσταση της συσκευής, βεβαιωθείτε ότι κανένα από τα εξαρτήματα του κυκλώματος ψυκτικού δεν έχει υποστεί ζημιά.

- αποφύγετε τις γυμνές φλόγες και τις πηγές ανάφλεξης

- αερίστε καλά το δωμάτιο στο οποίο βρίσκεται η συσκευή

- Είναι επικίνδυνο να τροποποιήσετε τις προδιαγραφές ή να τροποποιήσετε αυτό το προϊόν με πολλούς τρόπους. Τυχόν ζημιά στο καλώδιο μπορεί να προκαλέσει βραχυκύκλωμα, πυρκαγιά ή/και ηλεκτροπληξία.

(1) Εάν υπάρχει φως στον θάλαμο.

- Αυτή η συσκευή προορίζεται να χρησιμοποιηθεί σε οικιακές και παρόμοιες εφαρμογές όπως
 - χώρους κουζίνας προσωπικού σε καταστήματα, γραφεία και άλλα περιβάλλοντα εργασίας
 - αγροικίες, ξενοδοχεία, μοτέλ και άλλα περιβάλλοντα κατοικιών.
 - περιβάλλοντα τύπου bed and breakfast
 - catering και παρόμοιες εφαρμογές μη λιανικού εμπορίου.

⚠ **ΠΡΟΕΙΔΟΠΟΙΗΣΗ!** Οποιαδήποτε ηλεκτρικά εξαρτήματα (βύσμα, καλώδιο τροφοδοσίας, συμπίεστής κ.λπ.) πρέπει να αντικατασταθούν από πιστοποιημένο αντιπρόσωπο ή εξειδικευμένο προσωπικό εξυπηρέτησης.

ΠΡΟΕΙΔΟΠΟΙΗΣΗ! Ο λαμπτήρας που παρέχεται με αυτήν τη συσκευή είναι ένας «λαμπτήρας ειδικής χρήσης» που μπορεί να χρησιμοποιηθεί μόνο με την παρεχόμενη συσκευή. Αυτή η "λάμπα ειδικής χρήσης" δεν μπορεί να χρησιμοποιηθεί για οικιακό φωτισμό.¹⁾

- Το καλώδιο τροφοδοσίας δεν πρέπει να επιμηκυνθεί.
- Βεβαιωθείτε ότι το βύσμα τροφοδοσίας δεν είναι σπασμένο ή κατεστραμμένο από το πίσω μέρος της συσκευής. Ένα σπασμένο ή κατεστραμμένο φις μπορεί να υπερθερμανθεί και να προκαλέσει πυρκαγιά.
- Βεβαιωθείτε ότι μπορείτε να έρθετε στο βύσμα της συσκευής.
- Μην τραβάτε το καλώδιο δικτύου.

(1) Εάν υπάρχει φως στον θάλαμο.

- Εάν η πρίζα είναι χαλαρή, μην εισάγετε το φως. Υπάρχει κίνδυνος ηλεκτροπληξίας ή πυρκαγιάς.
 - Δεν πρέπει να χειρίζεστε τη συσκευή χωρίς τη λάμπα.
 - Αυτή η συσκευή είναι βαριά. Πρέπει να προσέχετε κατά τη μετακίνηση.
 - Μην αφαιρείτε ούτε αγγίζετε αντικείμενα από το χώρο κατάψυξης εάν τα χέρια σας είναι υγρά / βρεγμένα, καθώς αυτό μπορεί να προκαλέσει εκδορές στο δέρμα ή εγκαύματα από παγετό / καταψύκτη.
 - Αποφύγετε την παρατεταμένη έκθεση της συσκευής στο άμεσο ηλιακό φως.
- Καθημερινή χρήση
- Μην βάζετε τίποτα ζεστό κοντά στα πλαστικά μέρη της συσκευής.
 - Μην τοποθετείτε προϊόντα διατροφής που ακουμπούν απευθείας στην πλάτη του καταψύκτη.
 - Τα κατεψυγμένα τρόφιμα δεν πρέπει να καταψύχονται ξανά αφού ξεπαγώσουν.¹⁾
 - Αποθηκεύστε τα προσυσκευασμένα κατεψυγμένα τρόφιμα σύμφωνα με τις οδηγίες κατασκευής κατεψυγμένων τροφίμων.¹⁾
 - Οι συστάσεις του κατασκευαστή περί αποθήκευσης πρέπει να τηρούνται αυστηρά. Ανατρέξτε στις σχετικές οδηγίες.
 - Μην τοποθετείτε ανθρακούχα ποτά στο χώρο της κατάψυξης καθώς δημιουργεί πίεση στο δοχείο, το οποίο μπορεί να προκαλέσει έκρηξη, με αποτέλεσμα να υποστεί ζημιά η συσκευή.¹⁾

(1) Εάν υπάρχει φως στον θάλαμο

- Οι γρανίτες μπορεί να προκαλέσουν εγκαύματα από τον πάγο εάν καταναλωθούν απευθείας από τη συσκευή.
- Για να αποφύγετε τη μόλυνση των τροφίμων, ακολουθήστε τις παρακάτω οδηγίες.
 - Το άνοιγμα της πόρτας για μεγάλα χρονικά διαστήματα μπορεί να προκαλέσει σημαντική αύξηση της θερμοκρασίας στους θαλάμους της συσκευής.
 - Καθαρίζετε τακτικά επιφάνειες που μπορούν να έρθουν σε επαφή με τρόφιμα και προσβάσιμα συστήματα αποχέτευσης.
 - Καθαρίστε τις δεξαμενές νερού εάν δεν έχουν χρησιμοποιηθεί για 48 ώρες. Ξεπλύνετε το σύστημα νερού που είναι συνδεδεμένο σε παροχή νερού, εάν δεν έχει τραβηχτεί νερό για 5 ημέρες.
 - Φυλάσσετε ωμό κρέας και ψάρι σε κατάλληλα δοχεία στο ψυγείο, για να μην έρχεται σε επαφή ή στάζει σε άλλα τρόφιμα.
 - Οι θάλαμοι δύο αστέρων με κατεψυγμένα τρόφιμα (εάν παρουσιάζονται στη συσκευή) είναι κατάλληλοι για αποθήκευση προ-κατεψυγμένων τροφίμων, αποθήκευση ή παρασκευή παγωτού και παγακίων.
 - Οι θάλαμοι ενός, δύο και τριών αστέρων (εάν εμφανίζονται στη συσκευή) δεν είναι κατάλληλοι για την ψύξη φρέσκων τροφίμων.
 - Εάν η συσκευή παραμείνει κενή για μεγάλα χρονικά διαστήματα, απενεργοποιήστε την, κάντε απόψυξη, καθαρίστε την, στεγνώστε την και αφήστε την πόρτα ανοιχτή για να αποτρέψετε την ανάπτυξη μούχλας μέσα στη συσκευή.

Φροντίδα και καθαρισμός

- Πριν από τη συντήρηση, απενεργοποιήστε τη

συσκευή και αποσυνδέστε το φισ από την πρίζα δικτύου.

- Μην καθαρίζετε τη συσκευή με μεταλλικά αντικείμενα.
- Μην χρησιμοποιείτε αιχμηρά αντικείμενα για να αφαιρέσετε τον παγετό από τη συσκευή. Χρησιμοποιήστε μια πλαστική ξύστρα. ¹⁾
- Ελέγχετε τακτικά την αποχέτευση στο ψυγείο για απόψυξη νερού. Εάν είναι απαραίτητο, καθαρίστε την αποχέτευση.

Εάν η αποστράγγιση είναι μπλοκαρισμένη, θα συγκεντρωθεί νερό στο κάτω μέρος της συσκευής. ²⁾

Εγκατάσταση

Σημαντικό! Για ηλεκτρική σύνδεση ακολουθήστε προσεκτικά τις οδηγίες που δίνονται σε συγκεκριμένες παραγράφους.

- Αποσυνδεδεάστε τη συσκευή και ελέγξτε εάν υπάρχουν ζημιές σε αυτήν. Μην συνδέετε τη συσκευή εάν έχει υποστεί ζημιά. Αναφέρετε πιθανές ζημιές αμέσως στο μέρος απ' όπου την αγοράσατε. Σε αυτήν την περίπτωση διατηρήστε τη συσκευασία.
- Συνιστάται να περιμένετε τουλάχιστον τέσσερις ώρες πριν συνδέσετε τη συσκευή για να επιτρέψετε στο λάδι να επιστρέψει στον συμπιεστή.

1) Εάν υπάρχει θάλαμος καταψύκτη.

2) Εάν υπάρχει χώρος αποθήκευσης φρέσκων τροφίμων.

- Η επαρκής κυκλοφορία του αέρα θα πρέπει να εξασφαλίζεται γύρω από τη συσκευή, καθώς αυτό δεν οδηγεί σε υπερθέρμανση. Για να επιτύχετε επαρκή αερισμό ακολουθήστε τις οδηγίες που σχετίζονται με την εγκατάσταση.
- Όπου είναι δυνατόν, τα διαχωριστικά του προϊόντος πρέπει να βρίσκονται σε τοίχο για να αποφευχθεί η επαφή ή η πρόσφυση θερμών μερών (συμπιεστής, συμπυκνωτής) για την αποφυγή πιθανής πυράκτωσης.
- Η συσκευή δεν πρέπει να βρίσκεται κοντά σε καλοριφέρ ή κουζίνες.
- Βεβαιωθείτε ότι η πρίζα είναι προσβάσιμη μετά την εγκατάσταση της συσκευής.

ΕΠΙΣΚΕΥΕΣ

- Οποιαδήποτε εργασία που απαιτείται για τη συντήρηση της ηλεκτρικής συσκευής πρέπει να εκτελείται από εξειδικευμένο ηλεκτρολόγο ή αρμόδιο άτομο.
 - Αυτό το προϊόν πρέπει να επισκευάζεται από εξουσιοδοτημένο κέντρο επισκευών και πρέπει να χρησιμοποιούνται μόνο γνήσια ανταλλακτικά.
- ### **Εξοικονόμηση ενέργειας**
- Μην βάζετε ζεστό φαγητό στη συσκευή.
 - Μην στοιβάζετε τρόφιμα με μικρή απόσταση καθώς αυτό εμποδίζει την κυκλοφορία του αέρα.
 - Βεβαιωθείτε ότι το φαγητό δεν αγγίζει το πίσω μέρος του θαλάμου.
 - Εάν διακοπεί το ηλεκτρικό ρεύμα, μην ανοίξετε τις πόρτες.
 - Μην ανοίγετε συχνά τις πόρτες.
 - Μην κρατάτε τις πόρτες ανοιχτές για πολλή ώρα.
 - Μην ρυθμίζετε το θερμοστάτη σε υπερβολικές θερμοκρασίες.

- Όλα τα εξαρτήματα, όπως συρτάρια, μπαλκόνια ραφιών, πρέπει να φυλάσσονται στην θέση τους για χαμηλότερη κατανάλωση ενέργειας.

Προστασία Περιβάλλοντος ® Αυτή η συσκευή δεν περιέχει αέρια που θα μπορούσαν να καταστρέψουν τη στιβάδα του όζοντος, είτε στο ψυκτικό κύκλωμα είτε στα μονωτικά υλικά. Η συσκευή δεν πρέπει να απορρίπτεται μαζί με τα αστικά απορρίμματα και σκουπίδια. Ο μονωτικός αφρός περιέχει εύφλεκτα αέρια: η συσκευή πρέπει να απορρίπτεται σύμφωνα με τους κανονισμούς της συσκευής για παραλαβή από τις τοπικές αρχές. Αποφύγετε την πρόκληση ζημιάς στη μονάδα ψύξης, ειδικά τον εναλλακτή θερμότητας

Τα υλικά που χρησιμοποιούνται σε αυτήν τη συσκευή με το σύμβολο  είναι ανακυκλώσιμα.



- Το σύμβολο στο προϊόν ή στη συσκευασία του υποδεικνύει ότι αυτό το προϊόν ενδέχεται να μην αντιμετωπίζεται ως οικιακά απόβλητα. Αντ' αυτού, θα πρέπει να μεταφερθεί σε κατάλληλα σημεία συλλογής για την ανακύκλωση ηλεκτρικού και ηλεκτρονικού εξοπλισμού. Εάν διασφαλίσετε ότι το προϊόν αυτό απορρίπτεται σωστά, θα βοηθήσετε στην αποτροπή πιθανών αρνητικών συνεπειών για το περιβάλλον και την ανθρώπινη υγεία, οι οποίες διαφορετικά θα μπορούσαν να προκληθούν από ακατάλληλο χειρισμό απορριμμάτων αυτού του προϊόντος. Για πιο λεπτομερείς πληροφορίες

σχετικά με την ανακύκλωση αυτού του προϊόντος, επικοινωνήστε με το τοπικό σας συμβούλιο, την υπηρεσία διάθεσης οικιακών απορριμμάτων ή το κατάστημα όπου αγοράσατε το προϊόν.

• Υλικά συσκευασίας

Τα υλικά με το σύμβολο είναι ανακυκλώσιμα.

Απορρίψτε τη συσκευασία σε κατάλληλα δοχεία συλλογής για ανακύκλωση.

Απόρριψη της συσκευής

1. Αποσυνδέστε το φισ από την πρίζα.
2. Κόψτε το καλώδιο δικτύου και πετάξτε το.



 **ΠΡΟΕΙΔΟΠΟΙΗΣΗ!**

Κατά την χρήση, επισκευή και απόρριψη της συσκευής, προσέξτε το σύμβολο παρόμοιο με την αριστερή πλευρά, το οποίο βρίσκεται στο πίσω μέρος της συσκευής (πίσω πάνελ ή συμπιεστής) με κίτρινο ή πορτοκαλί χρώμα.

Είναι προειδοποιητικό σύμβολο κινδύνου πυρκαγιάς. Υπάρχουν εύφλεκτα υλικά στους ψυκτικούς σωλήνες και στον συμπιεστή.

Να βρίσκεστε μακριά πηγή φωτιάς κατά τη χρήση, τη συντήρηση και την απόρριψη.

Επισκόπηση

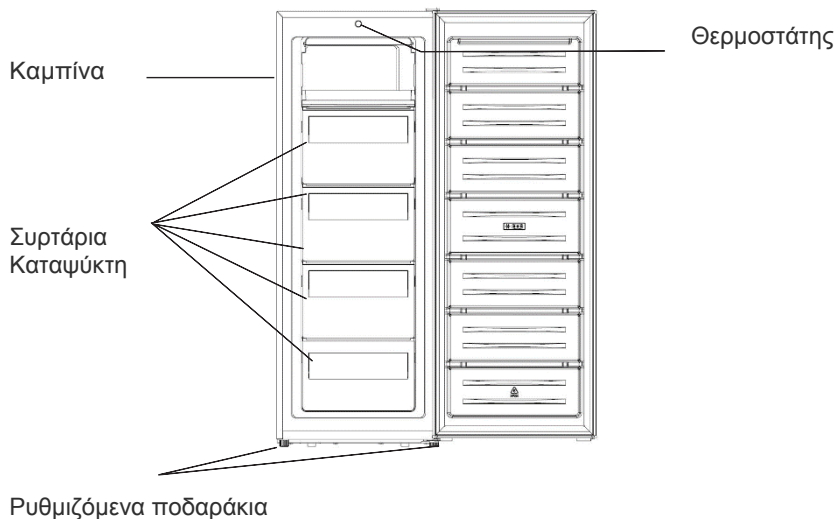

Αυτή η εικόνα είναι μόνο για επεξήγηση, για λεπτομέρειες παρακαλούμε να ελέγξετε τη συσκευή σας.

Αναστροφή φοράς πόρτας

Εργαλεία που απαιτούνται: Σταυροκατσάβιδο, επίπεδο κατσαβίδι, εξαγωγικό κλειδί.

- Βεβαιωθείτε ότι η συσκευή είναι άδεια και εκτός ρεύματος.
- Για να ξεβιδώσετε την πόρτα, γείρετε τη συσκευή προς τα πίσω. Ακουμπήστε τη συσκευή σε σταθερή βάση για να μην γλιστρήσει.
- Κρατήστε όλα τα εξαρτήματα που αφαιρέθηκαν για την επανεγκατάσταση της πόρτας.
- Μην τοποθετείτε τη συσκευή επίπεδη, καθώς αυτό μπορεί να προκαλέσει βλάβη στο σύστημα ψύξης.
- Καλό είναι να ασχοληθούν 2 άτομα με τη συναρμολόγηση.

1. Αφαιρέστε το επάνω δεξί κάλυμμα του μεντεσέ.

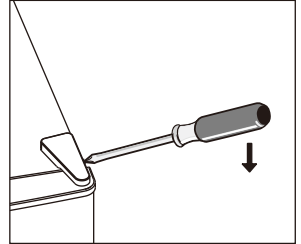

2. Ξεβιδώστε τις βίδες. Στη συνέχεια αφαιρέστε το στήριγμα του μεντεσέ

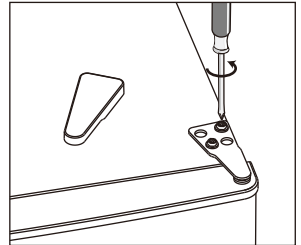

3. αφαιρέστε το πάνω αριστερό κάλυμμα της βίδα

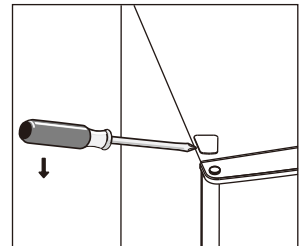

4. μετακινήστε το κάλυμμα από την αριστερή πλευρά στη δεξιά πλευρά και στη συνέχεια σηκώστε την πόρτα και τοποθετήστε την σε μια μαλακή επιφάνεια για να μην γρατσουνιστεί.

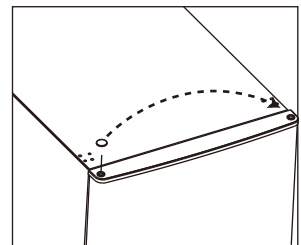

Αναστροφή φοράς πόρτας

5. Ξεβιδώστε και αφαιρέστε τον πείρο του κάτω μεντεσέ, γυρίστε το στήριγμα και επανατοποθετήστε το.

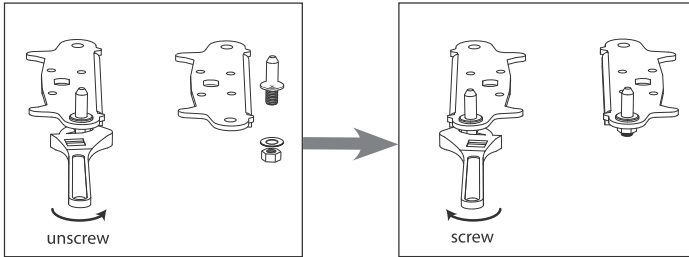

6. τοποθετήστε ξανά το στήριγμα που ταιριάζει στον πείρο του κάτω μεντεσέ. Τοποθετήστε ξανά και τα δύο ρυθμιζόμενα πόδια.

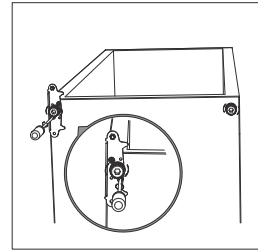

7. αποσυνδέστε τις φλάντζες της πόρτας του ψυγείου και του καταψύκτη και στη συνέχεια τοποθετήστε τις αφού τις περιστρέψετε..

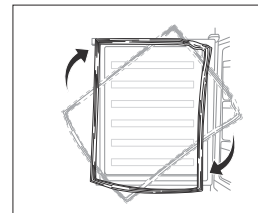

Αναστροφή φοράς πόρτας

8. Τοποθετήστε ξανά την επάνω πόρτα.
βεβαιωθείτε ότι η πόρτα είναι ευθυγραμμισμένη οριζόντια και κατακόρυφα έτσι ώστε οι τσιμούχες να είναι κλειστές από όλες τις πλευρές πριν σφίξετε εντελώς τον επάνω μεντεσέ.

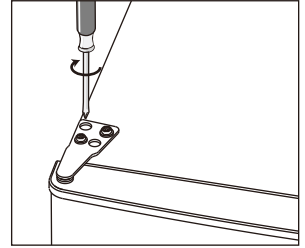

9. τοποθετήστε τον μεντεσέ του βραχίονα και βιδώστε τον στο επάνω μέρος της μονάδας.

10. χρησιμοποιήστε ένα κλειδί για να το σφίξετε εάν χρειάζεται

11. τοποθετήστε το κάλυμμα του μεντεσέ και το βιδωτό κάλυμμα ξανά.

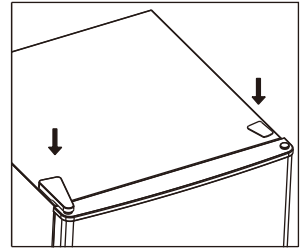

12. Με τις πόρτες κλειστές, ελέγξτε ότι οι πόρτες είναι ευθυγραμμισμένες οριζόντια και κάθετα και ότι η τσιμούχα είναι κλειστή από όλες τις πλευρές πριν σφίξετε τελικά τον κάτω μεντεσέ. Ρυθμίστε ξανά τα ποδαράκια όπως χρειάζεται.

Εγκατάσταση

Τοποθετήστε το χερούλι

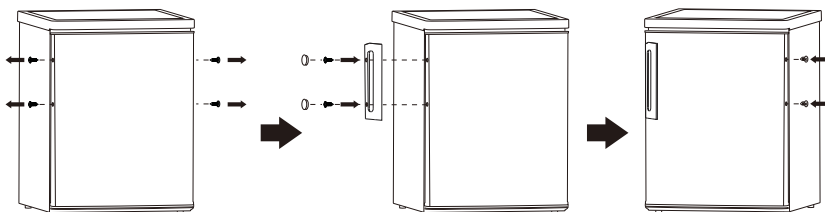

Απαιτήσεις χώρου

- Διαλέξτε ένα μέρος με αρκετό χώρο ώστε η πόρτα της συσκευής να ανοίγει εύκολα.
- Αφήστε κενό τουλάχιστον 50 mm στις δυο πλευρές.

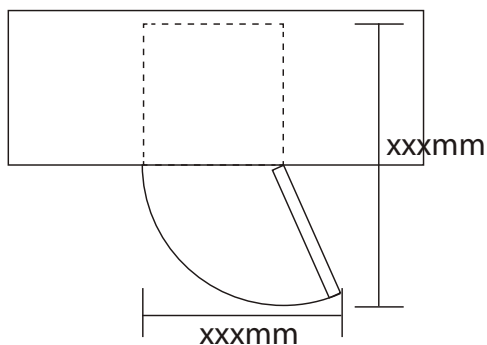

Εγκατάσταση

Ευθυγράμμιση συσκευής

Ρυθμίστε τα δυο ποδαράκια στο μπροστινό μέρος της συσκευής.

Εάν η συσκευή δεν είναι ευθυγραμμισμένη, οι πόρτες δεν θα σφραγίζουν σωστά.

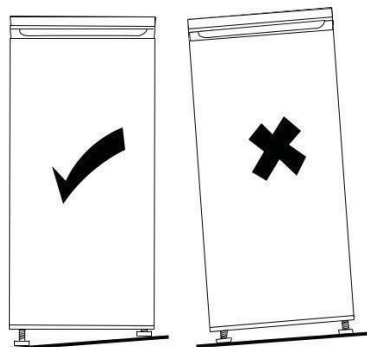

Τοποθέτηση

Εγκαταστήστε τη συσκευή σε μια θέση όπου η θερμοκρασία περιβάλλοντος αντιστοιχεί στην κλιματική κλάση που αναγράφεται στην πινακίδα της συσκευής:

Κλάση κλιματος	Θερμοκρασία χώρου
SN	+10° C - +32° C
N	+16° C - +32° C
ST	+16° C - +38° C
T	+16° C - +43° C

Θέση

Η συσκευή πρέπει να εγκατασταθεί μακριά από πηγές θερμότητας, όπως καλοριφέρ, λέβητες, άμεσο ηλιακό φως κ.λπ. Βεβαιωθείτε ότι ο αέρας μπορεί να κυκλοφορεί ελεύθερα γύρω από το πίσω μέρος της καμπίνας. Για να εξασφαλιστεί η βέλτιστη απόδοση, εάν η συσκευή είναι τοποθετημένη κάτω από ένα επικρεμάμενο ντουλάπι, η ελάχιστη απόσταση μεταξύ της κορυφής της συσκευής και του ντουλαπιού πρέπει να είναι τουλάχιστον 100 mm. Στην ιδανική περίπτωση, ωστόσο, η συσκευή δεν θα πρέπει να τοποθετείται κάτω από ντουλάπια. Η ακριβής ευθυγράμμιση εξασφαλίζεται από ένα ή περισσότερα ρυθμιζόμενα πόδια στη βάση του ψυγείου.

⚠ Προσοχή! Πρέπει να είναι δυνατό να αποσυνδέσετε τη συσκευή από την παροχή ρεύματος, το φως πρέπει να είναι εύκολα προσβάσιμο μετά την εγκατάσταση.

Ηλεκτρική σύνδεση

Πριν τη συνδέσετε, βεβαιωθείτε ότι η τάση και η συχνότητα που εμφανίζονται στην πινακίδα αντιστοιχούν στην τροφοδοσία της χώρας σας. Η συσκευή πρέπει να είναι γειωμένη. Το βύσμα του καλωδίου παροχής ρεύματος είναι εφοδιασμένο με μια επαφή για το σκοπό αυτό. Αν η πρίζα σας δεν είναι γειωμένη, συνδέστε τη συσκευή σε μια ξεχωριστή γείωση σε συμμόρφωση με τους ισχύοντες κανονισμούς, αφού συμβουλευθείτε έναν εξειδικευμένο ηλεκτρολόγο.

Ο κατασκευαστής δεν φέρει καμία ευθύνη σε περίπτωση που δεν τηρούνται οι παραπάνω προφυλάξεις ασφαλείας.

Αυτή η συσκευή συμμορφώνεται με τις οδηγίες της Ε.Ε.

Εγκατάσταση

Χώροι συσκευής	Τύπος τροφίμων
Ράφια στην πόρτα	Τρόφιμα με φυσικά συντηρητικά όπως μαρμελάδες, χυμοί, ποτά, καρυκεύματα. Μην τοποθετείτε ευπαθή τρόφιμα.
Συρτάρι φρούτων/λαχανικών	Τα φρούτα, τα βότανα και τα λαχανικά πρέπει να τοποθετούνται ξεχωριστά στο ειδικό συρτάρι. Μην αποθηκεύετε μπανάνες, κρεμμύδια, πατάτες και σκόρδο στο ψυγείο.
Κάτω ράφι	Νωπό κρέας, πουλερικά, ψαρικά (για βραχυπρόθεσμη αποθήκευση)
Μεσαίο ράφι	Γαλακτοκομικά προϊόντα, αυγά
Επάνω ράφι	Τρόφιμα που δε χρειάζονται μαγείρεμα, όπως έτοιμα για κατανάλωση τρόφιμα.
Συρτάρι/Ράφι καταψύκτη	Τρόφιμα για αποθήκευση μεγάλης διάρκειας. Κάτω συρτάρι/ράφι για ωμό κρέας/πουλερικά, ψάρι. Μεσαίο συρτάρι/ράφι για κατεψυγμένα λαχανικά. Πάνω συρτάρι/ράφι για παγωτά, κατεψυγμένα φρούτα, κατεψυγμένα μαγειρεμένα τρόφιμα.

Καθημερινή Χρήση

Πρώτη χρήση

Καθαρισμός του εσωτερικού

Πριν χρησιμοποιήσετε τη συσκευή για πρώτη φορά, πλύνετε το εσωτερικό και όλα τα εσωτερικά εξαρτήματα με χλιαρό νερό και κάποιο ουδέτερο σαπούνι, ώστε να απομακρυνθεί η χαρακτηριστική μυρωδιά του ολοκαίνουργιου προϊόντος, και στη συνέχεια, στεγνώστε καλά.

Σημαντικό! Μη χρησιμοποιείτε απορρυπαντικά ή χημικά καθαριστικά, καθώς θα καταστρέψουν την επιφάνεια της συσκευής.

Ρύθμιση θερμοκρασίας της κατάψυξης

- Συνδέστε τη συσκευή σας. Η εσωτερική θερμοκρασία ελέγχεται από έναν αισθητήρα. Υπάρχουν 3 ρυθμίσεις MIN, NORMAL και MAX. Η MIN είναι η πιο ζεστή και η MAX είναι αυτή με την χαμηλότερη θερμοκρασία.
- Η συσκευή μπορεί να μην λειτουργεί στη σωστή θερμοκρασία εάν είναι ιδιαίτερα ζεστή ή εάν ανοίγετε συχνά την πόρτα.

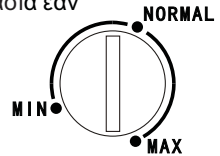

Καθημερινή χρήση

Κατάψυξη νωπών τροφίμων

- Η κατάψυξη είναι κατάλληλη για την κατάψυξη νωπών τροφίμων και την αποθήκευση κατεψυγμένων και βαθιάς κατάψυξης τροφίμων για μεγάλο χρονικό διάστημα.
- Τοποθετήστε τα φρέσκα τρόφιμα που πρέπει να καταψυχθούν στην κατάψυξη.
- Η μέγιστη ποσότητα τροφίμων που μπορεί να καταψυχθεί σε 24 ώρες καθορίζεται στην πινακίδα του ψυγείου.
- Η διαδικασία κατάψυξης διαρκεί 24 ώρες: κατά τη διάρκεια αυτής της περιόδου μην προσθέτετε άλλα τρόφιμα να καταψυχθούν.

Αποθήκευση κατεψυγμένων τροφίμων

Κατά την πρώτη εκκίνηση ή μετά από μια περίοδο εκτός λειτουργίας, πριν από την τοποθέτηση τροφίμων στο ψυγείο αφήστε τη συσκευή να λειτουργήσει τουλάχιστον 2 ώρες στις υψηλότερες ρυθμίσεις.

Σημαντικό! Σε περίπτωση λανθασμένης απόψυξης, για παράδειγμα, σε περίπτωση διακοπής ρεύματος, τα αποψυγμένα τρόφιμα πρέπει να καταναλώνονται γρήγορα ή να μαγειρευτούν αμέσως και στη συνέχεια να καταψυχθούν εκ νέου (μετά το ψήσιμο)

Ξεπάγωμα

Βαθιά-κατεψυγμένα ή κατεψυγμένα τρόφιμα, πριν να χρησιμοποιηθούν, μπορεί να αποψυχθούν στο ψυγείο ή σε θερμοκρασία δωματίου, ανάλογα με το διαθέσιμο χρόνο για αυτή τη λειτουργία.

Μικρά κομμάτια μπορεί ακόμη και να μαγειρευτούν ακόμη κατεψυγμένα, κατευθείαν από την κατάψυξη. Σε αυτήν την περίπτωση, το μαγείρεμα θα διαρκέσει περισσότερο.

Καθημερινή Χρήση

Παγάκια

Αυτή η συσκευή μπορεί να έχει μία ή περισσότερες παγοκυψέλες.

Βοηθητικές Συμβουλές

Συμβουλές για κατάψυξη

Για να σας βοηθήσουμε να αξιοποιήσετε την κατάψυξη πιο αποδοτικά, σας προτείνουμε:

- Η μέγιστη ποσότητα τροφίμων που μπορεί να καταψυχθεί σε 24 ώρες, εμφανίζεται στην πινακίδα στο πίσω μέρος του ψυγείου;
- Η διαδικασία κατάψυξης διαρκεί 24 ώρες. Καμία περαιτέρω τροφή δεν πρέπει να προστεθεί για να καταψυχθεί κατά τη διάρκεια αυτής της περιόδου;
- Καταψύχετε μόνο τρόφιμα καθαρισμένα και υψηλής ποιότητας;
- Ετοιμάζετε τα τρόφιμα σε μικρές μερίδες για να παγώνουν γρήγορα και πλήρως και να μπορείτε να ξεπαγώνετε μόνο την ποσότητα που θέλετε;
- Τυλίξτε τα τρόφιμα σε αλουμινόχαρτο ή πολυαιθυλένιο και βεβαιωθείτε ότι τα πακέτα είναι αεροστεγή;
- Μην αφήνετε τα φρέσκα, νωπά τρόφιμα να έρθουν σε επαφή με τρόφιμα που είναι ήδη παγωμένα, για να μην ανέβει η θερμοκρασία τους;
- Τα άπαχα τρόφιμα διατηρούνται καλύτερα και περισσότερο από αυτά με λιπαρά, το αλάτι μειώνει το χρόνο κατάψυξης των τροφίμων;
- Μην πίνετε νερό απευθείας από την κατάψυξη, σε περίπτωση που τοποθετήσετε κάποιο μπουκάλι για να παγώσει, αφαιρέστε το πώμα.
- Κατά την αφαίρεση τροφίμων από τον καταψύκτη, προσέχετε για την αποφυγή εγκαυμάτων στο δέρμα.
- Συστήνεται να σημειώνετε την ημερομηνία αποθήκευσης σε κάθε συσκευασία, ώστε να γνωρίζετε τη διάρκεια κατάψυξης των τροφίμων.

Συμβουλές για την αποθήκευση των κατεψυγμένων τροφίμων

Για την καλύτερη απόδοση της συσκευής:

- βεβαιωθείτε ότι τα συσκευασμένα τρόφιμα αποθηκεύτηκαν με ασφάλεια από τον λιανοπωλητή;
- βεβαιωθείτε ότι τα κατεψυγμένα τρόφιμα μεταφέρθηκαν από το κατάστημα τροφίμων στον καταψύκτη στο συντομότερο δυνατό χρονικό διάστημα;

Καθημερινή Χρήση

- ❑ μην ανοίγετε συχνά την πόρτα και μην την αφήνετε ανοιχτή για περισσότερο από όσο χρειάζεται.
- ❑ αφού ξεπαγώσουν, τα τρόφιμα πρέπει να καταναλωθούν άμεσα και δεν μπορούν να καταψυχθούν ξανά;
- ❑ μην καταψύχετε τα τρόφιμα για περισσότερο από τη διάρκεια που αναγράφεται στη συσκευασία.

Καθαρισμός

Για λόγους υγιεινής το εσωτερικό της συσκευής, συμπεριλαμβανομένων των εσωτερικών εξαρτημάτων, θα πρέπει να καθαρίζονται τακτικά.



Προσοχή! Η συσκευή δεν πρέπει να συνδεθεί με το ρεύμα κατά τη διάρκεια του καθαρισμού. Κίνδυνος ηλεκτροπληξίας! Πριν τον καθαρισμό σβήστε τη συσκευή και αφαιρέστε το φως από την πρίζα, ή απενεργοποιήστε την ασφάλεια. Ποτέ μην καθαρίζετε τη συσκευή με ατμοκαθαριστή. Η υγρασία μπορεί να συσσωρευτεί στα ηλεκτρικά εξαρτήματα, με κίνδυνο ηλεκτροπληξίας! Οι ατμοί μπορεί να καταστρέψουν τα πλαστικά εξαρτήματα. Η συσκευή πρέπει να είναι στεγνή πριν τεθεί και πάλι σε λειτουργία.

Σημαντικό! Αιθέρια έλαια και οργανικοί διαλύτες μπορούν να προσβάλλουν πλαστικά μέρη, π.χ. χυμός λεμονιού ή χυμός από φλούδα πορτοκαλιού, βουτυρικό οξύ, καθαριστικά που περιέχουν οξικό οξύ.

-Μην επιτρέπτε σε τέτοιες ουσίες να έρθουν σε επαφή με τα εξαρτήματα της συσκευής.

-Μην χρησιμοποιείτε λειαντικά καθαριστικά

-Αφαιρέστε το φαγητό από την καταψύκτη. Αποθηκεύστε τα σε δροσερό μέρος, καλά καλυμμένο.

-Απενεργοποιήστε τη συσκευή και αφαιρέστε το φως από το ρεύμα ή απενεργοποιήστε ή απενεργοποιήστε τον ασφαλειοδιακόπτη.

-Καθαρίστε τη συσκευή και τα εσωτερικά αξεσουάρ με ένα πανί και χλιαρό νερό. Μετά τον καθαρισμό σκουπίστε με φρέσκο νερό και τρίψτε το στεγνό.

-Αφού έχετε στεγνώσει όλα τα μέρη βάλτε τη συσκευή ξανά σε λειτουργία.

Απόψυξη του καταψύκτη

Ο θάλαμος του καταψύκτη μπορεί σταδιακά να καλυφθεί από πάγο που πρέπει να αφαιρεθεί. Ποτέ μη χρησιμοποιείτε αιχμηρά μεταλλικά εργαλεία για να την απομάκρυνσή του καθώς μπορεί να καταστραφεί. Ωστόσο, όταν ο πάγος γίνεται πολύ παχύς η πλήρης απόψυξη πρέπει να γίνει ως εξής:

- Βγάλτε τη συσκευή από την πρίζα
- Αφαιρέστε όλα τα αποθηκευμένα τρόφιμα, τυλίξτε τα σε στρώματα εφημερίδας και τοποθετήστε τα σε δροσερό μέρος
- Κρατήστε την πόρτα ανοιχτή, και τοποθετήστε μία λεκάνη κάτω από τη συσκευή για να συλλέξετε το νερό της απόψυξης
- Όταν ολοκληρωθεί η απόψυξη στεγνώστε καλά το εσωτερικό της συσκευής
- Τοποθετήστε ξανά την συσκευή στη πρίζα και θέστε την σε λειτουργία

Καθημερινή Χρήση

Οδηγός αντιμετώπισης προβλημάτων



Προσοχή! Πριν από την αντιμετώπιση προβλημάτων, αποσυνδέστε την παροχή ρεύματος. Μόνο εξουσιοδοτημένος τεχνικός της Serviceworld πρέπει να κάνει επισκευές προβλημάτων που δεν είναι σε αυτό το εγχειρίδιο.

Σημαντικό! Κάποιοι ήχοι που μπορεί να ακούγονται κατά τη λειτουργία της συσκευής είναι φυσιολογικοί (συμπιεστής, κυκλοφορία ψυκτικού υγρού).

Πρόβλημα	Πιθανό αίτιο	Λύση
	Ο θερμοστάτης είναι στη θέση «0»	Ρυθμίστε το θερμοστάτη στη επιθυμητή θέση για να λειτουργήσει η συσκευή
Η συσκευή δε λειτουργεί	Η συσκευή δεν είναι καλά τοποθετημένη στο ρεύμα	Βάλτε την στην πρίζα
	Έχει καεί η ασφάλεια	Αλλάξτε ασφάλεια
	Η πρίζα είναι χαλασμένη	Καλέστε ηλεκτρολόγο
Το φαγητό είναι ζεστό	Η θερμοκρασία δεν είναι σωστά Ρυθμισμένη	Διαβάστε τις οδηγίες χρήσεως
	Η πόρτα έμεινε ανοιχτή για μεγάλο χρονικό διάστημα.	Ανοίξτε την πόρτα μόνο όσο χρειάζεται.
	Μεγάλη ποσότητα ζεστού φαγητού Τοποθετήθηκε στο ψυγείο πρόσφατα.	Γυρίστε το θερμοστάτη σε υψηλότερη ρύθμιση.
	Η συσκευή βρίσκεται κοντά σε πηγή Θερμότητας	Ακολουθήστε τις οδηγίες εγκατάστασης
Η συσκευή ψύχεται υπερβολικά	Η θερμοκρασία είναι ρυθμισμένη πολύ χαμηλά	Γυρίστε το θερμοστάτη σε χαμηλότερη ρύθμιση
Περίεργος θόρυβος	Η συσκευή δεν είναι ευθυγραμμισμένη	Ρυθμίστε τα ποδαράκια στήριξης
	Η συσκευή ακουμπάει τον τοίχο ή άλλα αντικείμενα	Μετακινήστε ελαφρά τη συσκευή.
	Κάποιο σωληνάκι στο πίσω μέρος ακουμπάει μέρος της συσκευής ή τον τοίχο	Ρυθμίστε το με το χέρι εάν χρειαστεί.
Υπάρχει νερό στο πάτωμα	Έχει βουλώσει η οπή αποστράγγισης	Δείτε τις οδηγίες καθαρισμού στη σελ. 13
Τα πλαϊνά της συσκευής καίνε.	Ο συμπυκνωτής βρίσκεται στα τοιχώματα.	Είναι φυσιολογικό

Εάν το πρόβλημα συνεχίζεται επικοινωνήστε με το εξουσιοδοτημένο κέντρο τεχνικής υποστήριξης. 210-620.38.38

Δελτίο πληροφοριών προϊόντος

ΚΑΤ' ΕΞΟΥΣΙΟΔΟΤΗΣΗ ΚΑΝΟΝΙΣΜΟΣ (ΕΕ) 2019/2016 ΤΗΣ ΕΠΙΤΡΟΠΗΣ όσον αφορά την ενεργειακή επισήμανση των οικιακών ψυκτικών συσκευών

Όνομα ή εμπορικό σήμα του προμηθευτή: PHILCO

Διεύθυνση του προμηθευτή: Serviceworld, 17 Km Athens Lamia Nat Rd , 14564 Kifisia Athens, EL

Αναγνωριστικό του μοντέλου: PUF-210N

Τύπος ψυκτικής συσκευής:

Συσκευή χαμηλού θορύβου:	Όχι	Τύπος σχεδιασμού:	ελεύθερη
Συσκευή συντήρησης κρασιών:	Όχι	Άλλη ψυκτική συσκευή:	Ναι

Γενικές παράμετροι του προϊόντος:

Παράμετρος	Τιμή	Παράμετρος	Τιμή
Συνολικές διαστάσεις (σε χιλιοστά)	Ύψος	Συνολικός όγκος (dm ³ ή l)	168
	Πλάτος		
	Βάθος		
EEL	125	Τάξη ενεργειακής απόδοσης	F
Εκπομπές αερομεταφερόμενου ακουστικού θορύβου (dB(A) re 1 pW)	40	Τάξη εκπομπών αερομεταφερόμενου ακουστικού θορύβου	C
Ετήσια κατανάλωση ενέργειας (kWh/έτος)	238	Κλιματική κλάση:	εύκρατη, υποτροπική
Ελάχιστη θερμοκρασία περιβάλλοντος (°C) στην οποία αρμόζει η ψυκτική συσκευή	16	Μέγιστη θερμοκρασία περιβάλλοντος (°C) στην οποία αρμόζει η ψυκτική συσκευή	38
Χειμερινή ρύθμιση	Όχι		

Παράμετροι θαλάμου:

Παράμετροι και τιμές του θαλάμου			
Τύπος θαλάμου	Όγκος του θαλάμου (dm ³ ή l)	Συνιστώμενη ρύθμιση της θερμοκρασίας για βέλτιστη συντήρηση τροφίμων (°C) Οι ρυθμίσεις αυτές δεν αντιβαίνουν στις συνθήκες συντήρησης	Ικανότητα κατάψυξης (kg/24ωρο) Defrosting type (auto-defrost=A, manual defrost=M)

			που καθορίζονται στον πίνακα 3 του παραρτήματος IV		
Προθήκη	Όχι	-	-	-	-
Συντήρησης κρασιών	Όχι	-	-	-	-
Δροσερός θάλαμος	Όχι	-	-	-	-
Νωπών τροφίμων	Όχι	-	-	-	-
Ψύκτης	Όχι	-	-	-	-
0 αστέρων ή παραγωγής πάγου	Όχι	-	-	-	-
1 αστέρος	Όχι	-	-	-	-
2 αστέρων	Όχι	-	-	-	-
3 αστέρων	Όχι	-	-	-	-
4 αστέρων	Ναι	168,0	-18	7,8	M
τμήμα 2 αστέρων	Όχι	-	-	-	-
Θάλαμος μεταβλητής θερμοκρασίας	-	-	-	-	-
Για θαλάμους 4 αστέρων					
Εγκατάσταση ταχείας κατάψυξης			Όχι		
Παράμετροι φωτεινής πηγής:					
Τύπος φωτεινής πηγής			-		
Τάξη ενεργειακής απόδοσης			-		
Ελάχιστη διάρκεια της εγγύησης που προσφέρει ο κατασκευαστής: -					
Συμπληρωματικές πληροφορίες:					
Σύνδεσμος προς την ιστοσελίδα του κατασκευαστή όπου βρίσκονται οι πληροφορίες του σημείου 4 στοιχείο α) του παραρτήματος του κανονισμού (ΕΕ) 2019/2019 της Επιτροπής: -					

In the interest of your safety and to ensure the correct use, before installing and first using the appliance, read this user manual carefully, including its hints and warnings. To avoid unnecessary mistakes and accidents, it is important to ensure that all people using the appliance are thoroughly familiar with its operation and safety features. Save these instructions and make sure that they remain with the appliance if it is moved or sold, so that everyone using it through its life will be properly informed on appliance use and safety.

For the safety of life and property keep the precautions of these user's instructions as the manufacturer is not responsible for damages caused by omission.

Children and vulnerable people safety

- This appliance can be used by children aged from 8 years and above and persons with reduced physical, sensory or mental capabilities or lack of experience and knowledge if they have been given supervision or instruction concerning use of the appliance in a safe way and understand the hazards involved.
- Children aged from 3 to 8 years are allowed to load and unload this appliance.
- Children should be supervised to ensure that they do not play with the appliance.
- Cleaning and user maintenance shall not be made by children unless they are aged from 8 years and above and supervised.
- Keep all packaging well away from children. There is risk of suffocation.

- If you are discarding the appliance pull the plug out of the socket, cut the connection cable (as close to the appliance as you can) and remove the door to prevent playing children to suffer electric shock or to close themselves into it.
- If this appliance featuring magnetic door seals is to replace an older appliance having a spring lock (latch) on the door or lid, be sure to make that spring lock unusable before you discard the old appliance. This will prevent it from becoming a death trap for a child.

General safety

 **WARNING!** Keep ventilation openings, in the appliance enclosure or in the built-in structure, clear of obstruction.

 **WARNING!** Do not use mechanical devices or other means to accelerate the defrosting process, other than those recommended by the manufacturer.

 **WARNING!** Do not damage the refrigerant circuit.

 **WARNING!** Do not use other electrical appliances (such as ice cream makers) inside of refrigerating appliances, unless they are approved for this purpose by the manufacture.

 **WARNING!** Do not touch the light bulb if it has been on for a long period of time because it could be very hot.¹⁾

1) If there is a light in the compartment.

 **WARNING!** When positioning the appliance, ensure the supply cord is not trapped or damaged.

 **WARNING!** Do not locate multiple portable socket-outlets or portable power suppliers at the rear of the appliance.

- Do not store explosive substances such as aerosol cans with a flammable propellant in this appliance.
- The refrigerant isobutane (R-600a) is contained within the refrigerant circuit of the appliance, a natural gas with a high level of environmental compatibility, which is nevertheless flammable.
- During transportation and installation of the appliance, be certain that none of the components of the refrigerant circuit become damaged.
 - avoid open flames and sources of ignition
 - thoroughly ventilate the room in which the appliance is situated
- It is dangerous to alter the specifications or modify this product in any way. Any damage to the cord may cause a short circuit, fire and/or electric shock.
- This appliance is intended to be used in household and similar applications such as
 - staff kitchen areas in shops, offices and other working environments;
 - farm houses and by clients in hotels, motels and other residential type environments;
 - bed and breakfast type environments;
 - catering and similar non-retail applications.

 **WARNING!** Any electrical components (plug, power cord, compressor and etc.) must be replaced by a certified service agent or qualified service personnel.

 **WARNING!** The light bulb supplied with this appliance is a “special use lamp bulb” usable only with the appliance supplied. This “special use lamp” is not usable for domestic lighting.¹⁾

- Power cord must not be lengthened.
- Make sure that the power plug is not squashed or damaged by the back of the appliance. A squashed or damaged power plug may overheat and cause a fire.
- Make sure that you can come to the mains plug of the appliance.
- Do not pull the mains cable.
- If the power plug socket is loose, do not insert the power plug. There is a risk of electric shock or fire.
- You must not operate the appliance without the lamp.
- This appliance is heavy. Care should be taken when moving it.
- Do not remove nor touch items from the freezer compartment if you hands are damp/wet, as this could cause skin abrasions or frost/freezer burns.
- Avoid prolonged exposure of the appliance to direct sunlight.

Daily use

- Do not put hot on the plastic parts in the appliance.
- Do not place food products directly against the rear wall.

1) If there is a light in the compartment.

- Frozen food must not be re-frozen once it has been thawed out.¹⁾
- Store pre-packed frozen food in accordance with the frozen food manufacturer's instructions.¹⁾
- Appliance's manufacturer's storage recommendations should be strictly adhered to. Refer to relevant instructions.
- Do not place carbonated or fizzy drinks in the freezer compartment as it creates pressure on the container, which may cause it to explode, resulting in damage to the appliance.¹⁾
- Ice lollies can cause frost burns if consumed straight from the appliance.¹⁾
- To avoid contamination of food, please respect the following instructions
- Opening the door for long periods can cause a significant increase of the temperature in the compartments of the appliance.
- Clean regularly surfaces that can come in contact with food and accessible drainage systems.
- Clean water tanks if they have not been used for 48h; flush the water system connected to a water supply if water has not been drawn for 5 days.
- Store raw meat and fish in suitable containers in the refrigerator, so that it is not in contact with or drip onto other food.
- Two-star frozen-food compartments (if they are presented in the appliance) are suitable for storing pre-frozen food, storing or making ice-cream and making ice cubes.

¹⁾ If there is a freezer compartment.

²⁾ If there is a fresh-food storage compartment.

- One-, two- and three -star compartments (if they are presented in the appliance) are not suitable for the freezing of fresh food.
- If the appliance is left empty for long periods, switch off, defrost, clean, dry and leave the door open to prevent mould developing within the appliance.

Care and cleaning

- Before maintenance, switch off the appliance and disconnect the mains plug from the mains socket.
- Do not clean the appliance with metal objects.
- Do not use sharp objects to remove frost from the appliance. Use a plastic scraper.¹⁾
- Regularly examine the drain in the refrigerator for defrosted water. If necessary, clean the drain.
If the drain is blocked, water will collect in the bottom of the appliance.²⁾

Installation

Important! For electrical connection carefully follow the instructions given in specific paragraphs.

- Unpack the appliance and check if there are damages on it. Do not connect the appliance if it is damaged. Report possible damages immediately to the place you bought it. In that case retain packing.

1) If there is a freezer compartment.

2) If there is a fresh-food storage compartment.

Safety information



- It is advisable to wait at least four hours before connecting the appliance to allow the oil to flow back in the compressor.
- Adequate air circulation should be around the appliance, lacking this leads to overheating. To achieve sufficient ventilation follow the instructions relevant to installation.
- Wherever possible the spacers of the product should be against a wall to avoid touching or catching warm parts (compressor, con-denser) to prevent possible burn.
- The appliance must not be located close to radiators or cookers.
- Make sure that the mains plug is accessible after the installation of the appliance.

Service



- Any electrical work required to do the servicing of the appliance should be carried out by a qualified electrician or competent person.
- This product must be serviced by an authorized Service Center, and only genuine spare parts must be used.

Energy saving

- Don't put hot food in the appliance;
- Don't pack food close together as this prevents air circulating;
- Make sure food don't touch the back of the compartment(s);

- If electricity goes off, don't open the door(s);
- Don't open the door(s) frequently;
- Don't keep the door(s) open for too long time;
- Don't set the thermostat on exceeding cold temperatures;
- All accessories, such as drawers, shelves balconies, should be kept there for lower energy consumption.

Environment Protection

 This appliance does not contain gasses which could damage the ozone layer, in either its refrigerant circuit or insulation materials. The appliance shall not be discarded together with the urban refuse and rubbish. The insulation foam contains flammable gases: the appliance shall be disposed according to the appliance regulations to obtain from your local authorities. Avoid damaging the cooling unit, especially the heat exchanger. The materials used on this appliance marked by the symbol  are recyclable.

 The symbol on the product or on its packaging indicates that this product may not be treated as household waste. Instead it should be taken to the appropriate collection point for the recycling of electrical and electronic equipment. By ensuring this product is disposed of correctly, you will help prevent potential negative consequences for the environment and human health,

which could otherwise be caused by inappropriate waste handling of this product. For more detailed information about recycling of this product, please contact your local council, your household waste disposal service or the shop where you purchased the product.

Packaging materials

The materials with the symbol are recyclable. Dispose the packaging in a suitable collection containers to recycle it.

Disposal of the appliance

1. Disconnect the mains plug from the mains socket.
2. Cut off the mains cable and discard it.



WARNING! During using, service and disposal the appliance, please pay attention to symbol similar as left side, which is located on rear of appliance (rear panel or compressor) and with yellow or orange color.

It's risk of fire warning symbol. There are flammable materials in refrigerant pipes and compressor.

Please be far away fire source during using, service and disposal.

Overview

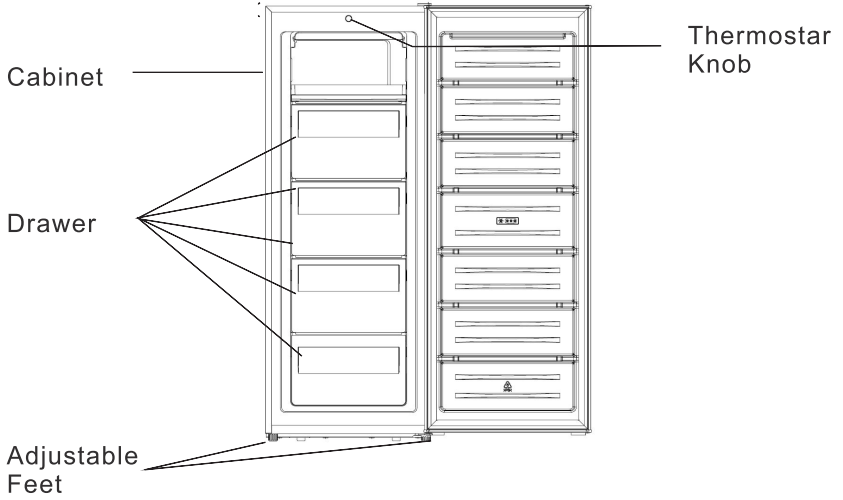

Note: Above picture is for reference only.

Reverse Door

Tool required: Philips screwdriver, Flat bladed screwdriver, Hexagonal spanner.

- Ensure the unit is unplugged and empty.
- To take the door off, it is necessary to tilt the unit backwards. You should rest the unit on something solid so that it will not slip during the door reversing process.
- All parts removed must be saved to do the reinstallation of the door.
- Do not lay the unit flat as this may damage the coolant system.
- It's better that 2 people handle the unit during assembly.

1. Remove the top right hinge cover.

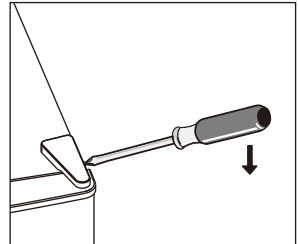

2. Undo the screws. Then remove the hinge bracket.

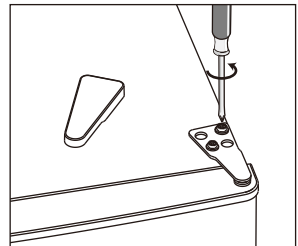

3. Remove the top left screw cover.

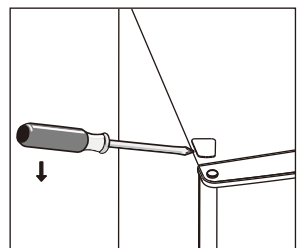

4. Move the core cover from left side to right side. And then lift the upper door and place it on a padded surface to prevent it from scratching.

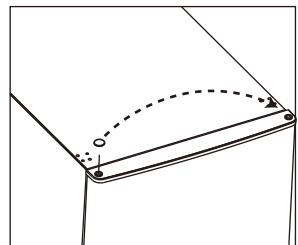

Reverse Door

5. Unscrew and remove the bottom hinge pin, turn the bracket over and replace it.

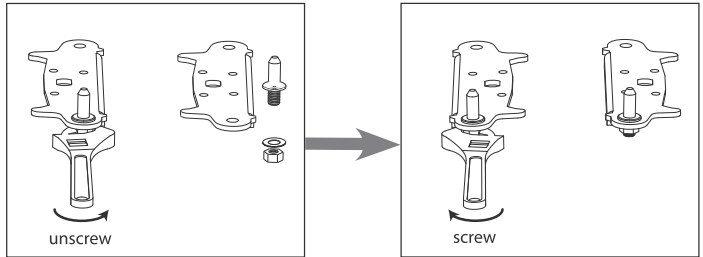

6. Refit the bracket fitting the bottom hinge pin. Replace both adjustable feet.

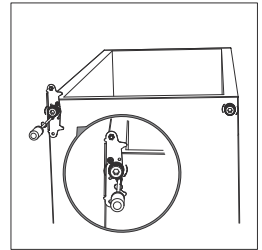

7. Detach the Fridge and the Freezer door gaskets and then attach them after rotating.

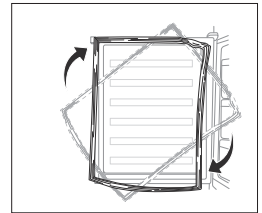

Reverse Door

8. Place the upper door back on. Ensure the door is aligned horizontally and vertically so that the seals are closed on all sides before finally tightening the top hinge.
9. Insert the hinge bracket and screw it to the top of the unit.
10. Use a spanner to tighten it if necessary.

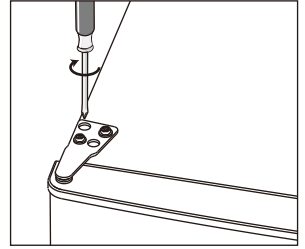

11. Put the hinge cover and the screw cover back.
12. With the doors closed, check that the doors are aligned horizontally and vertically and that the seal is closed on all sides before finally tightening the bottom hinge. Re-adjust the levelling feet as needed.

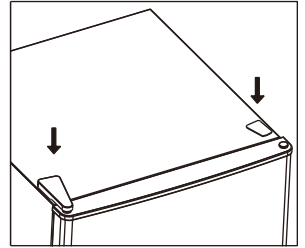

Installation

Install door handle

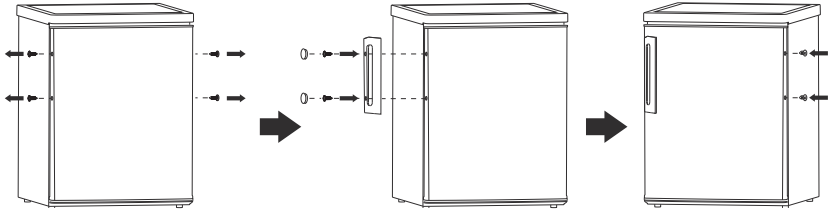

Space Requirement

- Keep enough space of door open.
- It is advisable to keep at least 50mm gap at two sides.

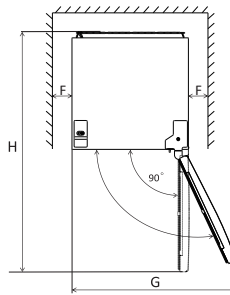
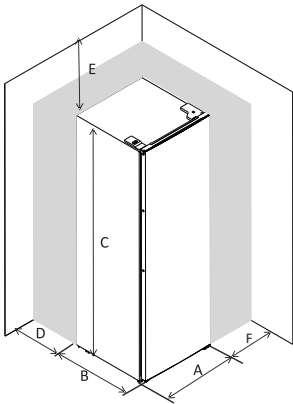

A	544
B	571
C	1426
D	min=50
E	min=50
F	min=50
G	948
H	1115
I	135°

Levelling the unit

To do this adjust the two levelling feet at front of the unit.

If the unit is not level, the doors and magnetic seal alignments will not be covered properly.

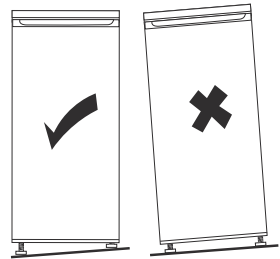
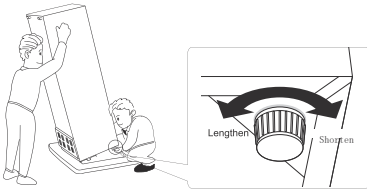

Installation

Positioning

Install this appliance at a location where the ambient temperature corresponds to the climate class indicated on the rating plate of the appliance:

For refrigerating appliances with climate class:

- extended temperate: 'this refrigerating appliance is intended to be used at ambient temperatures ranging from 10 °C to 32 °C (SN);
- temperate: 'this refrigerating appliance is intended to be used at ambient temperatures ranging from 16 °C to 32 °C (N);
- subtropical: 'this refrigerating appliance is intended to be used at ambient temperatures ranging from 16 °C to 38 °C (ST);
- tropical: 'this refrigerating appliance is intended to be used at ambient temperatures ranging from 16 °C to 43 °C (T);

Location

The appliance should be installed well away from sources of heat such as radiators, boilers, direct sunlight etc. Ensure that air can circulate freely around the back of the cabinet. To ensure best performance, if the appliance is positioned below an overhanging wall unit, the minimum distance between the top of the cabinet and the wall unit must be at least 50 mm. Ideally, however, the appliance should not be positioned below overhanging wall units. Accurate leveling is ensured by one or more adjustable feet at the base of the cabinet. This refrigerating appliance is not intended to be used as a built-in appliance.

 **Warning!** It must be possible to disconnect the appliance from the mains power supply; the plug must therefore be easily accessible after installation.
This refrigerating appliance is not intended to be used as a built-in appliance;

Electrical connection

Before plugging in, ensure that the voltage and frequency shown on the rating plate correspond to your domestic power supply. The appliance must be earthed. The power supply cable plug is provided with a contact for this purpose. If the domestic power supply socket is not earthed, connect the appliance to a separate earth in compliance with current regulations, consulting a qualified electrician.

The manufacturer declines all responsibility if the above safety precautions are not observed. This appliance complies with the E.E.C. Directives.

Daily Use

First use

Cleaning the interior

Before using the appliance for the first time, wash the interior and all internal accessories with lukewarm water and some neutral soap so as to remove the typical smell of a brand new product, then dry thoroughly.

Important! Do not use detergents or abrasive powders, as these will damage the finish.

Temperature Setting

- Plug on your appliance. The internal temperature is controlled by a thermostat. There are 3 settings **MIN**, **NORMAL** and **MAX**. **MIN** is warmest setting and **MAX** is coldest setting.
- The appliance may not operate at the correct temperature if it is in a particularly hot or if you open the door often.

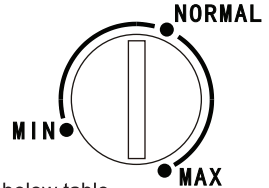

Daily use

Position different food in different compartments according to be below table

Refrigerator compartments	Type of food
Freezer drawer(s)/shelf	<ul style="list-style-type: none">• Foods for long-term storage.• Bottom drawer/shelf for raw meat, poultry, fish.• Middle drawer/shelf for frozen vegetables, chips.• Top drawer/shelf for ice cream, frozen fruit, frozen baked goods.

Freezing fresh food

- The freezer compartment is suitable for freezing fresh food and storing frozen and deep-frozen food for a long time.
- Place the fresh food to be frozen in the bottom compartment.
- The maximum amount of food that can be frozen in 24 hours is specified on the rating plate.
- The freezing process lasts 24 hours: during this period do not add other food to be frozen.

Thawing

Deep-frozen or frozen food, prior to be used, can be thawed in the fridge compartment or at room temperature, depending on the time available for this operation.

Small pieces may even be cooked still frozen, directly from the freezer. In this case, cooking will take longer.

Ice-cube

This appliance may be equipped with one or more trays for the production of ice-cubes.

Helpful hints and tips

Hints for freezing

To help you make the most of the freezing process, here are some important hints:

- the maximum quantity of food which can be frozen in 24 hrs. is shown on the rating plate;
- the freezing process takes 24 hours. No further food to be frozen should be added during this period;
- only freeze top quality, fresh and thoroughly cleaned, foodstuffs;
- prepare food in small portions to enable it to be rapidly and completely frozen and to make it possible subsequently to thaw only the quantity required;
- wrap up the food in aluminium foil or polythene and make sure that the packages are airtight;
- do not allow fresh, unfrozen food to touch food which is already frozen, thus avoiding a rise in temperature of the latter;
- lean foods store better and longer than fatty ones; salt reduces the storage life of food;
- water ices, if consumed immediately after removal from the freezer compartment, can possibly cause the skin to be freeze burnt;
- it is advisable to show the freezing in date on each individual pack to enable you removal from the freezer compartment, can possibly cause the skin to be freeze burnt;
- it is advisable to show the freezing in date on each individual pack to enable you to keep tab of the storage time.

Daily Use

Storing frozen food

When first starting-up or after a period out of use, before putting the product in the compartment let the appliance run at least 2 hours on the higher settings.

Important! In the event of accidental defrosting, for example the power has been off for longer than the value shown in the technical characteristics chart under "rising time", the defrosted food must be consumed quickly or cooked immediately and then re-frozen (after cooked).

Temperature setting recommendation

Temperature Setting Recommendation		
Environment Temperature	Freezer compartment	Fridge compartment
Summer		/
Normal		/
Winter		/

- Information above give users recommendation of temperature setting.

Impact on Food Storage

- Under Recommended setting, the best storage time of freezer is no more than 1 month.
- The best storage time may reduce under other settings.

Daily Use

Hints for storage of frozen food

To obtain the best performance from this appliance, you should:

- make sure that the commercially frozen foodstuffs were adequately stored by the retailer;
- be sure that frozen foodstuffs are transferred from the food store to the freezer in the shortest possible time;
- not open the door frequently or leave it open longer than absolutely necessary.
- Once defrosted, food deteriorates rapidly and cannot be refrozen.
- Do not exceed the storage period indicated by the food manufacture.

Cleaning

For hygienic reasons the appliance interior, including interior accessories, should be cleaned regularly.



Caution! The appliance may not be connected to the mains during cleaning. Danger of electrical shock! Before cleaning switch the appliance off and remove the plug from the mains, or switch off or turn out the circuit breaker or fuse. Never clean the appliance with a steam cleaner. Moisture could accumulate in electrical components, danger of electrical shock! Hot vapors can lead to the damage of plastic parts. The appliance must be dry before it is placed back into service.

Important! Ethereal oils and organic solvents can attack plastic parts, e.g. lemon juice or the juice from orange peel, butyric acid, cleanser that contain acetic acid.

- Do not allow such substances to come into contact the appliance parts.
- Do not use any abrasive cleaners
- Remove the food from the freezer. Store them in a cool place, well covered.
- Switch the appliance off and remove the plug from the mains, or switch off or turn out the circuit breaker of fuse.
- Clean the appliance and the interior accessories with a cloth and lukewarm water. After cleaning wipe with fresh water and rub dry.
- Accumulation of dust at the condenser increases energy consumption. For this reason carefully clean the condenser at the back of the appliance once a year with a soft brush or a vacuum cleaner.¹⁾
- After everything is dry place appliance back into service.

Defrosting of the freezer

The freezer compartment, however, will become progressively covered with frost. This should be removed. Never use sharp metal tools to scrape off frost from the evaporator as you could damage it. However, when the ice becomes very thick on the inner liner, complete defrosting should be carried out as follows:

- pull out the plug from the socket;
- remove all stored food, wrap it in several layers of newspaper and put it in a cool place;
- keep the door open, and placing a basin underneath of the appliance to collect the defrost water;
- when defrosting is completed, dry the interior thoroughly
- replace the plug in the power socket to run the appliance again.

1) If the condenser is at back of appliance.

Daily Use

Troubleshooting



Caution! Before troubleshooting, disconnect the power supply. Only a qualified electrician or competent person must do the troubleshooting that is not in this manual.

Important! There are some sounds during normal use (compressor, refrigerant circulation).

Problem	Possible cause	Solution
Appliance does not work	Mains plug is not plugged in or is loose	Insert mains plug.
	Fuse has blown or is defective	Check fuse, replace if necessary.
	Socket is defective	Mains malfunctions are to be corrected by an electrician.
Appliance freezes too much	Temperature is set too cold or the appliance runs at MAX setting.	Turn the temperature regulator to a warmer setting temporarily.
The food is not frozen enough.	Temperature is not properly adjusted.	Please look in the initial Temperature Setting section.
	Door was open for an extended period.	Open the door only as long as necessary.
	A large quantity of warm food was placed in the appliance within the last 24 hours.	Turn the temperature regulation to a colder setting temporarily.
	The appliance is near a heat source.	Please look in the installation location section.
Heavy build-up of frost on the door seal.	Door seal is not air-tight.	Carefully warm the leaking sections of the door seal with a hair dryer (on a cool setting). At the same time shape the warmed door seal by hand such that it sits correctly.
Unusual noises	Appliance is not level.	Re-adjust the feet.
	The appliance is touching the wall or other objects.	Move the appliance slightly.
	A component, e.g. a pipe, on the rear of the appliance is touching another part of the appliance or the wall.	If necessary, carefully bend the component out of the way.

If the malfunction shows again, contact the Service Center. These data are necessary to help you quickly and correctly. Write the necessary data here, refer to the rating plate.

Product Information Sheet

COMMISSION DELEGATED REGULATION (EU) 2019/2016 with regard to energy labelling of refrigerating appliances

Supplier's name or trade mark: PHILCO

Supplier's address: Serviceworld, 17 Km Athens Lamia Nat Rd , 14564 Kifisia Athens, EL

Model identifier: PUF-210N

Type of refrigerating appliance:

Low-noise appliance:	No	Design type:	freestanding
----------------------	----	--------------	--------------

Wine storage appliance:	No	Other refrigerating appliance:	Yes
-------------------------	----	--------------------------------	-----

General product parameters:

Parameter	Value	Parameter	Value
-----------	-------	-----------	-------

Overall dimensions (millimetre)	Height	1 426	Total volume (dm ³ or l)	168
	Width	544		
	Depth	571		

EI	125	Energy efficiency class	F
----	-----	-------------------------	---

Airborne acoustical noise emissions (dB(A) re 1 pW)	40	Airborne acoustical noise emission class	C
---	----	--	---

Annual energy consumption (kWh/a)	238	Climate class:	temperate, subtropical
-----------------------------------	-----	----------------	------------------------

Minimum ambient temperature (°C), for which the refrigerating appliance is suitable	16	Maximum ambient temperature (°C), for which the refrigerating appliance is suitable	38
---	----	---	----

Winter setting	No
----------------	----

Compartment Parameters:

Compartment type		Compartment parameters and values			
		Compartment Volume (dm ³ or l)	Recommended temperature setting for optimised food storage (°C) These settings shall not contradict the storage conditions set out in Annex IV, Table 3	Freezing capacity (kg/24h)	Defrosting type (auto-defrost=A, manual defrost=M)
Pantry	No	-	-	-	-
Wine storage	No	-	-	-	-

Cellar	No	-	-	-	-
Fresh food	No	-	-	-	-
Chill	No	-	-	-	-
0-star or ice-making	No	-	-	-	-
1-star	No	-	-	-	-
2-star	No	-	-	-	-
3-star	No	-	-	-	-
4-star	Yes	168,0	-18	7,8	M
2-star section	No	-	-	-	-
Variable temperature compartment	-	-	-	-	-
For 4-star compartments					
Fast freeze facility			No		
Light source parameters:					
Type of light source			-		
Energy efficiency class			-		
Minimum duration of the guarantee offered by the manufacturer: -					
Additional information:					
Weblink to the manufacturer's website, where the information in point4(a) Annex of Commission Regulation (EU) 2019/2019 is found: -					

AUTHORISED AFTER SALES SERVICE



**ΠΑΝΕΛΛΑΔΙΚΟ ΚΕΝΤΡΟ ΤΕΧΝΙΚΗΣ
ΥΠΟΣΤΗΡΙΞΗΣ**

**www.serviceworld.gr
TEL. 210-620.38.38**

**PHILCO is a registered trademark used under license
from Electrolux Home Products Inc. , USA.**