



Οδηγός χρήσης



HP ENVY Inspire 7200e series
HP ENVY Inspire 7900e series



HP ENVY Inspire 7200e series
HP ENVY Inspire 7900e series

ΣΥΝΟΨΗ

Αυτός ο οδηγός παρέχει πληροφορίες σχετικά με τη διαμόρφωση, τη χρήση, την ασφάλεια και το περιβάλλον.

Σημειώσεις της HP Company

Πνευματικά δικαιώματα και Άδεια χρήσης

ΟΙ ΠΛΗΡΟΦΟΡΙΕΣ ΠΟΥ ΠΕΡΙΕΧΟΝΤΑΙ ΣΤΟ ΠΑΡΟΝ ΥΠΟΚΕΙΝΤΑΙ ΣΕ ΑΛΛΑΓΗ ΧΩΡΙΣ ΠΡΟΕΙΔΟΠΟΙΗΣΗ.

ΜΕ ΤΗΝ ΕΠΙΦΥΛΑΞΗ ΠΑΝΤΟΣ ΔΙΚΑΙΩΜΑΤΟΣ. ΑΠΑΓΟΡΕΥΕΤΑΙ Η ΑΝΑΠΑΡΑΓΩΓΗ, Η ΠΡΟΣΑΡΜΟΓΗ Ή Η ΜΕΤΑΦΡΑΣΗ ΤΟΥ ΠΑΡΟΝΤΟΣ ΥΛΙΚΟΥ ΧΩΡΙΣ ΠΡΟΗΓΟΥΜΕΝΗ ΓΡΑΠΤΗ ΑΔΕΙΑ ΤΗΣ HP, ΜΕ ΕΞΑΙΡΕΣΗ ΟΣΩΝ ΕΠΙΤΡΕΠΟΝΤΑΙ ΑΠΟ ΤΟΥΣ ΝΟΜΟΥΣ ΠΕΡΙ ΠΝΕΥΜΑΤΙΚΩΝ ΔΙΚΑΙΩΜΑΤΩΝ. ΟΙ ΜΟΝΕΣ ΕΓΓΥΗΣΕΙΣ ΠΟΥ ΠΑΡΕΧΟΝΤΑΙ ΓΙΑ ΤΑ ΠΡΟΪΟΝΤΑ ΚΑΙ ΤΙΣ ΥΠΗΡΕΣΙΕΣ ΤΗΣ HP ΚΑΘΟΡΙΖΟΝΤΑΙ ΣΤΙΣ ΡΗΤΕΣ ΔΗΛΩΣΕΙΣ ΕΓΓΥΗΣΗΣ ΠΟΥ ΣΥΝΟΔΕΥΟΥΝ ΤΑ ΕΝ ΛΟΓΩ ΠΡΟΪΟΝΤΑ ΚΑΙ ΥΠΗΡΕΣΙΕΣ. ΚΑΝΕΝΑ ΣΤΟΙΧΕΙΟ ΤΟΥ ΠΑΡΟΝΤΟΣ ΕΓΓΡΑΦΟΥ ΔΕΝ ΠΡΕΠΕΙ ΝΑ ΕΚΛΗΦΘΕΙ ΩΣ ΠΡΟΣΘΕΤΗ ΕΓΓΥΗΣΗ. Η HP ΔΕΝ ΦΕΡΕΙ ΕΥΘΥΝΗ ΓΙΑ ΤΕΧΝΙΚΑ Ή ΣΥΝΤΑΚΤΙΚΑ ΣΦΑΛΜΑΤΑ Ή ΓΙΑ ΠΑΡΑΛΕΙΨΕΙΣ ΣΤΟ ΠΑΡΟΝ ΕΓΓΡΑΦΟ.

© Copyright 2021 HP Development Company, L.P.

Εμπορικά σήματα

Microsoft και Windows είναι σήματα κατατεθέντα ή εμπορικά σήματα της Microsoft Corporation στις ΗΠΑ ή/και σε άλλες χώρες/περιοχές.

Mac, OS X, macOS, και AirPrint είναι εμπορικά σήματα της Apple Inc., κατατεθέντα στις ΗΠΑ και σε άλλες χώρες/περιοχές.

Η ονομασία ENERGY STAR και το σήμα ENERGY STAR είναι σήματα κατατεθέντα του Οργανισμού Προστασίας Περιβάλλοντος των ΗΠΑ.

Android και Chromebook είναι σήματα κατατεθέντα της Google LLC.

iOS είναι εμπορικό σήμα ή σήμα κατατεθέν της Cisco στις Η.Π.Α και σε άλλες χώρες/περιοχές και χρησιμοποιείται κατόπιν άδειας.

Πληροφορίες για την ασφάλεια

Ακολουθείτε πάντα τα βασικά προληπτικά μέτρα ασφαλείας όταν χρησιμοποιείτε το προϊόν για να μειώσετε τον κίνδυνο τραυματισμού από φωτιά ή ηλεκτροπληξία.

- Διαβάστε και κατανοήστε όλες τις οδηγίες της τεκμηρίωσης που συνοδεύει τον εκτυπωτή.

- Διαβάστε προσεκτικά όλες τις προειδοποιήσεις και τις οδηγίες που αναγράφονται στο προϊόν.

- Αποσυνδέστε το προϊόν από την πρίζα πριν από τον καθαρισμό.

- Μην εγκαθιστάτε ή χρησιμοποιείτε το προϊόν κοντά σε νερό ή όταν τα χέρια σας είναι υγρά.

- Εγκαταστήστε το προϊόν σε σταθερή επιφάνεια.

- Εγκαταστήστε το προϊόν σε προστατευμένη θέση, όπου το καλώδιο δεν αποτελεί εμπόδιο και δεν μπορεί να υποστεί βλάβη.

- Εάν το προϊόν δεν λειτουργεί κανονικά, δείτε **Επίλυση προβλήματος** σε αυτόν τον οδηγό.

- Το προϊόν δεν περιέχει εξαρτήματα που μπορούν να επισκευαστούν από το χρήστη. Για συντήρηση ή επισκευή, να απευθύνεστε πάντα σε ειδικευμένο τεχνικό προσωπικό.

Πίνακας περιεχομένων

1 Έναρξη χρήσης.....	1
Όψεις εκτυπωτή	1
Μπροστινή πλευρά εκτυπωτή	1
Περιοχή αναλωσίμων εκτύπωσης.....	2
Πίσω πλευρά εκτυπωτή.....	3
Λειτουργίες πίνακα ελέγχου	3
Κλίση του πίνακα ελέγχου.....	3
Επισκόπηση κουμπιών και φωτεινών ενδείξεων	4
Κουμπιά λειτουργιών	4
Εικονίδια πίνακα εργαλείων	5
Αλλαγή ρυθμίσεων εκτυπωτή.....	6
Για να αλλάξετε τις ρυθμίσεις μιας λειτουργίας	6
Για να αλλάξετε τις ρυθμίσεις του εκτυπωτή	6
Χρήση της εφαρμογής HP Smart για εκτύπωση, σάρωση και διαχείριση.....	6
Για να εγκαταστήσετε και να ανοίξετε την εφαρμογή HP Smart	7
Λάβετε περισσότερες πληροφορίες σχετικά με το HP Smart.....	7
Απενεργοποίηση του εκτυπωτή.....	8
2 Σύνδεση του εκτυπωτή.....	9
Απαιτήσεις για τους εκτυπωτές HP+	9
Διατηρήστε τον εκτυπωτή συνδεδεμένο στο Internet	9
Χρησιμοποιείτε αυθεντικά δοχεία HP	9
Έχετε έναν λογαριασμό HP	9
Σύνδεση του εκτυπωτή σε δίκτυο Wi-Fi μέσω του HP Smart.....	9
Σύνδεση του εκτυπωτή σε δίκτυο Wi-Fi μέσω του πίνακα ελέγχου του εκτυπωτή	10
Πριν ξεκινήσετε	10
Σύνδεση του εκτυπωτή σε ασύρματο δίκτυο μέσω του πίνακα ελέγχου του εκτυπωτή	11
Σύνδεση του εκτυπωτή μέσω καλωδίου USB.....	11
Αλλαγή ρυθμίσεων ασύρματης σύνδεσης	12
Κατάσταση ασύρματης λειτουργίας του εκτυπωτή.....	12
Ενεργοποίηση και απενεργοποίηση της ασύρματης λειτουργίας του εκτυπωτή.....	12
Για να επαναφέρετε τις αρχικές ρυθμίσεις δικτύου του εκτυπωτή	12
Αλλαγή του τύπου σύνδεσης.....	13
Σύνδεση USB σε ασύρματη σύνδεση.....	13
Ασύρματη σύνδεση σε σύνδεση USB.....	13
3 Φόρτωση μέσων και βασικές πληροφορίες για το χαρτί	15
Τοποθετήστε χαρτί	15
Για να τοποθετήσετε χαρτί τυπικού μεγέθους.....	15
Για να τοποθετήσετε χαρτί legal (μόνο σε ορισμένα μοντέλα)	17

Για να τοποθετήσετε φακέλους	19
Για να τοποθετήσετε κάρτες και φωτογραφικό χαρτί.....	21
Τοποθέτηση πρωτότυπου στη γυάλινη επιφάνεια του σαρωτή.....	23
Για να τοποθετήσετε ένα πρωτότυπο στη γυάλινη επιφάνεια του σαρωτή.....	23
Τοποθέτηση πρωτότυπου στον τροφοδότη εγγράφων (μόνο για ορισμένα μοντέλα).....	24
Για να τοποθετήσετε ένα πρωτότυπο στον τροφοδότη εγγράφων.....	24
Βασικές πληροφορίες για το χαρτί.....	25
Συμβουλές για την επιλογή και τη χρήση χαρτιού	25
4 Διαμόρφωση του εκτυπωτή σας	27
Χρήση των Υπηρεσιών Web.....	27
Ρύθμιση των Υπηρεσιών Web	27
Ενημέρωση του εκτυπωτή	28
Dynamic security enabled printers.....	28
Για να ενημερώσετε τον εκτυπωτή μέσω του πίνακα ελέγχου του εκτυπωτή.....	28
Για να ρυθμίσετε τον εκτυπωτή να ελέγχει αυτόματα για ενημερώσεις	28
Για να ενημερώσετε τον εκτυπωτή μέσω του embedded web server (EWS).....	29
Διαμόρφωση του εκτυπωτή μέσω του EWS	29
Για πρόσβαση και χρήση του EWS.....	29
Διαμόρφωση ρυθμίσεων δικτύου IP	31
Ορίστε ή αλλάξτε τον κωδικό πρόσβασης συστήματος μέσω της EWS	32
Αλλαγή ρυθμίσεων εξοικονόμησης ενέργειας	32
5 Εκτύπωση.....	34
Εκτύπωση από υπολογιστή με λειτουργικό σύστημα Windows	34
Εκτύπωση από υπολογιστή Mac	34
Εκτύπωση από φορητή συσκευή	35
Εκτύπωση ενώ είστε συνδεδεμένοι στο ίδιο δίκτυο Wi-Fi	35
Εκτύπωση χωρίς σύνδεση στο ίδιο δίκτυο Wi-Fi (Wi-Fi Direct).....	35
Συμβουλές για επιτυχημένη εκτύπωση	36
Συμβουλές για τις μελάνες	36
Συμβουλές για την τοποθέτηση χαρτιού	37
6 Αντιγραφή, Σάρωση και Φαξ από φορητές συσκευές	38
Αντίγραφο από τον εκτυπωτή.....	38
Σάρωση μέσω της εφαρμογής HP Smart (iOS/Android, Windows 10 και macOS).....	39
Σάρωση με χρήση του λογισμικού HP Scan (Windows 7)	39
Σάρωση με τη Σάρωση web.....	39
Για να ενεργοποιήσετε τη "Σάρωση web"	40
Για να σαρώσετε χρησιμοποιώντας τη Σάρωση web.....	40
Συμβουλές για επιτυχημένη αντιγραφή και σάρωση	40
Φαξ από φορητές συσκευές.....	41
Χρησιμοποιήστε το φαξ από φορητές συσκευές στην εφαρμογή HP Smart	41
7 Διαχείριση δοχείων.....	42

Dynamic security enabled printers	42
Πληροφορίες για τα δοχεία και την κεφαλή εκτύπωσης	42
Χρησιμοποιείται έγχρωμη μελάνη κατά την εκτύπωση με χρήση του δοχείου μαύρης μελάνης μόνο	43
Έλεγχος των εκτιμώμενων επιπέδων μελάνης	43
Για να ελέγξετε τα εκτιμώμενα επίπεδα μελάνης από τον πίνακα ελέγχου του εκτυπωτή	43
Παραγγελία δοχείων	44
Αντικατάσταση των δοχείων	44
Για να αντικαταστήσετε τα δοχεία μελάνης	45
Χρήση της λειτουργίας ενός δοχείου	47
Προβλήματα σχετικά με τα δοχεία μελάνης	48
Αποθήκευση αναλωσίμων εκτύπωσης	50
Πληροφορίες εγγύησης δοχείου	50
8 Επίλυση προβλήματος	51
Εμπλοκές και προβλήματα τροφοδότησης χαρτιού	51
Απεμπλοκή χαρτιού	51
Αποκατάσταση εμπλοκής στο φορέα δοχείων μελάνης	59
Μάθετε πώς να αποφεύγετε τις εμπλοκές χαρτιού	59
Επίλυση προβλημάτων τροφοδοσίας χαρτιού	60
Ο εκτυπωτής δεν μπορεί να εκτυπώσει	61
Προβλήματα εκτύπωσης	62
Επίλυση προβλημάτων αδυναμίας εκτύπωσης σε εκτυπωτές HP+	62
Επιδιόρθωση προβλημάτων με σελίδες που δεν εκτυπώνονται (δεν γίνεται εκτύπωση)	62
Επίλυση προβλημάτων ποιότητας εκτύπωσης	63
Προβλήματα αντιγραφής και σάρωσης	65
Προβλήματα δικτύου και σύνδεσης	65
Επιδιόρθωση ασύρματης σύνδεσης	65
Διορθώστε τη σύνδεση Wi-Fi Direct	66
Προβλήματα υλικού εκτυπωτή	66
Κατανόηση των αναφορών του εκτυπωτή	67
Αναφορά κατάστασης εκτυπωτή	67
Σελίδα διαμόρφωσης δικτύου	67
Αναφορά ποιότητας εκτύπωσης	67
Αναφορά ελέγχου ασύρματης λειτουργίας	67
Αναφορά ελέγχου πρόσβασης στο web	68
Επίλυση προβλημάτων Υπηρεσιών Web	68
Συντήρηση του εκτυπωτή	68
Καθαρισμός της γυάλινης επιφάνειας του σαρωτή	68
Καθαρισμός εξωτερικής επιφάνειας	70
Καθαρισμός τροφοδότη εγγράφων (μόνο για ορισμένα μοντέλα)	70
Συντήρηση κεφαλής εκτύπωσης και δοχείων	72
Επαναφορά εργοστασιακών προεπιλογών και ρυθμίσεων	73
Για να επαναφέρετε τις επιλεγμένες λειτουργίες του εκτυπωτή στις εργοστασιακές ρυθμίσεις	73
Για να επαναφέρετε τις εργοστασιακές προεπιλογές του εκτυπωτή	73

Για να επαναφέρετε τις αρχικές ρυθμίσεις δικτύου του εκτυπωτή	74
Για να χρησιμοποιήσετε την επαναφορά μέσω υλικού για την επαναφορά των ρυθμίσεων	74
Υποστήριξη HP	75
Επικοινωνία με την HP	75
Δήλωση εκτυπωτή	76
Πρόσθετες επιλογές εγγύησης	76
9 HP EcoSolutions (Η HP και το περιβάλλον)	77
Διαχείριση ενέργειας	77
Αναστολή λειτουργίας	77
Αυτόματη απενεργοποίηση	77
Προγραμματισμός ενεργοποίησης και απενεργοποίησης	77
Αθόρυβη λειτουργία	78
Για να ενεργοποιήσετε ή να απενεργοποιήσετε την αθόρυβη λειτουργία από τον πίνακα ελέγχου του εκτυπωτή	78
Για να προγραμματίσετε την αθόρυβη λειτουργία από τον πίνακα ελέγχου του εκτυπωτή	79
Για να ενεργοποιήσετε ή να απενεργοποιήσετε την Αθόρυβη λειτουργία από το EWS	79
Βελτιστοποίηση χρήσης αναλωσίμων εκτύπωσης	79
Παράρτημα Α Τεχνικές πληροφορίες	80
Προδιαγραφές	80
Σημειώσεις κανονισμών	82
Κανονιστικός αριθμός μοντέλου	82
Δήλωση FCC	82
Σημείωση για τους χρήστες στην Κορέα	83
Δήλωση συμμόρφωσης VCCI (Κλάσης Β) για τους χρήστες στην Ιαπωνία	83
Οδηγίες για το καλώδιο τροφοδοσίας	83
Σημείωση για τους χρήστες στην Ιαπωνία σχετικά με το καλώδιο τροφοδοσίας	83
Δήλωση εκπομπών θορύβου για τη Γερμανία	83
Σημείωση κανονισμών για την Ευρωπαϊκή Ένωση και το Ηνωμένο Βασίλειο	84
Προϊόντα με ασύρματη λειτουργία	84
Δήλωση για τους χώρους εργασίας με οθόνες στη Γερμανία	85
Σημείωση για τους χρήστες του τηλεφωνικού δικτύου των Η.Π.Α.: Απαιτήσεις FCC	85
Σημείωση για τους χρήστες του τηλεφωνικού δικτύου του Καναδά	86
Σημείωση για τους χρήστες του τηλεφωνικού δικτύου της Γερμανίας	87
Δήλωση για το ενσύρματο φαξ στην Αυστραλία	87
Πληροφορίες κανονισμών για ασύρματα προϊόντα	87
Dynamic security enabled printers	89
Προσβασιμότητα	90
Περιβαλλοντικό πρόγραμμα διαχείρισης προϊόντων	90
Συμβουλές HP για τη μείωση των περιβαλλοντικών επιπτώσεων	90
Οικολογικές συμβουλές	91
Χαρτί	91
Πλαστικά εξαρτήματα	91
Κανονισμός 1275/2008 της Επιτροπής της Ευρωπαϊκής Ένωσης	91
Δελτία δεδομένων ασφαλείας	91
Χημικές ουσίες	91

ΕΡΕΑΤ	91
Πληροφορίες χρήστη για την ετικέτα οικολογικής σήμανσης SEPA (Κίνα)	91
Πρόγραμμα ανακύκλωσης.....	92
Πρόγραμμα ανακύκλωσης αναλωσίμων για εκτυπωτές ψεκασμού HP	92
Απόρριψη μπαταριών στην Ταϊβάν	92
Σημείωση για το υπερχλωρικό υλικό στην Καλιφόρνια.....	92
Οδηγία της ΕΕ για τις μπαταρίες.....	92
Σημείωση περί μπαταριών για τη Βραζιλία.....	92
Κατανάλωση ισχύος	93
Ετικέτα ενέργειας Κίνας για συσκευές εκτυπωτών, φαξ και αντιγραφικών	93
Απόρριψη εξοπλισμού από τους χρήστες	94
Απόρριψη αποβλήτων εξοπλισμού στη Βραζιλία.....	94
Πίνακας επικίνδυνων ουσιών/στοιχείων και περιεχόμενο (Κίνα).....	94
Κανονισμός για τον έλεγχο των απορριμμάτων ηλεκτρικού και ηλεκτρονικού εξοπλισμού (Τουρκία)	95
Περιορισμός επικίνδυνων ουσιών (Ινδία)	95
Δήλωση για τη συνθήκη παρουσίας της σήμανσης ουσιών περιορισμένης χρήσης (Ταϊβάν)	95

1 Έναρξη χρήσης

Η παρούσα ενότητα περιγράφει τα μέρη του εκτυπωτή, τις δυνατότητες του πίνακα ελέγχου και άλλες λειτουργίες του εκτυπωτή.

Όψεις εκτυπωτή

Το παρόν θέμα περιγράφει τις μπροστινές πλευρές του εκτυπωτή, την περιοχή αναλώσιμων εκτύπωσης και την πίσω πλευρά του εκτυπωτή.

Μπροστινή πλευρά εκτυπωτή

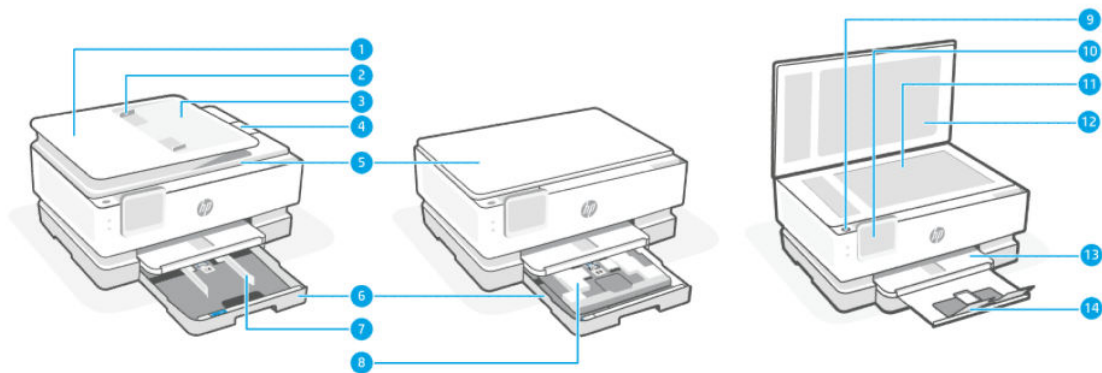

Πίνακας 1-1 Μπροστινή πλευρά εκτυπωτή

Λειτουργία	Περιγραφή
1	Τροφοδότης εγγράφων
2	Οδηγοί πλάτους χαρτιού τροφοδότη εγγράφων
3	Δίσκος τροφοδότη εγγράφων
4	Προέκταση εξόδου τροφοδότη εγγράφων
5	Κάλυμμα σαρωτή
6	Κύριος δίσκος
7	Οδηγοί πλάτους χαρτιού
8	Δίσκος φωτογραφικού χαρτιού
9	Κουμπί λειτουργίας
10	Οθόνη πίνακα ελέγχου
11	Γυάλινη επιφάνεια σαρωτή
12	Στήριξη καπακιού σαρωτή
13	Δίσκος εξόδου
14	Προέκταση δίσκου εξόδου

Περιοχή αναλωσίμων εκτύπωσης

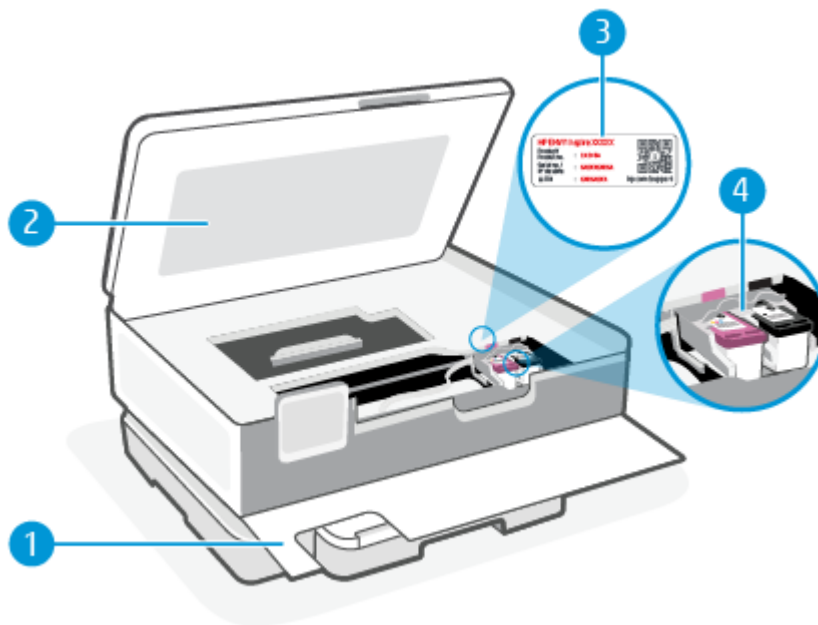

Πίνακας 1-2 Περιοχή αναλωσίμων εκτύπωσης

Λειτουργία	Περιγραφή
1	Μπροστινή θύρα
2	Θύρα πρόσβασης δοχείων
3	Ετικέτα κωδικού PIN
4	Δοχεία

ΣΗΜΕΙΩΣΗ: Τα δοχεία πρέπει να παραμένουν μέσα στον εκτυπωτή προς αποφυγή πιθανών προβλημάτων στην ποιότητα εκτύπωσης ή πρόκλησης βλάβης στην κεφαλή εκτύπωσης. Συνιστάται να μην αφήνετε τα αναλώσιμα εκτός του εκτυπωτή για μεγάλο χρονικό διάστημα. Μην απενεργοποιείτε τον εκτυπωτή όταν λείπει κάποιο δοχείο.

Πίσω πλευρά εκτυπωτή

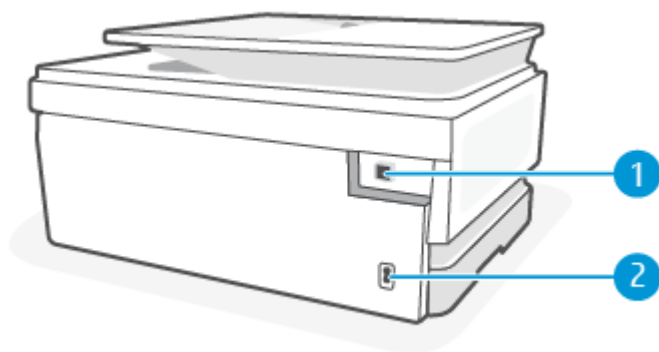

Πίνακας 1-3 Πίσω πλευρά εκτυπωτή

Λειτουργία	Περιγραφή
1	Πίσω θύρα USB ΣΗΜΕΙΩΣΗ: Η θύρα USB του εκτυπωτή καλύπτεται από μια ετικέτα. Χρησιμοποιήστε την εφαρμογή HP Smart και μια σύνδεση δικτύου για να ρυθμίσετε τον εκτυπωτή και να λάβετε την προσφορά HP+. Μετά τη ρύθμιση, μπορείτε να εκτυπώσετε χρησιμοποιώντας καλωδιακή σύνδεση USB, εάν θέλετε, αλλά ο εκτυπωτής θα πρέπει να παραμείνει συνδεδεμένος στο Internet, αν έχετε ενεργοποιήσει το HP+.
2	Σύνδεση τροφοδοσίας

Λειτουργίες πίνακα ελέγχου

Το παρόν θέμα περιγράφει τις δυνατότητες του πίνακα ελέγχου του εκτυπωτή.

Κλίση του πίνακα ελέγχου

Κλίση του πίνακα ελέγχου για ευκολότερη προβολή. Πιέστε το επάνω μέρος του πίνακα ελέγχου για να δημιουργήσετε κλίση προς τα πάνω και το κάτω μέρος για κλίση προς τα κάτω.

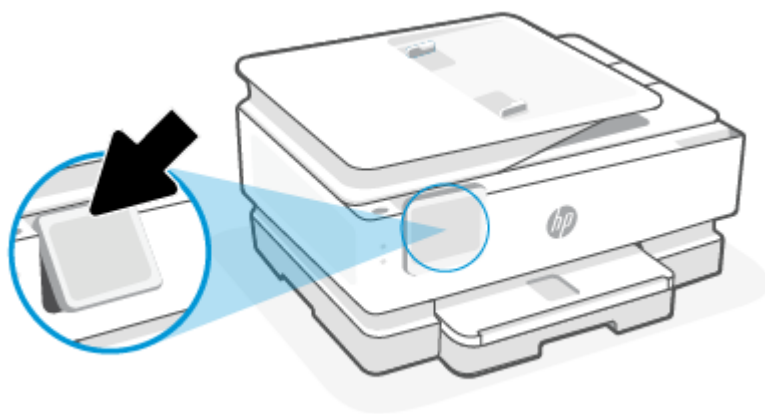

Επισκόπηση κουμπιών και φωτεινών ενδείξεων

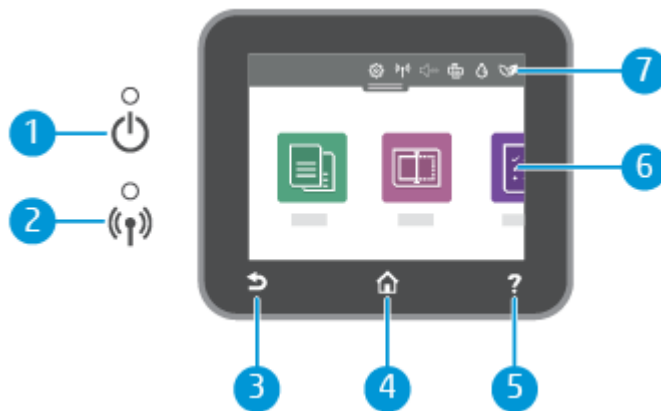

Πίνακας 1-4 Επισκόπηση του πίνακα ελέγχου

Λειτουργία	Περιγραφή
1	Φωτεινή ένδειξη λειτουργίας: Υποδεικνύει αν είναι ενεργοποιημένος ο εκτυπωτής.
2	Φωτεινή ένδειξη ασύρματης λειτουργίας: Δηλώνει την κατάσταση της ασύρματης σύνδεσης του εκτυπωτή. <ul style="list-style-type: none">• Η μπλε φωτεινή ένδειξη υποδεικνύει ότι έχει γίνει ασύρματη σύνδεση και ότι μπορείτε να εκτυπώσετε.• Αν η φωτεινή ένδειξη αναβοσβήνει αργά, κάνοντας σαφή παύση, αυτό σημαίνει ότι η ασύρματη σύνδεση έχει ενεργοποιηθεί αλλά δεν έχει διαμορφωθεί. Για να συνδέσετε τον εκτυπωτή, ανατρέξτε στην ενότητα Σύνδεση του εκτυπωτή.• Εάν η φωτεινή ένδειξη αναβοσβήνει αργά, υποδηλώνει ότι η ασύρματη λειτουργία είναι ενεργοποιημένη, αλλά ο εκτυπωτής δεν είναι συνδεδεμένος σε δίκτυο. Βεβαιωθείτε ότι ο εκτυπωτής βρίσκεται εντός του εύρους του σήματος ασύρματης σύνδεσης.• Εάν η φωτεινή ένδειξη αναβοσβήνει γρήγορα, υποδηλώνει σφάλμα στην ασύρματη σύνδεση. Ανατρέξτε στο μήνυμα στην οθόνη του εκτυπωτή.• Εάν η φωτεινή ένδειξη ασύρματης σύνδεσης είναι σβηστή, η ασύρματη σύνδεση είναι απενεργοποιημένη.
3	Κουμπί επιστροφής: Επιστρέφει στο προηγούμενο μενού.
4	Κουμπί Αρχική οθόνη: Πραγματοποιεί επιστροφή στην αρχική οθόνη από οποιαδήποτε άλλη οθόνη.
5	Κουμπί βοήθειας: Ανοίγει το μενού "Βοήθεια" όταν βρίσκεστε στην αρχική οθόνη ή εμφανίζει περιεχόμενο βοήθειας για την τρέχουσα λειτουργία, όταν βρίσκεστε σε άλλες οθόνες.
6	Κουμπιά λειτουργιών: Αγγίξτε για εκτέλεση συνηθισμένων εργασιών. Για περισσότερες πληροφορίες, ανατρέξτε στην ενότητα Κουμπιά λειτουργιών .
7	Πίνακας εργαλείων: Σύρετε προς τα κάτω για να δείτε περισσότερες επιλογές διαχείρισης του εκτυπωτή. Για περισσότερες πληροφορίες, ανατρέξτε στην ενότητα Εικονίδια πίνακα εργαλείων .

Κουμπιά λειτουργιών

Πίνακας 1-5 Κουμπιά λειτουργιών

Λειτουργία	Περιγραφή
Αντιγραφή	Αντιγραφή εγγράφου, ταυτότητας ή φωτογραφίας.



Πίνακας 1-5 Κουμπιά λειτουργιών (συνέχεια)

Λειτουργία	Περιγραφή
Σάρωση	Scan document (Σάρωση εγγράφου).









Εικονίδια πίνακα εργαλείων

Ο Πίνακας εργαλείων στον πίνακα ελέγχου του εκτυπωτή παρέχει πρόσβαση στα εικονίδια της οθόνης, ελέγχει την κατάσταση του εκτυπωτή ή παρακολουθεί και διαχειρίζεται τις τρέχουσες και τις προγραμματισμένες εργασίες.

Για να ανοίξετε τον Πίνακα εργαλείων, πατήστε ή περάστε το δάχτυλό σας προς τα κάτω στην καρτέλα  στο πάνω μέρος μιας οθόνης του πίνακα ελέγχου.



Πίνακας 1-6 Εικονίδια πίνακα εργαλείων

Λειτουργία	Περιγραφή
Ρύθμιση 	Η ρύθμιση εμφανίζει την οθόνη ρύθμισης για αλλαγή των προτιμήσεων, ρύθμιση του δικτύου, το Wi-Fi Direct, και άλλες ρυθμίσεις συντήρησης, καθώς και για τη δημιουργία αναφορών.
Ασύρματη σύνδεση 	Η ασύρματη λειτουργία εμφανίζει την κατάσταση της ασύρματης λειτουργίας και τις επιλογές μενού. Για περισσότερες πληροφορίες, ανατρέξτε στην ενότητα Σύνδεση του εκτυπωτή σε δίκτυο Wi-Fi μέσω του πίνακα ελέγχου του εκτυπωτή .
Αθόρυβη λειτουργία (εάν υποστηρίζεται) 	Η αθόρυβη λειτουργία μειώνει την ταχύτητα εκτύπωσης για λιγότερο θόρυβο, χωρίς να επηρεάζει την ποιότητα εκτύπωσης. Η αθόρυβη λειτουργία λειτουργεί μόνο κατά την εκτύπωση με απλό χαρτί. Για να μειώσετε το θόρυβο εκτύπωσης, ενεργοποιήστε την αθόρυβη λειτουργία. Για να εκτυπώσετε σε κανονική ταχύτητα, απενεργοποιήστε την αθόρυβη λειτουργία. Η αθόρυβη λειτουργία είναι απενεργοποιημένη από προεπιλογή.
Wi-Fi Direct 	Το Wi-Fi Direct εμφανίζει την κατάσταση, το όνομα και τον κωδικό πρόσβασης του Wi-Fi Direct, καθώς και τον αριθμό των συσκευών που είναι συνδεδεμένες. Μπορείτε, επίσης, να αλλάξετε τις ρυθμίσεις και να εκτυπώσετε έναν οδηγό. ΣΗΜΕΙΩΣΗ: Οι εκτυπωτές HP+ πρέπει να παραμείνουν συνδεδεμένοι στο Internet μέσω Wi-Fi για να λειτουργήσουν.
Κατάσταση μελάνης 	Η κατάσταση μελάνης εμφανίζει τα εκτιμώμενα επίπεδα μελάνης. ΣΗΜΕΙΩΣΗ: Οι προειδοποιήσεις και οι δείκτες επιπέδου μελάνης παρέχουν εκτιμήσεις αποκλειστικά για λόγους προγραμματισμού. Όταν λάβετε μια προειδοποίηση χαμηλού επιπέδου μελάνης, φροντίστε να έχετε διαθέσιμο ένα ανταλλακτικό δοχείο για να αποφύγετε πιθανές καθυστερήσεις στην εκτύπωση. Δεν χρειάζεται να αντικαταστήσετε τα δοχεία μελάνης παρά μόνο εάν σας ζητηθεί από τη συσκευή.
HP EcoSolutions 	Το HP EcoSolutions εμφανίζει μια οθόνη από την οποία μπορείτε να διαμορφώσετε ορισμένες από τις λειτουργίες του εκτυπωτή για την προστασία του περιβάλλοντος.

Αλλαγή ρυθμίσεων εκτυπωτή

Χρησιμοποιήστε τον πίνακα ελέγχου για να αλλάξετε τις λειτουργίες και τις ρυθμίσεις του εκτυπωτή, να εκτυπώσετε αναφορές ή να βρείτε βοήθεια για τον εκτυπωτή.

 **ΥΠΟΔΕΙΞΗ:** Μπορείτε επίσης να αλλάξετε τις ρυθμίσεις του εκτυπωτή χρησιμοποιώντας το λογισμικό του εκτυπωτή. Για περισσότερες πληροφορίες, ανατρέξτε στην ενότητα [Εκτύπωση](#).

Για να αλλάξετε τις ρυθμίσεις μιας λειτουργίας

Στην **Αρχική οθόνη** οθόνη του πίνακα ελέγχου εμφανίζονται οι διαθέσιμες λειτουργίες του εκτυπωτή. Ορισμένα χαρακτηριστικά αυτών των λειτουργιών σας δίνουν τη δυνατότητα να αλλάξετε ρυθμίσεις.



1. Επιλέξτε **Αντιγραφή** ή **Σάρωση** και ορίστε την επιθυμητή επιλογή.
2. Αφού επιλέξετε λειτουργία, πατήστε το **Ρυθμίσεις** , περιηγηθείτε στις διαθέσιμες ρυθμίσεις και στη συνέχεια πατήστε στη ρύθμιση που θέλετε να αλλάξετε.
3. Ακολουθήστε τις οδηγίες που εμφανίζονται στην οθόνη του πίνακα ελέγχου για να αλλάξετε τις ρυθμίσεις.

 **ΥΠΟΔΕΙΞΗ:** Πατήστε το **Αρχική**  για να επιστρέψετε στην Αρχική οθόνη.

Για να αλλάξετε τις ρυθμίσεις του εκτυπωτή

Για να αλλάξετε τις ρυθμίσεις του εκτυπωτή ή να εκτυπώσετε αναφορές, χρησιμοποιήστε τις διαθέσιμες επιλογές του μενού **Ρύθμιση**.

1. Στον πίνακα ελέγχου του εκτυπωτή, πατήστε ή περάστε το δάχτυλό σας προς τα κάτω στην καρτέλα στο πάνω μέρος της οθόνης για να ανοίξετε τον Πίνακα εργαλείων και, στη συνέχεια, πατήστε το **Ρύθμιση** .
2. Πατήστε και πραγματοποιήστε κύλιση στις οθόνες.
3. Πατήστε τα στοιχεία της οθόνης για να επιλέξετε οθόνες ή επιλογές.

 **ΥΠΟΔΕΙΞΗ:** Πατήστε το **Αρχική**  για να επιστρέψετε στην Αρχική οθόνη. **Αρχική οθόνη.**

Χρήση της εφαρμογής HP Smart για εκτύπωση, σάρωση και διαχείριση

Η εφαρμογή HP Smart μπορεί να σας βοηθήσει να εκτελέσετε πολλές διαφορετικές εργασίες του εκτυπωτή, συμπεριλαμβανομένων των εξής:

- Ρύθμιση και σύνδεση του εκτυπωτή.
- Εκτύπωση και σάρωση εγγράφων και φωτογραφιών.
- Κοινή χρήση εγγράφων μέσω email και άλλων εφαρμογών.
- Διαχείριση ρυθμίσεων εκτυπωτή, έλεγχος κατάστασης εκτυπωτή, εκτύπωση αναφορών και παραγγελία αναλωσίμων.

Η εφαρμογή HP Smart υποστηρίζεται σε φορητές συσκευές και υπολογιστές που διαθέτουν iOS, Android, Windows 10 και macOS 10.13 και νεότερες εκδόσεις.



ΣΗΜΕΙΩΣΗ: Προς το παρόν, η εφαρμογή HP Smart μπορεί να μην είναι διαθέσιμη σε όλες τις γλώσσες. Ορισμένες λειτουργίες είναι διαθέσιμες μόνο σε συγκεκριμένους εκτυπωτές ή μοντέλα. Η εφαρμογή HP Smart δεν υποστηρίζει όλες τις μορφές αρχείων. Για περισσότερες πληροφορίες, ανατρέξτε στην ενότητα [Λάβετε περισσότερες πληροφορίες σχετικά με το HP Smart](#).

Για να εγκαταστήσετε και να ανοίξετε την εφαρμογή HP Smart

Ολοκληρώστε τα παρακάτω βήματα για να εγκαταστήσετε και να ανοίξετε την εφαρμογή HP Smart, συνδέστε τον εκτυπωτή και αρχίστε να χρησιμοποιείτε την εφαρμογή.

1. Επισκεφθείτε την τοποθεσία 123.hp.com για να κατεβάσετε και να εγκαταστήσετε την εφαρμογή HP Smart στη συσκευή σας.



ΣΗΜΕΙΩΣΗ:

- **Συσκευές με iOS, Android, Windows 10 και macOS:** Μπορείτε επίσης να κατεβάσετε την εφαρμογή HP Smart από τα αντίστοιχα καταστήματα εφαρμογών για τη συσκευή.
 - **Windows 7:** Μπορείτε να κατεβάσετε το λογισμικό του εκτυπωτή HP από την διεύθυνση 123.hp.com, να εγκαταστήσετε το λογισμικό και να συνδέσετε τον εκτυπωτή ασύρματα χρησιμοποιώντας το λογισμικό. (Απαιτείται λογισμικό Windows 7 Service Pack 1 (SP1) για την εγκατάσταση λογισμικού για εκτυπωτή HP.)
2. Ανοίξτε το HP Smart μετά την εγκατάσταση.
 - **iOS/Android:** Στην επιφάνεια εργασίας της φορητής συσκευής ή στο μενού της εφαρμογής, πατήστε HP Smart.
 - **Windows 10:** Στην επιφάνεια εργασίας του υπολογιστή, επιλέξτε **Έναρξη** και, στη συνέχεια, επιλέξτε **HP Smart** από τη λίστα εφαρμογών.
 - **macOS:** Στο Launchpad, επιλέξτε την εφαρμογή HP Smart.
 3. Συνδέστε τον εκτυπωτή ασύρματα χρησιμοποιώντας την εφαρμογή HP Smart. Για περισσότερες πληροφορίες, ανατρέξτε στην ενότητα [Σύνδεση του εκτυπωτή σε δίκτυο Wi-Fi μέσω του HP Smart](#).
 4. Όταν σας ζητηθεί, δημιουργήστε έναν λογαριασμό HP και δηλώστε τον εκτυπωτή.

Λάβετε περισσότερες πληροφορίες σχετικά με το HP Smart

Για πληροφορίες σχετικά με τη σύνδεση, την εκτύπωση και τη σάρωση μέσω του HP Smart, επισκεφθείτε την τοποθεσία Web της συσκευής σας:

- **iOS/Android:** hp.com/go/hpsmart-help
- **Windows 10:** hp.com/go/hpsmartwin-help
- **macOS:** hp.com/go/hpsmartmac-help

Απενεργοποίηση του εκτυπωτή

Πατήστε το κουμπί Λειτουργία  για να απενεργοποιήσετε τον εκτυπωτή. Περιμένετε να σβήσει η φωτεινή ένδειξη λειτουργίας για να αποσυνδέσετε το καλώδιο τροφοδοσίας ή να κλείσετε το πολύπριζο.

⚠ ΠΡΟΣΟΧΗ: Εάν δεν απενεργοποιήσετε σωστά τον εκτυπωτή, ο φορέας των δοχείων μπορεί να μην επιστρέψει στη σωστή θέση, προκαλώντας προβλήματα στα δοχεία, καθώς και προβλήματα ποιότητας εκτύπωσης.

2 Σύνδεση του εκτυπωτή

Η παρούσα ενότητα περιγράφει διαφορετικούς τρόπους σύνδεσης του εκτυπωτή σας.

Απαιτήσεις για τους εκτυπωτές HP+

Το παρόν θέμα περιγράφει τις απαιτήσεις των εκτυπωτών HP +.

Διατηρήστε τον εκτυπωτή συνδεδεμένο στο Internet

Οι εκτυπωτές HP+ είναι συσκευές που συνδέονται στο cloud και πρέπει να παραμένουν συνδεδεμένοι στο Internet για να λειτουργούν. Η σύνδεση Internet επιτρέπει στον εκτυπωτή να παρέχει λειτουργίες εφαρμογών και ενημερώσεις υλικολογισμικού ειδικά για εκτυπωτές HP+.

Κατά τη ρύθμιση, πρέπει να συνδέσετε τον εκτυπωτή στο Internet μέσω μιας υποστηριζόμενης σύνδεσης δικτύου. Μετά τη ρύθμιση, μπορείτε να εκτυπώσετε χρησιμοποιώντας σύνδεση με καλώδιο USB, εάν θέλετε, αλλά ο εκτυπωτής θα πρέπει να παραμείνει συνδεδεμένος στο Internet.

Χρησιμοποιείτε αυθεντικά δοχεία HP

Τα αυθεντικά δοχεία HP είναι δοχεία που κατασκευάζονται και πωλούνται από την HP στην επίσημη συσκευασία της HP. Εάν τοποθετήσετε μη αυθεντικά αναλώσιμα άλλου κατασκευαστή ή ξαναγεμισμένα δοχεία, οι εκτυπωτές HP+ δεν θα λειτουργούν με τον αναμενόμενο τρόπο.

Έχετε έναν λογαριασμό HP

Δημιουργήστε ή συνδεθείτε σε έναν λογαριασμό HP για να διαχειριστείτε τον εκτυπωτή σας.

Σύνδεση του εκτυπωτή σε δίκτυο Wi-Fi μέσω του HP Smart

Το παρόν θέμα περιγράφει τον τρόπο σύνδεσης του εκτυπωτή σας σε δίκτυο Wi-Fi μέσω του HP Smart.

Εγκαταστήστε την εφαρμογή HP Smart στον υπολογιστή ή στη φορητή συσκευή και χρησιμοποιήστε την εφαρμογή για να ρυθμίσετε ή να συνδέσετε τον εκτυπωτή στο δίκτυο Wi-Fi.

Για πληροφορίες σχετικά με την εφαρμογή HP Smart, καθώς και από που μπορείτε να την κατεβάσετε, ανατρέξτε στην ενότητα [Χρήση της εφαρμογής HP Smart για εκτύπωση, σάρωση και διαχείριση](#).

1. Βεβαιωθείτε ότι ο υπολογιστής ή η φορητή συσκευή σας έχει συνδεθεί στο δίκτυο Wi-Fi. Στη φορητή συσκευή, ενεργοποιήστε τις υπηρεσίες Bluetooth και εντοπισμού θέσης.



ΣΗΜΕΙΩΣΗ: Το HP Smart χρησιμοποιεί Bluetooth για ρύθμιση εκτυπωτή και δεν υποστηρίζει Εκτύπωση μέσω Bluetooth.

2. Αν είχατε απενεργοποιήσει νωρίτερα το Wi-Fi του εκτυπωτή, πρέπει να το ενεργοποιήσετε. Για περισσότερες πληροφορίες σχετικά με την κατάσταση της ασύρματης λειτουργίας, ανατρέξτε στην ενότητα [Ενεργοποίηση και απενεργοποίηση της ασύρματης λειτουργίας του εκτυπωτή](#).

3. Αν ο εκτυπωτής δεν βρίσκεται πλέον σε κατάσταση ρύθμισης της ασύρματης λειτουργίας, επαναφέρετε τις ρυθμίσεις δικτύου του εκτυπωτή. Για περισσότερες πληροφορίες, ανατρέξτε στην ενότητα [Για να επαναφέρετε τις αρχικές ρυθμίσεις δικτύου του εκτυπωτή](#).



ΣΗΜΕΙΩΣΗ: Όταν αναβοσβήσει η φωτεινή ένδειξη Ασύρματη σύνδεση, ο εκτυπωτής βρίσκεται σε λειτουργία ρύθμισης ασύρματης σύνδεσης.

4. Ανοίξτε την εφαρμογή HP Smart στον υπολογιστή ή στη φορητή συσκευή σας. Για περισσότερες πληροφορίες, ανατρέξτε στην ενότητα [Χρήση της εφαρμογής HP Smart για εκτύπωση, σάρωση και διαχείριση](#).
5. Από το HP Smart, κάντε κλικ ή πατήστε στο εικονίδιο + **+** ή στην επιλογή **Προσθήκη εκτυπωτή**, και μετά ορίστε την επιλογή για να επιλέξετε ή να προσθέσετε εκτυπωτή. Αν σας ζητηθεί, επιτρέψτε τα δικαιώματα Bluetooth και εντοπισμού θέσης.

Ακολουθήστε τις οδηγίες για να προσθέσετε τον εκτυπωτή στο δίκτυό σας.

6. Όταν σας ζητηθεί, δημιουργήστε έναν λογαριασμό HP και δηλώστε τον εκτυπωτή.



ΣΗΜΕΙΩΣΗ: Όταν ο εκτυπωτής συνδεθεί επιτυχώς, η φωτεινή ένδειξη ασύρματης λειτουργίας σταματά να αναβοσβήνει και παραμένει αναμμένη (για όλα τα μοντέλα ασύρματης λειτουργίας). Για περισσότερες πληροφορίες, ανατρέξτε στην ενότητα [Όψεις εκτυπωτή](#).

Σύνδεση του εκτυπωτή σε δίκτυο Wi-Fi μέσω του πίνακα ελέγχου του εκτυπωτή

Το παρόν θέμα περιγράφει τον τρόπο σύνδεσης του εκτυπωτή σας σε δίκτυο Wi-Fi μέσω του πίνακα ελέγχου του εκτυπωτή.

Πριν ξεκινήσετε

Ελέγξτε τα εξής, πριν ξεκινήσετε τη ρύθμιση του εκτυπωτή για ασύρματη επικοινωνία.

- Το ασύρματο δίκτυο είναι ρυθμισμένο και λειτουργεί σωστά.
- Ο εκτυπωτής και οι υπολογιστές που τον χρησιμοποιούν βρίσκονται στο ίδιο δίκτυο (δευτερεύον δίκτυο).



ΣΗΜΕΙΩΣΗ: Κατά τη σύνδεση του εκτυπωτή, μπορεί να σας ζητηθεί να εισαγάγετε το όνομα του ασύρματου δικτύου (SSID) και έναν κωδικό πρόσβασης για το ασύρματο δίκτυο.

- Το όνομα ασύρματου δικτύου είναι το όνομα του ασύρματου δικτύου σας.
- Ο κωδικός πρόσβασης ασύρματης σύνδεσης εμποδίζει τη σύνδεση άλλων προσώπων στο ασύρματο δίκτυο χωρίς την άδειά σας. Ανάλογα με το επίπεδο ασφάλειας που απαιτείται, το ασύρματο δίκτυο μπορεί να χρησιμοποιεί είτε φράση πρόσβασης WPA είτε κλειδί WEP.



Εάν δεν αλλάξατε το όνομα δικτύου ή τη φράση πρόσβασης ασφαλείας μετά την εγκατάσταση του ασύρματου δικτύου, οι πληροφορίες αυτές πολλές φορές βρίσκονται στο πίσω ή πλαϊνό μέρος του ασύρματου δρομολογητή.

Εάν δεν μπορείτε να βρείτε το όνομα δικτύου ή τον κωδικό πρόσβασης ασφαλείας και δεν μπορείτε να θυμηθείτε τις πληροφορίες αυτές, ανατρέξτε στην τεκμηρίωση που συνοδεύει τον υπολογιστή ή τον ασύρματο δρομολογητή σας. Εάν εξακολουθείτε να μην βρίσκετε αυτές τις πληροφορίες, επικοινωνήστε με το διαχειριστή του δικτύου ή το άτομο που εγκατέστησε το ασύρματο δίκτυο.

Σύνδεση του εκτυπωτή σε ασύρματο δίκτυο μέσω του πίνακα ελέγχου του εκτυπωτή

Χρησιμοποιήστε τον οδηγό ρύθμισης ασύρματης σύνδεσης ή το Wi-Fi Protected Setup στην οθόνη του πίνακα ελέγχου του εκτυπωτή για να ρυθμίσετε την ασύρματη επικοινωνία.

 **ΣΗΜΕΙΩΣΗ:** Προτού συνεχίσετε, διαβάστε τη λίστα στην ενότητα [Πριν ξεκινήσετε](#).

1. Στον πίνακα ελέγχου του εκτυπωτή, πατήστε ή περάστε το δάχτυλό σας προς τα κάτω στην καρτέλα στο πάνω μέρος της οθόνης για να ανοίξετε τον Πίνακα εργαλείων και, στη συνέχεια, πατήστε Ασύρματης σύνδεσης (()).
2. Πατήστε Ρυθμίσεις .
3. Πατήστε **Ρυθμίσεις ασύρματης λειτουργίας**.
4. Πατήστε **Οδηγός ρύθμισης ασύρματης σύνδεσης ή Wi-Fi Protected Setup**.
5. Ακολουθήστε τις οδηγίες που εμφανίζονται στην οθόνη για να ολοκληρώσετε τη ρύθμιση.

Εάν χρησιμοποιείτε ήδη τον εκτυπωτή με άλλου τύπου σύνδεση, π.χ. σύνδεση USB, ακολουθήστε τις οδηγίες που δίνονται στην ενότητα [Αλλαγή του τύπου σύνδεσης](#) για να εγκαταστήσετε τον εκτυπωτή στο ασύρματο δίκτυό σας.

Σύνδεση του εκτυπωτή μέσω καλωδίου USB

 **ΣΗΜΕΙΩΣΗ:**

- Μην συνδέετε τον εκτυπωτή μέσω καλωδίου USB όταν τον ρυθμίζετε για πρώτη φορά. Ο εκτυπωτής HP+ δεν θα λειτουργεί με τον αναμενόμενο τρόπο αν χρησιμοποιηθεί σύνδεση USB για την πρώτη ρύθμιση.
- Για τη ρύθμιση και τη χρήση του εκτυπωτή, πρέπει να είναι πάντα συνδεδεμένος στο Internet.

Ανατρέξτε στις απαιτήσεις που περιγράφονται στην ενότητα [Απαιτήσεις για τους εκτυπωτές HP+](#).



1. Αν χρειάζεται, αφαιρέστε την ετικέτα που καλύπτει τη θύρα USB στο πίσω μέρος του εκτυπωτή.
2. Συνδέστε τον εκτυπωτή και τον υπολογιστή χρησιμοποιώντας καλώδιο USB.
3. Ανοίξτε την εφαρμογή HP Smart στον υπολογιστή σας. Για περισσότερες πληροφορίες, ανατρέξτε στην ενότητα [Χρήση της εφαρμογής HP Smart για εκτύπωση, σάρωση και διαχείριση](#).
4. Από το HP Smart, κάντε κλικ ή πατήστε στο εικονίδιο +  ή στην επιλογή **Προσθήκη εκτυπωτή**, και μετά ορίστε την επιλογή για να επιλέξετε ή να προσθέσετε εκτυπωτή.
Ακολουθήστε τις οδηγίες για να προσθέσετε τον εκτυπωτή.
5. Όταν σας ζητηθεί, δημιουργήστε έναν λογαριασμό HP και δηλώστε τον εκτυπωτή.

Αλλαγή ρυθμίσεων ασύρματης σύνδεσης

Μπορείτε να ρυθμίσετε και να διαχειριστείτε την ασύρματη σύνδεση του εκτυπωτή σας. Μεταξύ άλλων, μπορείτε να εκτυπώσετε πληροφορίες για τις ρυθμίσεις δικτύου, να ενεργοποιήσετε ή να απενεργοποιήσετε την ασύρματη λειτουργία, και να επαναφέρετε τις ρυθμίσεις ασύρματης σύνδεσης στις προεπιλεγμένες τιμές.



Κατάσταση ασύρματης λειτουργίας του εκτυπωτή

Εκτυπώστε την αναφορά ελέγχου ασύρματης λειτουργίας για πληροφορίες σχετικά με την ασύρματη σύνδεση του εκτυπωτή. Η αναφορά ελέγχου ασύρματης λειτουργίας παρέχει πληροφορίες για την κατάσταση, τη διεύθυνση υλικού (MAC) και τη διεύθυνση IP του εκτυπωτή. Αν υπάρχει πρόβλημα στην ασύρματη σύνδεση ή αν μια προσπάθεια ασύρματης σύνδεσης αποτύχει, η αναφορά ελέγχου ασύρματης λειτουργίας παρέχει διαγνωστικές πληροφορίες. Εάν ο εκτυπωτής είναι συνδεδεμένος σε δίκτυο, η αναφορά ελέγχου εμφανίζει λεπτομέρειες για τις ρυθμίσεις του δικτύου.

1. Στον πίνακα ελέγχου του εκτυπωτή, πατήστε ή περάστε το δάχτυλό σας προς τα κάτω στην καρτέλα στο πάνω μέρος της οθόνης για να ανοίξετε τον Πίνακα εργαλείων, πατήστε Ασύρματης σύνδεσης , και στη συνέχεια πατήστε Ρυθμίσεις .
2. Πατήστε **Εκτύπωση λεπτ ή Εκτύπωση διαμόρφωσης δικτύου**.

Ενεργοποίηση και απενεργοποίηση της ασύρματης λειτουργίας του εκτυπωτή

Η μπλε φωτεινή ένδειξη ασύρματης λειτουργίας στον πίνακα ελέγχου του εκτυπωτή είναι αναμμένη όταν η ασύρματη λειτουργία του εκτυπωτή είναι ενεργοποιημένη.

1. Στον πίνακα ελέγχου του εκτυπωτή, πατήστε ή περάστε το δάχτυλό σας προς τα κάτω στην καρτέλα στο πάνω μέρος της οθόνης για να ανοίξετε τον Πίνακα εργαλείων, πατήστε το **Ασύρματης σύνδεσης** , και, στη συνέχεια, πατήστε το **Ρυθμίσεις** .
2. Πατήστε **Ρυθμίσεις ασύρματης λειτουργίας**.
3. Πατήστε το κουμπί εναλλαγής δίπλα στην επιλογή **Ασύρματη** για ενεργοποίηση ή απενεργοποίηση.



ΣΗΜΕΙΩΣΗ: Εάν ο εκτυπωτής δεν έχει ρυθμιστεί ξανά για να συνδεθεί σε ασύρματο δίκτυο, όταν ενεργοποιήσετε την ασύρματη λειτουργία θα ανοίξει αυτόματα ο Οδηγός ρύθμισης ασύρματης σύνδεσης.

Για να επαναφέρετε τις αρχικές ρυθμίσεις δικτύου του εκτυπωτή

1. Στον πίνακα ελέγχου του εκτυπωτή, πατήστε ή περάστε το δάχτυλό σας προς τα κάτω στην καρτέλα στο πάνω μέρος της οθόνης για να ανοίξετε τον Πίνακα εργαλείων και, στη συνέχεια, πατήστε το **Ρύθμιση** .
2. Πατήστε **Εγκατάσταση δικτύου**.
3. Πατήστε **Επαναφορά ρυθμίσεων δικτύου**.
Εμφανίζεται ένα μήνυμα που δηλώνει ότι θα γίνει επαναφορά των προεπιλεγμένων ρυθμίσεων δικτύου.
4. Πατήστε **Ναι**.
5. Εκτυπώστε τη σελίδα διαμόρφωσης δικτύου και βεβαιωθείτε ότι έχει πραγματοποιηθεί η επαναφορά των ρυθμίσεων δικτύου.

 **ΣΗΜΕΙΩΣΗ:** Για να δείτε τη λίστα με τα ασύρματα δίκτυα που έχουν εντοπιστεί στην περιοχή, η ασύρματη λειτουργία του εκτυπωτή πρέπει να είναι ενεργοποιημένη. Εάν είναι απενεργοποιημένη, η λίστα δεν εμφανίζεται.

 **ΥΠΟΔΕΙΞΗ:** Επισκεφτείτε την τοποθεσία online υποστήριξης της HP στο web στη διεύθυνση hp.com/support για πληροφορίες και βοηθητικά προγράμματα που μπορούν να σας βοηθήσουν να επιλύσετε συνηθισμένα προβλήματα του εκτυπωτή.

Για την αυτόματη διάγνωση και επίλυση προβλημάτων του εκτυπωτή, χρησιμοποιήστε το [HP Print and Scan Doctor](#). Εάν χρησιμοποιείτε Windows 10, μπορείτε να εκτελέσετε τις λειτουργίες HP Print and Scan Doctor από την HP Smart.

Αλλαγή του τύπου σύνδεσης

Το παρόν θέμα περιγράφει πώς να αλλάξετε τον τρόπο που συνδέετε τον εκτυπωτή σας.

Σύνδεση USB σε ασύρματη σύνδεση

Windows 10 / macOS

1. Αποσυνδέστε το καλώδιο USB από τον εκτυπωτή.
2. Βεβαιωθείτε ότι ο υπολογιστής ή η φορητή συσκευή σας έχει συνδεθεί στο δίκτυο Wi-Fi. Στη φορητή συσκευή, ενεργοποιήστε τις υπηρεσίες Bluetooth και εντοπισμού θέσης.
3. Αν είχατε απενεργοποιήσει νωρίτερα το Wi-Fi του εκτυπωτή, πρέπει να το ενεργοποιήσετε. Για περισσότερες πληροφορίες σχετικά με την κατάσταση της ασύρματης λειτουργίας, ανατρέξτε στην ενότητα [Ενεργοποίηση και απενεργοποίηση της ασύρματης λειτουργίας του εκτυπωτή](#).
4. Αν ο εκτυπωτής δεν βρίσκεται πλέον σε κατάσταση ρύθμισης της ασύρματης λειτουργίας, επαναφέρετε τις ρυθμίσεις δικτύου του εκτυπωτή. Για περισσότερες πληροφορίες, ανατρέξτε στην ενότητα [Για να επαναφέρετε τις αρχικές ρυθμίσεις δικτύου του εκτυπωτή](#).
5. Ανοίξτε την εφαρμογή HP Smart στον υπολογιστή ή στη φορητή συσκευή σας. Για περισσότερες πληροφορίες, ανατρέξτε στην ενότητα [Χρήση της εφαρμογής HP Smart για εκτύπωση, σάρωση και διαχείριση](#).
6. Όταν σας ζητηθεί, δημιουργήστε έναν λογαριασμό HP και δηλώστε τον εκτυπωτή.
7. Ακολουθήστε τις οδηγίες που εμφανίζονται στην οθόνη για να συνδέσετε τον εκτυπωτή στο δίκτυο Wi-Fi.

Ασύρματη σύνδεση σε σύνδεση USB

Windows/macOS

 **ΣΗΜΕΙΩΣΗ:** Διατηρείτε πάντα μια σύνδεση Internet. Για να λειτουργεί ο εκτυπωτής σωστά (αν χρησιμοποιείτε σύνδεση Wi-Fi, ή USB), πρέπει πάντα να είναι συνδεδεμένος στο Internet. Για περισσότερες πληροφορίες, ανατρέξτε στην ενότητα [Χρήση της εφαρμογής HP Smart για εκτύπωση, σάρωση και διαχείριση](#).

1. Αν χρειάζεται, αφαιρέστε την ετικέτα που καλύπτει τη θύρα USB στο πίσω μέρος του εκτυπωτή.
2. Συνδέστε τον εκτυπωτή και τον υπολογιστή χρησιμοποιώντας καλώδιο USB.

3. Ανοίξτε την εφαρμογή HP Smart στον υπολογιστή σας. Για περισσότερες πληροφορίες, ανατρέξτε στην ενότητα [Χρήση της εφαρμογής HP Smart για εκτύπωση, σάρωση και διαχείριση](#).
4. Από το HP Smart ,κάντε κλικ ή πατήστε στο εικονίδιο + **+** ή στην επιλογή **Προσθήκη εκτυπωτή**, και μετά ορίστε την επιλογή για να επιλέξετε ή να προσθέσετε εκτυπωτή. Ακολουθήστε τις οδηγίες στην οθόνη για να προσθέσετε τον εκτυπωτή.
5. Όταν σας ζητηθεί, δημιουργήστε έναν λογαριασμό HP και δηλώστε τον εκτυπωτή.

3 Φόρτωση μέσων και βασικές πληροφορίες για το χαρτί

Η παρούσα ενότητα περιγράφει τον τρόπο αλλαγής των ρυθμίσεων χαρτιού και της φόρτωσης διαφορετικών μέσων στον εκτυπωτή.

Τοποθετήστε χαρτί

Το παρόν θέμα περιγράφει τον τρόπο φόρτωσης χαρτιού, φακέλου, καρτών και φωτογραφιών.

ΣΗΜΕΙΩΣΗ:

- Μην τοποθετείτε χαρτί ενώ ο εκτυπωτής εκτυπώνει.
- Εάν υπάρχει άλλο χαρτί στο δίσκο εισόδου, αφαιρέστε το πριν τοποθετήσετε χαρτί διαφορετικού τύπου ή μεγέθους.

Για να τοποθετήσετε χαρτί τυπικού μεγέθους

1. Ανοίξτε τον κύριο δίσκο.

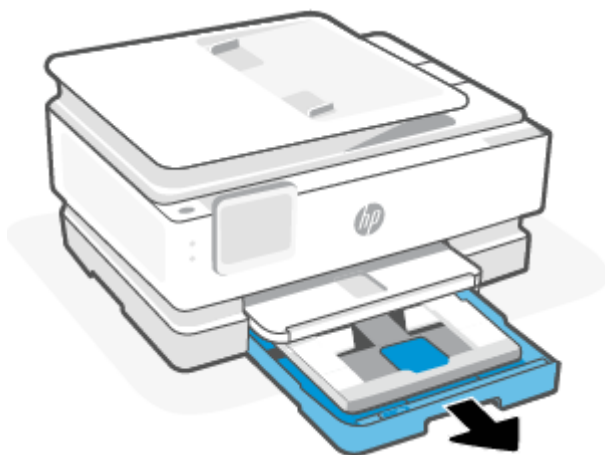

2. Σπρώξτε τον δίσκο φωτογραφιών προς τα μέσα.

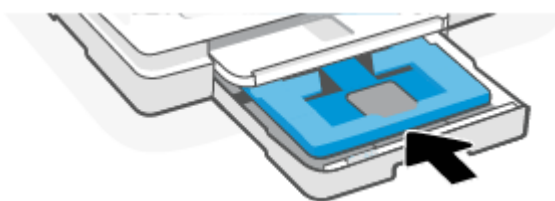

3. Σύρετε τους οδηγούς πλάτους χαρτιού στις άκρες του κύριου δίσκου.



4. Τοποθετήστε το χαρτί σε κατακόρυφο προσανατολισμό και με την πλευρά εκτύπωσης προς τα κάτω. Βεβαιωθείτε ότι η στοίβα χαρτιού ευθυγραμμίζεται με τις γραμμές του κατάλληλου μεγέθους χαρτιού στην μπροστινή πλευρά του δίσκου.

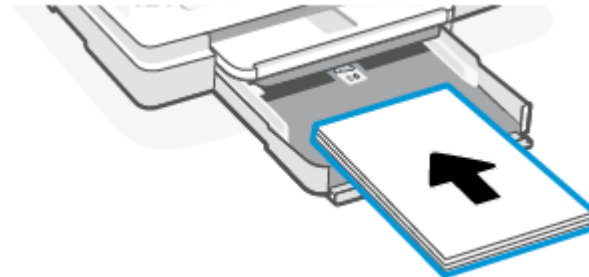

5. Προσαρμόστε τους οδηγούς πλάτους χαρτιού ώστε να ακουμπήσουν στην αριστερή και δεξιά άκρη αντίστοιχα της στοίβας χαρτιού.

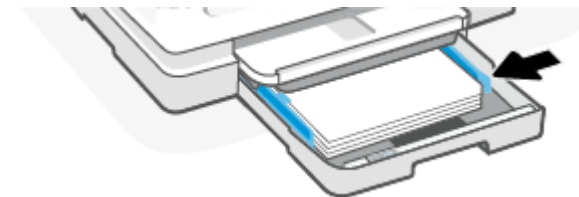

6. Κλείστε τον κύριο δίσκο.

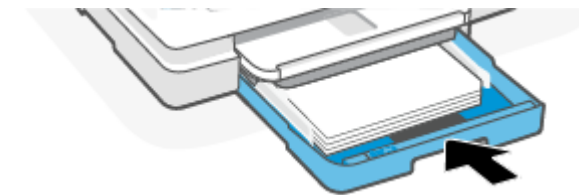

7. Αλλάξτε ή διατηρήστε τις ρυθμίσεις χαρτιού στην οθόνη του εκτυπωτή.

8. Τραβήξτε προς τα έξω την προέκταση του δίσκου εξόδου.

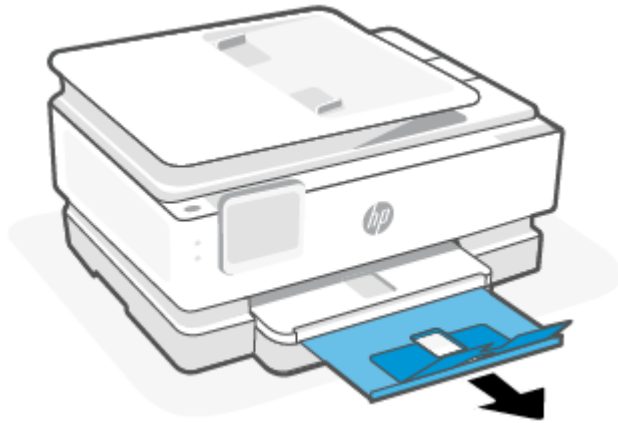

Για να τοποθετήσετε χαρτί legal (μόνο σε ορισμένα μοντέλα)

1. Ανοίξτε τον κύριο δίσκο.

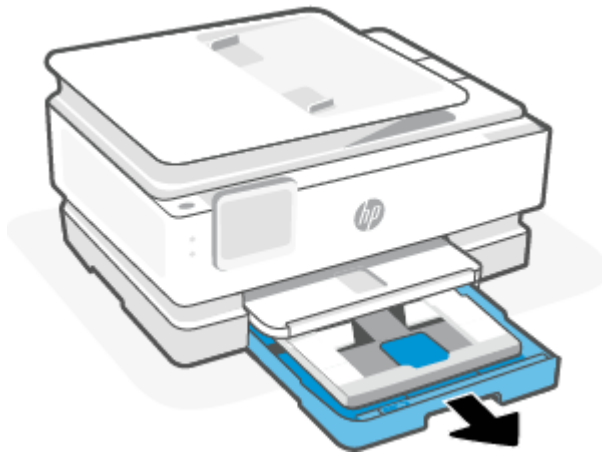

2. Σπρώξτε τον δίσκο φωτογραφιών προς τα μέσα.

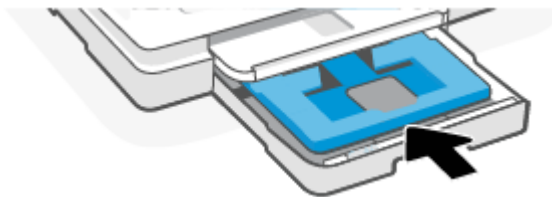

3. Σύρετε τους οδηγούς πλάτους χαρτιού στις άκρες του κύριου δίσκου.



4. Απασφαλίστε και μετά ανοίξτε το μπροστινό μέρος του δίσκου χαρτιού.

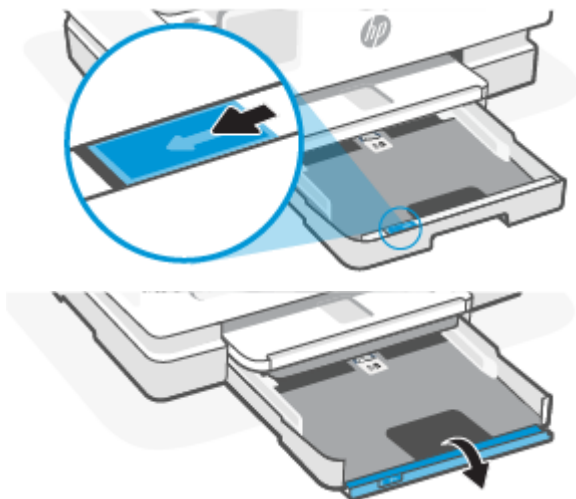

5. Τοποθετήστε το χαρτί σε κατακόρυφο προσανατολισμό και με την πλευρά εκτύπωσης προς τα κάτω.

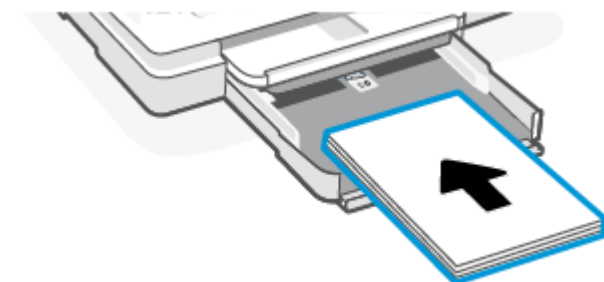

Βεβαιωθείτε ότι η στοίβα χαρτιού ευθυγραμμίζεται με τις γραμμές του κατάλληλου μεγέθους χαρτιού στην μπροστινή πλευρά του δίσκου.

6. Προσαρμόστε τους οδηγούς πλάτους χαρτιού ώστε να ακουμπήσουν στην αριστερή και δεξιά άκρη αντίστοιχα της στοίβας χαρτιού.

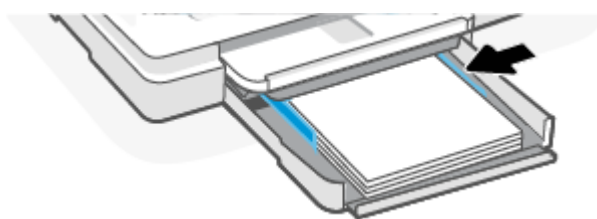

7. Κλείστε τον κύριο δίσκο.

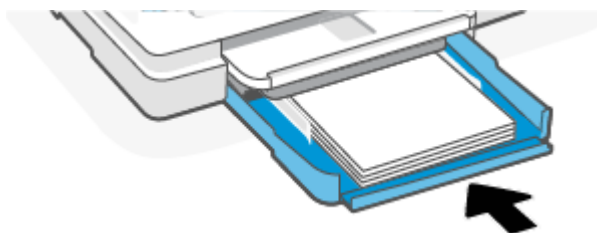

8. Αλλάξτε ή διατηρήστε τις ρυθμίσεις χαρτιού στην οθόνη του εκτυπωτή.

9. Τραβήξτε προς τα έξω την προέκταση του δίσκου εξόδου.

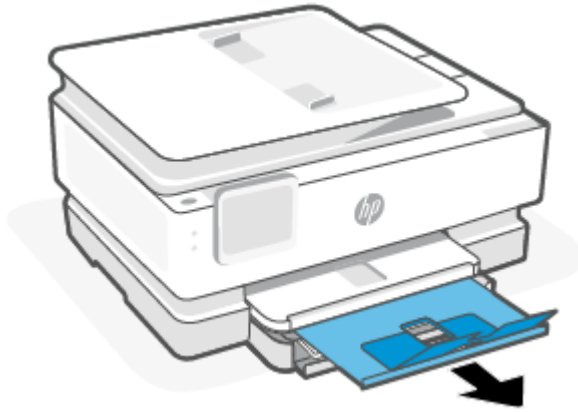

Για να τοποθετήσετε φακέλους

1. Ανοίξτε τον κύριο δίσκο.

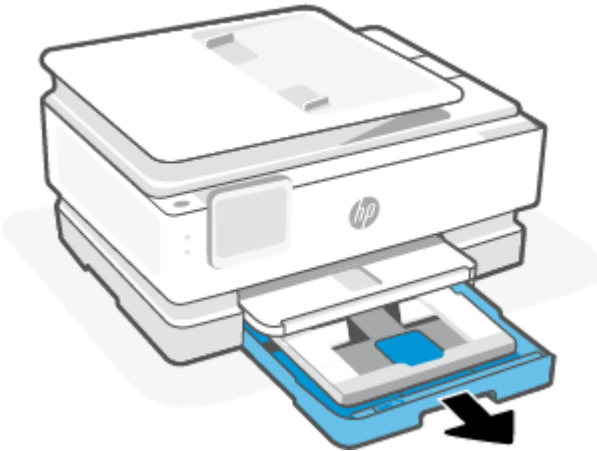

2. Σπρώξτε τον δίσκο φωτογραφιών προς τα μέσα.

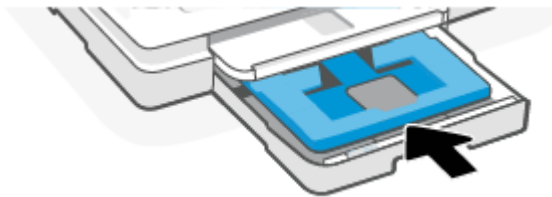

3. Σύρετε τους οδηγούς πλάτους χαρτιού στις άκρες του κύριου δίσκου.



4. Τοποθετήστε τους φακέλους με κατακόρυφο προσανατολισμό και με την πλευρά εκτύπωσης προς τα κάτω.



Για πληροφορίες σχετικά με το μέγιστο αριθμό φακέλων που μπορείτε να τοποθετήσετε στο δίσκο, ανατρέξτε στην ενότητα [Προδιαγραφές](#).

5. Προσαρμόστε τους οδηγούς πλάτους χαρτιού ώστε να ακουμπήσουν στην αριστερή και δεξιά άκρη αντίστοιχα της στοίβας φακέλων.

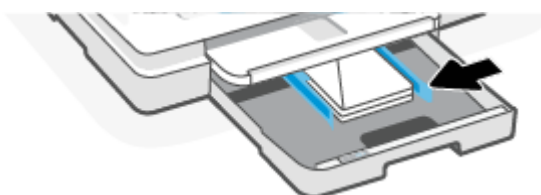

6. Κλείστε τον κύριο δίσκο.

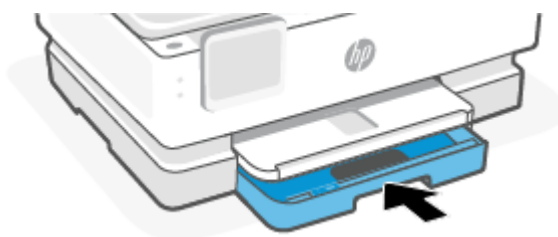

7. Αλλάξτε ή διατηρήστε τις ρυθμίσεις χαρτιού στην οθόνη του εκτυπωτή.
8. Τραβήξτε προς τα έξω την προέκταση του δίσκου εξόδου.

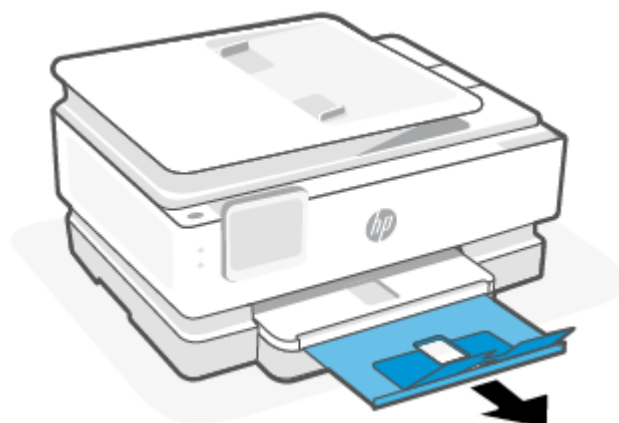

Για να τοποθετήσετε κάρτες και φωτογραφικό χαρτί

1. Ανοίξτε τον κύριο δίσκο.

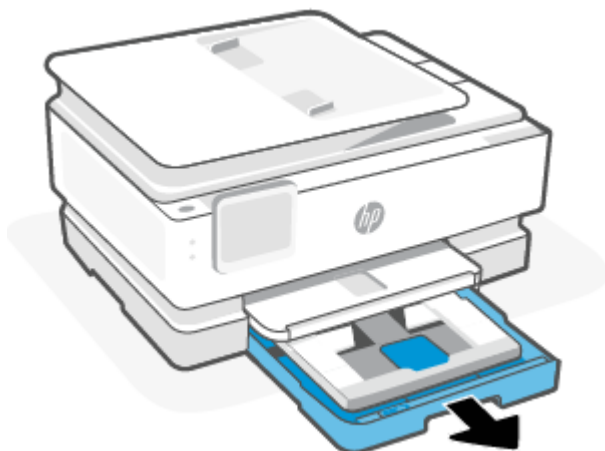

ΣΗΜΕΙΩΣΗ:

- Αφαιρέστε το χαρτί πριν τοποθετήσετε χαρτί διαφορετικού τύπου ή μεγέθους.
- Για εκτύπωση σε πανοραμικό φωτογραφικό χαρτί (4 x 12 ίντσες), τοποθετήστε φωτογραφικό χαρτί στο κύριος δίσκος.

2. Τραβήξτε προς τα έξω το δίσκο φωτογραφικού χαρτιού εάν είναι απαραίτητο.

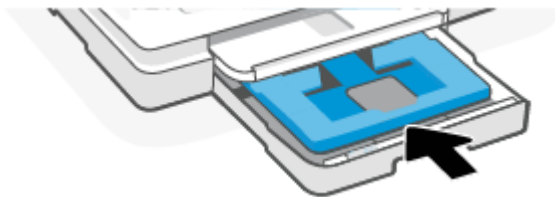

3. Σύρετε τους οδηγούς πλάτους χαρτιού στις άκρες του δίσκου φωτογραφιών.



4. Τοποθετήστε τις κάρτες ή το φωτογραφικό χαρτί με κατακόρυφο προσανατολισμό και με την πλευρά εκτύπωσης προς τα κάτω.

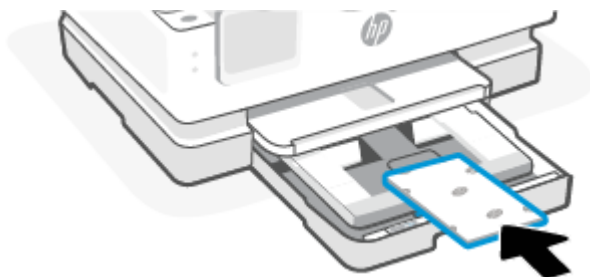

Βεβαιωθείτε ότι η στοίβα καρτών ή φωτογραφικού χαρτιού ευθυγραμμίζεται με τις γραμμές του κατάλληλου μεγέθους χαρτιού στην μπροστινή πλευρά του δίσκου.

5. Προσαρμόστε τους οδηγούς πλάτους χαρτιού ώστε να ακουμπήσουν στην αριστερή και δεξιά άκρη αντίστοιχα της στοίβας χαρτιού.



6. Κλείστε τον κύριο δίσκο.

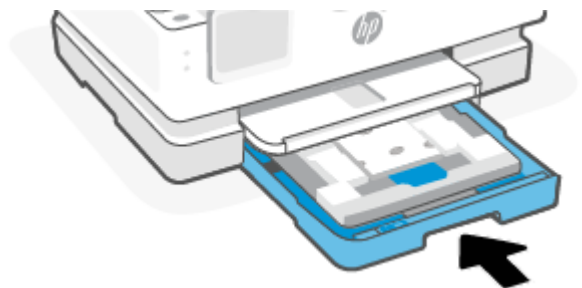

7. Αλλάξτε ή διατηρήστε τις ρυθμίσεις χαρτιού στην οθόνη του εκτυπωτή.

8. Τραβήξτε προς τα έξω την προέκταση του δίσκου εξόδου.

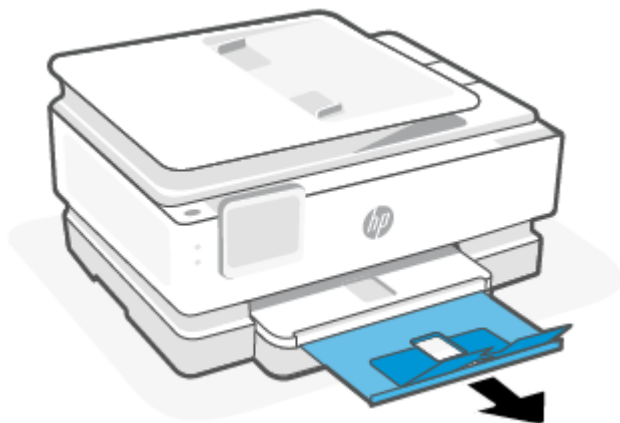

Τοποθέτηση πρωτότυπου στη γυάλινη επιφάνεια του σαρωτή

Το παρόν θέμα περιγράφει τον τρόπο φόρτωσης ενός πρωτοτύπου στον εκτυπωτή.

ΣΗΜΕΙΩΣΗ:

- Ο σαρωτής ενδέχεται να μην λειτουργεί σωστά εάν η γυάλινη επιφάνεια και η πίσω πλευρά του καλύμματος δεν είναι καθαρές. Για περισσότερες πληροφορίες, ανατρέξτε στην ενότητα [Συντήρηση του εκτυπωτή](#).
- Αφαιρέστε όλα τα πρωτότυπα από το δίσκο του τροφοδότη εγγράφων (μόνο σε ορισμένα μοντέλα) πριν σηκώσετε το κάλυμμα του εκτυπωτή.

Για να τοποθετήσετε ένα πρωτότυπο στη γυάλινη επιφάνεια του σαρωτή

1. Σηκώστε το κάλυμμα του σαρωτή.



2. Τοποθετήστε το πρωτότυπο με την εκτυπωμένη πλευρά προς τα κάτω και ευθυγραμμίστε το με τα σημάδια που υπάρχουν στην πίσω αριστερή γωνία της γυάλινης επιφάνειας.

 **ΥΠΟΔΕΙΞΗ:** Για περισσότερη βοήθεια σχετικά με την τοποθέτηση ενός πρωτότυπου, δείτε τους οδηγούς που είναι χαραγμένοι κατά μήκος της άκρης της γυάλινης επιφάνειας.

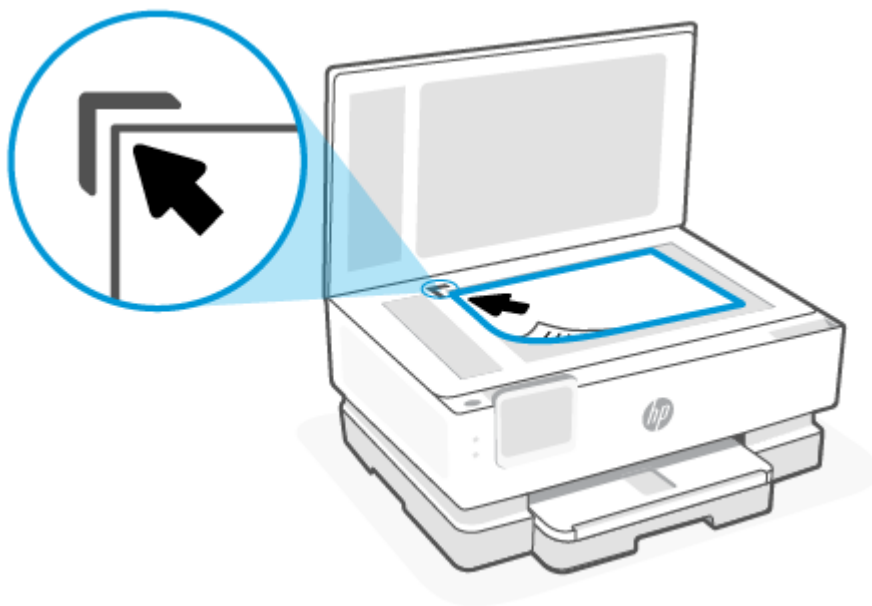

3. Κλείστε το κάλυμμα.

Τοποθέτηση πρωτότυπου στον τροφοδότη εγγράφων (μόνο για ορισμένα μοντέλα)

Μπορείτε να αντιγράψετε ή να σαρώσετε ένα έγγραφο τοποθετώντας το στον τροφοδότη εγγράφων.

 **ΠΡΟΣΟΧΗ:** Μην τοποθετείτε φωτογραφίες στον τροφοδότη εγγράφων, καθώς μπορεί να καταστραφούν. Χρησιμοποιείτε μόνο χαρτί που υποστηρίζεται από τον τροφοδότη εγγράφων.

 **ΣΗΜΕΙΩΣΗ:** Ορισμένες λειτουργίες όπως η λειτουργία αντιγραφής **Προσαρμογή στη σελίδα**, δεν λειτουργούν όταν τοποθετείτε τα πρωτότυπα στον τροφοδότη εγγράφων. Εάν θέλετε να χρησιμοποιήσετε αυτές τις λειτουργίες, τοποθετήστε τα πρωτότυπα στη γυάλινη επιφάνεια του σαρωτή.

Για να τοποθετήσετε ένα πρωτότυπο στον τροφοδότη εγγράφων

1. Τοποθετήστε το πρωτότυπο στον τροφοδότη εγγράφων με την εκτυπωμένη πλευρά προς τα πάνω.
 - α. Εάν το πρωτότυπο που θέλετε να τοποθετήσετε έχει εκτυπωθεί με κατακόρυφο προσανατολισμό, τοποθετήστε τις σελίδες έτσι ώστε να εισέλθει πρώτα η επάνω πλευρά τους. Εάν το πρωτότυπο που θέλετε να τοποθετήσετε έχει εκτυπωθεί με οριζόντιο προσανατολισμό, τοποθετήστε τις σελίδες έτσι ώστε να εισέλθει πρώτα η αριστερή πλευρά τους.
 - β. Σπρώξτε το χαρτί στον τροφοδότη εγγράφων μέχρι να ακούσετε έναν ήχο ή να δείτε ένα μήνυμα στην οθόνη του πίνακα ελέγχου του εκτυπωτή που σας πληροφορεί ότι οι σελίδες που τοποθετήσατε εντοπίστηκαν.

 **ΥΠΟΔΕΙΞΗ:** Για περισσότερη βοήθεια σχετικά με την τοποθέτηση εγγράφων στον τροφοδότη εγγράφων, ανατρέξτε στο διάγραμμα που υπάρχει στο δίσκο του τροφοδότη εγγράφων.



2. Σύρετε τους οδηγούς πλάτους χαρτιού προς τα μέσα μέχρι να σταματήσουν στις δύο πλαϊνές πλευρές του χαρτιού.

Βασικές πληροφορίες για το χαρτί

Ο εκτυπωτής έχει σχεδιαστεί να λειτουργεί με τους περισσότερους τύπους χαρτιού γραφείου. Είναι καλύτερο να δοκιμάσετε μια ποικιλία τύπων χαρτιού εκτύπωσης πριν αγοράσετε μεγάλες ποσότητες.

Χρησιμοποιήστε χαρτί HP για βέλτιστη ποιότητα εκτύπωσης. Για περισσότερες πληροφορίες σχετικά με το χαρτί HP, επισκεφτείτε την τοποθεσία web της HP www.hp.com.



Για την εκτύπωση εγγράφων καθημερινής χρήσης, η HP συνιστά απλά χαρτιά με το λογότυπο ColorLok. Όλα τα χαρτιά με το λογότυπο ColorLok υποβάλλονται σε ανεξάρτητες δοκιμές ώστε να ανταποκρίνονται στα υψηλά πρότυπα αξιοπιστίας και ποιότητας εκτύπωσης και να παράγουν έγγραφα με ευκρινή, ζωντανά χρώματα και εντονότερα μαύρα που στεγνώνουν γρηγορότερα από τα συνηθισμένα απλά χαρτιά. Αναζητήστε χαρτιά με το λογότυπο ColorLok σε διάφορα βάρη και μεγέθη, από μεγάλους κατασκευαστές χαρτιού.

Συμβουλές για την επιλογή και τη χρήση χαρτιού

Για βέλτιστα αποτελέσματα, διαβάστε τις παρακάτω οδηγίες.

- Τοποθετείτε μόνο έναν τύπο και ένα μέγεθος χαρτιού κάθε φορά στο δίσκο ή στον τροφοδότη εγγράφων.
- Όταν χρησιμοποιείτε το κύριο δίσκο ή τον τροφοδότη εγγράφων, ελέγχετε εάν το χαρτί έχει τοποθετηθεί σωστά.
- Μην υπερφορτώνετε το δίσκο ή τον τροφοδότη εγγράφων.
- Για να αποτρέψετε εμπλοκές, κακή ποιότητα εκτύπωσης και άλλα προβλήματα εκτύπωσης, μην τοποθετείτε τα παρακάτω χαρτιά στο δίσκο ή στον τροφοδότη εγγράφων:

- Έντυπα με πολλά αντίγραφα
- Μέσα εκτύπωσης που είναι κατεστραμμένα, τσαλακωμένα ή έχουν ζάρες
- Μέσα εκτύπωσης με εγχοπές ή διατρήσεις
- Μέσα εκτύπωσης με υπερβολικά ανάγλυφη επιφάνεια ή που δεν δέχονται καλά τη μελάνη
- Μέσα εκτύπωσης που είναι πολύ ελαφριά ή τεντώνονται εύκολα
- Μέσα που περιέχουν συρραπτικά ή συνδετήρες

4 Διαμόρφωση του εκτυπωτή σας

Η παρούσα ενότητα περιγράφει τον τρόπο διαμόρφωσης του εκτυπωτή σας.

Χρήση των Υπηρεσιών Web

Ο εκτυπωτής προσφέρει καινοτόμες λύσεις που βασίζονται στο cloud, όπως εκτύπωση οπουδήποτε, σάρωση και αποθήκευση στο cloud και άλλες υπηρεσίες (συμπεριλαμβανομένης της αυτόματης αναπλήρωσης αναλωσίμων).

Για περισσότερες πληροφορίες, επισκεφτείτε την ιστοσελίδα της HP Smart στη διεύθυνση hpsmart.com.

 **ΣΗΜΕΙΩΣΗ:** Για να χρησιμοποιήσετε αυτές τις λύσεις που βασίζονται στο cloud, ο εκτυπωτής πρέπει να είναι συνδεδεμένος στο Internet. Εκτός εάν αναφέρεται κάτι διαφορετικό, η HP μπορεί να τροποποιήσει ή να ακυρώσει κατά τη διακριτική της ευχέρεια αυτά τα προϊόντα λύσεων που βασίζονται στο cloud.

Ρύθμιση των Υπηρεσιών Web

Προτού ρυθμίσετε τις Υπηρεσίες Web, βεβαιωθείτε ότι ο εκτυπωτής είναι συνδεδεμένος στο Internet μέσω ασύρματης σύνδεσης.

Για να ρυθμίσετε τις Υπηρεσίες Web

1. Προτού ρυθμίσετε τις Υπηρεσίες Web, βεβαιωθείτε ότι ο εκτυπωτής είναι συνδεδεμένος στο Internet.
2. Ανοίξτε την αρχική σελίδα του εκτυπωτή (το Embedded Web Server ή EWS). Για περισσότερες πληροφορίες, ανατρέξτε στην ενότητα [Για πρόσβαση και χρήση του EWS](#).
3. Κάντε κλικ στην καρτέλα **Υπηρεσίες Web HP**.
4. Στην ενότητα **Ρυθμίσεις Υπηρεσιών Web**, επιλέξτε **Ενεργοποίηση** και ακολουθήστε τις οδηγίες που εμφανίζονται στην οθόνη για να αποδεχτείτε τους όρους χρήσης.
5. Εάν σας ζητηθεί, επιλέξτε να μπορεί ο εκτυπωτής να κάνει έλεγχο και να εγκαθιστά τις ενημερώσεις εκτυπωτή.

ΣΗΜΕΙΩΣΗ:

- Αν σας ζητηθεί κωδικός πρόσβασης, εισαγάγετε το PIN από την ετικέτα που υπάρχει στον εκτυπωτή. Για περισσότερες πληροφορίες, ανατρέξτε στην ενότητα [Τι να λάβετε υπόψη κατά την πρόσβαση στο EWS](#).
- Εάν σας ζητηθούν οι ρυθμίσεις του διακομιστή μεσολάβησης και εάν το δίκτυό σας χρησιμοποιεί ρυθμίσεις διακομιστή μεσολάβησης, ακολουθήστε τις οδηγίες που εμφανίζονται στην οθόνη για να ρυθμίσετε το διακομιστή μεσολάβησης. Εάν δεν έχετε αυτές τις πληροφορίες, επικοινωνήστε με το διαχειριστή του δικτύου ή το άτομο που εγκατέστησε το δίκτυο.
- Εάν υπάρχει διαθέσιμη ενημέρωση για τον εκτυπωτή, ο εκτυπωτής θα κάνει λήψη και εγκατάσταση της ενημέρωσης και, στη συνέχεια, θα πραγματοποιήσει επανεκκίνηση αυτόματα. Επαναλάβετε τις παραπάνω οδηγίες για να ρυθμίσετε τις **Υπηρεσίες Web HP**.

6. Αφού ο εκτυπωτής συνδεθεί στον διακομιστή HP, θα εκτυπώσει μια σελίδα πληροφοριών. Ακολουθήστε τις οδηγίες της σελίδας πληροφοριών για να ολοκληρώσετε τη διαδικασία ρύθμισης των Υπηρεσιών Web.

Ενημέρωση του εκτυπωτή

Κατά διαστήματα, η HP κυκλοφορεί ενημερώσεις υλικολογισμικού για τη βελτίωση της λειτουργικότητας των προϊόντων της και την επίλυση προβλημάτων. Από προεπιλογή, αν ο εκτυπωτής είναι συνδεδεμένος στο Internet, ελέγχει αυτόματα για ενημερώσεις ανά τακτά χρονικά διαστήματα. Μπορείτε να αλλάξετε την προεπιλεγμένη ρύθμιση για τις αυτόματες ενημερώσεις ή να ελέγχετε οι ίδιοι για ενημερώσεις οποιαδήποτε στιγμή.

Dynamic security enabled printers

Ο συγκεκριμένος εκτυπωτής προορίζεται για λειτουργία μόνο με δοχεία που διαθέτουν καινούργια ή επαναχρησιμοποιούμενα ηλεκτρονικά κυκλώματα της HP. Τα επαναχρησιμοποιούμενα ηλεκτρονικά κυκλώματα της HP επιτρέπουν τη χρήση επαναχρησιμοποιούμενων, ανακατασκευασμένων και ξαναγεμισμένων δοχείων.

Ο εκτυπωτής χρησιμοποιεί μέτρα δυναμικής ασφάλειας για τον αποκλεισμό δοχείων με τροποποιημένα κυκλώματα ή κυκλώματα που δεν είναι της HP. Οι περιοδικές ενημερώσεις υλικολογισμικού που παρέχονται μέσω Internet διατηρούν την αποτελεσματικότητα των μέτρων δυναμικής ασφάλειας και αποκλείουν δοχεία που λειτουργούσαν προηγουμένως.

Γενικά, οι ενημερώσεις μπορούν να βελτιώνουν, να ενισχύουν ή να επεκτείνουν τις λειτουργίες και τις δυνατότητες του εκτυπωτή, να προστατεύουν από απειλές για την ασφάλεια και να εξυπηρετούν άλλους σκοπούς. Ωστόσο, αυτές οι ενημερώσεις μπορούν επίσης να αποκλείουν δοχεία που χρησιμοποιούν τροποποιημένα κυκλώματα ή κυκλώματα που δεν είναι της HP ώστε να μην λειτουργούν στον εκτυπωτή, συμπεριλαμβανομένων δοχείων που λειτουργούν επί του παρόντος. Εκτός αν έχετε εγγραφεί σε ορισμένα προγράμματα HP, όπως το Instant Ink, ή αν χρησιμοποιείτε άλλες υπηρεσίες που απαιτούν αυτόματες online ενημερώσεις υλικολογισμικού, οι περισσότεροι εκτυπωτές HP μπορούν να ρυθμιστούν για τη λήψη ενημερώσεων, είτε αυτόματα είτε με μια ειδοποίηση που σας επιτρέπει να επιλέξετε αν θα γίνει η ενημέρωση ή όχι. Για περισσότερες πληροφορίες σχετικά με τη δυναμική ασφάλεια και τον τρόπο ρύθμισης των online ενημερώσεων υλικολογισμικού, ανατρέξτε στην εξής διεύθυνση: www.hp.com/learn/ds.

Για να ενημερώσετε τον εκτυπωτή μέσω του πίνακα ελέγχου του εκτυπωτή

1. Από το επάνω μέρος της οθόνης, απατήστε ή περάστε το δάχτυλό σας προς τα κάτω στην καρτέλα για να ανοίξετε τον Πίνακα εργαλείων, πατήστε Ρύθμιση .
2. Πατήστε **Συντήρηση εκτυπωτή**.
3. Πατήστε **Ενημέρωση του εκτυπωτή**.
4. Πατήστε **Έλεγχος ενημερώσεων εκτυπωτή τώρα**.

Για να ρυθμίσετε τον εκτυπωτή να ελέγχει αυτόματα για ενημερώσεις



ΣΗΜΕΙΩΣΗ: Η προεπιλεγμένη ρύθμιση της λειτουργίας **Αυτόματη ενημέρωση** είναι **Αναμμένη**.

1. Στον πίνακα ελέγχου του εκτυπωτή, πατήστε ή περάστε το δάχτυλό σας προς τα κάτω στην καρτέλα στο πάνω μέρος της οθόνης για να ανοίξετε τον Πίνακα εργαλείων και, στη συνέχεια, πατήστε Ρύθμιση .
2. Επιλέξτε **Συντήρηση εκτυπωτή**.

3. Πατήστε **Ενημέρωση εκτυπωτή**.
4. Πατήστε **Επιλογές ενημέρωσης εκτυπωτή**.
5. Επιλέξτε **Αυτόματη εγκατάσταση (Συνιστάται)**, **Ειδοποίηση όταν είναι διαθέσιμο** ή **Να μην γίνεται έλεγχος**.

Για να ενημερώσετε τον εκτυπωτή μέσω του embedded web server (EWS)

1. Ανοίξτε τον EWS. Για περισσότερες πληροφορίες, ανατρέξτε στην ενότητα [Για πρόσβαση και χρήση του EWS](#).
2. Κάντε κλικ στην καρτέλα **Εργαλεία**.
3. Στην ενότητα **Ενημερώσεις εκτυπωτή**, επιλέξτε **Ενημερώσεις υλικολογισμικού** και ακολουθήστε τις οδηγίες που εμφανίζονται στην οθόνη.



ΣΗΜΕΙΩΣΗ:

- Αν σας ζητηθεί κωδικός πρόσβασης, εισαγάγετε το PIN από την ετικέτα που υπάρχει στον εκτυπωτή. Η ετικέτα PIN βρίσκεται στο εσωτερικό της περιοχής πρόσβασης στα δοχεία.
- Εάν σας ζητηθούν οι ρυθμίσεις του διακομιστή μεσολάβησης και εάν το δίκτυό σας χρησιμοποιεί ρυθμίσεις διακομιστή μεσολάβησης, ακολουθήστε τις οδηγίες που εμφανίζονται στην οθόνη για να ρυθμίσετε το διακομιστή μεσολάβησης. Εάν δεν έχετε αυτές τις πληροφορίες, επικοινωνήστε με το διαχειριστή του δικτύου ή το άτομο που εγκατέστησε το δίκτυο.
- Εάν υπάρχει διαθέσιμη ενημέρωση για τον εκτυπωτή, ο εκτυπωτής θα κάνει λήψη και εγκατάσταση της ενημέρωσης και, στη συνέχεια, θα πραγματοποιήσει επανεκκίνηση.

Διαμόρφωση του εκτυπωτή μέσω του EWS

Χρησιμοποιήστε το EWS για να διαχειριστείτε δυνατότητες του εκτυπωτή από τον υπολογιστή σας.

- Προβολή πληροφοριών κατάστασης εκτυπωτή
- Έλεγχος των πληροφοριών και της κατάστασης των αναλωσίμων εκτύπωσης
- Λάβετε ειδοποιήσεις για συμβάντα του εκτυπωτή και των αναλωσίμων
- Προβολή και αλλαγή των ρυθμίσεων δικτύου και εκτυπωτή

Για πρόσβαση και χρήση του EWS

Μπορείτε να ανοίξετε το EWS χρησιμοποιώντας μία από τις ακόλουθες μεθόδους:

- Εφαρμογή HP Smart.
- Λογισμικό εκτυπωτή HP
- Πρόγραμμα περιήγησης Web με χρήση της διεύθυνσης IP
- Πρόγραμμα περιήγησης Web με χρήση της σύνδεσης Wi-Fi Direct

Τι να λάβετε υπόψη κατά την πρόσβαση στο EWS

- Αν στο πρόγραμμα περιήγησης Web εμφανιστεί ένα μήνυμα που δηλώνει ότι η τοποθεσία Web δεν είναι ασφαλής, επιβεβαιώστε την επιλογή για να συνεχίσετε. Η μετάβαση στην τοποθεσία Web δεν θα βλάψει τη συσκευή σας.
- Εάν σας ζητηθεί, εισαγάγετε τον κωδικό πρόσβασης του εκτυπωτή.
 - **Password (Κωδικός πρόσβασης):** Ανοίξτε τη θύρα πρόσβασης των δοχείων, δείτε την ετικέτα στο εσωτερικό του εκτυπωτή.

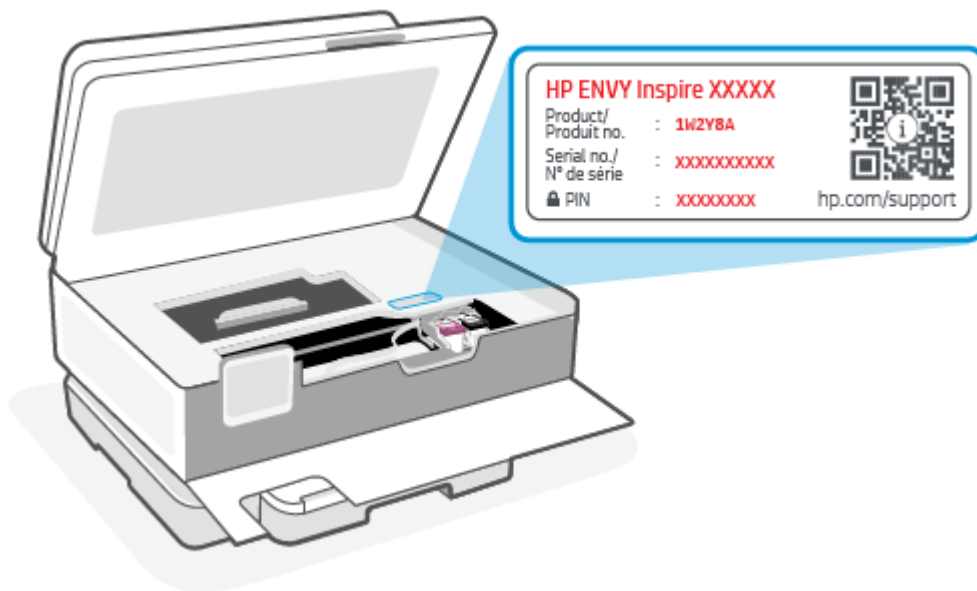

- Ανάλογα με τον τρόπο σύνδεσης του εκτυπωτή, ενδέχεται να μην είναι διαθέσιμες ορισμένες λειτουργίες του EWS.
- Η πρόσβαση στο EWS δεν είναι δυνατή πέρα από το τείχος προστασίας δικτύου.

Για να ανοίξετε το EWS μέσω του HP Smart (iOS, Android και Windows 10)

1. Ανοίξτε την εφαρμογή HP Smart στον υπολογιστή ή στη φορητή συσκευή σας. Για περισσότερες πληροφορίες, ανατρέξτε στην ενότητα [Χρήση της εφαρμογής HP Smart για εκτύπωση, σάρωση και διαχείριση](#).
2. Από το HP Smart, επιλέξτε τον εκτυπωτή σας και μετά κάντε κλικ ή πατήστε στις **Σύνθετες ρυθμίσεις**.

Για να ανοίξετε το EWS μέσω μιας διεύθυνσης IP (σύνδεση Wi-Fi)

1. Αναγνώριση της διεύθυνσης IP του εκτυπωτή. Στον πίνακα ελέγχου του εκτυπωτή, πατήστε ή περάστε το δάχτυλό σας προς τα κάτω στην καρτέλα στο πάνω μέρος της οθόνης για να ανοίξετε τον Πίνακα εργαλείων, πατήστε **Ασύρματης σύνδεσης** (📶) και, στη συνέχεια πατήστε το **Ρυθμίσεις** (⚙️).
2. Ανοίξτε ένα πρόγραμμα περιήγησης, πληκτρολογήστε τη διεύθυνση IP ή το όνομα κεντρικού υπολογιστή στη γραμμή διευθύνσεων και μετά κάντε κλικ ή πατήστε στο **Enter**.

Για να ανοίξετε το EWS μέσω μιας διεύθυνσης IP (σύνδεση Wi-Fi Direct)

1. Βεβαιωθείτε ότι η συσκευή και ο εκτυπωτής συνδέονται μέσω Wi-Fi Direct. Για περισσότερες πληροφορίες, ανατρέξτε στην ενότητα [Εκτύπωση χωρίς σύνδεση στο ίδιο δίκτυο Wi-Fi \(Wi-Fi Direct\)](#).
2. Ανοίξτε ένα πρόγραμμα περιήγησης, πληκτρολογήστε την παρακάτω διεύθυνση IP ή το όνομα κεντρικού υπολογιστή του εκτυπωτή στη γραμμή διευθύνσεων και μετά κάντε κλικ ή πατήστε στο **Enter**.

IP Address (Διεύθυνση IP): 192.168.223.1

Για να ανοίξετε το EWS μέσω του λογισμικού του εκτυπωτή HP (Windows 7)

1. Στην επιφάνεια εργασίας του υπολογιστή, κάντε κλικ στην επιλογή **Έναρξη**, επιλέξτε **Όλα τα προγράμματα**, κάντε κλικ στο στοιχείο **HP**, κάντε κλικ στο φάκελο του εκτυπωτή, επιλέξτε το εικονίδιο με το όνομα του εκτυπωτή και ανοίξτε το **HP Printer Assistant**.
2. Στο **HP Printer Assistant**, επιλέξτε την καρτέλα **Εκτύπωση**.
3. Επιλέξτε **Αρχική σελίδα εκτυπωτή (EWS)**.

Διαμόρφωση ρυθμίσεων δικτύου IP

Χρησιμοποιήστε τις παρακάτω ενότητες για να διαμορφώσετε τις ρυθμίσεις δικτύου του εκτυπωτή.

Προβολή ή αλλαγή ρυθμίσεων δικτύου

Χρησιμοποιήστε το EWS για προβολή ή αλλαγή των ρυθμίσεων διαμόρφωσης IP.

1. Ανοίξτε το EWS. Για περισσότερες πληροφορίες, ανατρέξτε στην ενότητα [Για πρόσβαση και χρήση του EWS](#).
2. Κάνετε κλικ στην καρτέλα **Δικτύωση** για να λάβετε πληροφορίες δικτύου. Αλλάξτε τις ρυθμίσεις όπως απαιτείται.

Μετονομάστε τον δικτυωμένο εκτυπωτή

Για να μετονομάσετε τον εκτυπωτή σε ένα δίκτυο ώστε να είναι αναγνωρίσιμος με μοναδικό τρόπο, χρησιμοποιήστε το Embedded Web Server.

1. Ανοίξτε το EWS. Για περισσότερες πληροφορίες, ανατρέξτε στην ενότητα [Για πρόσβαση και χρήση του EWS](#).
2. Ανοίξτε την καρτέλα **Σύστημα**.
3. Στη σελίδα **Πληροφορίες συσκευής**, το προεπιλεγμένο όνομα του εκτυπωτή βρίσκεται στο πεδίο **Περιγραφή συσκευής**. Μπορείτε να αλλάξετε το όνομα για την αναγνώριση αυτού του εκτυπωτή με μοναδικό τρόπο.



ΣΗΜΕΙΩΣΗ: Η συμπλήρωση των άλλων πεδίων σε αυτήν τη σελίδα είναι προαιρετική.

4. Κάνετε κλικ στο κουμπί **Εφαρμογή** για να αποθηκεύσετε τις αλλαγές.

Μη αυτόματη διαμόρφωση παραμέτρων IPv4 TCP/IP

Χρησιμοποιήστε τον EWS για τη μη αυτόματη ρύθμιση της διεύθυνσης IPv4, της μάσκας υποδικτύου και της προεπιλεγμένης πύλης.

1. Ανοίξτε το EWS. Για περισσότερες πληροφορίες, ανατρέξτε στην ενότητα [Για πρόσβαση και χρήση του EWS](#).
2. Στην καρτέλα **Δικτύωση**, κάνετε κλικ στην επιλογή **Διαμόρφωση IPv4** στο αριστερό παράθυρο πλοήγησης.
3. Από την αναπτυσσόμενη λίστα **Μέθοδος προτιμώμενης διεύθυνσης IP**, επιλέξτε **Μη αυτόματο** και μετά επεξεργαστείτε τις ρυθμίσεις διαμόρφωσης IPv4.
4. Κάντε κλικ στο κουμπί **Εφαρμογή**.

Ορίστε ή αλλάξτε τον κωδικό πρόσβασης συστήματος μέσω της EWS

Ορίστε έναν κωδικό πρόσβασης διαχειριστή για την πρόσβαση στον εκτυπωτή και στην EWS ούτως ώστε να μην μπορούν να αλλάξουν τις ρυθμίσεις του εκτυπωτή μη εξουσιοδοτημένοι χρήστες.

1. Ανοίξτε το EWS. Για περισσότερες πληροφορίες, ανατρέξτε στην ενότητα [Για πρόσβαση και χρήση του EWS](#).
2. Στην καρτέλα **Σύστημα**, κάνετε κλικ στο σύνδεσμο **Διαχείριση** στο αριστερό παράθυρο πλοήγησης.
3. Στην περιοχή με την ονομασία **Ασφάλεια προϊόντος**, καταχωρίστε τον κωδικό πρόσβασης στο πεδίο **Κωδικός πρόσβασης**.
4. Καταχωρίστε ξανά τον κωδικό πρόσβασης στο πεδίο **Επιβεβαίωση κωδικού πρόσβασης**.
5. Κάντε κλικ στο κουμπί **Εφαρμογή**.



ΣΗΜΕΙΩΣΗ: Σημειώστε τον κωδικό πρόσβασης και φυλάξτε τον σε ασφαλές μέρος.

Αλλαγή ρυθμίσεων εξοικονόμησης ενέργειας

Ο εκτυπωτής περιλαμβάνει διάφορες λειτουργίες οικονομίας για την εξοικονόμηση ενέργειας και αναλωσίμων.

Επιλογή της ρύθμισης αναστολής λειτουργίας/αυτόματης απενεργοποίησης ύστερα από αδράνεια

Χρησιμοποιήστε τον EWS για να ρυθμίσετε το χρόνο αδράνειας προτού ο εκτυπωτής τεθεί σε κατάσταση αναστολής λειτουργίας.

Ολοκληρώστε την ακόλουθη διαδικασία για να αλλάξετε τη ρύθμιση Αδράνεια/Αυτόματη απενεργοποίηση μετά από αδράνεια:

1. Ανοίξτε το EWS. Για περισσότερες πληροφορίες, ανατρέξτε στην ενότητα [Για πρόσβαση και χρήση του EWS](#).
2. Κάνετε κλικ στην καρτέλα **Σύστημα** και μετά επιλέξετε **Ρυθμίσεις ενέργειας**.
3. Από την αναπτυσσόμενη λίστα **Αναστολή λειτουργίας/αυτόματη απενεργοποίησης ύστερα από αδράνεια** επιλέξτε το χρόνο καθυστέρησης.
4. Κάντε κλικ στο κουμπί **Εφαρμογή**.

Ρύθμιση της καθυστέρησης τερματισμού λειτουργίας ύστερα από αδράνεια και διαμόρφωση του εκτυπωτή για χρήση τροφοδοσίας 1 και κάτω watt

Χρησιμοποιήστε τον EWS για να ρυθμίσετε το χρονικό διάστημα πριν από τον τερματισμό της λειτουργίας του εκτυπωτή.



ΣΗΜΕΙΩΣΗ: Αφού τερματιστεί η λειτουργία του εκτυπωτή σας, η κατανάλωση ρεύματος είναι 1 watt και κάτω.

Ολοκληρώστε την ακόλουθη διαδικασία για να αλλάξετε τη ρύθμιση Απενεργοποίηση μετά από αδράνεια:

1. Ανοίξτε το EWS. Για περισσότερες πληροφορίες, ανατρέξτε στην ενότητα [Για πρόσβαση και χρήση του EWS](#).
2. Κάνετε κλικ στην καρτέλα **Σύστημα** και μετά επιλέξετε **Ρυθμίσεις ενέργειας**.
3. Από την αναπτυσσόμενη λίστα **Τερματισμός λειτουργίας ύστερα από αδράνεια**, επιλέξτε το χρόνο καθυστέρησης.



ΣΗΜΕΙΩΣΗ: Η προεπιλεγμένη τιμή είναι **4 ώρες**.

4. Κάντε κλικ στο κουμπί **Εφαρμογή**.

Ορισμός της ρύθμισης Καθυστέρηση τερματισμού λειτουργίας

Χρησιμοποιήστε τον EWS για να επιλέξετε αν ο εκτυπωτής θα καθυστερεί τον τερματισμό λειτουργίας μετά το πάτημα του κουμπιού Λειτουργίας . Ολοκληρώστε την παρακάτω διαδικασία για να αλλάξετε τη ρύθμιση καθυστέρησης τερματισμού λειτουργίας:

1. Ανοίξτε το EWS. Για περισσότερες πληροφορίες, ανατρέξτε στην ενότητα [Για πρόσβαση και χρήση του EWS](#).
2. Κάνετε κλικ στην καρτέλα **Σύστημα** και μετά επιλέξετε **Ρυθμίσεις ενέργειας**.
3. Επιλέξτε ή αποεπιλέξτε την επιλογή **Καθυστέρηση με ενεργές θύρες**.



ΣΗΜΕΙΩΣΗ: Όταν είναι επιλεγμένη αυτή η επιλογή, η λειτουργία του εκτυπωτή δεν τερματίζεται παρά μόνον όταν είναι ανενεργές όλες οι θύρες. Ένας ενεργός σύνδεσμος δικτύου αποτρέπει τον τερματισμό λειτουργίας του εκτυπωτή.

5 Εκτύπωση

Ο εκτυπωτής αυτός έχει σχεδιαστεί για να λειτουργεί με το HP Smart, μια εφαρμογή λογισμικού που διευκολύνει την εκτύπωση, τη σάρωση και τη διαχείριση του εκτυπωτή από smartphone, φορητό ή επιτραπέζιο υπολογιστή, ή άλλες συσκευές. Μπορείτε να εκτυπώνετε και να διαχειρίζεστε τον εκτυπωτή από όλες τις συσκευές σας, εγκαθιστώντας την εφαρμογή σε κάθε συσκευή. Η εφαρμογή HP Smart είναι συμβατή με τα λειτουργικά συστήματα iOS, Android, Windows 10 και Mac.

Διαβάστε αυτήν την ενότητα για να μάθετε περισσότερα σχετικά με την εκτύπωση από την εφαρμογή HP Smart και την εκτύπωση από άλλες εφαρμογές λογισμικού με χρήση του προγράμματος οδήγησης εκτυπωτή HP που εγκαθίσταται κατά τη ρύθμιση. Θα βρείτε, επίσης, βασικές οδηγίες για την εκτύπωση μέσω του Apple AirPrint σε υπολογιστές Mac και την εκτύπωση από φορητές συσκευές με χρήση των εντολών εκτύπωσης που περιλαμβάνονται στο λογισμικό της συσκευής.

Μην ξεχάσετε να διαβάσετε τις οδηγίες για επιτυχημένη εκτύπωση, έτσι ώστε να είστε σίγουροι ότι θα έχετε τα καλύτερα δυνατά αποτελέσματα κάθε φορά που εκτυπώνετε.

Εκτύπωση από υπολογιστή με λειτουργικό σύστημα Windows

Δείτε τις απαιτήσεις που περιγράφονται στην ενότητα [Απαιτήσεις για τους εκτυπωτές HP+](#).

1. Βεβαιωθείτε ότι έχετε εγκαταστήσει την εφαρμογή HP Smart. Για περισσότερες πληροφορίες, ανατρέξτε στην ενότητα [Χρήση της εφαρμογής HP Smart για εκτύπωση, σάρωση και διαχείριση](#).
2. Ανοίξτε το έγγραφο που θέλετε να εκτυπώσετε.
3. Στο μενού **Αρχείο** του λογισμικού, κάντε κλικ στην επιλογή **Εκτύπωση**.
4. Κάντε κλικ στο κουμπί που ανοίγει το πλαίσιο διαλόγου **Ιδιότητες**.
Ανάλογα με την εφαρμογή λογισμικού που χρησιμοποιείτε, το συγκεκριμένο κουμπί μπορεί να ονομάζεται **Ιδιότητες**, **Επιλογές**, **Ρύθμιση** ή **Προτιμήσεις**.
5. Βεβαιωθείτε ότι ο εκτυπωτής σας είναι επιλεγμένος.
6. Αλλάξτε οποιοσδήποτε ρυθμίσεις εκτύπωσης και κάντε κλικ στο κουμπί **OK**.
7. Κάντε κλικ στην επιλογή **Εκτύπωση** ή το κουμπί **OK** για να εκτυπώσετε την εργασία.

Εκτύπωση από υπολογιστή Mac

Δείτε τις απαιτήσεις που περιγράφονται στην ενότητα [Απαιτήσεις για τους εκτυπωτές HP+](#).

1. Βεβαιωθείτε ότι έχετε εγκαταστήσει την εφαρμογή HP Smart. Για περισσότερες πληροφορίες, ανατρέξτε στην ενότητα [Χρήση της εφαρμογής HP Smart για εκτύπωση, σάρωση και διαχείριση](#).
2. Στον υπολογιστή, ανοίξτε τις **Προτιμήσεις συστήματος** και επιλέξτε **Εκτυπωτές και σαρωτές**.
3. Κάντε κλικ στο κουμπί/εικονίδιο προσθήκης **+**, επιλέξτε τον εκτυπωτή από τη λίστα εκτυπωτών και μετά κάντε κλικ στην επιλογή **Προσθήκη**.

4. Όταν συνδεθείτε, ανοίξτε το έγγραφο που θέλετε να εκτυπώσετε και χρησιμοποιήστε την εντολή **Εκτύπωση**.
5. Βεβαιωθείτε ότι έχετε επιλέξει τον κατάλληλο εκτυπωτή.
6. Αλλάξτε οποιεσδήποτε ρυθμίσεις του εκτυπωτή.
7. Κάντε κλικ στο κουμπί **Print** (Εκτύπωση) για να εκτυπώσετε το έγγραφο.

Εκτύπωση από φορητή συσκευή

Το παρόν θέμα περιγράφει τον τρόπο εκτύπωσης από κινητές συσκευές.

Μπορείτε να χρησιμοποιήσετε την εφαρμογή HP Smart για να εκτυπώσετε έγγραφα και φωτογραφίες από τη φορητή συσκευή σας, τον λογαριασμό μέσω κοινωνικής δικτύωσής σας ή τον χώρο αποθήκευσης στο cloud σας. Για περισσότερες πληροφορίες, ανατρέξτε στην ενότητα [Χρήση της εφαρμογής HP Smart για εκτύπωση, σάρωση και διαχείριση](#).

Επίσης, μπορείτε να εκτυπώσετε απευθείας από τις φορητές συσκευές σας μέσω του AirPrint (iOS) ή του HP Print Service Plugin (Android):

- **iOS:** Στις συσκευές με iOS 4.2 ή μεταγενέστερη έκδοση, το AirPrint είναι προεγκατεστημένο.
- **Android:** Λάβετε το HP Print Service Plugin από το Google Play Store ή το αγαπημένο σας κατάστημα εφαρμογών και μετά ενεργοποιήστε το στη συσκευή σας.

 **ΣΗΜΕΙΩΣΗ:** Μπορείτε να εκτυπώσετε μέσω του HP Smart ή του AirPrint / HP Print Service Plugin όταν η φορητή συσκευή βρίσκεται στο ίδιο δίκτυο με τον εκτυπωτή ή σε διαφορετικό δίκτυο (μέσω του Wi-Fi Direct).

Εκτύπωση ενώ είστε συνδεδεμένοι στο ίδιο δίκτυο Wi-Fi

Μπορείτε να εκτυπώσετε έγγραφα και φωτογραφίες από τη φορητή συσκευή σας όταν η συσκευή βρίσκεται στο ίδιο δίκτυο Wi-Fi με τον εκτυπωτή.

Επισκεφθείτε τη διεύθυνση hp.com/go/mobileprinting για περισσότερες πληροφορίες σχετικά με την εκτύπωση από φορητές συσκευές.

 **ΣΗΜΕΙΩΣΗ:** Βεβαιωθείτε ότι η φορητή συσκευή και ο εκτυπωτής έχουν συνδεθεί στο ίδιο δίκτυο Wi-Fi. Για περισσότερες πληροφορίες, ανατρέξτε στην ενότητα [Σύνδεση του εκτυπωτή σε δίκτυο Wi-Fi μέσω του HP Smart](#).

Εκτύπωση χωρίς σύνδεση στο ίδιο δίκτυο Wi-Fi (Wi-Fi Direct)

Με το Wi-Fi Direct, μπορείτε να συνδέσετε απευθείας τον υπολογιστή ή τη φορητή συσκευή σας με τον εκτυπωτή και να εκτυπώσετε ασύρματα—χωρίς σύνδεση του υπολογιστή ή της φορητής συσκευής σε ένα υπάρχον ασύρματο δίκτυο.



Επισκεφθείτε τη διεύθυνση hp.com/go/wifidirectprinting για περισσότερες πληροφορίες για το Wi-Fi Direct.

 **ΣΗΜΕΙΩΣΗ:**

- Βεβαιωθείτε ότι η λειτουργία Wi-Fi Direct είναι ενεργοποιημένη στον εκτυπωτή: Εάν η λειτουργία Wi-Fi Direct είναι ενεργοποιημένη, τότε το του Wi-Fi Direct  εμφανίζεται στην οθόνη του πίνακα ελέγχου του Πίνακα εργαλείων.



- Μπορείτε να συνδέσετε έως 5 υπολογιστές και φορητές συσκευές στον εκτυπωτή μέσω σύνδεσης Wi-Fi Direct.

Για να ενεργοποιήσετε ή να απενεργοποιήσετε το Wi-Fi Direct από τον πίνακα ελέγχου:

1. Στον πίνακα ελέγχου του εκτυπωτή, πατήστε ή περάστε το δάχτυλό σας προς τα κάτω στην καρτέλα στο πάνω μέρος της οθόνης για να ανοίξετε τον Πίνακα εργαλείων και, στη συνέχεια, πατήστε το Wi-Fi Direct .
2. Πατήστε το Ρυθμίσεις .
3. Εάν στην οθόνη φαίνεται ότι το Wi-Fi Direct **Απενεργοποιημένο**, πατήστε το Wi-Fi Direct  και ενεργοποιήστε το.

 **ΥΠΟΔΕΙΞΗ:** Μπορείτε επίσης να ενεργοποιήσετε το Wi-Fi Direct από το EWS. Για περισσότερες πληροφορίες σχετικά με τον ενσωματωμένο web server (EWS), ανατρέξτε στην ενότητα [Για πρόσβαση και χρήση του EWS](#).

Για να ενεργοποιήσετε το Wi-Fi Direct

1. Στον πίνακα ελέγχου του εκτυπωτή, πατήστε ή περάστε το δάχτυλό σας προς τα κάτω στην καρτέλα στο πάνω μέρος της οθόνης για να ανοίξετε τον Πίνακα εργαλείων και, στη συνέχεια, πατήστε **Wi-Fi Direct** .
2. Πατήστε **Ρυθμίσεις** .
3. Εάν στην οθόνη φαίνεται ότι το Wi-Fi Direct είναι **Σβηστή**, πατήστε **Wi-Fi Direct**  και ενεργοποιήστε το.

 **ΥΠΟΔΕΙΞΗ:** Μπορείτε επίσης να ενεργοποιήσετε το Wi-Fi Direct από το EWS. Για περισσότερες πληροφορίες σχετικά με τον ενσωματωμένο web server (EWS), ανατρέξτε στην ενότητα [Για πρόσβαση και χρήση του EWS](#).

Συμβουλές για επιτυχημένη εκτύπωση

Για επιτυχημένη εκτύπωση, τα δοχεία μελάνης HP πρέπει να λειτουργούν σωστά και να έχουν επαρκή μελάνη, το χαρτί πρέπει να έχει τοποθετηθεί σωστά και στον εκτυπωτή πρέπει να έχετε ορίσει τις κατάλληλες ρυθμίσεις.

Μπορείτε να ελέγξετε τις ρυθμίσεις του εκτυπωτή από το HP Smart, το EWS και τις εφαρμογές λογισμικού.

Συμβουλές για τις μελάνες

Συμβουλές για τη μελάνη:

- Εάν η ποιότητα εκτύπωσης δεν είναι αποδεκτή, ανατρέξτε στην ενότητα [Προβλήματα εκτύπωσης](#) για περισσότερες πληροφορίες.
- Χρησιμοποιείτε αυθεντικά δοχεία HP.

Τα αυθεντικά δοχεία HP έχουν σχεδιαστεί και δοκιμαστεί με τους εκτυπωτές και τα χαρτιά HP για να δημιουργείτε εύκολα εξαιρετικά αποτελέσματα κάθε φορά.

 **ΣΗΜΕΙΩΣΗ:** Η HP δεν εγγυάται την ποιότητα ή την αξιοπιστία των μη αυθεντικών αναλώσιμων. Οι εργασίες συντήρησης ή επισκευής του προϊόντος που ενδέχεται να χρειαστούν λόγω της χρήσης μη αυθεντικού αναλώσιμου HP δεν καλύπτονται από την εγγύηση.

Εάν πιστεύετε ότι έχετε αγοράσει αυθεντικά δοχεία HP, μεταβείτε στην τοποθεσία hp.com/go/anticounterfeit.

 **ΣΗΜΕΙΩΣΗ:** Αν έχετε εκτυπωτή HP+, πρέπει να χρησιμοποιείτε αυθεντικά δοχεία HP. Αν τοποθετήσετε μη αυθεντικά δοχεία HP ή αναπληρωμένα δοχεία, ο εκτυπωτής δεν θα μπορεί να εκτυπώσει.

- Εγκαταστήστε σωστά τόσο το δοχείο μαύρης μελάνης όσο και το δοχείο έγχρωμης μελάνης.
Για περισσότερες πληροφορίες, ανατρέξτε στην ενότητα [Για να αντικαταστήσετε τα δοχεία μελάνης](#).
- Ελέγξτε τα εκτιμώμενα επίπεδα μελάνης των δοχείων για να βεβαιωθείτε ότι υπάρχει επαρκής μελάνη.
Για περισσότερες πληροφορίες, ανατρέξτε στην ενότητα [Έλεγχος των εκτιμώμενων επιπέδων μελάνης](#).

 **ΣΗΜΕΙΩΣΗ:** Οι προειδοποιήσεις και οι δείκτες επιπέδου μελάνης παρέχουν εκτιμήσεις αποκλειστικά για λόγους προγραμματισμού. Όταν μια ένδειξη δείχνει χαμηλά επίπεδα μελάνης, φροντίστε να έχετε διαθέσιμο ένα ανταλλακτικό δοχείο για να αποφύγετε πιθανές καθυστερήσεις στην εκτύπωση. Δεν χρειάζεται να αντικαταστήσετε τα δοχεία αν δεν σας ζητηθεί.

- Να απενεργοποιείτε πάντα τον εκτυπωτή χρησιμοποιώντας το κουμπί λειτουργίας  ώστε να επιτρέπετε στον εκτυπωτή να προστατεύσει τα ακροφύσια.

Συμβουλές για την τοποθέτηση χαρτιού

Για περισσότερες πληροφορίες, ανατρέξτε επίσης στην ενότητα [Τοποθετήστε χαρτί](#).

- Βεβαιωθείτε ότι το χαρτί έχει τοποθετηθεί στο κύριος δίσκος σωστά και επιλέξτε το σωστό μέγεθος και τύπο μέσων. Αφού τοποθετήσετε χαρτί στο κύριος δίσκος, θα σας ζητηθεί να ορίσετε το μέγεθος μέσου και τον τύπο μέσου από τον πίνακα ελέγχου.
- Τοποθετήστε μια στοίβα χαρτιού (όχι μόνο μία σελίδα). Όλα τα φύλλα της στοίβας πρέπει να είναι ίδιου μεγέθους και τύπου προκειμένου να αποφεύγονται οι εμπλοκές χαρτιού.
- Τοποθετήστε το χαρτί με την εκτυπωμένη πλευρά προς τα κάτω.
- Βεβαιωθείτε ότι το χαρτί που είναι τοποθετημένο στο κύριος δίσκος είναι επίπεδο και ότι οι άκρες δεν είναι λυγισμένες ή σκισμένες.
- Ρυθμίστε τους οδηγούς πλάτους χαρτιού στο κύριος δίσκος ώστε να ακουμπάει σε όλο το πλάτος του χαρτιού. Βεβαιωθείτε ότι οι οδηγοί δεν λυγίζουν το χαρτί στο δίσκο.

6 Αντιγραφή, Σάρωση και Φαξ από φορητές συσκευές

Μπορείτε να σαρώσετε έγγραφα, φωτογραφίες και άλλους τύπους χαρτιού και, στη συνέχεια, να τα στείλετε σε διάφορους προορισμούς, όπως σε υπολογιστή ή παραλήπτη e-mail.

Όταν σαρώνετε έγγραφα με το λογισμικό εκτυπωτή HP, μπορείτε να πραγματοποιήσετε σάρωση σε μορφή με δυνατότητα αναζήτησης και επεξεργασίας.



Όταν πραγματοποιείτε σάρωση πρωτοτύπου χωρίς περιθώρια, χρησιμοποιήστε τη γυάλινη επιφάνεια του σαρωτή και όχι τον τροφοδότη εγγράφων.

 **ΣΗΜΕΙΩΣΗ:** Ορισμένες λειτουργίες σάρωσης είναι διαθέσιμες μόνο αφού εγκαταστήσετε το λογισμικό εκτυπωτή HP.

 **ΥΠΟΔΕΙΞΗ:** Εάν έχετε προβλήματα με τη σάρωση εγγράφων, ανατρέξτε στην ενότητα [Προβλήματα αντιγραφής και σάρωσης](#).

Αντίγραφο από τον εκτυπωτή

1. Βεβαιωθείτε ότι έχετε τοποθετήσει χαρτί στο δίσκο εισόδου. Για περισσότερες πληροφορίες, ανατρέξτε στην ενότητα [Τοποθετήστε χαρτί](#).
2. Τοποθετήστε το πρωτότυπο στη γυάλινη επιφάνεια του σαρωτή με την πλευρά εκτύπωσης προς τα κάτω ή στον τροφοδότη εγγράφων με την πλευρά εκτύπωσης προς τα πάνω.
3. Στην οθόνη του πίνακα ελέγχου του εκτυπωτή, πατήστε **Αντιγραφή**.
4. Ορίστε την επιθυμητή επιλογή.
5. Χρησιμοποιήστε το πληκτρολόγιο για να εισαγάγετε τον αριθμό αντιγράφων που επιθυμείτε ή για να τροποποιήσετε άλλες ρυθμίσεις.

 **ΥΠΟΔΕΙΞΗ:** Για να αποθηκεύσετε τις ρυθμίσεις ως προεπιλογές για τις μελλοντικές εργασίες, πατήστε Ρυθμίσεις αντιγραφής  και, στη συνέχεια, πατήστε **Αποθήκευση τρέχουσων ρυθμίσεων**.

6. Πατήστε Αντιγραφή .

 **ΥΠΟΔΕΙΞΗ:**

- Από προεπιλογή, ο εκτυπωτής είναι ρυθμισμένος για έγχρωμη αντιγραφή. Εάν επιθυμείτε ασπρόμαυρη αντιγραφή, πατήστε Ρυθμίσεις αντιγραφής  για να αλλάξετε το προεπιλεγμένο χρώμα.
- Εάν η συσκευή σας διαθέτει κάμερα, μπορείτε να χρησιμοποιήσετε την εφαρμογή HP Smart για να σαρώσετε ένα εκτυπωμένο έγγραφο ή φωτογραφία με την κάμερα της συσκευής. Στη συνέχεια, μπορείτε να χρησιμοποιήσετε την εφαρμογή HP Smart για επεξεργασία, αποθήκευση, εκτύπωση ή κοινή χρήση της εικόνας.

Σάρωση μέσω της εφαρμογής HP Smart (iOS/Android, Windows 10 και macOS)

Μπορείτε να χρησιμοποιήσετε την εφαρμογή HP Smart για να σαρώσετε έγγραφα ή φωτογραφίες από το σαρωτή του εκτυπωτή. Μπορείτε επίσης να σαρώσετε χρησιμοποιώντας την κάμερα της συσκευής σας. Το HP Smart περιλαμβάνει εργαλεία επεξεργασίας που σας επιτρέπουν να προσαρμόσετε τη σαρωμένη εικόνα πριν την αποθηκεύσετε ή την κοινοποιήσετε. Μπορείτε να εκτυπώσετε, να αποθηκεύσετε τοπικά ή στο cloud, και να μοιραστείτε τις σαρώσεις σας μέσω email, SMS, Facebook, Instagram κ.λπ. Για να σαρώσετε χρησιμοποιώντας το HP Smart, ακολουθήστε τις οδηγίες που παρέχονται στην αντίστοιχη ενότητα παρακάτω, ανάλογα με τον τύπο της συσκευής που χρησιμοποιείτε.



ΥΠΟΔΕΙΞΗ: Εγγραφείτε στο HP Smart Advance για να απολαύσετε premium υπηρεσίες HP Smart, όπως σάρωση εγγράφων ως επεξεργάσιμο κείμενο. Για περισσότερες πληροφορίες, ανατρέξτε στη διεύθυνση hpsmart.com.



ΣΗΜΕΙΩΣΗ: Απαιτείται λογαριασμός HP για τη χρήση του HP Smart και αυτήν τη στιγμή δεν έχουν πρόσβαση όλες οι κινητές συσκευές ή περιοχές σε όλες τις ρυθμίσεις. Ορισμένες λειτουργίες είναι διαθέσιμες μόνο σε συγκεκριμένους εκτυπωτές ή μοντέλα.

- **iOS/Android:** hp.com/go/hpsmart-help
- **Windows 10:** hp.com/go/hpsmartwin-help
- **macOS:** hp.com/go/hpsmartmac-help

Σάρωση με χρήση του λογισμικού HP Scan (Windows 7)

Χρησιμοποιήστε το λογισμικό HP Scan για να εκκινήσετε τη σάρωση από τον υπολογιστή σας. Μπορείτε να αποθηκεύσετε την σαρωμένη εικόνα ως έγγραφο ή να τη στείλετε σε άλλη εφαρμογή λογισμικού.



ΣΗΜΕΙΩΣΗ: Απαιτείται λογισμικό Windows 7 Service Pack 1 (SP1) για την εγκατάσταση λογισμικού HP Scan.

1. Τοποθετήστε το έγγραφο στο γυαλί του σαρωτή σύμφωνα με τις ενδείξεις του εκτυπωτή.
2. Ανοίξτε το λογισμικό του εκτυπωτή HP. Στην επιφάνεια εργασίας του υπολογιστή, κάνετε κλικ στο κουμπί **Έναρξη**, επιλέξτε **Όλα τα προγράμματα**, κάνετε κλικ στην επιλογή **HP**, κάνετε κλικ στο φάκελο του εκτυπωτή σας και επιλέξτε το όνομα του εκτυπωτή.
3. Επιλέξτε **Σάρωση** και μετά επιλέξτε **Σάρωση εγγράφου ή φωτογραφίας**.
4. Προσαρμόστε τις ρυθμίσεις κατ' ανάγκη.
5. Επιλέξτε **Σάρωση**.

Σάρωση με τη Σάρωση web

Η Σάρωση web είναι μια λειτουργία του EWS που σας επιτρέπει να σαρώνετε φωτογραφίες και έγγραφα από τον εκτυπωτή στον υπολογιστή σας, χρησιμοποιώντας ένα πρόγραμμα περιήγησης στο web.

Αυτή η λειτουργία είναι διαθέσιμη ακόμα και αν δεν έχετε εγκαταστήσει το λογισμικό του εκτυπωτή στον υπολογιστή σας.

Για περισσότερες πληροφορίες, ανατρέξτε στην ενότητα [Για πρόσβαση και χρήση του EWS](#).



ΣΗΜΕΙΩΣΗ: Η "Σάρωση web" είναι απενεργοποιημένη από προεπιλογή. Μπορείτε να ενεργοποιήσετε αυτή τη λειτουργία από τον EWS.

Εάν δεν μπορείτε να ανοίξετε τη "Σάρωση web" στον EWS, μπορεί να έχει απενεργοποιηθεί από το διαχειριστή του δικτύου. Για περισσότερες πληροφορίες, επικοινωνήστε με το διαχειριστή του δικτύου ή το άτομο που ρύθμισε το δίκτυο.

Για να ενεργοποιήσετε τη "Σάρωση web"

1. Ανοίξτε τον Embedded Web Server (EWS). Για περισσότερες πληροφορίες, ανατρέξτε στην ενότητα [Για πρόσβαση και χρήση του EWS](#).
2. Κάντε κλικ στην καρτέλα **Ρυθμίσεις**.
3. Στην ενότητα **Ασφάλεια**, επιλέξτε **Ρυθμίσεις διαχειριστή**.
4. Επιλέξτε **Σάρωση web από τον EWS** για να ενεργοποιήσετε τη σάρωση web.
5. Κάντε κλικ στην επιλογή **Εφαρμογή**.

Για να σαρώσετε χρησιμοποιώντας τη Σάρωση web

Η σάρωση μέσω της Σάρωσης web παρέχει βασικές επιλογές σάρωσης. Για περισσότερες επιλογές ή λειτουργίες σάρωσης, πραγματοποιήστε σάρωση από το λογισμικό εκτυπωτή HP.

1. Τοποθετήστε το πρωτότυπο στον τροφοδότη εγγράφων ή στη γυάλινη επιφάνεια του σαρωτή. Για πληροφορίες σχετικά με την τοποθέτηση του χαρτιού, ανατρέξτε στην ενότητα [Τοποθετήστε χαρτί](#).
2. Ανοίξτε τον Embedded Web Server (EWS). Για περισσότερες πληροφορίες, ανατρέξτε στην ενότητα [Για πρόσβαση και χρήση του EWS](#).
3. Κάντε κλικ στην καρτέλα **Σάρωση**.
4. Επιλέξτε **Σάρωση web** στο αριστερό τμήμα παραθύρου, αλλάξτε όποιες ρυθμίσεις θέλετε και, στη συνέχεια, επιλέξτε **Έναρξη σάρωσης**.

Συμβουλές για επιτυχημένη αντιγραφή και σάρωση

Χρησιμοποιήστε τις ακόλουθες συμβουλές για επιτυχημένη αντιγραφή και σάρωση:

- Διατηρείτε καθαρή τη γυάλινη επιφάνεια και το πίσω μέρος του καλύμματος. Ο σαρωτής ερμηνεύει οτιδήποτε εντοπίσει στη γυάλινη επιφάνεια ως τμήμα της εικόνας.
- Τοποθετήστε το πρωτότυπο στη γυάλινη επιφάνεια του σαρωτή με την εκτυπωμένη πλευρά προς τα κάτω και ευθυγραμμίστε το με τα σημάδια που υπάρχουν στην πίσω αριστερή γωνία της γυάλινης επιφάνειας.
- Για να δημιουργήσετε ένα αντίγραφο μεγάλων διαστάσεων από ένα πολύ μικρό πρωτότυπο, σαρώστε το πρωτότυπο στον υπολογιστή, αλλάξτε το μέγεθος της εικόνας στο λογισμικό σάρωσης και, στη συνέχεια, εκτυπώστε ένα αντίγραφο της μεγεθυμένης εικόνας.
- Εάν θέλετε να προσαρμόσετε το μέγεθος σάρωσης, τον τύπο εξόδου, την ανάλυση σάρωσης ή τον τύπο αρχείου κ.ο.κ, εκκινήστε τη σάρωση από το λογισμικό του εκτυπωτή.

- Για να αποφύγετε λανθασμένο ή ελλιπές σαρωμένο κείμενο, βεβαιωθείτε ότι η φωτεινότητα έχει ρυθμιστεί σωστά στο λογισμικό.
- Εάν θέλετε να σαρώσετε ένα πολυσέλιδο έγγραφο σε ένα αρχείο και όχι σε πολλά, αρχίστε τη σάρωση με το λογισμικό του εκτυπωτή αντί να επιλέξετε **Σάρωση** στην οθόνη του εκτυπωτή, ή χρησιμοποιήστε τον τροφοδότη εγγράφων.
- Αν θέλετε να σαρώσετε από κάμερα κινητού, βεβαιωθείτε ότι βρίσκεστε σε καλά φωτιζόμενο χώρο έτσι ώστε να υπάρχει έντονη αντίθεση ανάμεσα στο πρωτότυπο και την επιφάνεια στην οποία είναι τοποθετημένο.

Φαξ από φορητές συσκευές

Χρησιμοποιήστε την εφαρμογή HP Smart για γρήγορη σάρωση και αποστολή φαξ πολλές σελίδες ταυτόχρονα από την κινητή συσκευή ή τον υπολογιστή σας.

Για περισσότερες πληροφορίες σχετικά με το φαξ από φορητές συσκευές, επισκεφτείτε την [τοποθεσία web HP Smart](#).

Χρησιμοποιήστε το φαξ από φορητές συσκευές στην εφαρμογή HP Smart

1. Βεβαιωθείτε ότι η κινητή συσκευή ή ο υπολογιστής σας έχουν συνδεθεί στο δίκτυο. Ανοίξτε την εφαρμογή HP Smart και συνδεθείτε ή δημιουργήστε τον λογαριασμό HP.
2. Επιλέξτε το πλακίδιο Φαξ από φορητές συσκευές.

Εάν δεν βλέπετε το πλακίδιο **Φαξ από φορητές συσκευές** ενεργοποιήστε το ως εξής:

- Σε μια φορητή συσκευή: Πατήστε **Εξατομίκευση πλακιδίων**, πατήστε το κουμπί **Φαξ από φορητές συσκευές** για να ενεργοποιήσετε το πλακίδιο και μετά επιστρέψτε στην Αρχική οθόνη.
- Σε συσκευή Windows 10: Κάντε κλικ στις **Ρυθμίσεις**, επιλέξτε **Εξατομίκευση πλακιδίων**, και κάντε κλικ στο κουμπί **Φαξ από φορητές συσκευές** για να ενεργοποιήσετε το πλακίδιο. Στη συνέχεια, επιστρέψτε στην Αρχική οθόνη.
- Σε συσκευή Mac: Από τη γραμμή μενού, επιλέξτε **HP Smart > Εξατομίκευση πλακιδίων**. Ορίστε την επιλογή Φαξ από φορητές συσκευές σε **Ενεργό**.



ΣΗΜΕΙΩΣΗ: Το Φαξ από φορητές συσκευές είναι διαθέσιμο σε συγκεκριμένες χώρες/περιοχές. Εάν δεν βλέπετε την επιλογή Φαξ από φορητές συσκευές στο Μενού εξατομίκευσης, το Φαξ από φορητές συσκευές ενδέχεται να μην είναι διαθέσιμο στη χώρα/περιοχή σας.

3. Συμπληρώστε τις απαραίτητες πληροφορίες σχετικά με το Φαξ από φορητές συσκευές.
4. Για να προσθέσετε εξώφυλλο, πατήστε το κουμπί **Προσθήκη εξωφύλλου** και, στη συνέχεια, πληκτρολογήστε ένα θέμα και ένα μήνυμα.
5. Σαρώστε το στοιχείο που θέλετε να στείλετε με φαξ χρησιμοποιώντας τον εκτυπωτή ή την κάμερα της φορητής συσκευής ή επισυνάψτε έναν υποστηριζόμενο τύπο αρχείου. Στείλτε το φαξ όταν είναι έτοιμο.

Το φαξ σας θα παραδοθεί με ασφάλεια και μπορείτε να παρακολουθείτε την κατάστασή του στην εφαρμογή HP Smart.

7 Διαχείριση δοχείων

Η παρούσα ενότητα περιγράφει τον τρόπο συντήρησης και παραγγελίας αναλώσιμων

Για να εξασφαλίσετε την καλύτερη ποιότητα εκτύπωσης από τον εκτυπωτή, πρέπει να εκτελέσετε μερικές απλές διαδικασίες συντήρησης.

 **ΥΠΟΔΕΙΞΗ:** Εάν έχετε προβλήματα με την αντιγραφή εγγράφων, ανατρέξτε στην ενότητα [Προβλήματα εκτύπωσης](#).

Dynamic security enabled printers

Ο συγκεκριμένος εκτυπωτής προορίζεται για λειτουργία μόνο με δοχεία που διαθέτουν καινούργια ή επαναχρησιμοποιούμενα ηλεκτρονικά κυκλώματα της HP. Τα επαναχρησιμοποιούμενα ηλεκτρονικά κυκλώματα της HP επιτρέπουν τη χρήση επαναχρησιμοποιούμενων, ανακατασκευασμένων και ξαναγεμισμένων δοχείων.

Ο εκτυπωτής χρησιμοποιεί μέτρα δυναμικής ασφάλειας για τον αποκλεισμό δοχείων με τροποποιημένα κυκλώματα ή κυκλώματα που δεν είναι της HP. Οι περιοδικές ενημερώσεις υλικολογισμικού που παρέχονται μέσω Internet διατηρούν την αποτελεσματικότητα των μέτρων δυναμικής ασφάλειας και αποκλείουν δοχεία που λειτουργούσαν προηγουμένως.

Γενικά, οι ενημερώσεις μπορούν να βελτιώνουν, να ενισχύουν ή να επεκτείνουν τις λειτουργίες και τις δυνατότητες του εκτυπωτή, να προστατεύουν από απειλές για την ασφάλεια και να εξυπηρετούν άλλους σκοπούς. Ωστόσο, αυτές οι ενημερώσεις μπορούν επίσης να αποκλείουν δοχεία που χρησιμοποιούν τροποποιημένα κυκλώματα ή κυκλώματα που δεν είναι της HP ώστε να μην λειτουργούν στον εκτυπωτή, συμπεριλαμβανομένων δοχείων που λειτουργούν επί του παρόντος. Εκτός αν έχετε εγγραφεί σε ορισμένα προγράμματα HP, όπως το Instant Ink, ή αν χρησιμοποιείτε άλλες υπηρεσίες που απαιτούν αυτόματες online ενημερώσεις υλικολογισμικού, οι περισσότεροι εκτυπωτές HP μπορούν να ρυθμιστούν για τη λήψη ενημερώσεων, είτε αυτόματα είτε με μια ειδοποίηση που σας επιτρέπει να επιλέξετε αν θα γίνει η ενημέρωση ή όχι. Για περισσότερες πληροφορίες σχετικά με τη δυναμική ασφάλεια και τον τρόπο ρύθμισης των online ενημερώσεων υλικολογισμικού, ανατρέξτε στην εξής διεύθυνση: www.hp.com/learn/ds.

Πληροφορίες για τα δοχεία και την κεφαλή εκτύπωσης

Οι παρακάτω συμβουλές σας βοηθούν στη συντήρηση των δοχείων HP και εξασφαλίζουν ομοιόμορφη ποιότητα εκτύπωσης.

- Οι οδηγίες αυτού του οδηγού αφορούν την αντικατάσταση των δοχείων και όχι την τοποθέτησή τους για πρώτη φορά.
- Διατηρήστε όλα τα δοχεία στην αρχική σφραγισμένη συσκευασία έως ότου τα χρειαστείτε.
- Βεβαιωθείτε ότι έχετε απενεργοποιήσει σωστά τον εκτυπωτή. Για περισσότερες πληροφορίες, ανατρέξτε στην ενότητα [Απενεργοποίηση του εκτυπωτή](#).
- Φυλάξτε τα δοχεία σε θερμοκρασία δωματίου (15-35°C ή 59-95°F).
- Μην καθαρίζετε άσκοπα την κεφαλή εκτύπωσης. Έτσι σπαταλάτε μελάνη και ελαττώνεται η διάρκεια ζωής των δοχείων.

- Να χειρίζεστε τα δοχεία με προσοχή. Πτώση, ταρακούνημα ή κακή μεταχείριση κατά την εγκατάσταση ενδέχεται να προκαλέσουν προσωρινά προβλήματα εκτύπωσης.
- Εάν μεταφέρετε τον εκτυπωτή, ακολουθήστε τα παρακάτω βήματα για να αποφύγετε τη διαρροή μελάνης ή άλλη βλάβη του εκτυπωτή:
 - Βεβαιωθείτε ότι έχετε απενεργοποιήσει τον εκτυπωτή πατώντας το κουμπί  (Λειτουργία). Περιμένετε μέχρι να σταματήσουν όλοι οι ήχοι από την κίνηση των εσωτερικών εξαρτημάτων του εκτυπωτή, προτού τον αποσυνδέσετε.
 - Βεβαιωθείτε ότι έχετε αφήσει τα δοχεία τοποθετημένα.
 - Ο εκτυπωτής πρέπει να μεταφερθεί σε οριζόντια θέση. Δεν πρέπει να μεταφερθεί τοποθετημένος στο πλάι, στην πίσω, στη μπροστινή ή στην επάνω πλευρά.
- Αν έχετε εκτυπωτή HP+, πρέπει να χρησιμοποιείτε αυθεντικά δοχεία HP. Αν τοποθετήσετε μη αυθεντικά δοχεία HP ή αναπληρωμένα δοχεία, ο εκτυπωτής δεν θα μπορεί να εκτυπώσει.

Χρησιμοποιείται έγχρωμη μελάνη κατά την εκτύπωση με χρήση του δοχείου μαύρης μελάνης μόνο

Η χρήση της μελάνης κατά τη διαδικασία εκτύπωσης inkjet γίνεται με διάφορους τρόπους.

Γενικά, η μελάνη ενός δοχείου χρησιμοποιείται για την εκτύπωση εγγράφων, φωτογραφιών και άλλων παρόμοιων υλικών. Ωστόσο, απαιτείται η χρήση κάποιας ποσότητας μελάνης για τη συντήρηση της κεφαλής εκτύπωσης. Κάποια ποσότητα μελάνης μένει ως κατάλοιπο και κάποια ποσότητα μελάνης εξατμίζεται. Για περισσότερες πληροφορίες σχετικά με τη χρήση της μελάνης, επισκεφτείτε τη διεύθυνση hp.com/go/learnaboutesupplies και επιλέξτε **HP Ink** (Μελάνη HP). (Ίσως χρειαστεί να επιλέξετε χώρα/περιοχή χρησιμοποιώντας το κουμπί **Select Country** (Επιλογή χώρας) που υπάρχει στη σελίδα.)

Έλεγχος των εκτιμώμενων επιπέδων μελάνης

Μπορείτε να ελέγξετε τα εκτιμώμενα επίπεδα μελάνης από το λογισμικό του εκτυπωτή ή από τον πίνακα ελέγχου του εκτυπωτή.

Για να ελέγξετε τα εκτιμώμενα επίπεδα μελάνης από τον πίνακα ελέγχου του εκτυπωτή

- Στον πίνακα ελέγχου του εκτυπωτή, πατήστε ή περάστε το δάχτυλό σας προς τα κάτω στην καρτέλα στο πάνω μέρος της οθόνης για να ανοίξετε τον Πίνακα εργαλείων και, στη συνέχεια, πατήστε **Μελάνη**  για να ελέγξετε τα εκτιμώμενα επίπεδα μελάνης.

ΣΗΜΕΙΩΣΗ:

- Οι προειδοποιήσεις και οι δείκτες επιπέδου μελάνης παρέχουν εκτιμήσεις αποκλειστικά για λόγους προγραμματισμού. Όταν λάβετε μια προειδοποίηση χαμηλού επιπέδου μελάνης, φροντίστε να έχετε διαθέσιμο ένα ανταλλακτικό δοχείο για να αποφύγετε πιθανές καθυστερήσεις στην εκτύπωση. Δεν χρειάζεται να αντικαταστήσετε τα δοχεία μελάνης παρά μόνο εάν σας ζητηθεί από τη συσκευή.
- Εάν έχετε τοποθετήσει ένα ξαναγεμισμένο ή ανακατασκευασμένο δοχείο μελάνης ή ένα δοχείο που έχει χρησιμοποιηθεί σε άλλο εκτυπωτή, ο δείκτης επιπέδου μελάνης μπορεί να μην είναι ακριβής ή να μην είναι διαθέσιμος.

- Κατά τη διαδικασία εκτύπωσης χρησιμοποιείται μελάνη με πολλούς και διαφορετικούς τρόπους, όπως για τη διαδικασία προετοιμασίας, η οποία προετοιμάζει τον εκτυπωτή και τα δοχεία μελάνης για εκτύπωση, καθώς και για τη συντήρηση της κεφαλής εκτύπωσης, η οποία διατηρεί τα ακροφύσια καθαρά και τη ροή της μελάνης ομαλή. Επίσης, στο δοχείο παραμένει υπόλειμμα μελάνης αφού αυτή εξαντληθεί. Για περισσότερες πληροφορίες, ανατρέξτε στην ενότητα hp.com/go/inkusage.

Παραγγελία δοχείων

Αυτό το θέμα περιγράφει τον τρόπο παραγγελίας των δοχείων.

Για να παραγγείλετε δοχεία, μεταβείτε στη διεύθυνση www.hp.com. (Αυτή τη στιγμή, ορισμένα τμήματα της τοποθεσίας της HP στο web είναι διαθέσιμα μόνο στα Αγγλικά). Η ηλεκτρονική παραγγελία δοχείων δεν υποστηρίζεται σε όλες τις χώρες/περιοχές. Ωστόσο, πολλές χώρες έχουν πληροφορίες παραγγελίας μέσω τηλεφώνου, εντοπισμού τοπικών καταστημάτων και εκτύπωσης λίστας αγορών. Επιπλέον, μπορείτε να επισκεφτείτε τη σελίδα hp.com/buy/supplies για να βρείτε πληροφορίες σχετικά με την αγορά προϊόντων HP στη χώρα/περιοχή σας.

Χρησιμοποιείτε μόνο δοχεία αντικατάστασης που έχουν τον ίδιο αριθμό δοχείου με το δοχείο μελάνης που αντικαθιστάτε. Μπορείτε να βρείτε τον αριθμό δοχείου στα ακόλουθα σημεία:

- Ανοίξτε το HP Smart. Κάντε κλικ ή πατήστε την εικόνα του εκτυπωτή και, στη συνέχεια, κάντε κλικ ή πατήστε την επιλογή **Υποστηριζόμενα αναλώσιμα**.
- Στον embedded web server, κάντε κλικ στην καρτέλα **Εργαλεία** και, στη συνέχεια, επιλέξτε **Κατάσταση αναλωσίμων** στην ενότητα **Πληροφορίες προϊόντος**. Για περισσότερες πληροφορίες, ανατρέξτε στην ενότητα [Για πρόσβαση και χρήση του EWS](#).
- Στην αναφορά κατάστασης του εκτυπωτή (ανατρέξτε στην ενότητα [Κατανόηση των αναφορών του εκτυπωτή](#)).
- Στην ετικέτα του δοχείου που αντικαθιστάτε.
- Σε ένα αυτοκόλλητο στο εσωτερικό του εκτυπωτή. Ανοίξτε τη θύρα πρόσβασης στα δοχεία για να εντοπίσετε το αυτοκόλλητο.

 **ΣΗΜΕΙΩΣΗ:** Το δοχείο **Setup** που συνοδεύει τον εκτυπωτή δεν διατίθεται για ξεχωριστή αγορά.

Αντικατάσταση των δοχείων

Η παρούσα ενότητα περιγράφει τον τρόπο αντικατάστασης των δοχείων.

 **ΣΗΜΕΙΩΣΗ:**

- Για πληροφορίες σχετικά με την ανακύκλωση χρησιμοποιημένων αναλώσιμων μελάνης, δείτε το [Πρόγραμμα ανακύκλωσης αναλωσίμων για εκτυπωτές ψεκασμού HP](#)

Εάν δεν διαθέτετε ανταλλακτικά δοχεία για τον εκτυπωτή, ανατρέξτε στην ενότητα [Παραγγελία δοχείων](#).

- Αυτή τη στιγμή, ορισμένα τμήματα της τοποθεσίας της HP στο web είναι διαθέσιμα μόνο στα Αγγλικά.
- Δεν είναι διαθέσιμα όλα τα δοχεία σε όλες τις χώρες/περιοχές.

⚠ ΠΡΟΣΟΧΗ: Η HP συνιστά να αντικαθιστάτε τα δοχεία που λείπουν το συντομότερο δυνατό προκειμένου να αποφύγετε προβλήματα ποιότητας εκτύπωσης και ενδεχόμενη αυξημένη κατανάλωση μελάνης ή βλάβη στο σύστημα μελάνης. Μην απενεργοποιείτε τον εκτυπωτή όταν λείπουν τα δοχεία.

Για να αντικαταστήσετε τα δοχεία μελάνης

1. Βεβαιωθείτε ότι ο εκτυπωτής είναι ενεργοποιημένος.
2. Ανοίξτε την μπροστινή θύρα.

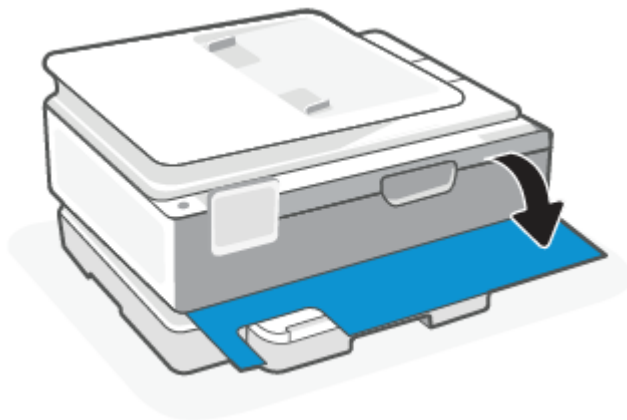

3. Ανοίξτε τη θύρα πρόσβασης στα δοχεία μελάνης.

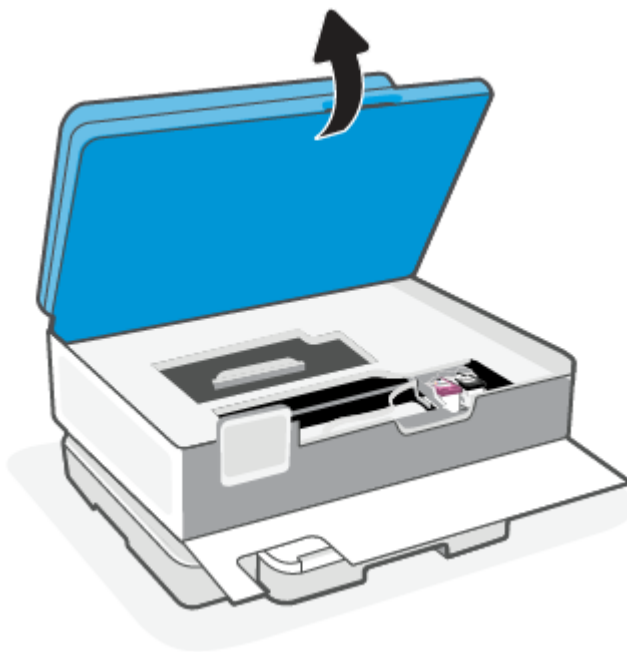

ΣΗΜΕΙΩΣΗ:

- Για να συνεχίσετε, περιμένετε μέχρι ο φορέας εκτύπωσης να σταματήσει να μετακινείται.
 - Εάν ο εκτυπωτής διαθέτει τροφοδότη εγγράφων, μην τραβάτε ή πιέζετε τον τροφοδότη εγγράφων κατά την ανύψωση του σαρωτή.
-

4. Αφαιρέστε το δοχείο από την υποδοχή.
5. Τοποθετήστε το νέο δοχείο.
 - Αφαιρέστε το νέο δοχείο από τη συσκευασία του.



- Αφαιρέστε την πλαστική ταινία χρησιμοποιώντας την προεξοχή.

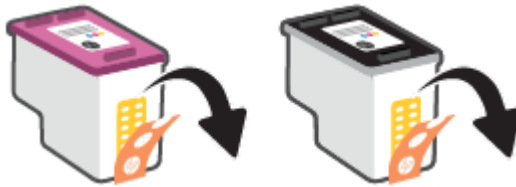

- Σπρώξτε το καινούριο δοχείο στην υποδοχή μέχρι να ασφαλίσει κάνοντας το χαρακτηριστικό ήχο (κλικ).

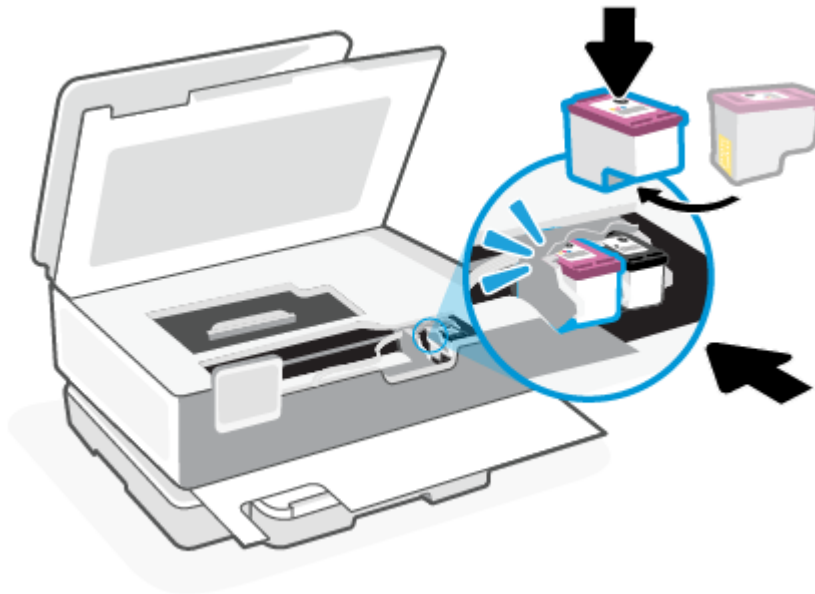

6. Κλείστε τη θύρα πρόσβασης στα δοχεία μελάνης.

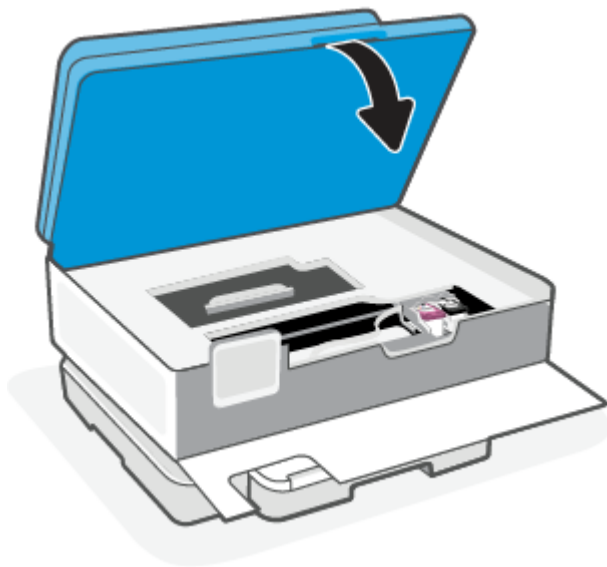

7. Κλείστε την μπροστινή θύρα.

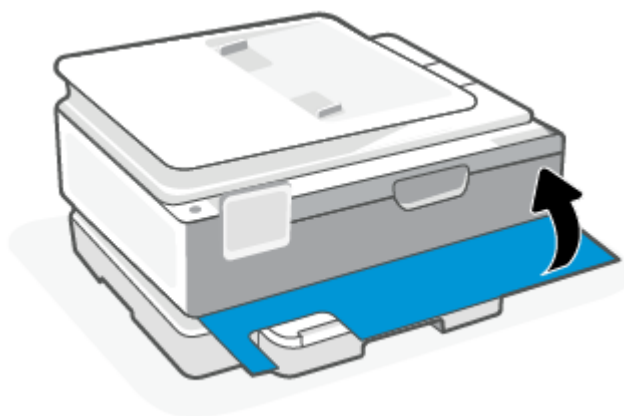

Χρήση της λειτουργίας ενός δοχείου

Αξιοποιήστε τη λειτουργία ενός δοχείου για να χρησιμοποιήσετε τον εκτυπωτή μόνο με ένα δοχείο. Η λειτουργία ενός δοχείου ενεργοποιείται όταν συμβεί ένα από τα παρακάτω.

- Στον φορέα έχει τοποθετηθεί μόνο ένα δοχείο.
- Ένα δοχείο έχει αφαιρεθεί από τον φορέα, εκεί που προηγουμένως υπήρχαν δύο.

ΣΗΜΕΙΩΣΗ: Ο εκτυπωτής εισέλθει σε λειτουργία ενός δοχείου ενώ υπάρχουν εγκατεστημένα δύο δοχεία, βεβαιωθείτε ότι έχετε αφαιρέσει την προστατευτική πλαστική ταινία από τα δοχεία. Όταν η πλαστική ταινία καλύπτει τις επαφές του δοχείου, ο εκτυπωτής δεν μπορεί να εντοπίσει ότι το δοχείο είναι τοποθετημένο. Εάν δεν υπάρχει πλαστική ταινία στα δοχεία, δοκιμάστε να καθαρίσετε τις επαφές των δοχείων. Για περισσότερες πληροφορίες σχετικά με τον καθαρισμό των επαφών των δοχείων, ανατρέξτε στην ενότητα [Προβλήματα σχετικά με τα δοχεία μελάνης](#).

Για να πραγματοποιήσετε έξοδο από τη λειτουργία μονού δοχείου

- Τοποθετήστε στον εκτυπωτή το δοχείο μαύρης μελάνης και το δοχείο τριών χρωμάτων.

Προβλήματα σχετικά με τα δοχεία μελάνης

Εάν ένα δοχείο παρουσιάσει πρόβλημα, ενδέχεται να λάβετε ένα μήνυμα σφάλματος δοχείου.

Εάν παρουσιαστεί σφάλμα μετά την τοποθέτηση ενός δοχείου, ή εάν ένα μήνυμα υποδείξει πρόβλημα σε ένα δοχείο, δοκιμάστε να αφαιρέσετε τα δοχεία, ελέγξτε ότι έχετε αφαιρέσει την πλαστική ταινία και από τα δύο δοχεία και, στη συνέχεια, τοποθετήστε ξανά τα δοχεία. Εάν αυτό δεν φέρει αποτέλεσμα, καθαρίστε τις επαφές των δοχείων μελάνης. Εάν το πρόβλημα δεν επιλυθεί, αντικαταστήστε τα δοχεία.

Για πληροφορίες σχετικά με την αντικατάσταση δοχείων, δείτε [Αντικατάσταση των δοχείων](#).

Για να καθαρίσετε τις επαφές των δοχείων

⚠ ΠΡΟΣΟΧΗ: Η διαδικασία καθαρισμού θα πρέπει να διαρκέσει μόνο μερικά λεπτά. Φροντίστε να τοποθετήσετε ξανά τα δοχεία στον εκτυπωτή το συντομότερο δυνατόν. Δεν συνιστάται να αφήσετε τα δοχεία έξω από τον εκτυπωτή για περισσότερο από 30 λεπτά. Εάν τα δοχεία δεν προστατεύονται έξω από τον εκτυπωτή, τα ακροφύσια τους ενδέχεται να στεγνώσουν και να φράξουν.

1. Ελέγξτε ότι η συσκευή λειτουργεί.
2. Ανοίξτε την μπροστινή θύρα.

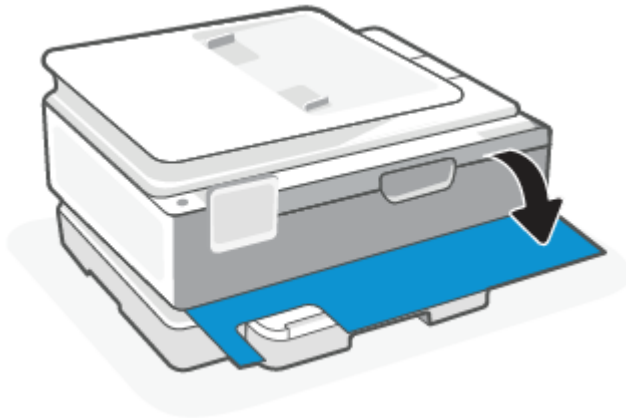

3. Ανοίξτε τη θύρα πρόσβασης στα δοχεία μελάνης.

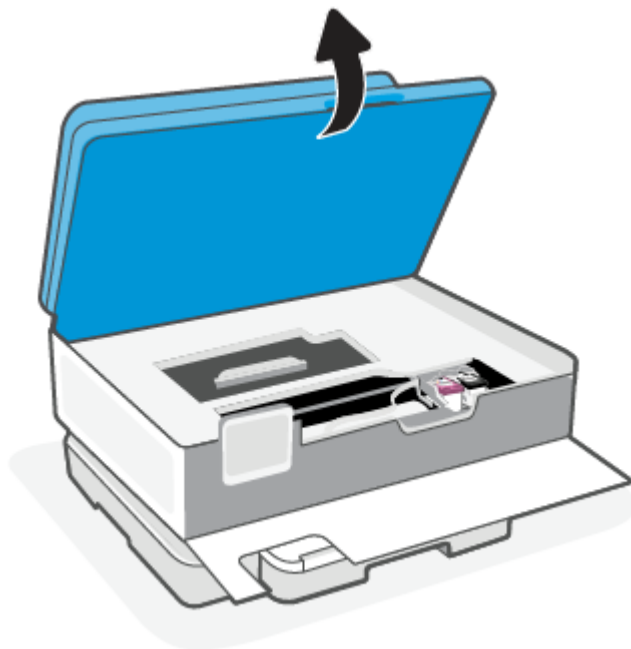

ΣΗΜΕΙΩΣΗ:

- Για να συνεχίσετε, περιμένετε μέχρι ο φορέας εκτύπωσης να σταματήσει να μετακινείται.
- Εάν ο εκτυπωτής διαθέτει τροφοδότη εγγράφων, μην τραβάτε ή πιέζετε τον τροφοδότη εγγράφων κατά την ανύψωση του σαρωτή.

4. Περιμένετε μέχρι να σταματήσει να κινείται ο φορέας.
5. Αφαιρέστε το δοχείο που δηλώνεται στο μήνυμα σφάλματος.
6. Καθαρίστε τις επαφές των δοχείων και τις επαφές του εκτυπωτή.

- α. Κρατήστε το δοχείο από τις πλευρές με την κάτω πλευρά προς τα πάνω και εντοπίστε τις ηλεκτρικές επαφές του δοχείου.

Οι ηλεκτρικές επαφές είναι τα μικρά ορθογώνια τμήματα από χαλκό ή μέταλλο χρυσού χρώματος στο δοχείο.

- β. Σκουπίστε μόνο τις επαφές με ένα στεγνό, μαλακό πανί ή πανί που δεν αφήνει χνούδι.

⚠ ΠΡΟΣΟΧΗ: Προσέξτε να καθαρίσετε μόνο τις επαφές και να μην απλώσετε μελάνη ή άλλα υπολείμματα σε άλλα σημεία του δοχείου.

- γ. Στο εσωτερικό του εκτυπωτή, εντοπίστε τις επαφές για το δοχείο.

Οι επαφές του εκτυπωτή μοιάζουν με κουκίδες χρυσού χρώματος, τοποθετημένες έτσι ώστε να εφάπτονται με τις επαφές του δοχείου.

- δ. Χρησιμοποιήστε μια στεγνή μπατονέτα ή ένα πανί που δεν αφήνει χνούδι για να σκουπίσετε τις επαφές.

7. Τοποθετήστε ξανά το δοχείο.

8. Κλείστε τη θύρα πρόσβασης στα δοχεία μελάνης.
9. Ελέγξτε εάν το μήνυμα σφάλματος διαγράφηκε. Εάν εξακολουθείτε να λαμβάνετε το μήνυμα σφάλματος, απενεργοποιήστε τον εκτυπωτή και ενεργοποιήστε τον ξανά.

 **ΣΗΜΕΙΩΣΗ:** Εάν κάποιο δοχείο προκαλεί πρόβλημα, μπορείτε να το αφαιρέσετε και να χρησιμοποιήσετε τη λειτουργία ενός δοχείου, ώστε ο εκτυπωτής να λειτουργεί με ένα μόνο δοχείο.

Αποθήκευση αναλωσίμων εκτύπωσης

Τα δοχεία μπορούν να παραμείνουν στον εκτυπωτή για μεγάλα χρονικά διαστήματα. Ωστόσο, για να διασφαλίσετε τη βέλτιστη κατάσταση των δοχείων, απενεργοποιείτε τον εκτυπωτή με τον ενδεδειγμένο τρόπο όταν δεν τον χρησιμοποιείτε.

Για περισσότερες πληροφορίες, ανατρέξτε στην ενότητα [Απενεργοποίηση του εκτυπωτή](#).

Πληροφορίες εγγύησης δοχείου

Η εγγύηση των δοχείων μελάνης HP ισχύει όταν το δοχείο χρησιμοποιείται στη συσκευή εκτύπωσης HP για την οποία προορίζεται. Η εγγύηση δεν καλύπτει δοχεία HP που έχουν ξαναγεμιστεί, ανακατασκευαστεί, τροποποιηθεί, χρησιμοποιηθεί με λάθος τρόπο ή αλλοιωθεί.

Κατά την περίοδο της εγγύησης, το δοχείο καλύπτεται εφόσον η μελάνη της HP δεν έχει εξαντληθεί και δεν έχει παρέλθει η ημερομηνία λήξης της εγγύησης. Την ημερομηνία λήξης της εγγύησης, στη μορφή ΕΕΕΕ/ΜΜ/ΗΗ, μπορείτε να βρείτε στο δοχείο, όπως υποδεικνύεται παρακάτω:



Για ένα αντίγραφο της Δήλωσης περιορισμένης εγγύησης της HP, ανατρέξτε στη διεύθυνση hp.com/go/orderdocuments.

8 Επίλυση προβλήματος

Η παρούσα ενότητα προτείνει λύσεις για συνηθισμένα προβλήματα.

Εάν οι προτάσεις δεν επιλύσουν τα προβλήματα, δοκιμάστε να λάβετε βοήθεια χρησιμοποιώντας μία από τις υπηρεσίες υποστήριξης, ανατρέξτε στην ενότητα Υποστήριξη HP.

Μπορείτε επίσης να λάβετε βοήθεια από την εφαρμογή HP Smart και τον πίνακα ελέγχου του εκτυπωτή.

- **HP Smart:** Παρέχει ειδοποιήσεις για προβλήματα του εκτυπωτή (εμπλοκές και άλλου είδους προβλήματα), συνδέσμους για περιεχόμενο βοήθειας και επιλογές επικοινωνίας με την υποστήριξη για πρόσθετη βοήθεια. Για περισσότερες πληροφορίες, ανατρέξτε στην ενότητα [Χρήση της εφαρμογής HP Smart για εκτύπωση, σάρωση και διαχείριση](#).
- **Πίνακας ελέγχου εκτυπωτή:** Αγγίξτε το κουμπί Βοήθεια **?** για πρόσβαση στο μενού Βοήθεια, τη βοήθεια με βάση τα συμφραζόμενα, καθώς και τις κινούμενες εικόνες για ορισμένες εργασίες.

Εμπλοκές και προβλήματα τροφοδότησης χαρτιού

Το παρόν θέμα βοηθά στην αντιμετώπιση προβλημάτων από εμπλοκές και προβλήματα τροφοδότησης χαρτιού.

Απεμπλοκή χαρτιού

Οι εμπλοκές χαρτιού μπορούν να παρουσιαστούν σε πολλές περιοχές στο εσωτερικό του εκτυπωτή.

- ⚠ ΠΡΟΣΟΧΗ:** Για να αποφύγετε την πρόκληση βλάβης στην κεφαλή εκτύπωσης, πρέπει να αποκαθιστάτε τις εμπλοκές χαρτιού όσο το δυνατόν πιο άμεσα.

Για να αποκαταστήσετε μια εμπλοκή χαρτιού στον κύριο δίσκο

1. Ανοίξτε τον κύριο δίσκο.

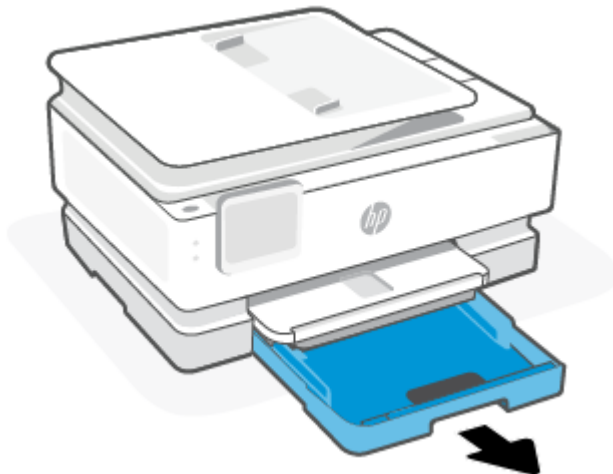

2. Ανασηκώστε το δίσκο εξόδου και μετά αφαιρέστε τον από τον εκτυπωτή.

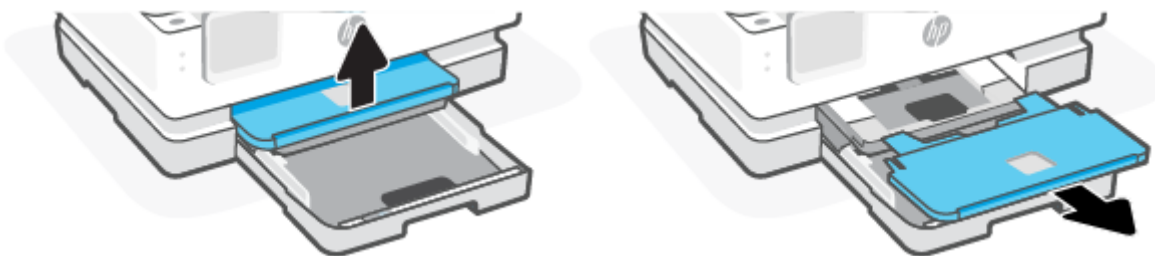

3. Αφαιρέστε το μπλοκαρισμένο χαρτί στο δίσκο φωτογραφιών.

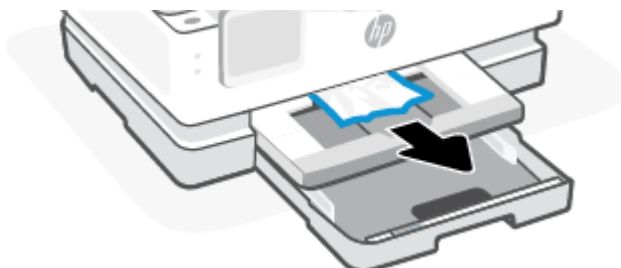

4. Σπρώξτε το δίσκο φωτογραφιών προς τα μέσα και, στη συνέχεια, αφαιρέστε τυχόν μπλοκαρισμένο χαρτί στον κύριο δίσκο.

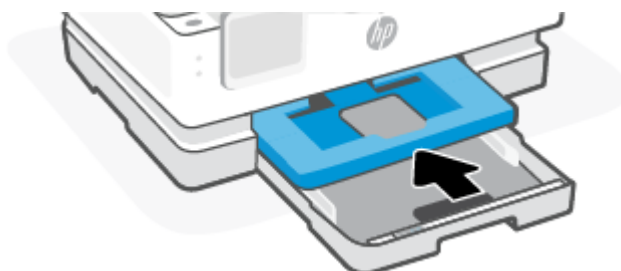

5. Τοποθετήστε και πάλι το δίσκο εξόδου στον εκτυπωτή.

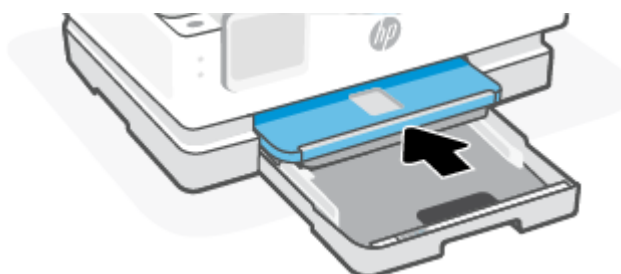

6. Κλείστε τον κύριο δίσκο.

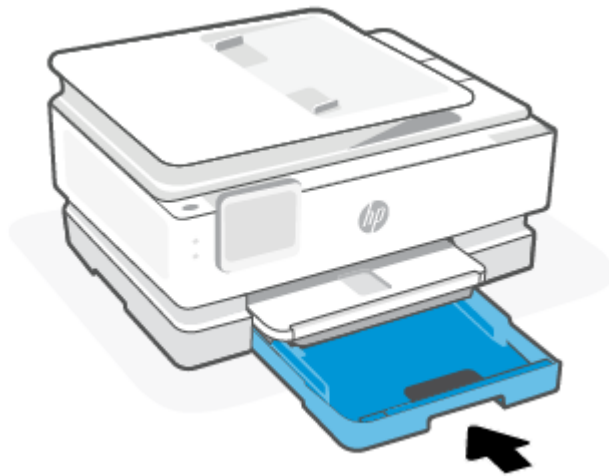

 **ΣΗΜΕΙΩΣΗ:** Εάν ο εκτυπωτής εξακολουθεί να εμφανίζει σαφές μήνυμα εμπλοκής, με το δίσκο εισόδου εκτεταμένο, γείρετε απαλά τον εκτυπωτή προς τα εμπρός (περίπου 60 μοίρες) για να αφαιρέσετε το χαρτί από τη βάση του εκτυπωτή.

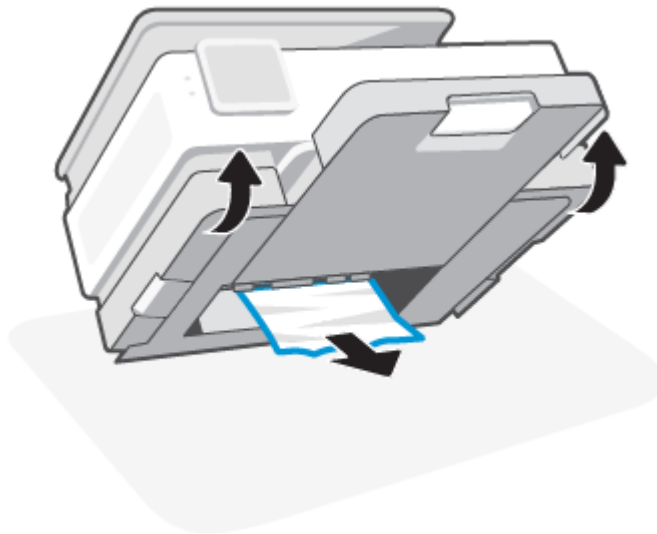

Για να αποκαταστήσετε μια εμπλοκή χαρτιού από τη ζώνη εκτύπωσης

1. Ανοίξτε την μπροστινή θύρα.

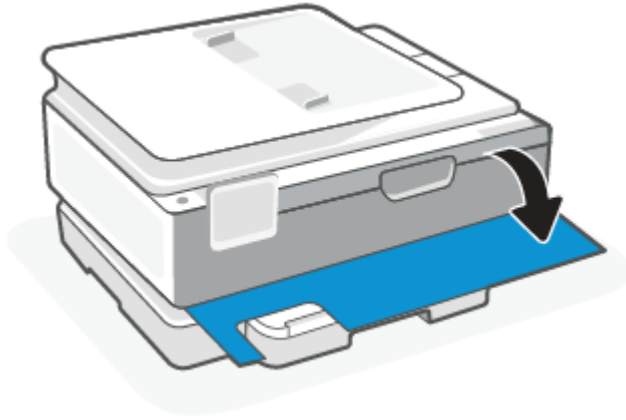

2. Ανοίξτε τη θύρα πρόσβασης του φορέα.

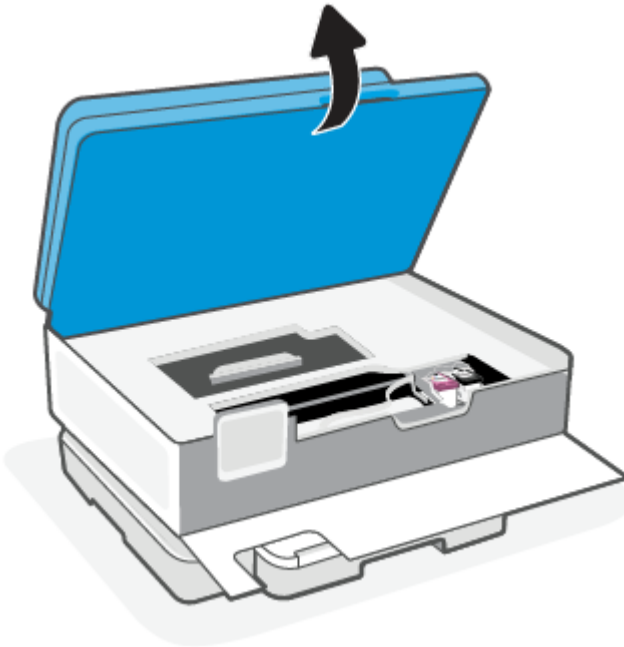

3. Εάν ο φορέας των δοχείων δεν εμποδίζεται, μετακινήστε τον προσεκτικά προς τα αριστερά του εκτυπωτή και στη συνέχεια αφαιρέστε το μπλοκαρισμένο χαρτί. Εάν χρειαστεί, επαναλάβετε το ίδιο μετακινώντας προσεκτικά τον φορέα δοχείων προς στα δεξιά του εκτυπωτή.

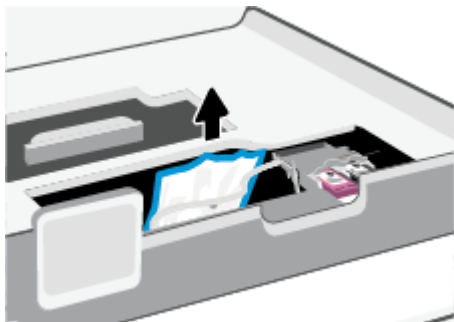

 **ΣΗΜΕΙΩΣΗ:** Μην μετακινείτε τον φορέα δοχείων πολύ κοντά στην αριστερή ή δεξιά άκρη του εκτυπωτή.

4. Ανασηκώστε τη λαβή του καλύμματος της διαδρομής χαρτιού και αφαιρέστε το κάλυμμα.

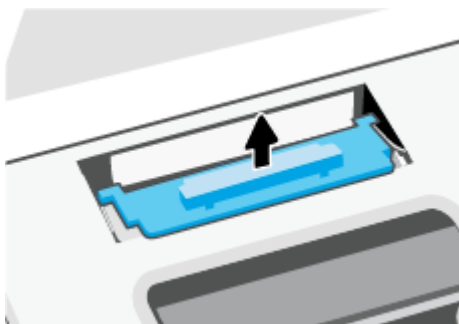

5. Εντοπίστε τυχόν μπλοκαρισμένο χαρτί στο εσωτερικό του εκτυπωτή, πιάστε το και με τα δύο χέρια και τραβήξτε το προς τα εσάς.

 **ΠΡΟΣΟΧΗ:** Εάν το χαρτί σχιστεί καθώς το αφαιρείτε από τους κυλίνδρους, ελέγξτε τους κυλίνδρους και τους τροχούς για τυχόν σχισμένα κομμάτια χαρτιού που μπορεί να έχουν παραμείνει στο εσωτερικό του εκτυπωτή.

Εάν δεν αφαιρέσετε όλα τα κομμάτια χαρτιού από τον εκτυπωτή, είναι πιθανό να δημιουργηθούν περισσότερες εμπλοκές χαρτιού.

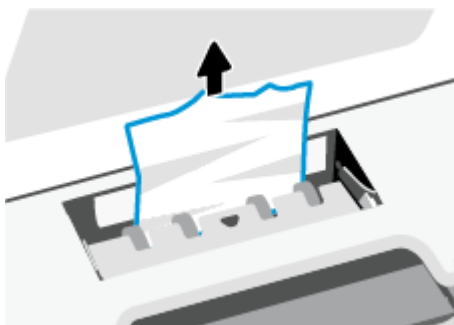

6. Τοποθετήστε ξανά το κάλυμμα της διαδρομής χαρτιού ώστε να ασφαλίσει στη θέση του.

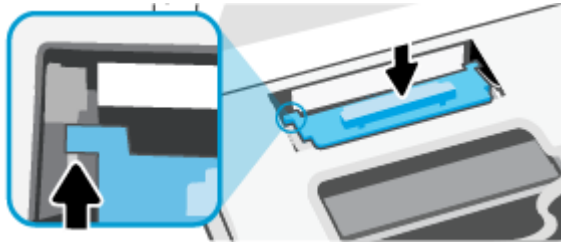

7. Κλείστε τη θύρα πρόσβασης στα δοχεία μελάνης.

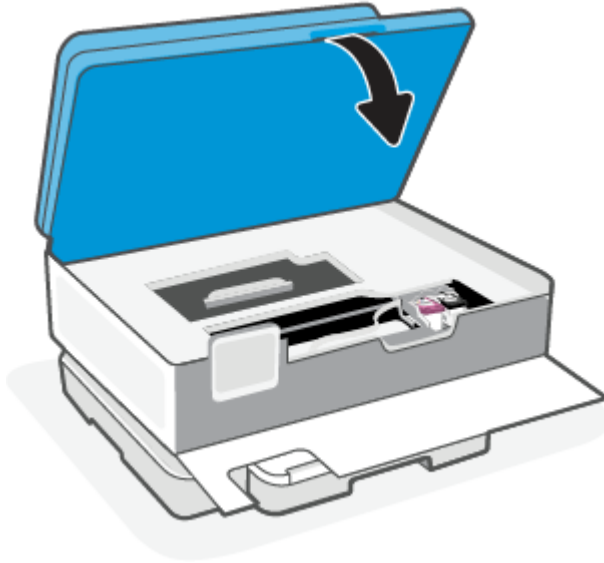

8. Κλείστε την μπροστινή θύρα.

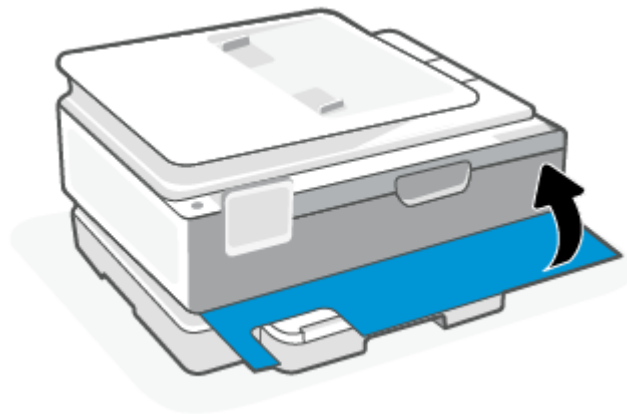

Για να αποκαταστήσετε μια εμπλοκή χαρτιού στον τροφοδότη εγγράφων (μόνο σε ορισμένα μοντέλα)

1. Σηκώστε το κάλυμμα του τροφοδότη εγγράφων.



2. Τραβήξτε το μπλοκαρισμένο χαρτί από τους κυλίνδρους.

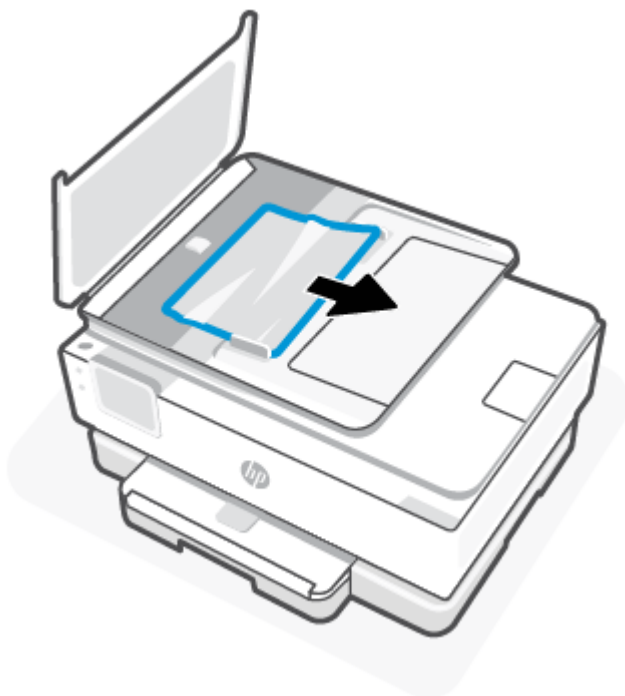

3. Κλείστε το κάλυμμα του τροφοδότη εγγράφων έως ότου ασφαλίσει στη θέση του.

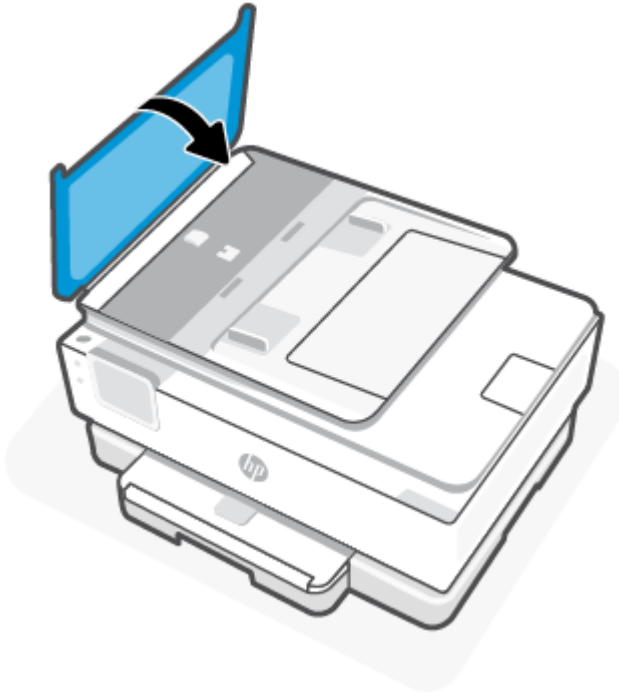

4. Σηκώστε το δίσκο του τροφοδότη εγγράφων.



5. Αφαιρέστε το μπλοκαρισμένο χαρτί κάτω από το δίσκο.



6. Κατεβάστε το δίσκο του τροφοδότη εγγράφων.



Αποκατάσταση εμπλοκής στο φορέα δοχείων μελάνης

Αφαιρέστε τυχόν αντικείμενα, όπως χαρτί, που εμποδίζουν το φορέα των δοχείων μελάνης.



ΣΗΜΕΙΩΣΗ: Μην χρησιμοποιείτε εργαλεία ή άλλες συσκευές για να αφαιρέσετε μπλοκαρισμένο χαρτί. Να είστε πάντα προσεκτικοί κατά την αφαίρεση μπλοκαρισμένου χαρτιού από το εσωτερικό του εκτυπωτή.

Μάθετε πώς να αποφεύγετε τις εμπλοκές χαρτιού

Για να αποφύγετε τις εμπλοκές χαρτιού, ακολουθήστε τις εξής οδηγίες.

- Μην τοποθετείτε πολύ χαρτί στους δίσκους του εκτυπωτή. Για πληροφορίες σχετικά με τη χωρητικότητα των δίσκων, ανατρέξτε στην ενότητα [Προδιαγραφές](#).

- Αφαιρείτε συχνά τα εκτυπωμένα χαρτιά από το δίσκο εξόδου.
- Βεβαιωθείτε ότι το χαρτί στο οποίο θα εκτυπώσετε δεν είναι τσαλακωμένο, τσακισμένο ή κατεστραμμένο.
- Αποφύγετε την τσάκιση ή το τσαλάκωμα του χαρτιού αποθηκεύοντας όλες τις προμήθειες μέσω σε συσκευασία που μπορεί να ξανασφραγιστεί.
- Μην χρησιμοποιείτε χαρτί που είναι υπερβολικά λεπτό ή χοντρό για τον εκτυπωτή.
- Βεβαιωθείτε ότι το χαρτί έχει τοποθετηθεί σωστά στους δίσκους και ότι οι δίσκοι δεν είναι υπερβολικά γεμάτοι. Για περισσότερες πληροφορίες, ανατρέξτε στην ενότητα [Τοποθετήστε χαρτί](#).
- Βεβαιωθείτε ότι το χαρτί που είναι τοποθετημένο στο κύριος δίσκος είναι επίπεδο και ότι οι άκρες δεν είναι λυγισμένες ή σκισμένες.
- Μην συνδυάζετε διαφορετικούς τύπους και μεγέθη χαρτιού στο κύριος δίσκος. Ολόκληρη η στοίβα χαρτιού στο κύριος δίσκος πρέπει να αποτελείται από χαρτιά ίδιου μεγέθους και τύπου.
- Μην σπρώχνετε υπερβολικά το χαρτί μέσα στο κύριος δίσκος.
- Εάν θέλετε να εκτυπώσετε και στις δύο πλευρές μιας σελίδας, αποφύγετε την εκτύπωση εικόνων υψηλού κορεσμού σε χαρτί μικρού βάρους.
- Χρησιμοποιείτε τους συνιστώμενους τύπους χαρτιού για τον εκτυπωτή.
- Εάν κοντεύει να τελειώσει το χαρτί στον εκτυπωτή, αφήστε να εξαντληθεί πρώτα και στη συνέχεια προσθέστε άλλο χαρτί. Μην τοποθετείτε χαρτί ενώ ο εκτυπωτής εκτυπώνει.

Επίλυση προβλημάτων τροφοδοσίας χαρτιού

Παρακάτω αναφέρονται τα συνηθισμένα προβλήματα τροφοδοσίας χαρτιού.

- **Το χαρτί δεν τροφοδοτείται στο δίσκο**
 - Βεβαιωθείτε ότι υπάρχει χαρτί στο δίσκο. Για περισσότερες πληροφορίες, ανατρέξτε στην ενότητα [Τοποθετήστε χαρτί](#). Ξεφυλλίστε το χαρτί πριν από την τοποθέτηση.
 - Βεβαιωθείτε ότι οι οδηγοί πλάτους χαρτιού είναι ρυθμισμένοι στις σωστές ενδείξεις του δίσκου για το μέγεθος του χαρτιού που έχετε τοποθετήσει. Επίσης, βεβαιωθείτε ότι οι οδηγοί χαρτιού ακουμπάνε στη στοίβα χαρτιού χωρίς να την πιέζουν.
 - Βεβαιωθείτε ότι η στοίβα χαρτιού είναι ευθυγραμμισμένη με τις γραμμές του συγκεκριμένου μεγέθους χαρτιού στο κάτω μέρος του κύριου δίσκου και ότι δεν ξεπερνάει την ένδειξη ύψους στοίβας που βρίσκεται στο πλάι του οδηγού πλάτους χαρτιού του κύριου δίσκου.
 - Βεβαιωθείτε ότι το χαρτί στο δίσκο δεν έχει κυρτώσει. Αν έχει κυρτώσει, λυγίστε τα φύλλα χαρτιού προς την αντίθετη κατεύθυνση για να τα ισιώσετε.
- **Οι σελίδες είναι λοξές**
 - Βεβαιωθείτε ότι το χαρτί που έχει τοποθετηθεί στον κύριο δίσκο είναι ευθυγραμμισμένο με τους οδηγούς πλάτους χαρτιού. Εάν χρειάζεται, ανοίξτε τον κύριο δίσκο έξω από τον εκτυπωτή, τοποθετήστε ξανά το χαρτί σωστά και βεβαιωθείτε ότι οι οδηγοί χαρτιού είναι σωστά ευθυγραμμισμένοι.
 - Τοποθετείτε χαρτί στον εκτυπωτή μόνο όταν δεν εκτυπώνει.
 - Βεβαιωθείτε ότι η πίσω θύρα πρόσβασης έχει κλείσει σωστά.

- **Τροφοδοτούνται πολλές σελίδες**

- Βεβαιωθείτε ότι οι οδηγοί πλάτους χαρτιού είναι ρυθμισμένοι στις σωστές ενδείξεις του δίσκου για το μέγεθος του χαρτιού που έχετε τοποθετήσει. Επίσης, βεβαιωθείτε ότι οι οδηγοί πλάτους χαρτιού ακουμπάνε στη στοίβα χαρτιού χωρίς να την πιέζουν.
- Βεβαιωθείτε ότι η στοίβα χαρτιού είναι ευθυγραμμισμένη με τις γραμμές του συγκεκριμένου μεγέθους χαρτιού στο κάτω μέρος του κύριου δίσκου και ότι δεν ξεπερνάει την ένδειξη ύψους στοίβας που βρίσκεται στο πλάι του οδηγού πλάτους χαρτιού του κύριου δίσκου.
- Βεβαιωθείτε ότι ο δίσκος δεν είναι υπερφορτωμένος με χαρτί.
- Χρησιμοποιείτε χαρτί HP για βέλτιστη απόδοση.

Ο εκτυπωτής δεν μπορεί να εκτυπώσει

Το παρόν θέμα περιγράφει τον τρόπο αντιμετώπισης προβλημάτων σε περίπτωση αποτυχίας του εκτυπωτή να εκτυπώσει.

Ελέγξτε τη σύνδεση του εκτυπωτή με το Internet

Βεβαιωθείτε ότι ο εκτυπωτής είναι συνδεδεμένος στο Internet. Αν είναι αποσυνδεδεμένος, ο εκτυπωτής δεν θα λειτουργεί με τον αναμενόμενο τρόπο.

Ο εκτυπωτής μπορεί περιστασιακά να αποσυνδέεται από το Internet (για παράδειγμα, σε περίπτωση διακοπής ρεύματος, προβλημάτων με το δίκτυο ή τον δρομολογητή, ή απενεργοποίησης του εκτυπωτή όταν δεν χρησιμοποιείται). Ίσως να μπορείτε να εκτυπώσετε έναν περιορισμένο αριθμό σελίδων ενώ ο εκτυπωτής είναι αποσυνδεδεμένος, αλλά είναι σημαντικό να συνδέσετε ξανά τον εκτυπωτή για να συνεχίσετε την εκτύπωση.

Χρησιμοποιήστε αυθεντικά δοχεία HP

Βεβαιωθείτε ότι χρησιμοποιείτε αυθεντικά δοχεία HP. Τα αυθεντικά δοχεία HP κατασκευάζονται και πωλούνται από την HP στην επίσημη συσκευασία της HP. Οι εκτυπωτές HP+ απαιτούν αυθεντικά δοχεία HP. Εάν τοποθετήσετε μη αυθεντικά αναλώσιμα άλλου κατασκευαστή ή ξαναγεμισμένα δοχεία, οι εκτυπωτές HP+ δεν θα λειτουργούν με τον αναμενόμενο τρόπο.

Ελέγξτε τις ρυθμίσεις και την κατάσταση του εκτυπωτή

Για να ελέγξετε τις ρυθμίσεις και την κατάσταση του εκτυπωτή, εκτυπώστε μια αναφορά εκτυπωτή και μια αναφορά κατάστασης εκτυπωτή. Ελέγξτε αυτή τη σελίδα για πληροφορίες σχετικά με σφάλματα του εκτυπωτή.

 **ΥΠΟΔΕΙΞΗ:** Για να ρυθμίσετε τον εκτυπωτή ασύρματα, ανατρέξτε στην ενότητα [Σύνδεση του εκτυπωτή σε δίκτυο Wi-Fi μέσω του HP Smart](#).

Εάν εξακολουθείτε να μην μπορείτε να εκτυπώσετε, επισκεφθείτε την σελίδα υποστήριξης της HP στη διεύθυνση hp.com/support.

Για να εκτυπώσετε μια αναφορά εκτυπωτή

1. Στον πίνακα ελέγχου του εκτυπωτή, πατήστε ή περάστε το δάχτυλό σας προς τα κάτω στην καρτέλα στο πάνω μέρος της οθόνης για να ανοίξετε τον Πίνακα εργαλείων πατήστε Ρύθμιση .
2. Πατήστε **Αναφορές**.
3. Επιλέξτε μια αναφορά εκτυπωτή για εκτύπωση.

Αναφορά κατάστασης εκτυπωτή

Χρησιμοποιήστε την αναφορά κατάστασης εκτυπωτή για να προβάλετε τις τρέχουσες πληροφορίες του εκτυπωτή και την κατάσταση των δοχείων. Επίσης, χρησιμοποιήστε την αναφορά κατάστασης εκτυπωτή για καλύτερη αντιμετώπιση των προβλημάτων του εκτυπωτή.

Η αναφορά κατάστασης εκτυπωτή περιέχει επίσης ένα αρχείο καταγραφής με τα πρόσφατα συμβάντα.

Εάν χρειαστεί να καλέσετε την HP, είναι συχνά χρήσιμο να εκτυπώσετε την αναφορά κατάστασης εκτυπωτή προτού πραγματοποιήσετε την κλήση.

Προβλήματα εκτύπωσης

Το παρόν θέμα βοηθά στην αντιμετώπιση προβλημάτων εκτύπωσης.

Επίλυση προβλημάτων αδυναμίας εκτύπωσης σε εκτυπωτές HP+

Αν ο εκτυπωτής σας HP+ δεν εκτυπώνει, επιβεβαιώστε ότι είναι συνδεδεμένος στο Internet και ότι διαθέτει αυθεντικά δοχεία HP.

Οι εκτυπωτές HP+ πρέπει να είναι συνδεδεμένοι στο Internet μέσω Wi-Fi ή Ethernet για να λειτουργήσουν. Ο εκτυπωτής μπορεί περιστασιακά να αποσυνδέεται από το Internet (για παράδειγμα, σε περίπτωση διακοπής ρεύματος, προβλημάτων με το δίκτυο ή τον δρομολογητή, ή απενεργοποίησης του εκτυπωτή όταν δεν χρησιμοποιείται). Ίσως να μπορείτε να εκτυπώσετε έναν περιορισμένο αριθμό σελίδων ενώ ο εκτυπωτής είναι αποσυνδεδεμένος, αλλά είναι σημαντικό να συνδέσετε ξανά τον εκτυπωτή για να συνεχίσετε την εκτύπωση.

Επίσης, βεβαιωθείτε ότι έχετε τοποθετήσει αυθεντικά δοχεία HP. Τα αυθεντικά δοχεία HP κατασκευάζονται και πωλούνται από την HP στην επίσημη συσκευασία της HP. Οι εκτυπωτές HP+ απαιτούν αυθεντικά δοχεία HP. Αν τοποθετήσετε μη αυθεντικά δοχεία HP ή αναπληρωμένα δοχεία, οι εκτυπωτές HP+ δεν θα λειτουργούν με τον αναμενόμενο τρόπο.

Επιδιόρθωση προβλημάτων με σελίδες που δεν εκτυπώνονται (δεν γίνεται εκτύπωση)

Το παρόν θέμα βοηθά στην αντιμετώπιση προβλημάτων εκτύπωσης.

Για να επιλύσετε προβλήματα εκτύπωσης

Βεβαιωθείτε ότι ο εκτυπωτής είναι ενεργοποιημένος και ότι υπάρχει χαρτί στο δίσκο. Εάν εξακολουθείτε να μην μπορείτε να εκτυπώσετε, δοκιμάστε τα παρακάτω με τη σειρά:

1. Ελέγξτε για μηνύματα σφάλματος και επιλύστε τα σφάλματα ακολουθώντας τις οδηγίες που εμφανίζονται στην οθόνη.
2. Εάν ο υπολογιστής συνδέεται στον εκτυπωτή με καλώδιο USB, αποσυνδέστε το καλώδιο USB και συνδέστε το ξανά. Εάν ο υπολογιστής συνδέεται στον εκτυπωτή με ασύρματη σύνδεση, επιβεβαιώστε ότι η σύνδεση λειτουργεί.
3. Για την αυτόματη διάγνωση και επίλυση προβλημάτων του εκτυπωτή, χρησιμοποιήστε το HP Print and Scan Doctor.



ΥΠΟΔΕΙΞΗ: Εάν χρησιμοποιείτε Windows 10, μπορείτε να εκτελέσετε τις λειτουργίες HP Print and Scan Doctor από την HP Smart.

Για να ελέγξετε τη σύνδεση της τροφοδοσίας και να πραγματοποιήσετε επαναφορά του εκτυπωτή

1. Βεβαιωθείτε ότι το καλώδιο τροφοδοσίας είναι καλά συνδεδεμένο στον εκτυπωτή.

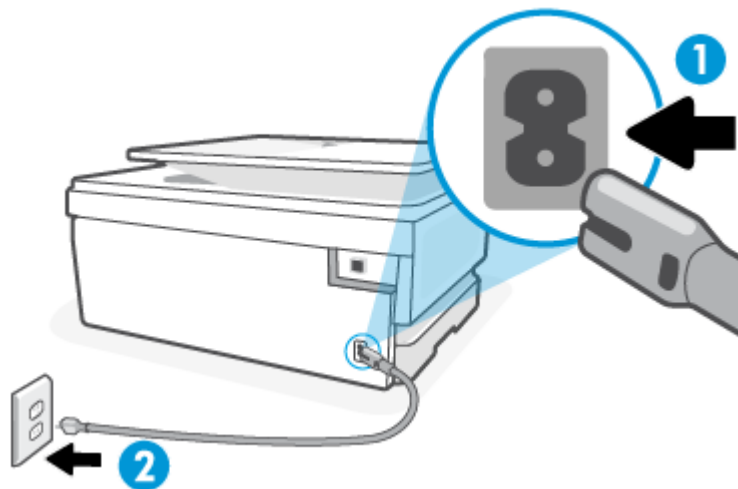

Πίνακας 8-1 Θύρες εκτυπωτή

Θύρα	Περιγραφή
1	Σύνδεση τροφοδοσίας στον εκτυπωτή
2	Σύνδεση σε πρίζα

2. Ελέγξτε το κουμπί Λειτουργία του εκτυπωτή. Εάν δεν είναι αναμμένο, ο εκτυπωτής είναι απενεργοποιημένος. Πατήστε το κουμπί Λειτουργία για να ενεργοποιήσετε τον εκτυπωτή.

 **ΣΗΜΕΙΩΣΗ:** Εάν ο εκτυπωτής δεν τροφοδοτείται με ρεύμα, συνδέστε τον σε άλλη πρίζα.

3. Με ενεργοποιημένο τον εκτυπωτή, αποσυνδέστε το καλώδιο τροφοδοσίας από την πίσω πλευρά του εκτυπωτή.
4. Αποσυνδέστε το καλώδιο τροφοδοσίας από την πρίζα.
5. Περιμένετε τουλάχιστον 15 δευτερόλεπτα.
6. Συνδέστε πάλι το καλώδιο τροφοδοσίας στην πρίζα.
7. Επανασυνδέστε το καλώδιο τροφοδοσίας στην πίσω πλευρά του εκτυπωτή.
8. Εάν ο εκτυπωτής δεν ενεργοποιηθεί από μόνος του, πατήστε το κουμπί Λειτουργία για να τον ενεργοποιήσετε.
9. Δοκιμάστε να χρησιμοποιήσετε τον εκτυπωτή ξανά.



Επίλυση προβλημάτων ποιότητας εκτύπωσης

Το παρόν θέμα βοηθά στην αντιμετώπιση προβλημάτων ποιότητας εκτύπωσης.

 **ΣΗΜΕΙΩΣΗ:** Για να αποφύγετε προβλήματα ποιότητας εκτύπωσης, να απενεργοποιείτε πάντα τον εκτυπωτή χρησιμοποιώντας το κουμπί Λειτουργία και περιμένετε μέχρι να σβήσει η φωτεινή ένδειξη

Λειτουργία προτού αποσυνδέσετε τον εκτυπωτή από το ρεύμα. Με αυτό τον τρόπο, ο εκτυπωτής μετακινεί τα δοχεία σε κλειστή θέση, όπου προστατεύονται από το στέγνωμα.

Για να βελτιώσετε την ποιότητα εκτύπωσης από τον πίνακα ελέγχου του εκτυπωτή

1. Καθαρίστε την κεφαλή εκτύπωσης από τον πίνακα ελέγχου του εκτυπωτή.
 - α. Τοποθετήστε αχρησιμοποίητο, απλό, λευκό χαρτί Letter, A4 ή Legal στο κύριο δίσκο.
 - β. Στον πίνακα ελέγχου του εκτυπωτή, πατήστε ή περάστε το δάχτυλό σας προς τα κάτω στην καρτέλα στο πάνω μέρος της οθόνης για να ανοίξετε τον Πίνακα εργαλείων και, στη συνέχεια, πατήστε **Ρύθμιση** .
 - γ. Πατήστε **Συντήρηση εκτυπωτή**, επιλέξτε **Καθαρισμός δοχείων** και ακολουθήστε τις οδηγίες που εμφανίζονται στην οθόνη.
2. Βεβαιωθείτε ότι χρησιμοποιείτε αυθεντικά δοχεία μελάνης HP.
3. Βεβαιωθείτε ότι έχετε επιλέξει τον κατάλληλο τύπο χαρτιού και την κατάλληλη ποιότητα εκτύπωσης.
4. Ελέγξτε τα εκτιμώμενα επίπεδα μελάνης για να διαπιστώσετε εάν το επίπεδο της μελάνης είναι χαμηλό. Για περισσότερες πληροφορίες, ανατρέξτε στην ενότητα ['Έλεγχος των εκτιμώμενων επιπέδων μελάνης](#). Εάν η στάθμη των δοχείων είναι χαμηλή, φροντίστε να τα αντικαταστήσετε.
5. Εκτυπώστε μια σελίδα διαγνωστικού ελέγχου εάν το επίπεδο των δοχείων είναι χαμηλό.
 - α. Τοποθετήστε αχρησιμοποίητο, απλό, λευκό χαρτί Letter, A4 ή Legal στο κύριο δίσκο.
 - β. Στον πίνακα ελέγχου του εκτυπωτή, πατήστε ή περάστε το δάχτυλό σας προς τα κάτω στην καρτέλα στο πάνω μέρος της οθόνης για να ανοίξετε τον Πίνακα εργαλείων και, στη συνέχεια, πατήστε **Ρύθμιση** .
 - γ. Πατήστε **Αναφορές**.
 - δ. Πατήστε **Αναφορά ποιότητας εκτύπωσης**.
6. Ελέγξτε τα μπλε, ματζέντα, κίτρινα και μαύρα πλαίσια στη σελίδα διαγνωστικού ελέγχου. Εάν παρατηρήσετε ραβδώσεις στα έγχρωμα και μαύρα πλαίσια ή εάν δεν υπάρχει μελάνη σε τμήματα των πλαισίων, καθαρίστε αυτόματα την κεφαλή εκτύπωσης.
7. Εάν δεν επιλυθεί το πρόβλημα με τον καθαρισμό της κεφαλής εκτύπωσης, επικοινωνήστε με την υποστήριξη της HP. Μεταβείτε στη διεύθυνση hp.com/support. Αυτή η τοποθεσία web παρέχει πληροφορίες και βοηθητικά προγράμματα που σας βοηθούν να διορθώσετε πολλά κοινά προβλήματα του εκτυπωτή. Εάν σας ζητηθεί, επιλέξτε τη χώρα/περιοχή σας και, στη συνέχεια, κάντε κλικ στην επιλογή **Όλα τα στοιχεία επικοινωνίας της HP** για πληροφορίες σχετικά με την κλήση τεχνικής υποστήριξης.

Προβλήματα αντιγραφής και σάρωσης

Επιλέξτε μία από τις παρακάτω επιλογές αντιμετώπισης προβλημάτων.

- Χρησιμοποιήστε ένα online εργαλείο αντιμετώπισης προβλημάτων της HP για να επιλύσετε τα προβλήματα αντιγραφής και σάρωσης.
- Για την αυτόματη διάγνωση και επίλυση προβλημάτων του εκτυπωτή, χρησιμοποιήστε το [HP Print and Scan Doctor](#). Εάν χρησιμοποιείτε Windows 10, μπορείτε να εκτελέσετε τις λειτουργίες HP Print and Scan Doctor από την HP Smart.



ΣΗΜΕΙΩΣΗ: Το HP Print and Scan Doctor και ο online οδηγός αντιμετώπισης προβλημάτων HP ενδέχεται να μην διατίθενται σε όλες τις γλώσσες.

Για περισσότερες πληροφορίες, ανατρέξτε στην ενότητα [Συμβουλές για επιτυχημένη αντιγραφή και σάρωση](#).



Προβλήματα δικτύου και σύνδεσης

Το παρόν θέμα βοηθά στην αντιμετώπιση προβλημάτων δικτύου και σύνδεσης.

Επιδιόρθωση ασύρματης σύνδεσης

Επιλέξτε μία από τις παρακάτω επιλογές αντιμετώπισης προβλημάτων.

- Επαναφέρετε τις ρυθμίσεις δικτύου και συνδέστε ξανά τον εκτυπωτή. Για περισσότερες πληροφορίες, ανατρέξτε στην ενότητα [Επαναφορά εργοστασιακών προεπιλογών και ρυθμίσεων](#).
- Ελέγξτε τη διαμόρφωση δικτύου ή εκτυπώστε την αναφορά ελέγχου ασύρματης λειτουργίας για να βοηθηθείτε στη διάγνωση προβλημάτων σύνδεσης δικτύου.

1. Από την Αρχική οθόνη, πατήστε το Ασύρματης λειτουργίας (() και μετά πατήστε το Ρυθμίσεις .
2. Πατήστε **Εκτύπωση αναφορών** και, στη συνέχεια, πατήστε **Σελίδα διαμόρφωσης δικτύου ή Αναφ. ελέγχου ασύρ. λειτ..**

Ελέγξτε το επάνω μέρος της αναφοράς ελέγχου ασύρματου δικτύου για να δείτε αν υπήρξε κάποια αποτυχία κατά τον έλεγχο.

- Ανατρέξτε στην ενότητα **ΑΠΟΤΕΛΕΣΜΑΤΑ ΔΙΑΓΝΩΣΤΙΚΩΝ ΕΛΕΓΧΩΝ** για να δείτε όλους τους ελέγχους που πραγματοποιήθηκαν και να διαπιστώσετε εάν ο εκτυπωτής πέρασε επιτυχώς τους ελέγχους.
 - Στην ενότητα **ΤΡΕΧΟΥΣΑ ΔΙΑΜΟΡΦΩΣΗ**, βρείτε το όνομα δικτύου (SSID) στο οποίο είναι συνδεδεμένος ο εκτυπωτής. Βεβαιωθείτε ότι ο εκτυπωτής είναι συνδεδεμένος στο ίδιο δίκτυο με τον υπολογιστή ή τις φορητές συσκευές σας.
- Χρησιμοποιήστε ένα online εργαλείο αντιμετώπισης προβλημάτων της HP για να επιλύσετε τα προβλήματα στον εκτυπωτή σας.

Διορθώστε τη σύνδεση Wi-Fi Direct

1. Ελέγξτε τον εκτυπωτή για να βεβαιωθείτε ότι το Wi-Fi Direct είναι ενεργοποιημένο:

Στον πίνακα ελέγχου του εκτυπωτή, πατήστε ή περάστε το δάχτυλό σας προς τα κάτω στην καρτέλα στο πάνω μέρος της οθόνης για να ανοίξετε τον Πίνακα εργαλείων και, στη συνέχεια, πατήστε το Wi-Fi Direct 

2. Ενεργοποιήστε τη σύνδεση Wi-Fi στον ασύρματο υπολογιστή ή την ασύρματη φορητή συσκευή σας και, στη συνέχεια, βρείτε και συνδεθείτε στο όνομα Wi-Fi Direct του εκτυπωτή σας.
3. Πληκτρολογήστε τον κωδικό πρόσβασης του Wi-Fi Direct όταν σας ζητηθεί.
4. Εάν χρησιμοποιείτε φορητή συσκευή, βεβαιωθείτε ότι έχετε εγκαταστήσει μια συμβατή εφαρμογή εκτύπωσης. Για περισσότερες πληροφορίες σχετικά με τη φορητή εκτύπωση, επισκεφτείτε τη διεύθυνση hp.com/go/mobileprinting.

Προβλήματα υλικού εκτυπωτή

Ακολουθήστε τα παρακάτω βήματα για να επιλύσετε προβλήματα αποτυχίας εκτύπωσης:

Η λειτουργία του εκτυπωτή τερματίζεται μη αναμενόμενα

- Ελέγξτε την τροφοδοσία και τις συνδέσεις τροφοδοσίας.
- Βεβαιωθείτε ότι το καλώδιο τροφοδοσίας του εκτυπωτή είναι καλά συνδεδεμένο σε πρίζα που λειτουργεί.



Η ευθυγράμμιση της κεφαλής εκτύπωσης δεν είναι επιτυχής

- Εάν η διαδικασία ευθυγράμμισης αποτύχει, βεβαιωθείτε ότι έχετε τοποθετήσει αχρησιμοποίητο, απλό λευκό χαρτί στο κύριο δίσκο. Εάν κατά την ευθυγράμμιση της κεφαλής, στο κύριο δίσκος είχατε τοποθετήσει έγχρωμο χαρτί, η ευθυγράμμιση θα αποτύχει.
- Εάν η διαδικασία ευθυγράμμισης αποτυγχάνει επανειλημμένα, η κεφαλή εκτύπωσης μπορεί να χρειάζεται καθαρισμό ή ο αισθητήρας μπορεί να είναι ελαττωματικός. Για να καθαρίσετε την κεφαλή εκτύπωσης, ανατρέξτε στην ενότητα [Συντήρηση κεφαλής εκτύπωσης και δοχείων](#).
- Εάν δεν επιλυθεί το πρόβλημα με τον καθαρισμό της κεφαλής εκτύπωσης, επικοινωνήστε με την υποστήριξη της HP. Μεταβείτε στη διεύθυνση hp.com/support. Αυτή η τοποθεσία web παρέχει πληροφορίες και βοηθητικά προγράμματα που σας βοηθούν να διορθώσετε πολλά κοινά προβλήματα του εκτυπωτή. Εάν σας ζητηθεί, επιλέξτε τη χώρα/περιοχή σας και, στη συνέχεια, κάντε κλικ στην επιλογή **Όλα τα στοιχεία επικοινωνίας της HP** για πληροφορίες σχετικά με την κλήση τεχνικής υποστήριξης.

Η λειτουργία του εκτυπωτή τερματίζεται μη αναμενόμενα

- Ελέγξτε την τροφοδοσία και τις συνδέσεις τροφοδοσίας.
- Βεβαιωθείτε ότι το καλώδιο τροφοδοσίας του εκτυπωτή είναι καλά συνδεδεμένο σε πρίζα που λειτουργεί.

Επιλύστε το πρόβλημα του εκτυπωτή.

1. Πατήστε το κουμπί Λειτουργίας  για να απενεργοποιήσετε τον εκτυπωτή.
2. Αποσυνδέστε το καλώδιο τροφοδοσίας και, στη συνέχεια, συνδέστε το ξανά.
3. Πατήστε το κουμπί Λειτουργίας  για να θέσετε τον εκτυπωτή σε λειτουργία.

Εάν το πρόβλημα παραμένει, σημειώστε τον κωδικό σφάλματος που αναφέρεται στο μήνυμα και επικοινωνήστε με την υποστήριξη της HP. Για περισσότερες πληροφορίες σχετικά με την επικοινωνία με την υποστήριξη της HP, ανατρέξτε στην ενότητα [Υποστήριξη HP](#).

Κατανόηση των αναφορών του εκτυπωτή

Μπορείτε να εκτυπώσετε τις παρακάτω αναφορές για να σας βοηθήσουν στην αντιμετώπιση προβλημάτων.

Αναφορά κατάστασης εκτυπωτή

Χρησιμοποιήστε την αναφορά κατάστασης εκτυπωτή για να προβάλετε τις τρέχουσες πληροφορίες του εκτυπωτή και την κατάσταση των δοχείων. Επίσης, χρησιμοποιήστε την αναφορά κατάστασης εκτυπωτή για καλύτερη αντιμετώπιση των προβλημάτων του εκτυπωτή.

Η αναφορά κατάστασης εκτυπωτή περιέχει επίσης ένα αρχείο καταγραφής με τα πρόσφατα συμβάντα.

Εάν χρειαστεί να καλέσετε την HP, είναι συχνά χρήσιμο να εκτυπώσετε την αναφορά κατάστασης εκτυπωτή προτού πραγματοποιήσετε την κλήση.

Σελίδα διαμόρφωσης δικτύου

Εάν ο εκτυπωτής είναι συνδεδεμένος σε δίκτυο, μπορείτε να εκτυπώσετε μια σελίδα διαμόρφωσης δικτύου για να δείτε τις ρυθμίσεις δικτύου του εκτυπωτή και τα δίκτυα που έχει εντοπίσει ο εκτυπωτής. Η τελευταία σελίδα της αναφοράς περιλαμβάνει μια λίστα με όλα τα ασύρματα δίκτυα που εντοπίζονται στην περιοχή, μαζί με την ισχύ του σήματος και τα κανάλια που χρησιμοποιούνται. Έτσι μπορείτε να επιλέξετε ένα κανάλι για το δίκτυό σας το οποίο δεν χρησιμοποιείται από πολλά άλλα δίκτυα (η επιλογή αυτή θα βελτιώσει την απόδοση του δικτύου).

Η διεύθυνση IP επαναφέρεται στην αυτόματη λειτουργία.



ΣΗΜΕΙΩΣΗ: Για να δείτε τη λίστα με τα ασύρματα δίκτυα που έχουν εντοπιστεί στην περιοχή, η ασύρματη λειτουργία του εκτυπωτή πρέπει να είναι ενεργοποιημένη. Εάν είναι απενεργοποιημένη, η λίστα δεν εμφανίζεται.

Μπορείτε να χρησιμοποιήσετε τη σελίδα διαμόρφωσης δικτύου προκειμένου να αντιμετωπίσετε προβλήματα συνδεσιμότητας δικτύου. Εάν χρειαστεί να καλέσετε την HP, είναι συχνά χρήσιμο να εκτυπώνετε αυτή τη σελίδα προτού πραγματοποιήσετε την κλήση.

Αναφορά ποιότητας εκτύπωσης

Τα προβλήματα στην ποιότητα εκτύπωσης μπορεί να έχουν πολλές αιτίες: ρυθμίσεις λογισμικού, αρχείο εικόνας κακής ποιότητας ή το ίδιο το σύστημα εκτύπωσης. Εάν είστε δυσαρεστημένοι με την ποιότητα των εκτυπώσεων, η Αναφορά ποιότητας εκτύπωσης μπορεί να σας βοηθήσει να διαπιστώσετε αν το σύστημα εκτύπωσης λειτουργεί σωστά.

Αναφορά ελέγχου ασύρματης λειτουργίας

Όταν εκτυπώνετε μια Αναφορά ελέγχου ασύρματης λειτουργίας, εκτελούνται διάφοροι έλεγχοι για να ελεγχθεί η κατάσταση της ασύρματης σύνδεσης του εκτυπωτή. Η αναφορά δείχνει τα αποτελέσματα των

ελέγχων. Αν εντοπιστεί πρόβλημα, η αναφορά θα αναφέρει το πρόβλημα καθώς και ένα μήνυμα για το πώς να το διορθώσετε. Στο κάτω μέρος της αναφοράς παρέχονται ορισμένες σημαντικές λεπτομέρειες διαμόρφωσης της ασύρματης σύνδεσης.

Αναφορά ελέγχου πρόσβασης στο web

Εκτυπώστε την αναφορά πρόσβασης στο web για να προσδιορίσετε τα προβλήματα σύνδεσης στο Internet που επηρεάζουν τις Υπηρεσίες Web.

Επίλυση προβλημάτων Υπηρεσιών Web

Αν αντιμετωπίζετε προβλήματα κατά τη χρήση των Υπηρεσιών Web, ελέγξτε τα εξής:

- Βεβαιωθείτε ότι ο εκτυπωτής είναι συνδεδεμένος στο Internet μέσω υποστηριζόμενης σύνδεσης δικτύου.



ΣΗΜΕΙΩΣΗ: Δεν μπορείτε να χρησιμοποιήσετε αυτές τις λειτουργίες web εάν ο εκτυπωτής είναι συνδεδεμένος μέσω καλωδίου USB.

- Βεβαιωθείτε ότι στον εκτυπωτή είναι εγκατεστημένες οι πιο πρόσφατες ενημερώσεις προϊόντος.
- Βεβαιωθείτε ότι οι Υπηρεσίες Web είναι ενεργοποιημένες στον εκτυπωτή. Για περισσότερες πληροφορίες, ανατρέξτε στην ενότητα [Για να ρυθμίσετε τις Υπηρεσίες Web](#).
- Ελέγξτε ότι ο διανομέας, ο μεταγωγέας ή ο δρομολογητής του δικτύου είναι ενεργοποιημένος και λειτουργεί σωστά.
- Εάν ο εκτυπωτής συνδέεται μέσω ασύρματης σύνδεσης, βεβαιωθείτε ότι το ασύρματο δίκτυο λειτουργεί κανονικά. Για περισσότερες πληροφορίες, ανατρέξτε στην ενότητα [Προβλήματα δικτύου και σύνδεσης](#).
- Εάν το δίκτυό σας χρησιμοποιεί ρυθμίσεις διακομιστή μεσολάβησης για τη σύνδεση στο Internet, βεβαιωθείτε ότι οι ρυθμίσεις του διακομιστή μεσολάβησης που έχετε εισαγάγει είναι σωστές:
 - Ελέγξτε τις ρυθμίσεις που χρησιμοποιεί το πρόγραμμα περιήγησης στο web (όπως Internet Explorer, Firefox ή Safari).
 - Απευθυνθείτε στο διαχειριστή IT ή στο άτομο που εγκατέστησε το τείχος προστασίας.

Εάν οι ρυθμίσεις proxy που χρησιμοποιεί το τείχος προστασίας έχουν αλλάξει, θα πρέπει να ενημερώσετε αυτές τις ρυθμίσεις στον πίνακα ελέγχου του εκτυπωτή ή στον embedded web server. Εάν οι ρυθμίσεις αυτές δεν ενημερωθούν, δεν θα μπορείτε να χρησιμοποιήσετε τις Υπηρεσίες Web.

Για περισσότερες πληροφορίες, ανατρέξτε στην ενότητα [Για να ρυθμίσετε τις Υπηρεσίες Web](#).

Συντήρηση του εκτυπωτή

Το παρόν θέμα περιγράφει τον τρόπο συντήρησης του εκτυπωτή.

Καθαρισμός της γυάλινης επιφάνειας του σαρωτή

Η σκόνη ή η βρωμιά στη γυάλινη επιφάνεια, στην εσωτερική πλευρά του καλύμματος ή στο πλαίσιο του σαρωτή μπορεί να κάνει πιο αργή την απόδοση, να υποβαθμίσει την ποιότητα των σαρώσεων και να

επηρεάσει την ακρίβεια των ειδικών λειτουργιών, όπως της προσαρμογής των αντιγράφων σε συγκεκριμένο μέγεθος σελίδας.

⚠ ΠΡΟΕΙΔ/ΣΗ! Πριν καθαρίσετε τον εκτυπωτή, απενεργοποιήστε τον πατώντας το κουμπί λειτουργίας  και αποσυνδέστε το καλώδιο τροφοδοσίας από την πρίζα.

1. Σηκώστε το κάλυμμα του σαρωτή.



2. Καθαρίστε τη γυάλινη επιφάνεια και την εσωτερική πλευρά του καλύμματος με ένα μαλακό πανί που δεν αφήνει χνούδι, το οποίο έχετε ψεκάσει με ένα ήπιο καθαριστικό για γυάλινες επιφάνειες.

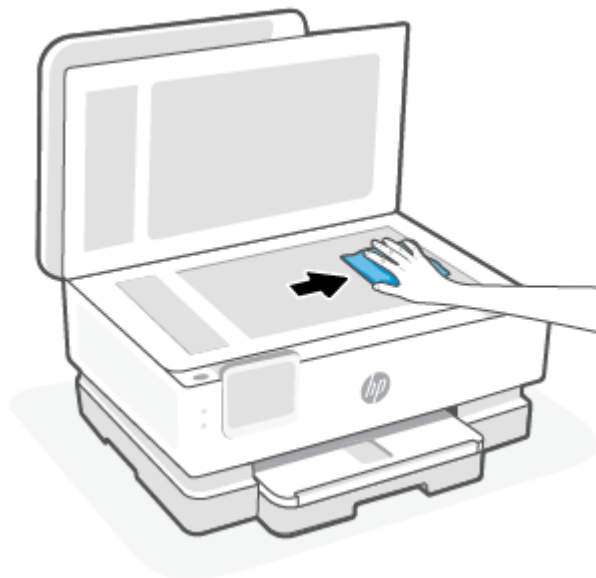



⚠ ΠΡΟΣΟΧΗ:

- Χρησιμοποιείτε μόνο καθαριστικό για γυάλινες επιφάνειες για να καθαρίσετε τη γυάλινη επιφάνεια του σαρωτή. Αποφύγετε τα καθαριστικά που περιέχουν λειαντικά, ασετόν, βενζίνη ή τετραχλωρίδιο του άνθρακα, επειδή μπορεί να προκαλέσουν ζημιά στη γυάλινη επιφάνεια του σαρωτή. Αποφύγετε την ισοπροπυλική αλκοόλη, καθώς ενδέχεται να αφήσει ραβδώσεις στη γυάλινη επιφάνεια του σαρωτή.
- Μην ψεκάζετε το καθαριστικό απευθείας στη γυάλινη επιφάνεια του σαρωτή. Εάν ψεκάσετε υπερβολική ποσότητα καθαριστικού, το καθαριστικό μπορεί να περάσει κάτω από τη γυάλινη επιφάνεια και να προκαλέσει βλάβη στο σαρωτή.

3. Κλείστε το κάλυμμα του σαρωτή και ενεργοποιήστε τον εκτυπωτή.



Καθαρισμός εξωτερικής επιφάνειας

 **ΠΡΟΕΙΔ/ΣΗ!** Πριν καθαρίσετε τον εκτυπωτή, απενεργοποιήστε τον πατώντας το κουμπί λειτουργίας  και αποσυνδέοντας το καλώδιο τροφοδοσίας από την πρίζα.

Χρησιμοποιήστε ένα μαλακό, νωπό πανί που δεν αφήνει χνούδι για να καθαρίσετε τη σκόνη, τις μουτζούρες και τους λεκέδες από το περίβλημα. Κρατήστε τα υγρά μακριά από το εσωτερικό και τον πίνακα ελέγχου του εκτυπωτή.

Καθαρισμός τροφοδότη εγγράφων (μόνο για ορισμένα μοντέλα)

Εάν ο τροφοδότης εγγράφων τραβά πολλές σελίδες ή εάν δεν τραβά το απλό χαρτί, μπορείτε να καθαρίσετε τους κυλίνδρους ή το διαχωριστικό.

 **ΠΡΟΕΙΔ/ΣΗ!** Πριν καθαρίσετε τον εκτυπωτή, απενεργοποιήστε τον πατώντας το κουμπί λειτουργίας  και αποσυνδέστε το καλώδιο τροφοδοσίας από την πρίζα.

1. Αφαιρέστε όλα τα πρωτότυπα από το δίσκο του τροφοδότη εγγράφων.

2. Ανασηκώστε το κάλυμμα του τροφοδότη εγγράφων.



Έτσι, θα έχετε εύκολη πρόσβαση στους κυλίνδρους (1) και το διαχωριστικό (2).

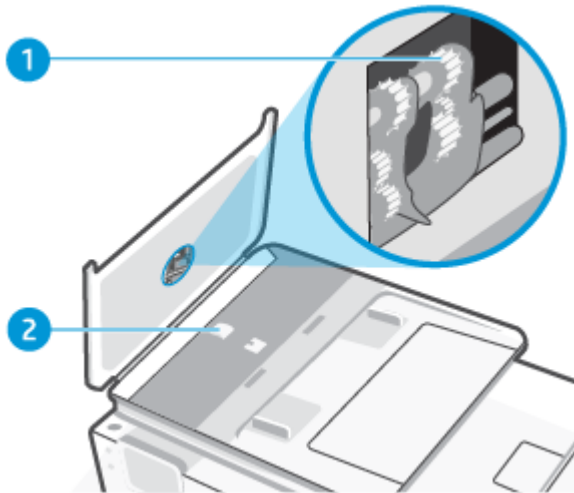

Πίνακας 8-2 Καθαρισμός τροφοδότη εγγράφων

Λειτουργία	Περιγραφή
1	Κύλινδροι
2	Διαχωριστικό

3. Νοτίστε ελαφρά ένα καθαρό ύφασμα χωρίς χνούδι με απιονισμένο νερό και στραγγίξτε το.

4. Με το νοτισμένο ύφασμα αφαιρέστε τα υπολείμματα από τους κυλίνδρους ή το διαχωριστικό.



ΣΗΜΕΙΩΣΗ: Εάν τα υπολείμματα δεν αφαιρούνται με αποσταγμένο νερό, δοκιμάστε να τα καθαρίσετε με ισοπροπυλική αλκοόλη (καθαρό οινόπνευμα).

5. Κλείστε το κάλυμμα του τροφοδότη εγγράφων.

Συντήρηση κεφαλής εκτύπωσης και δοχείων

Εάν αντιμετωπίζετε προβλήματα με την εκτύπωση, μπορεί να υπάρχει πρόβλημα στην κεφαλή εκτύπωσης. Θα πρέπει να εκτελέσετε τις διαδικασίες στις επόμενες ενότητες μόνο όταν λάβετε σχετική οδηγία για την επίλυση θεμάτων ποιότητας εκτύπωσης.

Η μη απαραίτητη εκτέλεση των διαδικασιών ευθυγράμμισης και καθαρισμού μπορεί να σπαταλήσει μελάνη και να μειώσει τη διάρκεια ζωής των κασετών.

- Εάν οι εκτυπώσεις έχουν γραμμές ή λανθασμένα χρώματα ή λείπουν χρώματα, καθαρίστε την κεφαλή εκτύπωσης.

Υπάρχουν τρία στάδια καθαρισμού. Το κάθε στάδιο διαρκεί περίπου δύο λεπτά, χρησιμοποιεί ένα φύλλο χαρτί και αυξανόμενη ποσότητα μελάνης. Μετά από κάθε στάδιο, επιθεωρήστε την ποιότητα της εκτυπωμένης σελίδας. Θα πρέπει να προχωρήσετε στην επόμενη φάση καθαρισμού μόνο εάν η ποιότητα εκτύπωσης είναι χαμηλή.

Εάν η ποιότητα εκτύπωσης εξακολουθεί να μην σας ικανοποιεί μετά την ολοκλήρωση όλων των σταδίων καθαρισμού, δοκιμάστε να ευθυγραμμίσετε την κεφαλή εκτύπωσης. Εάν δεν λυθούν τα προβλήματα ποιότητας εκτύπωσης μετά τον καθαρισμό και την ευθυγράμμιση, επικοινωνήστε με την Υποστήριξη της HP. Για περισσότερες πληροφορίες, ανατρέξτε στην ενότητα [Για να εγκαταστήσετε και να ανοίξετε την εφαρμογή HP Smart](#).

- Εάν η σελίδα κατάστασης εκτυπωτή έχει ραβδώσεις ή λευκές γραμμές σε οποιαδήποτε από τα έγχρωμα τετράγωνα ή εάν αντιμετωπίζετε προβλήματα ποιότητας εκτύπωσης, ευθυγραμμίστε την κεφαλή εκτύπωσης.

Ο εκτυπωτής ευθυγραμμίζει αυτόματα την κεφαλή εκτύπωσης κατά την αρχική εγκατάσταση.



ΣΗΜΕΙΩΣΗ: Κατά τον καθαρισμό καταναλώνεται μελάνη, γι' αυτό να καθαρίζετε την κεφαλή εκτύπωσης μόνον όταν είναι απαραίτητο. Η διαδικασία καθαρισμού διαρκεί μερικά λεπτά. Κατά τη διάρκεια της διαδικασίας, ενδέχεται να δημιουργηθεί θόρυβος.

Χρησιμοποιείτε πάντα το κουμπί Λειτουργία για να απενεργοποιήσετε τον εκτυπωτή. Η απενεργοποίηση του εκτυπωτή με λανθασμένο τρόπο μπορεί να προκαλέσει προβλήματα στην ποιότητα εκτύπωσης.

1. Τοποθετήστε απλό, αχρησιμοποίητο λευκό χαρτί letter ή A4 στο κύριο δίσκο. Για περισσότερες πληροφορίες, ανατρέξτε στην ενότητα [Τοποθετήστε χαρτί](#).
2. Στον πίνακα ελέγχου του εκτυπωτή, πατήστε ή περάστε το δάχτυλό σας προς τα κάτω στην καρτέλα στο πάνω μέρος της οθόνης για να ανοίξετε τον Πίνακα εργαλείων και, στη συνέχεια, πατήστε το Ρύθμιση .
3. Πατήστε **Συντήρηση εκτυπωτή**, ορίστε την επιθυμητή επιλογή και ακολουθήστε τις οδηγίες που εμφανίζονται στην οθόνη.



ΣΗΜΕΙΩΣΗ: Μπορείτε επίσης να κάνετε το ίδιο από το λογισμικό εκτυπωτή HP ή το EWS. Για να αποκτήσετε πρόσβαση στο λογισμικό ή τον EWS, ανατρέξτε στις ενότητες [Για να εγκαταστήσετε και να ανοίξετε την εφαρμογή HP Smart](#) ή [Για πρόσβαση και χρήση του EWS](#).

Επαναφορά εργοστασιακών προεπιλογών και ρυθμίσεων

Το παρόν θέμα περιγράφει τον τρόπο επαναφοράς των αρχικών εργοστασιακών προεπιλογών και ρυθμίσεων

Εάν απενεργοποιήσατε κάποιες λειτουργίες ή αλλάξατε ορισμένες ρυθμίσεις και θέλετε να τις επαναφέρετε, μπορείτε να επαναφέρετε τις εργοστασιακές ρυθμίσεις ή τις ρυθμίσεις δικτύου του εκτυπωτή.

Για να επαναφέρετε τις επιλεγμένες λειτουργίες του εκτυπωτή στις εργοστασιακές ρυθμίσεις

1. Στον πίνακα ελέγχου του εκτυπωτή, πατήστε ή περάστε το δάχτυλό σας προς τα κάτω στην καρτέλα στο πάνω μέρος της οθόνης για να ανοίξετε τον Πίνακα εργαλείων και, στη συνέχεια, πατήστε **Ρύθμιση** .
2. Πατήστε **Συντήρηση εκτυπωτή**.
3. Πατήστε **Επαναφορά**.
4. Πατήστε **Επαναφορά ρυθμίσεων**.
5. Επιλέξτε μια από τις παρακάτω λειτουργίες για να την επαναφέρετε τις εργοστασιακές ρυθμίσεις:
 - Αντιγραφή
 - Σάρωση
 - ΔίκτυοΠατήστε **Επαναφορά**.
Εμφανίζεται ένα μήνυμα που δηλώνει ότι θα γίνει επαναφορά των ρυθμίσεων.
6. Πατήστε **Επαναφορά**.

Για να επαναφέρετε τις εργοστασιακές προεπιλογές του εκτυπωτή

 **ΣΗΜΕΙΩΣΗ:** Για τους εκτυπωτές HP+, μετά την επαναφορά, θα πρέπει να εγγράψετε εκ νέου τον εκτυπωτή χρησιμοποιώντας τον λογαριασμό HP που χρησιμοποιήσατε κατά την αρχική ρύθμισή του.

1. Στον πίνακα ελέγχου του εκτυπωτή, πατήστε ή περάστε το δάχτυλό σας προς τα κάτω στην καρτέλα στο πάνω μέρος της οθόνης για να ανοίξετε τον Πίνακα εργαλείων και, στη συνέχεια, πατήστε **Ρύθμιση** .
2. Πατήστε **Συντήρηση εκτυπωτή**.
3. Πατήστε **Επαναφορά**.
4. Πατήστε **Επαναφορά εργοστ. ρυθμ.**
Εμφανίζεται ένα μήνυμα που δηλώνει ότι θα γίνει επαναφορά των εργοστασιακών προεπιλογών.
5. Πατήστε **Συνέχεια**.

Για να επαναφέρετε τις αρχικές ρυθμίσεις δικτύου του εκτυπωτή

1. Στον πίνακα ελέγχου του εκτυπωτή, πατήστε ή περάστε το δάχτυλό σας προς τα κάτω στην καρτέλα στο πάνω μέρος της οθόνης για να ανοίξετε τον Πίνακα εργαλείων και, στη συνέχεια, πατήστε το **Ρύθμιση** .
2. Πατήστε **Εγκατάσταση δικτύου**.
3. Πατήστε **Επαναφορά ρυθμίσεων δικτύου**.
Εμφανίζεται ένα μήνυμα που δηλώνει ότι θα γίνει επαναφορά των προεπιλεγμένων ρυθμίσεων δικτύου.
4. Πατήστε **Ναι**.
5. Εκτυπώστε τη σελίδα διαμόρφωσης δικτύου και βεβαιωθείτε ότι έχει πραγματοποιηθεί η επαναφορά των ρυθμίσεων δικτύου.



ΣΗΜΕΙΩΣΗ: Όταν επαναφέρετε τις ρυθμίσεις δικτύου του εκτυπωτή, οι ρυθμίσεις της ασύρματης σύνδεσης που είχατε διαμορφώσει προηγουμένως (όπως ταχύτητα ή διεύθυνση IP) καταργούνται. Η διεύθυνση IP επαναφέρεται στην αυτόματη λειτουργία.



ΥΠΟΔΕΙΞΗ: Επισκεφτείτε την τοποθεσία online υποστήριξης της HP στο web στη διεύθυνση [Υποστήριξη HP](#) για πληροφορίες και βοηθητικά προγράμματα που μπορούν να σας βοηθήσουν να επιλύσετε συνηθισμένα προβλήματα του εκτυπωτή.

Για τη διάγνωση και την αυτόματη διόρθωση προβλημάτων εκτύπωσης, εκτελέστε το [HP Print and Scan Doctor](#). Εάν χρησιμοποιείτε Windows 10, μπορείτε να εκτελέσετε το HP Print and Scan Doctor από την HP Smart.

Για να χρησιμοποιήσετε την επαναφορά μέσω υλικού για την επαναφορά των ρυθμίσεων

Η ολική επαναφορά διαγράφει όλες τις ρυθμίσεις που έχουν διαμορφωθεί από τον χρήστη, συμπεριλαμβανομένων των αποθηκευμένων κωδικών πρόσβασης διαχειριστή, των διαμορφώσεων δικτύου, της επιλεγμένης χώρας/περιοχής και γλώσσας, των καταχωρήσεων του βιβλίου διευθύνσεων και των πληροφοριών του λογαριασμού Υπηρεσιών Web.



ΣΗΜΕΙΩΣΗ: Για τους εκτυπωτές HP+, μετά την επαναφορά, θα πρέπει να εγγράψετε εκ νέου τον εκτυπωτή χρησιμοποιώντας τον λογαριασμό HP που χρησιμοποιήσατε κατά την αρχική ρύθμισή του.

Μπορείτε να χρησιμοποιήσετε αυτή τη λειτουργία αν πρόκειται να πουλήσετε τον εκτυπωτή ή να τον δώσετε σε κάποιον τρίτο και θέλετε να είστε σίγουροι ότι έχουν διαγραφεί όλες οι προσωπικές πληροφορίες.

1. Στον πίνακα ελέγχου του εκτυπωτή, πατήστε ή περάστε το δάχτυλό σας προς τα κάτω στην καρτέλα στο πάνω μέρος της οθόνης για να ανοίξετε τον Πίνακα εργαλείων και, στη συνέχεια, πατήστε το **Ρύθμιση** .
2. Πατήστε **Συντήρηση εκτυπωτή**.
3. Πατήστε **Επαναφορά**.
4. Πατήστε **Ολική επαναφορά**.
Εμφανίζεται ένα μήνυμα που δηλώνει για ποιες ρυθμίσεις θα γίνει επαναφορά.
5. Πατήστε **Συνέχεια**.





Υποστήριξη HP

Για τις πιο πρόσφατες ενημερώσεις και πληροφορίες υποστήριξης του προϊόντος, επισκεφθείτε την τοποθεσία υποστήριξης του προϊόντος στη διεύθυνση:

hp.com/support.

Η online υποστήριξη HP παρέχει διάφορες επιλογές βοήθειας για τον εκτυπωτή σας:



Πίνακας 8-3 Υποστήριξη HP

Εικονίδιο	Περιγραφή
	Προβολή βίντεο επίδειξης: Μάθετε πώς να ρυθμίσετε τον εκτυπωτή και να εκτελείτε συνήθεις εργασίες.
	Λάβετε βοήθεια για την αντιμετώπιση προβλημάτων: Βρείτε πληροφορίες για την επίλυση εμπλοκής χαρτιού, ζητημάτων σύνδεσης δικτύου, ζητημάτων ποιότητας εκτύπωσης, σφαλμάτων εκτυπωτή και άλλων.
	Λήψη λογισμικού και προγραμμάτων οδήγησης: Κατεβάστε το λογισμικό, τα προγράμματα οδήγησης και το υλικολογισμικό που χρειάζεστε για τον εκτυπωτή.
	Ρωτήστε την κοινότητα: Συμμετέχετε σε φόρουμ της κοινότητας για να βρείτε λύσεις, να κάνετε ερωτήσεις και να μοιραστείτε συμβουλές.
	Λύσεις διαγνωστικού ελέγχου της HP: Χρησιμοποιήστε τα online εργαλεία της HP για να εντοπίσετε τον εκτυπωτή σας και να βρείτε προτεινόμενες λύσεις. Μπορείτε να κάνετε αυτόματη διάγνωση και αποκατάσταση των προβλημάτων του εκτυπωτή με το HP Print and Scan Doctor . Εάν χρησιμοποιείτε Windows 10, μπορείτε να εκτελέσετε τις λειτουργίες HP Print and Scan Doctor από την HP Smart.

Επικοινωνία με την HP

Εάν χρειάζεστε βοήθεια από εκπρόσωπο υποστήριξης της HP για να λύσετε ένα πρόβλημα, επισκεφτείτε την [τοποθεσία web υποστήριξης](#). Διατίθενται οι παρακάτω επιλογές επικοινωνίας χωρίς χρέωση για τις συσκευές που καλύπτονται από εγγύηση (για τις συσκευές που δεν καλύπτονται από εγγύηση, ενδέχεται να ισχύει χρέωση):

Πίνακας 8-4 Επικοινωνία με την HP

Λειτουργία	Περιγραφή
	Συνομιλήστε online με έναν εκπρόσωπο υποστήριξης της HP ή τον εικονικό εκπρόσωπο της HP.
	Τηλεφωνική επικοινωνία με εκπρόσωπο υποστήριξης της HP.

Όταν επικοινωνείτε με την υποστήριξη της HP, πρέπει να έχετε διαθέσιμες τις παρακάτω πληροφορίες:

- Όνομα προϊόντος (αναγράφεται στον εκτυπωτή)
- Αριθμός προϊόντος και σειριακός αριθμός (βρίσκεται κοντά στην περιοχή πρόσβασης των δοχείων)



Δήλωση εκτυπωτή

Αφιερώνοντας μόνο λίγα λεπτά για να δηλώσετε το προϊόν, απολαμβάνετε ταχύτερη εξυπηρέτηση, αποτελεσματικότερη υποστήριξη και ειδοποιήσεις υποστήριξης προϊόντων.

Εάν δεν δηλώσατε τον εκτυπωτή σας κατά την εγκατάσταση του λογισμικού, μπορείτε να τον δηλώσετε τώρα, στη διεύθυνση register.hp.com.

Πρόσθετες επιλογές εγγύησης

Υπάρχουν διαθέσιμα πακέτα διευρυμένων υπηρεσιών για τον εκτυπωτή με πρόσθετο κόστος.

Μεταβείτε στη διεύθυνση hp.com/support, επιλέξτε χώρα/περιοχή και γλώσσα, και δείτε τις επιλογές προγραμμάτων υποστήριξης που διατίθενται για τον εκτυπωτή σας.

9 HP EcoSolutions (Η HP και το περιβάλλον)

Η HP δεσμεύεται να σας βοηθήσει να μειώσετε το περιβαλλοντικό σας αποτύπωμα και να εκτυπώνετε υπεύθυνα, στο σπίτι ή στο γραφείο.

Για περισσότερες πληροφορίες σχετικά με τις περιβαλλοντικές οδηγίες που ακολουθεί η HP στις διαδικασίες κατασκευής της, ανατρέξτε στην ενότητα [Περιβαλλοντικό πρόγραμμα διαχείρισης προϊόντων](#).

Διαχείριση ενέργειας

Χρησιμοποιήστε τις λειτουργίες **Αναστολή**, **Αυτόματη απενεργοποίηση** και **Προγραμματισμός ενεργοποίησης/ απενεργοποίησης** για να εξοικονομήσετε ενέργεια.

Αναστολή λειτουργίας

Η κατανάλωση ισχύος μειώνεται στην κατάσταση αναστολής λειτουργίας. Μετά την αρχική ρύθμιση του εκτυπωτή, ο εκτυπωτής εισέρχεται σε λειτουργία αδράνειας εάν δεν χρησιμοποιηθεί για πέντε λεπτά. Χρησιμοποιήστε τις λειτουργίες **Αναστολή**, **Αυτόματη απενεργοποίηση** και **Προγραμματισμός ενεργοποίησης/ απενεργοποίησης** για να εξοικονομήσετε ενέργεια. Ακολουθήστε τις παρακάτω οδηγίες για να αλλάξετε το διάστημα αδράνειας που μεσολαβεί πριν ο εκτυπωτής τεθεί σε αναστολή λειτουργίας.

1. Στον πίνακα ελέγχου του εκτυπωτή, πατήστε ή περάστε το δάχτυλό σας προς τα κάτω στην καρτέλα στο πάνω μέρος της οθόνης για να ανοίξετε τον Πίνακα εργαλείων και, στη συνέχεια, πατήστε το HP EcoSolutions .
2. Πατήστε **Λειτουργία αδράνειας** και, στη συνέχεια, πατήστε την επιθυμητή επιλογή.

Αυτόματη απενεργοποίηση

Αυτή η λειτουργία απενεργοποιεί τον εκτυπωτή μετά από 8 ώρες αδράνειας για λόγους εξοικονόμησης ενέργειας. Η λειτουργία αυτόματης απενεργοποίησης, απενεργοποιεί εντελώς τον εκτυπωτή, επομένως πρέπει να πατήσετε το κουμπί ενεργοποίησης για να τον ενεργοποιήσετε ξανά.

Εάν ο εκτυπωτής σας υποστηρίζει αυτή τη λειτουργία εξοικονόμησης ενέργειας, η λειτουργία αυτόματης απενεργοποίησης ενεργοποιείται ή απενεργοποιείται αυτόματα, ανάλογα με τις δυνατότητες και τις επιλογές σύνδεσης του εκτυπωτή. Ακόμη και όταν η λειτουργία αυτόματης απενεργοποίησης είναι απενεργοποιημένη, ο εκτυπωτής τίθεται σε κατάσταση αδράνειας εάν δεν χρησιμοποιηθεί για 5 λεπτά, για λόγους εξοικονόμησης ενέργειας.

- Η Αυτόματη απενεργοποίηση είναι ενεργοποιημένη όταν ο εκτυπωτής είναι ενεργοποιημένος, εφόσον δεν έχει δυνατότητα δικτύου, φαξ ή Wi-Fi Direct ή εφόσον δεν χρησιμοποιεί αυτές τις δυνατότητες.
- Η Αυτόματη απενεργοποίηση είναι απενεργοποιημένη όταν η ασύρματη λειτουργία ή η δυνατότητα Wi-Fi Direct του εκτυπωτή είναι ενεργοποιημένη ή όταν ο εκτυπωτής με δυνατότητα φαξ, USB ή σύνδεση Ethernet συνδεθεί σε φαξ, USB ή δίκτυο Ethernet.

Προγραμματισμός ενεργοποίησης και απενεργοποίησης

Χρησιμοποιήστε αυτή τη λειτουργία για αυτόματη ενεργοποίηση και απενεργοποίηση του εκτυπωτή σε επιλεγμένες ημέρες. Για παράδειγμα, μπορείτε να προγραμματίσετε τον εκτυπωτή να ενεργοποιείται στις

8 π.μ. και να απενεργοποιείται στις 8 μ.μ. καθημερινά από Δευτέρα έως Παρασκευή. Με τον τρόπο αυτό, εξοικονομείτε ενέργεια κατά τη διάρκεια της νύχτας και τα σαββατοκύριακα.

Ακολουθήστε τις παρακάτω οδηγίες για να ορίσετε την ημέρα και την ώρα για την ενεργοποίηση/ απενεργοποίηση.

1. Στον πίνακα ελέγχου του εκτυπωτή, πατήστε ή περάστε το δάχτυλό σας προς τα κάτω στην καρτέλα στο πάνω μέρος της οθόνης για να ανοίξετε τον Πίνακα εργαλείων και, στη συνέχεια, πατήστε την επιλογή HP EcoSolutions .
2. Πατήστε **Προγραμματισμός ενεργοποίησης/απενεργοποίησης**.
3. Πατήστε το κουμπί εναλλαγής δίπλα στην επιλογή **Προγραμματισμός ενεργ.** ή **Προγραμματισμός απεν.** για να την ενεργοποιήσετε.
4. Πατήστε την επιλογή ώρας και ακολουθήστε τα μηνύματα στην οθόνη για να ορίσετε την ημέρα και την ώρα ενεργοποίησης και απενεργοποίησης του εκτυπωτή.

⚠ ΠΡΟΣΟΧΗ: Απενεργοποιείτε πάντα τον εκτυπωτή με τον ενδεδειγμένο τρόπο, χρησιμοποιώντας είτε τη λειτουργία **Προγραμματισμός απεν.** είτε το κουμπί Λειτουργίας  στην μπροστινή αριστερή πλευρά του εκτυπωτή.

Εάν δεν απενεργοποιήσετε σωστά τον εκτυπωτή, ο φορέας των δοχείων μπορεί να μην επιστρέψει στη σωστή θέση, προκαλώντας προβλήματα στα δοχεία, καθώς και προβλήματα ποιότητας εκτύπωσης.

Μην απενεργοποιείτε τον εκτυπωτή όταν λείπουν τα δοχεία. Η HP συνιστά να αντικαθιστάτε τα δοχεία που λείπουν το συντομότερο δυνατό προκειμένου να αποφύγετε προβλήματα ποιότητας εκτύπωσης, ενδεχόμενη αυξημένη κατανάλωση μελάνης από τα υπάρχοντα δοχεία ή βλάβη στο σύστημα μελάνης.

Αθόρυβη λειτουργία

Η αθόρυβη λειτουργία μειώνει την ταχύτητα εκτύπωσης για λιγότερο θόρυβο, χωρίς να επηρεάζει την ποιότητα εκτύπωσης. Λειτουργεί μόνο κατά την εκτύπωση με απλό χαρτί. Επιπλέον, η αθόρυβη λειτουργία απενεργοποιείται όταν εκτυπώνετε στη βέλτιστη λειτουργία ή με ποιότητα παρουσίασης. Για να μειώσετε το θόρυβο εκτύπωσης, ενεργοποιήστε την αθόρυβη λειτουργία. Για να εκτυπώσετε σε κανονική ταχύτητα, απενεργοποιήστε την αθόρυβη λειτουργία. Η αθόρυβη λειτουργία είναι απενεργοποιημένη από προεπιλογή.

📝 ΣΗΜΕΙΩΣΗ: Η αθόρυβη λειτουργία δεν λειτουργεί κατά την εκτύπωση φωτογραφιών ή φακέλων.

Μπορείτε να δημιουργήσετε ένα πρόγραμμα επιλέγοντας την ώρα που ο εκτυπωτής θα εκτυπώνει στην αθόρυβη λειτουργία. Για παράδειγμα, μπορείτε να ορίσετε να βρίσκεται ο εκτυπωτής στην αθόρυβη λειτουργία κάθε μέρα 10 μ.μ. με 8 π.μ.

Για να ενεργοποιήσετε ή να απενεργοποιήσετε την αθόρυβη λειτουργία από τον πίνακα ελέγχου του εκτυπωτή

1. Στον πίνακα ελέγχου του εκτυπωτή, πατήστε ή περάστε το δάχτυλό σας προς τα κάτω στην καρτέλα στο πάνω μέρος της οθόνης για να ανοίξετε τον Πίνακα εργαλείων και, στη συνέχεια, πατήστε το Αθόρυβης λειτουργίας .

2. Πατήστε το κουμπί εναλλαγής δίπλα στην επιλογή **Αθόρυβη λειτουργία** για ενεργοποίηση ή απενεργοποίηση της λειτουργίας.

 **ΥΠΟΔΕΙΞΗ:** Καθώς ο εκτυπωτής εκτυπώνει ή δημιουργεί ένα αντίγραφο, μπορείτε να ενεργοποιήσετε ή να απενεργοποιήσετε την Αθόρυβη λειτουργία επιλέγοντας **Αθόρυβη λειτουργία** στην οθόνη του πίνακα ελέγχου. Οι νέες ρυθμίσεις θα εφαρμοστούν αφού εκτυπωθεί η συγκεκριμένη σελίδα και θα χρησιμοποιηθούν μόνο για την συγκεκριμένη εργασία.

Για να προγραμματίσετε την αθόρυβη λειτουργία από τον πίνακα ελέγχου του εκτυπωτή

1. Στον πίνακα ελέγχου του εκτυπωτή, πατήστε ή περάστε το δάχτυλό σας προς τα κάτω στην καρτέλα στο πάνω μέρος της οθόνης για να ανοίξετε τον Πίνακα εργαλείων και, στη συνέχεια, πατήστε το Αθόρυβης λειτουργίας .
2. Ενεργοποιήστε τη λειτουργία **Αθόρυβη λειτουργία**.
3. Πατήστε το κουμπί εναλλαγής δίπλα στην επιλογή **Προγραμματισμός** για ενεργοποίηση και, στη συνέχεια, αλλάξτε την ώρα έναρξης και λήξης του προγράμματος.

Για να ενεργοποιήσετε ή να απενεργοποιήσετε την Αθόρυβη λειτουργία από το EWS

1. Ανοίξτε το EWS. Για περισσότερες πληροφορίες, ανατρέξτε στην ενότητα [Για πρόσβαση και χρήση του EWS](#).
2. Κάντε κλικ στην καρτέλα **Ρυθμίσεις**.
3. Στην ενότητα **Προτιμήσεις**, επιλέξτε **Αθόρυβη λειτουργία** και, στη συνέχεια, επιλέξτε **Αναμμένη ή Σβηστή**.
4. Κάντε κλικ στην επιλογή **Εφαρμογή**.

Βελτιστοποίηση χρήσης αναλωσίμων εκτύπωσης

Για να βελτιστοποιήσετε τη χρήση των αναλώσιμων εκτύπωσης, όπως μελάνη και χαρτί, δοκιμάστε τα παρακάτω:

- Ανακυκλώνετε τα χρησιμοποιημένα γνήσια δοχεία HP μέσω του προγράμματος HP Planet Partners. Για περισσότερες πληροφορίες, επισκεφτείτε τη διεύθυνση hp.com/recycle.
- Μειώστε την κατανάλωση χαρτιού εκτυπώνοντας και στις δύο πλευρές του χαρτιού.
- Αλλάξτε την ποιότητα εκτύπωσης στο πρόγραμμα οδήγησης του εκτυπωτή σε πρόχειρη εκτύπωση. Η πρόχειρη ρύθμιση χρησιμοποιεί λιγότερη μελάνη.
- Μην καθαρίζετε άσκοπα την κεφαλή εκτύπωσης. Σπαταλάτε μελάνη και ελαττώνεται η διάρκεια ζωής των δοχείων.

A Τεχνικές πληροφορίες

Αυτή η ενότητα περιλαμβάνει τα παρακάτω θέματα:

- Προδιαγραφές
- Σημειώσεις κανονισμών
- Προσβασιμότητα
- Περιβαλλοντικό πρόγραμμα διαχείρισης προϊόντων

Προδιαγραφές

Το παρόν θέμα περιγράφει πληροφορίες σχετικά με τις προδιαγραφές του εκτυπωτή.

Για περισσότερες πληροφορίες, επισκεφτείτε τη διεύθυνση hp.com/support. Επιλέξτε τη χώρα/περιοχή σας. Επιλέξτε **Υποστήριξη προϊόντων & αντιμετώπιση προβλημάτων**. Εισαγάγετε το όνομα που υπάρχει στην μπροστινή πλευρά του εκτυπωτή και επιλέξτε **Αναζήτηση**. Επιλέξτε **Πληροφορίες προϊόντος** και, στη συνέχεια, επιλέξτε **Προδιαγραφές προϊόντος**.

Απαιτήσεις συστήματος

- Για πληροφορίες σχετικά με τις απαιτήσεις του λογισμικού και του συστήματος ή για μελλοντικές εκδόσεις και υποστήριξη του λειτουργικού συστήματος, επισκεφτείτε την τοποθεσία online υποστήριξης της HP στη διεύθυνση hp.com/support.

Περιβαλλοντικές προδιαγραφές

- Θερμοκρασία λειτουργίας: 5°C έως 40°C (41°F έως 104°F)
- Υγρασία κατά τη λειτουργία: 15 έως 80% σχετική υγρασία χωρίς συμπύκνωση
- Συνιστώμενες συνθήκες λειτουργίας: 15°C έως 32°C (59°F έως 90°F)
- Συνιστώμενη σχετική υγρασία: 20 ως 80% χωρίς συμπύκνωση

Χωρητικότητα κύριου δίσκου

- Φύλλα απλού χαρτιού (60 έως 105 g/m² [16 έως 28 λίβρες]): Έως 125 (100 σε συγκεκριμένα μοντέλα)
- Φάκελοι: Έως 5
- Κάρτες ευρετηρίου: Έως 30
- Φύλλα φωτογραφικού χαρτιού: Έως 30

Χωρητικότητα δίσκου φωτογραφιών

- Φύλλα φωτογραφικού χαρτιού: Έως 15

Χωρητικότητα δίσκου εξόδου

- Φύλλα απλού χαρτιού (60 έως 105 g/m² [16 έως 28 λίβρες]): Έως 60 (εκτύπωση κειμένου)

Μέγεθος και βάρος χαρτιού

Για τον κατάλογο με τα υποστηριζόμενα μεγέθη χαρτιού, ανατρέξτε στο λογισμικό του εκτυπωτή HP.

- Απλό χαρτί: 60 έως 105 g/m² (16 έως 28 lb)
- Φάκελοι: 75 έως 90 g/m² (20 έως 24 lb)
- Κάρτες: 163 έως 200 g/m² (90 έως 110 lb)
- Φωτογραφικό χαρτί: Έως 280 g/m² (75 lb)

Προδιαγραφές εκτύπωσης

- Η ταχύτητα της εκτύπωσης διαφέρει ανάλογα με την πολυπλοκότητα του εγγράφου και το μοντέλο του εκτυπωτή
- Μέθοδος: θερμική ψεκασμού drop-on-demand
- Γλώσσα: PCL3 GUI, URF, και PCLm
- **Ανάλυση εκτύπωσης:**

Για να δείτε τη λίστα με τις υποστηριζόμενες αναλύσεις εκτύπωσης, ανατρέξτε στην τοποθεσία υποστήριξης του εκτυπωτή, στη διεύθυνση support.hp.com.

- Περιθώρια εκτύπωσης:

Για τις ρυθμίσεις περιθωρίων των διαφόρων μέσων, ανατρέξτε στην τοποθεσία υποστήριξης του εκτυπωτή, στη διεύθυνση support.hp.com.

Προδιαγραφές ισχύος

- Τάση εισόδου 100-240 Vac (+/- 10%)
- Συχνότητα εισόδου: 50/60 Hz (+/- 3 Hz)

Προδιαγραφές αντιγραφής

- Ψηφιακή επεξεργασία εικόνας
- Η ταχύτητα της αντιγραφής διαφέρει ανάλογα με την πολυπλοκότητα του εγγράφου και το μοντέλο του εκτυπωτή

Προδιαγραφές σάρωσης

- Ανάλυση: Έως 1200 x 1200 rpi οπτική

Για περισσότερες πληροφορίες σχετικά με την ανάλυση της σάρωσης, ανατρέξτε στο λογισμικό εκτυπωτή HP.

- Έγχρωμη: 24 bit χρώματος, 8 bit κλίμακα του γκρι (256 επίπεδα του γκρι)
- Μέγιστο μέγεθος σάρωσης:
 - Γυάλινη επιφάνεια: 216 x 297 mm (8,5 x 11,7 ίντσες)
 - Τροφοδότης εγγράφων: 216 x 356 mm (8,5 x 14 ίντσες)

Απόδοση δοχείων μελάνης

- Επισκεφθείτε τη διεύθυνση hp.com/go/learnaboutsupplies/ για περισσότερες πληροφορίες σχετικά με τις υπολογιζόμενες αποδόσεις των δοχείων.

Σημειώσεις κανονισμών

Ο εκτυπωτής πληροί τις απαιτήσεις προϊόντος που καθορίζουν οι ρυθμιστικοί οργανισμοί της χώρας/περιοχής σας.

Κανονιστικός αριθμός μοντέλου

Για σκοπούς αναγνώρισης σε σχέση με τους κανονισμούς, στο προϊόν σας έχει εκχωρηθεί ένας κανονιστικός αριθμός μοντέλου. Ο κανονιστικός αριθμός μοντέλου δεν πρέπει να συγχέεται με τις εμπορικές ονομασίες ή τους αριθμούς προϊόντος.

Δήλωση FCC

Η Ομοσπονδιακή Επιτροπή Επικοινωνιών (FCC) των Ηνωμένων Πολιτειών (στο άρθρο 47 του κώδικα ομοσπονδιακών κανονισμών CFR 15.105) έχει καθορίσει ότι η παρακάτω προειδοποίηση θα πρέπει να τίθεται υπόψη των χρηστών αυτού του προϊόντος.

Ο εξοπλισμός αυτός έχει ελεγχθεί και έχει βρεθεί ότι συμμορφώνεται με τα όρια που ισχύουν για τις ψηφιακές συσκευές κλάσης Β, όπως αυτά ορίζονται στους κανονισμούς FCC, Ενότητα 15. Αυτά τα όρια έχουν σχεδιαστεί ώστε να παρέχουν εύλογη προστασία από επιβλαβείς παρεμβολές σε οικιακές εγκαταστάσεις. Ο παρών εξοπλισμός παράγει, χρησιμοποιεί και μπορεί να εκπέμπει ενέργεια ραδιοσυχνοτήτων και, σε περίπτωση που η εγκατάσταση και η χρήση του δεν είναι σύμφωνη με τις οδηγίες, ενδέχεται να προκαλέσει επικίνδυνες παρεμβολές στις ασύρματες επικοινωνίες. Ωστόσο, δεν παρέχεται καμία εγγύηση ότι δεν θα προκληθούν παρεμβολές σε μια συγκεκριμένη εγκατάσταση. Εάν ο παρών εξοπλισμός προκαλέσει επιβλαβείς παρεμβολές στη ραδιοφωνική ή τηλεοπτική λήψη, το οποίο μπορεί να καθοριστεί με την απενεργοποίηση και την εκ νέου ενεργοποίηση του εξοπλισμού, οι παρεμβολές μπορούν να διορθωθούν με ένα ή περισσότερα από τα εξής μέτρα:

- Αλλαγή του προσανατολισμού ή της θέσης της κεραίας λήψης.
- Αύξηση του ενδιάμεσου διαστήματος μεταξύ του εξοπλισμού και του δέκτη.
- Σύνδεση του εξοπλισμού σε πρίζα κυκλώματος διαφορετικού από εκείνο στο οποίο είναι συνδεδεμένος ο δέκτης.
- Επικοινωνία με τον πωλητή ή με έμπειρο τεχνικό ραδιοφώνων/τηλεοράσεων για βοήθεια.



ΣΗΜΕΙΩΣΗ: Εάν το προϊόν διαθέτει θύρα Ethernet/LAN με μεταλλικό περίβλημα, τότε απαιτείται η χρήση θωρακισμένου καλωδίου διεπαφής για τη συμμόρφωση με τα όρια Κατηγορίας Β του Μέρους 15 των κανονισμών FCC.

Τροποποιήσεις (ενότητα 15.21)

Οποιοσδήποτε αλλαγές ή τροποποιήσεις στη συσκευή που δεν έχουν εγκριθεί ρητά από την HP μπορεί να ακυρώσουν το δικαίωμα του χρήστη να λειτουργεί τον εξοπλισμό.

Για περισσότερες πληροφορίες: Manager of Corporate Product Regulations, HP Inc., 1501 Page Mill Road, Palo Alto, CA 94304, USA.

Αυτή η συσκευή συμμορφώνεται με τους Κανόνες FCC, Ενότητα 15. Η λειτουργία της υπόκειται στις ακόλουθες δύο συνθήκες: (1) Η συσκευή αυτή δεν επιτρέπεται να προκαλεί επιβλαβείς παρεμβολές και (2) η συσκευή αυτή πρέπει να δέχεται οποιαδήποτε παρεμβολή λαμβάνει, συμπεριλαμβανομένων των παρεμβολών που μπορεί να προκαλέσουν την ανεπιθύμητη λειτουργία της.

Σημείωση για τους χρήστες στην Κορέα

해당 무선설비는 운용 중 전파혼신 가능성이 있음으로 인명안전과 관련된 서비스는 할 수 없음.

B급 기기

(가정용 방송통신기자재)

이 기기는 가정용(B급) 전자파적합기기로서 주로 가정에서 사용하는 것을 목적으로 하며, 모든 지역에서 사용할 수 있습니다.

Δήλωση συμμόρφωσης VCCI (Κλάσης B) για τους χρήστες στην Ιαπωνία

この装置は、クラスB機器です。この装置は、住宅環境で使用することを目的としていますが、この装置がラジオやテレビジョン受信機に近接して使用されると、受信障害を引き起こすことがあります。

取扱説明書に従って正しい取り扱いをして下さい。

VCCI - B

Οδηγίες για το καλώδιο τροφοδοσίας

Βεβαιωθείτε ότι η πηγή τροφοδοσίας είναι επαρκής για την ονομαστική τιμή τάσης της συσκευής. Η ονομαστική τιμή τάσης αναγράφεται στην ετικέτα της συσκευής. Η συσκευή χρησιμοποιεί τάση 100-240 Vac ή 200-240 Vac και 50/60 Hz.

⚠ ΠΡΟΣΟΧΗ: Για να αποτρέψετε την πρόκληση βλάβης στη συσκευή, χρησιμοποιείτε αποκλειστικά το καλώδιο τροφοδοσίας που παρέχεται με τη συσκευή.

Σημείωση για τους χρήστες στην Ιαπωνία σχετικά με το καλώδιο τροφοδοσίας

製品には、同梱された電源コードをお使い下さい。

同梱された電源コードは、他の製品では使用出来ません。

Δήλωση εκπομπών θορύβου για τη Γερμανία

Geräuschemission

LpA < 70 dB am Arbeitsplatz im Normalbetrieb nach DIN 45635 T. 19

Σημείωση κανονισμών για την Ευρωπαϊκή Ένωση και το Ηνωμένο Βασίλειο



Products bearing the CE marking and UK marking comply to applicable EU Directives and the equivalent UK Statutory Instruments and can operate in at least one EU Member State and in Great Britain. The full EU and UK Declaration of Conformity can be found at the following website: hp.eu/certificates (Search with the product model name or its Regulatory Model Number (RMN), which may be found on the regulatory label.)

The point of contact for regulatory matters:

For EU: HP Deutschland GmbH, HP HQ-TRE, 71025 Boeblingen, Germany

For GB: HP Inc UK Ltd, Regulatory Enquiries, Earley West, 300 Thames Valley Park Drive, Reading, RG6 1PT

Email: techregshelp@hp.com

Προϊόντα με ασύρματη λειτουργία

EMF

Αυτό το προϊόν συμμορφώνεται με τις διεθνείς κατευθυντήριες γραμμές (ICNIRP) σχετικά με την έκθεση σε ακτινοβολία ραδιοσυχνότητας.

Εάν διαθέτει ενσωματωμένη συσκευή μετάδοσης και λήψης ραδιοσυχνότητας, σε συνθήκες κανονικής λειτουργίας η απόσταση των 20 cm διασφαλίζει ότι τα επίπεδα έκθεσης σε ακτινοβολία ραδιοσυχνότητας συμμορφώνονται με τις απαιτήσεις της ΕΕ.

Ασύρματη λειτουργία στην Ευρώπη

Για προϊόντα εξοπλισμένα με ασύρματη λειτουργία 802.11 b/g/n ή Bluetooth:

- Ζώνη ραδιοσυχνότητας: 2.400-2.483,5 MHz, με ισχύ εκπομπής 20 dBm (100 mW) ή μικρότερη.

Για προϊόντα εξοπλισμένα με ασύρματη λειτουργία 802.11 a/b/g/n/ac:

- Ζώνη ραδιοσυχνότητας: 2.400-2.483,5 MHz, με ισχύ εκπομπής 20 dBm (100 mW) ή μικρότερη.
- Ζώνη ραδιοσυχνότητας: 5170-5330 MHz, με ισχύ εκπομπής 23 dBm (200 mW) ή μικρότερη.
- Ζώνη ραδιοσυχνότητας: 5490-5730 MHz, με ισχύ εκπομπής 23 dBm (200 mW) ή μικρότερη.
- Ζώνη ραδιοσυχνότητας: 5735-5835 MHz, με ισχύ εκπομπής 13,98 dBm (25 mW) ή μικρότερη.

				
AT	BE	BG	CY	CZ
DE	DK	EE	EL	ES
FI	FR	HR	HU	IE
IT	LT	LU	LV	MT
NL	PL	PT	RO	SE
SI	SK	IS	LI	NO
CH	TR	UK(NI)		
AL	BA	MD	ME	MK
RS	UK	XX		

 **ΣΗΜΑΝΤΙΚΟ:** Τα ασύρματα δίκτυα LAN IEEE 802.11x που λειτουργούν στη ζώνη συχνοτήτων 5,17-5,33 GHz προορίζονται **μόνο για εσωτερική χρήση** σε όλες τις χώρες που αναφέρονται στον πίνακα. Χρησιμοποιώντας τη λειτουργία WLAN σε εξωτερικούς χώρους, μπορεί να προκληθούν επιβλαβείς παρεμβολές στις ραδιοφωνικές επικοινωνίες.

Δήλωση για τους χώρους εργασίας με οθόνες στη Γερμανία

GS-Erklärung (Deutschland)

Das Gerät ist nicht für die Benutzung im unmittelbaren Gesichtsfeld am Bildschirmarbeitsplatz vorgesehen. Um störende Reflexionen am Bildschirmarbeitsplatz zu vermeiden, darf dieses Produkt nicht im unmittelbaren Gesichtsfeld platziert werden.

Σημείωση για τους χρήστες του τηλεφωνικού δικτύου των Η.Π.Α.: Απαιτήσεις FCC

This equipment complies with Part 68 of the FCC rules and the requirements adopted by the ACTA. On the rear (or bottom) of this equipment is a label that contains, among other information, a product identifier in the format US:AAAEQ##TXXXX. If requested, this number must be provided to the telephone company.

Applicable connector jack Universal Service Order Codes ("USOC") for the Equipment is: RJ-11C.

A telephone cord, plug and jack used to connect this equipment to the premises wiring and telephone network must comply with the applicable FCC Part 68 rules and requirements adopted by the ACTA. HP recommends a compliant plug, jack and 2-wire telephone cord to connect this product to the premises wiring and telephone network. See installation instructions for details.

The REN is used to determine the quantity of devices, which may be connected to the telephone line. Excessive RENs on the telephone line may result in the devices not ringing in response to an incoming call. In most, but not all, areas, the sum of the RENs should not exceed five (5.0). To be certain of the number of devices that may be connected to the line, as determined by the total RENs, contact the telephone company to determine the maximum REN for the calling area. For products approved after July 23, 2001, the REN for this product is part of the product identifier that has the format US-AAAEQ##TXXXX. The digits represented by ## are the REN without a decimal point (e.g., 01 is a REN of 0.1).

If this equipment causes harm to the telephone network, the telephone company will notify you in advance that temporary discontinuance of service may be required. If advance notice is not practical, the telephone company will notify the customer as soon as possible. Also, you will be advised of your right to file a complaint with the FCC if you believe it is necessary.

The telephone company may make changes in its facilities, equipment, operations, or procedures that could affect the operation of the equipment. If this happens, the telephone company will provide advance notice in order for you to make the necessary modifications in order to maintain uninterrupted service.

If trouble is experienced with this equipment, please contact the manufacturer, or look elsewhere in this manual, for repair and (or) warranty information. If the equipment is causing harm to the telephone network, the telephone company may request that you disconnect the equipment from the network until the problem is resolved.

Connection to Party Line Service is subject to state tariffs. Contact the state public utility commission, public service commission, or corporation commission for information.

 **ΠΡΟΣΟΧΗ:** If your home has specially wired alarm equipment connected to the telephone line, ensure the installation of this equipment does not disable your alarm equipment. If you have questions about what will disable alarm equipment, consult your telephone company or a qualified installer.

WHEN PROGRAMMING EMERGENCY NUMBERS AND (OR) MAKING TEST CALLS TO EMERGENCY NUMBERS:

1. Remain on the line and briefly explain to the dispatcher the reason for the call.
2. Perform such activities in the off-peak hours, such as early morning or late evening.

 **ΣΗΜΕΙΩΣΗ:** The FCC hearing aid compatibility rules for telephones are not applicable to this equipment.

The Telephone Consumer Protection Act of 1991 makes it unlawful for any person to use a computer or other electronic devices, including FAX machines, to send any message unless such message clearly contains in a margin at the top or bottom of each transmitted page or on the first page of the transmission, the date and time it is sent and an identification of the business or other entity, or other individual sending the message and the telephone number of the sending machine or such business, other entity, or individual. (The telephone number provided may not be a 900 number or any other number for which charges exceed local or long-distance transmission charges.)

In order to program this information into your FAX machine, you should complete the steps described in the software.

Σημείωση για τους χρήστες του τηλεφωνικού δικτύου του Καναδά

Cet appareil est conforme aux spécifications techniques des équipements terminaux d'Innovation, Science et Développement Economique Canada. Le numéro d'enregistrement atteste de la conformité de l'appareil. L'abréviation ISED qui précède le numéro d'enregistrement indique que l'enregistrement a été effectué dans le cadre d'une Déclaration de conformité stipulant que les spécifications techniques d'Innovation, Science et Développement Economique Canada ont été respectées. Néanmoins, cette abréviation ne signifie en aucun cas que l'appareil a été validé par Innovation, Science et Développement Economique Canada.

Pour leur propre sécurité, les utilisateurs doivent s'assurer que les prises électriques reliées à la terre de la source d'alimentation, des lignes téléphoniques et du circuit métallique d'alimentation en eau sont, le cas échéant, branchées les unes aux autres. Cette précaution est particulièrement importante dans les zones rurales.

 **REMARQUE:** Le numéro REN (Ringer Equivalence Number) attribué à chaque appareil terminal fournit une indication sur le nombre maximal de terminaux qui peuvent être connectés à une interface téléphonique. La terminaison d'une interface peut se composer de n'importe quelle combinaison d'appareils, à condition que le total des numéros REN ne dépasse pas 5.

Basé sur les résultats de tests FCC Partie 68, le numéro REN de ce produit est 0.1.

This equipment meets the applicable Innovation, Science and Economic Development Canada Terminal Equipment Technical Specifications. This is confirmed by the registration number. The abbreviation ISED before the registration number signifies that registration was performed based on a Declaration of Conformity indicating that Innovation, Science and Economic Development Canada technical specifications

were met. It does not imply that Innovation, Science and Economic Development Canada approved the equipment.

Users should ensure for their own protection that the electrical ground connections of the power utility, telephone lines and internal metallic water pipe system, if present, are connected together. This precaution might be particularly important in rural areas.

 **NOTE:** The Ringer Equivalence Number (REN) assigned to each terminal device provides an indication of the maximum number of terminals allowed to be connected to a telephone interface. The termination on an interface might consist of any combination of devices subject only to the requirement that the sum of the Ringer Equivalence Numbers of all the devices does not exceed 5.

The REN for this product is 0.1, based on FCC Part 68 test results.

Σημείωση για τους χρήστες του τηλεφωνικού δικτύου της Γερμανίας

Hinweis für Benutzer des deutschen Telefonnetzes

Dieses HP-Fax ist nur für den Anschluss eines analogen Public Switched Telephone Network (PSTN) gedacht. Schließen Sie den TAE N-Telefonstecker, der im Lieferumfang des HP All-in-One enthalten ist, an die Wandsteckdose (TAE 6) Code N an. Dieses HP-Fax kann als einzelnes Gerät und/oder in Verbindung (mit seriellem Anschluss) mit anderen zugelassenen Endgeräten verwendet werden.

Δήλωση για το ενσύρματο φαξ στην Αυστραλία

In Australia, the HP device must be connected to Telecommunication Network through a line cord which meets the requirements of the Technical Standard AS/ACIF S008.

Πληροφορίες κανονισμών για ασύρματα προϊόντα

Αυτή η ενότητα περιλαμβάνει τις παρακάτω πληροφορίες κανονισμών για ασύρματα προϊόντα:

Έκθεση σε ακτινοβολία ραδιοσυχνότητων

 **CAUTION:** The radiated output power of this device is far below the FCC radio frequency exposure limits. Nevertheless, the device shall be used in such a manner that the potential for human contact during normal operation is minimized. This product and any attached external antenna, if supported, shall be placed in such a manner to minimize the potential for human contact during normal operation. In order to avoid the possibility of exceeding the FCC radio frequency exposure limits, human proximity to the antenna shall not be less than 20 cm (8 inches) during normal operation.

Σημείωση για τους χρήστες στον Καναδά (5 GHz)

 **CAUTION:** When using IEEE 802.11a wireless LAN, this product is restricted to indoor use, due to its operation in the 5.15- to 5.25-GHz frequency range. The Innovation, Science and Economic Development Canada requires this product to be used indoors for the frequency range of 5.15 GHz to 5.25 GHz to reduce the potential for harmful interference to co-channel mobile satellite systems. High-power radar is allocated as the primary user of the 5.25- to 5.35-GHz and 5.65- to 5.85-GHz bands. These radar stations can cause interference with and/or damage to this device.

 **ATTENTION:** Lors de l'utilisation du réseau local sans fil IEEE 802.11a, ce produit se limite à une utilisation en intérieur à cause de son fonctionnement sur la plage de fréquences de 5,15 à 5,25 GHz. Innovation, Science et Développement Economique Canada stipule que ce produit doit être utilisé en intérieur dans la plage de fréquences de 5,15 à 5,25 GHz afin de réduire le risque d'interférences éventuellement dangereuses avec les systèmes mobiles par satellite via un canal adjacent. Le radar à haute puissance est alloué pour une utilisation

principale dans une plage de fréquences de 5,25 à 5,35 GHz et de 5,65 à 5,85 GHz. Ces stations radar peuvent provoquer des interférences avec cet appareil et l'endommager.

Σημείωση για τους χρήστες στην Ταϊβάν (5 GHz)

應避免影響附近雷達系統之操作。

高增益指向性天線只得應用於固定式點對點系統。

Σημείωση για τους χρήστες στη Σερβία (5 GHz)

Upotreba ovog uredjaja je ogranicna na zatvorene prostore u slucajevima koriscenja na frekvencijama od 5150-5350 MHz.

Σημείωση για τους χρήστες στην Ταϊλάνδη (5 GHz)

เครื่องวิทยุคมนาคมนี้มีระดับการแผ่คลื่นแม่เหล็กไฟฟ้าสอดคล้องตามมาตรฐานความปลอดภัยต่อสุขภาพของมนุษย์จากการใช้เครื่องวิทยุคมนาคมที่คณะกรรมการกิจการโทรคมนาคมแห่งชาติประกาศกำหนด

This radio communication equipment has the electromagnetic field strength in compliance with the Safety Standard for the Use of Radio Communication Equipment on Human Health announced by the National Telecommunications Commission.

Σημείωση για τους χρήστες στη Βραζιλία

Este equipamento opera em caráter secundário, isto é, não tem direito à proteção contra interferência prejudicial, mesmo de estações do mesmo tipo, e não pode causar interferência em sistemas operando em caráter primário. Este equipamento não tem direito à proteção contra interferência prejudicial e não pode causar interferência em sistemas devidamente autorizados.

Para obter mais informações, verifique o site da ANATEL anatel.gov.br.

Σημείωση για τους χρήστες στον Καναδά

Under Innovation, Science and Economic Development Canada regulations, this radio transmitter may only operate using an antenna of a type and maximum (or lesser) gain approved for the transmitter by Innovation, Science and Economic Development Canada. To reduce potential radio interference to other users, the antenna type and its gain should be so chosen that the equivalent isotropically radiated power (e.i.r.p.) is not more than that necessary for successful communication.

This device complies with Innovation, Science and Economic Development Canada licence-exempt RSS standard(s). Operation is subject to the following two conditions: (1) this device may not cause interference, and (2) this device must accept any interference, including interference that may cause undesired operation of the device.

WARNING! Exposure to Radio Frequency Radiation. The radiated output power of this device is below the Innovation, Science and Economic Development Canada radio frequency exposure limits. Nevertheless, the device should be used in such a manner that the potential for human contact is minimized during normal operation.

To avoid the possibility of exceeding the Innovation, Science and Economic Development Canada radio frequency exposure limits, human proximity to the antennas should not be less than 20 cm (8 inches).

Conformément au Règlement d'Innovation, Science et Développement Economique Canada, cet émetteur radioélectrique ne peut fonctionner qu'avec une antenne d'un type et d'un gain maximum (ou moindre) approuvé par Innovation, Science et Développement Economique Canada. Afin de réduire le brouillage radioélectrique potentiel pour d'autres utilisateurs, le type d'antenne et son gain doivent être choisis de

manière à ce que la puissance isotrope rayonnée équivalente (p.i.r.e.) ne dépasse pas celle nécessaire à une communication réussie.

Cet appareil est conforme aux normes RSS exemptes de licence d'Innovation, Science et Développement Economique Canada. Son fonctionnement dépend des deux conditions suivantes : (1) cet appareil ne doit pas provoquer d'interférences nuisibles et (2) doit accepter toutes les interférences reçues, y compris des interférences pouvant provoquer un fonctionnement non souhaité de l'appareil.

AVERTISSEMENT relatif à l'exposition aux radiofréquences. La puissance de rayonnement de cet appareil se trouve sous les limites d'exposition de radiofréquences d'Innovation, Science et Développement Economique Canada. Néanmoins, cet appareil doit être utilisé de telle sorte qu'il doive être mis en contact le moins possible avec le corps humain.

Afin d'éviter le dépassement éventuel des limites d'exposition aux radiofréquences d'Innovation, Science et Développement Economique Canada, il est recommandé de maintenir une distance de plus de 20 cm entre les antennes et l'utilisateur.

Σημείωση για τους χρήστες στην Ταϊβάν

取得審驗證明之低功率射頻器材，非經核准，公司、商號或使用者均不得擅自變更頻率、加大功率或變更原設計之特性及功能。低功率射頻器材之使用不得影響飛航安全及干擾合法通信；經發現有干擾現象時，應立即停用，並改善至無干擾時方得繼續使用。前述合法通信，指依電信管理法規定作業之無線電通信。低功率射頻器材須忍受合法通信或工業、科學及醫療用電波輻射性電機設備之干擾。

Σημείωση για τους χρήστες στο Μεξικό

La operación de este equipo está sujeta a las siguientes dos condiciones: (1) es posible que este equipo o dispositivo no cause interferencia perjudicial y (2) este equipo o dispositivo debe aceptar cualquier interferencia, incluyendo la que pueda causar su operación no deseada.

Para saber el modelo de la tarjeta inalámbrica utilizada, revise la etiqueta regulatoria de la impresora.

Σημείωση για τους χρήστες στην Ιαπωνία

この機器は技術基準適合証明又は工事設計認証を受けた無線設備を搭載しています。

Dynamic security enabled printers

Ο συγκεκριμένος εκτυπωτής προορίζεται για λειτουργία μόνο με δοχεία που διαθέτουν καινούργια ή επαναχρησιμοποιούμενα ηλεκτρονικά κυκλώματα της HP. Τα επαναχρησιμοποιούμενα ηλεκτρονικά κυκλώματα της HP επιτρέπουν τη χρήση επαναχρησιμοποιούμενων, ανακατασκευασμένων και ξαναγεμισμένων δοχείων.

Ο εκτυπωτής χρησιμοποιεί μέτρα δυναμικής ασφάλειας για τον αποκλεισμό δοχείων με τροποποιημένα κυκλώματα ή κυκλώματα που δεν είναι της HP. Οι περιοδικές ενημερώσεις υλικολογισμικού που παρέχονται μέσω Internet διατηρούν την αποτελεσματικότητα των μέτρων δυναμικής ασφάλειας και αποκλείουν δοχεία που λειτουργούσαν προηγουμένως.

Γενικά, οι ενημερώσεις μπορούν να βελτιώνουν, να ενισχύουν ή να επεκτείνουν τις λειτουργίες και τις δυνατότητες του εκτυπωτή, να προστατεύουν από απειλές για την ασφάλεια και να εξυπηρετούν άλλους σκοπούς. Ωστόσο, αυτές οι ενημερώσεις μπορούν επίσης να αποκλείουν δοχεία που χρησιμοποιούν τροποποιημένα κυκλώματα ή κυκλώματα που δεν είναι της HP ώστε να μην λειτουργούν στον εκτυπωτή, συμπεριλαμβανομένων δοχείων που λειτουργούν επί του παρόντος. Εκτός αν έχετε εγγραφεί σε ορισμένα προγράμματα HP, όπως το Instant Ink, ή αν χρησιμοποιείτε άλλες υπηρεσίες που απαιτούν αυτόματες online ενημερώσεις υλικολογισμικού, οι περισσότεροι εκτυπωτές HP μπορούν να ρυθμιστούν για τη λήψη ενημερώσεων, είτε αυτόματα είτε με μια ειδοποίηση που σας επιτρέπει να επιλέξετε αν θα γίνει η ενημέρωση

ή όχι. Για περισσότερες πληροφορίες σχετικά με τη δυναμική ασφάλεια και τον τρόπο ρύθμισης των online ενημερώσεων υλικολογισμικού, ανατρέξτε στην εξής διεύθυνση: www.hp.com/learn/ds.

Προσβασιμότητα

Μάθετε περισσότερα σχετικά με τις προσπάθειές μας να δημιουργήσουμε προσβάσιμα προϊόντα, να μοιραστείτε την ιστορία σας ή να συνδεθείτε με την υποστήριξη πελατών για βοήθεια προσβασιμότητας — όλα στη διεύθυνση hp.com/accessibility.

Για περισσότερες πληροφορίες σχετικά με την προσβασιμότητα του εκτυπωτή σας, επισκεφθείτε την ενότητα [Προσβασιμότητα για εκτυπωτές HP inkjet](#).

Περιβαλλοντικό πρόγραμμα διαχείρισης προϊόντων

Η HP έχει δεσμευτεί να παρέχει ποιοτικά προϊόντα με τρόπο που δεν βλάπτει το περιβάλλον. Αυτό το προϊόν έχει σχεδιαστεί ώστε να είναι κατάλληλο για ανακύκλωση. Ο αριθμός των υλικών είναι ο ελάχιστος δυνατός και ταυτόχρονα έχει εξασφαλιστεί η κατάλληλη λειτουργικότητα και αξιοπιστία. Τα ανόμοια υλικά έχουν σχεδιαστεί ώστε να ξεχωρίζουν εύκολα. Ο εντοπισμός, η πρόσβαση και η αφαίρεση συνδέσμων και άλλων συνδέσεων γίνεται εύκολα με συνηθισμένα εργαλεία. Τα μέρη υψηλής προτεραιότητας έχουν σχεδιαστεί έτσι ώστε η πρόσβαση σε αυτά να είναι εύκολη για αποτελεσματική αποσυναρμολόγηση και επισκευή. Για περισσότερες πληροφορίες, επισκεφτείτε την τοποθεσία web της HP "Commitment to the Environment":

hp.com/sustainableimpact

Συμβουλές HP για τη μείωση των περιβαλλοντικών επιπτώσεων

- Επιλέξτε από μια μεγάλη γκάμα χαρτιών HP με πιστοποίηση FSC[®] ή PEFCTM η οποία δείχνει ότι ο χαρτοπολτός προέρχεται από μια αξιόπιστη και καλά διαχειριζόμενη πηγή.¹
- Εξοικονομήστε πόρους-αναζητήστε χαρτί κατασκευασμένο με ανακυκλωμένο περιεχόμενο.
- Ανακυκλώστε τα γνήσια δοχεία HP - είναι εύκολο και δωρεάν με το πρόγραμμα HP Planet Partners, διαθέσιμο σε 47 χώρες και περιοχές σε όλο τον κόσμο.²
- Εξοικονομήστε χαρτί εκτυπώνοντας και στις δύο πλευρές της σελίδας.
- Εξοικονομήστε ενέργεια επιλέγοντας προϊόντα HP με πιστοποίηση ENERGY STAR[®].
- Μειώστε το αποτύπωμα άνθρακα - όλοι οι εκτυπωτές HP περιλαμβάνουν ρυθμίσεις διαχείρισης ισχύος που σας βοηθούν να ελέγχετε τη χρήση ενέργειας.
- Ανακαλύψτε περισσότερους τρόπους με τους οποίους η HP και οι πελάτες μας μειώνουν τις περιβαλλοντικές επιπτώσεις στο [HP EcoSolutions](#).

¹ χαρτιά HP πιστοποιημένα βάσει FSC[®]C017543 ή PEFCTMTMPEFC/29-13-198.

² Η διαθεσιμότητα του προγράμματος διαφέρει. Η αυθεντική επιστροφή και ανακύκλωση δοχείων HP είναι προς το παρόν διαθέσιμη σε περισσότερες από 50 χώρες, περιοχές και περιφέρειες στην Ασία, την Ευρώπη και τη Βόρεια και Νότια Αμερική μέσω του προγράμματος HP Planet Partners. Για περισσότερες πληροφορίες, επισκεφτείτε το: hp.com/recycle.

Οικολογικές συμβουλές

Η HP δεσμεύεται να βοηθήσει τους πελάτες της να μειώσουν το ενεργειακό τους αποτύπωμα. Για περισσότερες πληροφορίες σχετικά με τις πρωτοβουλίες της HP για το περιβάλλον, επισκεφτείτε την τοποθεσία HP Eco Solutions στο web.

hp.com/sustainableimpact

Χαρτί

Αυτό το προϊόν είναι κατάλληλο για χρήση ανακυκλωμένου χαρτιού σύμφωνα με τα πρότυπα DIN 19309 και EN 12281:2002.

Πλαστικά εξαρτήματα

Τα πλαστικά εξαρτήματα άνω των 25 γραμμαρίων επισημαίνονται σύμφωνα με τα διεθνή πρότυπα που βελτιώνουν την ικανότητα καθορισμού πλαστικών ειδών για σκοπούς ανακύκλωσης στο τέλος της διάρκειας ζωής του προϊόντος.

Κανονισμός 1275/2008 της Επιτροπής της Ευρωπαϊκής Ένωσης

Σε ό,τι αφορά τα δεδομένα που σχετίζονται με την τροφοδοσία του προϊόντος, συμπεριλαμβανομένης της κατανάλωσης ενέργειας του προϊόντος όταν αυτό είναι συνδεδεμένο σε δίκτυο και σε αναμονή, με όλες τις θύρες ενσύρματης δικτύωσης συνδεδεμένες και όλες τις θύρες ασύρματης δικτύωσης ενεργοποιημένες, ανατρέξτε στην ενότητα P15 "Πρόσθετες πληροφορίες" της Δήλωσης IT ECO του προϊόντος στη διεύθυνση hp.com/hpinfo/globalcitizenship/environment/productdata/itecodesktop-pc.html.

Δελτία δεδομένων ασφαλείας

Φύλλα δεδομένων με πληροφορίες σχετικά με την ασφάλεια και το περιβάλλον μπορείτε να βρείτε στη διεύθυνση hp.com/go/ecodata ή κατόπιν αιτήματος.

Χημικές ουσίες

Η HP έχει δεσμευθεί να παρέχει στους πελάτες της πληροφορίες σχετικά με τις χημικές ουσίες στα προϊόντα της, όπως απαιτείται για να συμμορφώνεται με τις νόμιμες απαιτήσεις όπως αυτές των κανονισμών REACH (Κανονισμός ΕΚ αρ. 1907/2006 του Ευρωπαϊκού Κοινοβουλίου και του Συμβουλίου). Η αναφορά περί χημικών στοιχείων για το συγκεκριμένο προϊόν διατίθεται στη διεύθυνση: hp.com/go/reach.

EPEAT

Τα περισσότερα προϊόντα HP είναι σχεδιασμένα για να πληρούν το EPEAT. Το EPEAT είναι ένας πλήρης περιβαλλοντικός δείκτης που βοηθά τον εντοπισμό οικολογικότερου ηλεκτρονικού εξοπλισμού. Για περισσότερες πληροφορίες σχετικά με το EPEAT, μεταβείτε στη διεύθυνση epeat.net.

[Κάντε κλικ εδώ για πληροφορίες σχετικά με τα καταχωρισμένα προϊόντα της HP EPEAT.](#)

Πληροφορίες χρήστη για την ετικέτα οικολογικής σήμανσης SEPA (Κίνα)

中国环境标识认证产品用户说明

噪声大于 63.0 dB(A) 的办公设备不宜放置于办公室内，请在独立的隔离区域使用。

如需长时间使用本产品或打印大量文件，请确保在通风良好的房间内使用。

如您需要确认本产品处于零能耗状态，请按下电源关闭按钮，并将插头从电源插座断开。

您可以使用再生紙，以減少資源耗費。

Πρόγραμμα ανακύκλωσης

Η HP προσφέρει πληθώρα προγραμμάτων επιστροφής και ανακύκλωσης προϊόντων σε πολλές χώρες/ περιοχές, και συνεργάζεται με ορισμένα από τα μεγαλύτερα κέντρα ανακύκλωσης ηλεκτρονικών ανά τον κόσμο. Η HP δεν εξαντλεί τους φυσικούς πόρους μεταπωλώντας ορισμένα από τα πιο δημοφιλή της προϊόντα. Για περισσότερες πληροφορίες σχετικά με την ανακύκλωση των προϊόντων της HP, επισκεφτείτε την τοποθεσία: hp.com/recycle

Πρόγραμμα ανακύκλωσης αναλωσίμων για εκτυπωτές ψεκασμού HP

Η HP έχει δεσμευτεί να προστατεύει το περιβάλλον. Το πρόγραμμα ανακύκλωσης αναλωσίμων εκτυπωτών HP Inkjet είναι διαθέσιμο σε πολλές χώρες/περιοχές, και σας δίνει τη δυνατότητα να ανακυκλώνετε τα χρησιμοποιημένα δοχεία εκτυπωτή και μελάνης, χωρίς χρέωση. Για περισσότερες πληροφορίες, ανατρέξτε στην παρακάτω τοποθεσία web: hp.com/recycle

Απόρριψη μπαταριών στην Ταϊβάν



廢電池請回收

Σημείωση για το υπερχλωρικό υλικό στην Καλιφόρνια

Perchlorate material - special handling may apply. See: dtsc.ca.gov/hazardouswaste/perchlorate

This product's real-time clock battery or coin cell battery may contain perchlorate and may require special handling when recycled or disposed of in California.

Οδηγία της ΕΕ για τις μπαταρίες



Το προϊόν αυτό περιέχει μπαταρία που χρησιμοποιείται για τη διατήρηση της ακεραιότητας των δεδομένων του ρολογιού πραγματικού χρόνου ή των ρυθμίσεων της συσκευής και έχει σχεδιαστεί για να διαρκέσει σε όλη τη διάρκεια ζωής του προϊόντος. Οποιαδήποτε προσπάθεια συντήρησης ή αντικατάστασης της μπαταρίας θα πρέπει να πραγματοποιηθεί από εγκεκριμένο τεχνικό.

Σημείωση περί μπαταριών για τη Βραζιλία

A bateria deste equipamento nao foi projetada para ser removida pelo cliente.

Κατανάλωση ισχύος

Ο εξοπλισμός εκτύπωσης και απεικόνισης της HP που φέρει το λογότυπο ENERGY STAR® έχει πιστοποιηθεί από την Υπηρεσία Περιβαλλοντικής Προστασίας (EPA) των ΗΠΑ. Το παρακάτω σήμα εμφανίζεται στα προϊόντα απεικόνισης με πιστοποίηση ENERGY STAR:



Πρόσθετες πληροφορίες σχετικά με τα μοντέλα προϊόντων απεικόνισης με πιστοποίηση ENERGY STAR διατίθενται στη διεύθυνση: hp.com/go/energystar

Ετικέτα ενέργειας Κίνας για συσκευές εκτυπωτών, φαξ και αντιγραφικών

复印机、打印机和传真机能源效率标识实施规则

依据“复印机、打印机和传真机能源效率标识实施规则”，该打印机具有中国能效标识。标识上显示的能效等级和操作模式值根据“复印机、打印机和传真机能效限定值及能效等级”标准（“GB 21521”）来确定和计算。

1. 能效等级

产品能效等级分3级，其中1级能效最高。能效限定值根据产品类型和打印速度由标准确定。能效等级则根据基本功耗水平以及网络接口和内存等附加组件和功能的功率因子之和来计算。

2. 能效信息

喷墨打印机

- 操作模式功率

睡眠状态的能耗按照 GB 21521 的标准来衡量和计算。该数据以瓦特 (W) 表示。

- 待机功率

待机状态是产品连接到电网电源上功率最低的状态。该状态可以延续无限长时间，且使用者无法改变此状态下产品的功率。对于“成像设备”产品，“待机”状态通常相当于“关闭”状态，但也可能相当于“准备”状态或者“睡眠”状态。该数据以瓦特 (W) 表示。

- 睡眠状态预设延迟时间

出厂前由制造商设置的时间决定了该产品在完成主功能后进入低耗模式（例如睡眠、自动关机）的时间。该数据以分钟表示。

- 附加功能功率因子之和

网络接口和内存等附加功能的功率因子之和。该数据以瓦特 (W) 表示。

标识上显示的能耗数据是根据典型配置测量得出的数据，此类配置包含登记备案的打印机依据复印机、打印机和传真机能源效率标识实施规则所选的所有配置。因此，该特定产品型号的实际能耗可能与标识上显示的数据有所不同。

要了解规范的更多详情，请参考最新版的 GB 21521 标准。

Απόρριψη εξοπλισμού από τους χρήστες



Το σύμβολο αυτό σημαίνει ότι απαγορεύεται η απόρριψη του προϊόντος μαζί με τα οικιακά απορρίμματα. Προστατέψτε την υγεία σας και το περιβάλλον, απορρίπτοντας τον άχρηστο εξοπλισμό στα ειδικά σημεία συλλογής για ανακύκλωση του άχρηστου ηλεκτρικού και ηλεκτρονικού εξοπλισμού. Για περισσότερες πληροφορίες, επικοινωνήστε με την υπηρεσία αποκομιδής οικιακών απορριμμάτων ή μεταβείτε στη διεύθυνση hp.com/recycle.

Απόρριψη αποβλήτων εξοπλισμού στη Βραζιλία



Este produto eletrônico e seus componentes não devem ser descartados no lixo comum, pois embora estejam em conformidade com padrões mundiais de restrição a substâncias nocivas, podem conter, ainda que em quantidades mínimas, substâncias impactantes ao meio ambiente. Ao final da vida útil deste produto, o usuário deverá entregá-lo à HP. A não observância dessa orientação sujeitará o infrator às sanções previstas em lei.

Após o uso, as pilhas e/ou baterias dos produtos HP deverão ser entregues ao estabelecimento comercial ou rede de assistência técnica autorizada pela HP.

Para maiores informações, inclusive sobre os pontos de recebimento, acesse:

hp.com.br/reciclar

Πίνακας επικίνδυνων ουσιών/στοιχείων και περιεχόμενο (Κίνα)

产品中有害物质或元素的名称及含量

根据中国《电器电子产品有害物质限制使用管理办法》 

Πίνακας A-1 Πίνακας επικίνδυνων ουσιών/στοιχείων και περιεχόμενο (Κίνα)

部件名称	有害物质					
	铅 (Pb)	汞 (Hg)	镉 (Cd)	六价铬 (Cr(VI))	多溴联苯 (PBB)	多溴二苯醚 (PBDE)
外壳和托盘	○	○	○	○	○	○

Πίνακας A-1 Πίνακας επικίνδυνων ουσιών/στοιχείων και περιεχόμενο (Κίνα) (συνέχεια)

部件名称	有害物质					
	铅 (Pb)	汞 (Hg)	镉 (Cd)	六价铬 (Cr(VI))	多溴联苯 (PBB)	多溴二苯醚 (PBDE)
电缆	○	○	○	○	○	○
印刷电路板	X	○	○	○	○	○
打印系统	X	○	○	○	○	○
显示器	X	○	○	○	○	○
喷墨打印机墨盒	○	○	○	○	○	○
驱动光盘	X	○	○	○	○	○
扫描仪	X	○	○	○	○	○
网络配件	X	○	○	○	○	○
电池板	X	○	○	○	○	○
自动双面打印系统	○	○	○	○	○	○
外部电源	X	○	○	○	○	○

本表格依据 SJ/T 11364 的规定编制。

○: 表示该有害物质在该部件所有均质材料中的含量均在 GB/T 26572 规定的限量要求以下。

X: 表示该有害物质至少在该部件的某一均质材料中的含量超出 GB/T 26572 规定的限量要求。

此表中所有名称中含“X”的部件均符合中国 RoHS 达标管理目录限用物质应用例外清单的豁免。

此表中所有名称中含“X”的部件均符合欧盟 RoHS 立法。

注: 环保使用期限的参考标识取决于产品正常工作的温度和湿度等条件。

Κανονισμός για τον έλεγχο των απορριμμάτων ηλεκτρικού και ηλεκτρονικού εξοπλισμού (Τουρκία)

Türkiye Cumhuriyeti: AEEE Yönetmeliğine uygundur

Περιορισμός επικίνδυνων ουσιών (Ινδία)

This product, as well as its related consumables and spares, complies with the reduction in hazardous substances provisions of the "India E-waste (Management and Handling) Rule 2016." It does not contain lead, mercury, hexavalent chromium, polybrominated biphenyls or polybrominated diphenyl ethers in concentrations exceeding 0.1 weight % and 0.01 weight % for cadmium, except for where allowed pursuant to the exemptions set in Schedule 2 of the Rule.

Δήλωση για τη συνθήκη παρουσίας της σήμανσης ουσιών περιορισμένης χρήσης (Ταϊβάν)

台灣 限用物質含有情況標示聲明書

Taiwan Declaration of the Presence Condition of the Restricted Substances Marking

單元 unit	限用物質及其化學符號 Restricted substances and chemical symbols					
	鉛 (Pb)	汞 (Hg)	鎘 (Cd)	六價鉻 (Cr ⁺⁶)	多溴聯苯 (PBB)	多溴二苯醚 (PBDE)
列印引擎 Print engine	—	○	○	○	○	○
外殼和紙匣 External Casing and Trays	○	○	○	○	○	○
電源供應器 Power Supply	—	○	○	○	○	○
電線 Cables	○	○	○	○	○	○
印刷電路板 Print printed circuit board	—	○	○	○	○	○
控制面板 Control panel	—	○	○	○	○	○
墨水匣 Cartridge	○	○	○	○	○	○
掃描器組件 Scanner assembly	—	○	○	○	○	○
<p>備考 1. “超出 0.1wt%”及“超出 0.01wt%”係指限用物質之百分比含量超出百分比含量基準值。 Note 1: “Exceeding 0.1 wt %” and “exceeding 0.01 wt %” indicate that the percentage content of the restricted substance exceeds the reference percentage value of presence condition.</p> <p>備考 2. “○”係指該項限用物質之百分比含量未超出百分比含量基準值。 Note 2: “○” indicates that the percentage content of the restricted substance does not exceed the percentage of reference value of presence.</p> <p>備考 3. “—”係指該項限用物質為排除項目 Note 3: “—” indicates that the restricted substance corresponds to the exemption.</p>						

若要存取產品的最新使用指南或手冊，請前往 hp.com/support。選取**搜尋您的產品**，然後依照 畫面上的指示繼續執行。

To access the latest user guides or manuals for your product, go to hp.com/support. Select **Find your product**, and then follow the on-screen instructions.