



Οδηγός χρήσης



HP Smart Tank 790 series

Σημειώσεις της HP Company

Πνευματικά δικαιώματα και Άδεια χρήσης

ΟΙ ΠΛΗΡΟΦΟΡΙΕΣ ΠΟΥ ΠΕΡΙΕΧΟΝΤΑΙ ΣΤΟ ΠΑΡΟΝ ΥΠΟΚΕΙΝΤΑΙ ΣΕ ΑΛΛΑΓΗ ΧΩΡΙΣ ΠΡΟΕΙΔΟΠΟΙΗΣΗ.

ΜΕ ΤΗΝ ΕΠΙΦΥΛΑΞΗ ΠΑΝΤΟΣ ΔΙΚΑΙΩΜΑΤΟΣ. ΑΠΑΓΟΡΕΥΕΤΑΙ Η ΑΝΑΠΑΡΑΓΩΓΗ, Η ΠΡΟΣΑΡΜΟΓΗ Ή Η ΜΕΤΑΦΡΑΣΗ ΤΟΥ ΠΑΡΟΝΤΟΣ ΥΛΙΚΟΥ ΧΩΡΙΣ ΠΡΟΗΓΟΥΜΕΝΗ ΓΡΑΠΤΗ ΑΔΕΙΑ ΤΗΣ HP, ΜΕ ΕΞΑΙΡΕΣΗ ΟΣΩΝ ΕΠΙΤΡΕΠΟΝΤΑΙ ΑΠΟ ΤΟΥΣ ΝΟΜΟΥΣ ΠΕΡΙ ΠΝΕΥΜΑΤΙΚΩΝ ΔΙΚΑΙΩΜΑΤΩΝ. ΟΙ ΜΟΝΕΣ ΕΓΓΥΗΣΕΙΣ ΠΟΥ ΠΑΡΕΧΟΝΤΑΙ ΓΙΑ ΤΑ ΠΡΟΪΟΝΤΑ ΚΑΙ ΤΙΣ ΥΠΗΡΕΣΙΕΣ ΤΗΣ HP ΚΑΘΟΡΙΖΟΝΤΑΙ ΣΤΙΣ ΡΗΤΕΣ ΔΗΛΩΣΕΙΣ ΕΓΓΥΗΣΗΣ ΠΟΥ ΣΥΝΟΔΕΥΟΥΝ ΤΑ ΕΝ ΛΟΓΩ ΠΡΟΪΟΝΤΑ ΚΑΙ ΥΠΗΡΕΣΙΕΣ. ΚΑΝΕΝΑ ΣΤΟΙΧΕΙΟ ΤΟΥ ΠΑΡΟΝΤΟΣ ΕΓΓΡΑΦΟΥ ΔΕΝ ΠΡΕΠΕΙ ΝΑ ΕΚΛΗΦΘΕΙ ΩΣ ΠΡΟΣΘΕΤΗ ΕΓΓΥΗΣΗ. Η HP ΔΕΝ ΦΕΡΕΙ ΕΥΘΥΝΗ ΓΙΑ ΤΕΧΝΙΚΑ Ή ΣΥΝΤΑΚΤΙΚΑ ΣΦΑΛΜΑΤΑ Ή ΓΙΑ ΠΑΡΑΛΕΙΨΕΙΣ ΣΤΟ ΠΑΡΟΝ ΕΓΓΡΑΦΟ.

© Copyright 2021 HP Development Company, L.P.

Εμπορικά σήματα

Microsoft και Windows είναι σήματα κατατεθέντα ή εμπορικά σήματα της Microsoft Corporation στις ΗΠΑ ή/και σε άλλες χώρες/περιοχές.

Mac, OS X, macOS, και AirPrint είναι εμπορικά σήματα της Apple Inc., κατατεθέντα στις ΗΠΑ και σε άλλες χώρες/περιοχές.

Η ονομασία ENERGY STAR και το σήμα ENERGY STAR είναι σήματα κατατεθέντα του Οργανισμού Προστασίας Περιβάλλοντος των ΗΠΑ.

Android και Chromebook είναι σήματα κατατεθέντα της Google LLC.

iOS είναι εμπορικό σήμα ή σήμα κατατεθέν της Cisco στις Η.Π.Α και σε άλλες χώρες/περιοχές και χρησιμοποιείται κατόπιν άδειας.

Πληροφορίες για την ασφάλεια

Ακολουθείτε πάντα τα βασικά προληπτικά μέτρα ασφαλείας όταν χρησιμοποιείτε το προϊόν για να μειώσετε τον κίνδυνο τραυματισμού από φωτιά ή ηλεκτροπληξία.

- Διαβάστε και κατανοήστε όλες τις οδηγίες της τεκμηρίωσης που συνοδεύει τον εκτυπωτή.

- Διαβάστε προσεκτικά όλες τις προειδοποιήσεις και τις οδηγίες που αναγράφονται στο προϊόν.

- Αποσυνδέστε το προϊόν από την πρίζα πριν από τον καθαρισμό.

- Μην εγκαθιστάτε ή χρησιμοποιείτε το προϊόν κοντά σε νερό ή όταν τα χέρια σας είναι υγρά.

- Εγκαταστήστε το προϊόν σε σταθερή επιφάνεια.

- Εγκαταστήστε το προϊόν σε προστατευμένη θέση, όπου το καλώδιο δεν αποτελεί εμπόδιο και δεν μπορεί να υποστεί βλάβη.

- Εάν το προϊόν δεν λειτουργεί κανονικά, δείτε **Επίλυση προβλήματος** σε αυτόν τον οδηγό.

- Το προϊόν δεν περιέχει εξαρτήματα που μπορούν να επισκευαστούν από το χρήστη. Για συντήρηση ή επισκευή, να απευθύνεστε πάντα σε ειδικευμένο τεχνικό προσωπικό.

Πίνακας περιεχομένων

1 Έναρξη χρήσης.....	1
Όψεις εκτυπωτή	1
Μπροστινές πλευρές εκτυπωτή	1
Πίσω πλευρά εκτυπωτή.....	2
Εσωτερική προβολή εκτυπωτή.....	3
Λειτουργίες πίνακα ελέγχου	4
Επισκόπηση κουμπιών και φωτεινών ενδείξεων.....	4
Εικονίδια στην οθόνη του πίνακα ελέγχου	5
Ερμηνεία φωτεινών ενδείξεων κατάστασης	5
Επισκόπηση φωτεινών ενδείξεων κατάστασης	6
Συνδυασμοί φωτεινών ενδείξεων κατάστασης.....	6
Κατάσταση Wi-Fi και συνδυασμοί φωτεινών ενδείξεων κατάστασης	7
Εκτύπωση αναφορών από τον πίνακα ελέγχου του εκτυπωτή.....	8
Αλλαγή ρυθμίσεων εκτυπωτή.....	9
Για να αλλάξετε τις ρυθμίσεις εκτυπωτή από τον πίνακα ελέγχου του εκτυπωτή	9
Για να αλλάξετε τις ρυθμίσεις εκτυπωτή στο embedded web server (EWS).....	10
Για να αλλάξετε τις ρυθμίσεις εκτυπωτή μέσω του HP Smart (iOS, Android και Windows 10)	10
Χρήση λογισμικού εκτυπωτή HP.....	10
Για να εγκαταστήσετε και να ανοίξετε το λογισμικό εκτυπωτή HP	10
Χρήση της εφαρμογής HP Smart για εκτύπωση, σάρωση και διαχείριση.....	11
Για να εγκαταστήσετε και να ανοίξετε την εφαρμογή HP Smart	11
Λάβετε περισσότερες πληροφορίες σχετικά με το HP Smart.....	11
2 Σύνδεση του εκτυπωτή.....	13
Πριν ξεκινήσετε	13
Σύνδεση του εκτυπωτή σε δίκτυο Wi-Fi μέσω του HP Smart.....	13
Σύνδεση του εκτυπωτή σε δίκτυο Wi-Fi μέσω δρομολογητή	14
Σύνδεση του εκτυπωτή σε δίκτυο Wi-Fi μέσω του λογισμικού εκτυπωτή HP	14
Σύνδεση του εκτυπωτή σε δίκτυο Wi-Fi μέσω του πίνακα ελέγχου του εκτυπωτή	15
Σύνδεση του εκτυπωτή σε δίκτυο Wi-Fi μέσω Wi-Fi Protected Setup (WPS).....	15
Σύνδεση του εκτυπωτή σε δίκτυο Ethernet.....	16
Σύνδεση του εκτυπωτή μέσω καλωδίου USB.....	16
Αλλαγή του τύπου σύνδεσης.....	17
Σύνδεση USB σε ασύρματη σύνδεση.....	17
Ασύρματη σύνδεση σε σύνδεση USB.....	17
3 Φόρτωση μέσων και βασικές πληροφορίες για το χαρτί	19
Τοποθέτηση χαρτιού	19
Για να τοποθετήσετε χαρτί τυπικού μεγέθους.....	19
Για να τοποθετήσετε χαρτί legal	22

Για να τοποθετήσετε φακέλους	23
Για να τοποθετήσετε κάρτες και φωτογραφικό χαρτί.....	24
Τοποθέτηση πρωτοτύπου	26
Για να τοποθετήσετε ένα πρωτότυπο στη γυάλινη επιφάνεια του σαρωτή.....	26
Για να τοποθετήσετε ένα πρωτότυπο στον τροφοδότη εγγράφων.....	27
Αλλαγή των ρυθμίσεων χαρτιού	28
Για να αλλάξετε τις ρυθμίσεις χαρτιού από το embedded web server (EWS).....	28
Βασικές πληροφορίες για το χαρτί.....	28
Συνιστώμενα χαρτιά για εκτύπωση	29
Παραγγελία χαρτιού HP.....	30
4 Εκτύπωση.....	31
Εκτύπωση από υπολογιστή με λειτουργικό σύστημα Windows	31
Εκτύπωση από υπολογιστή Mac	31
Εκτύπωση από φορητή συσκευή	32
Εκτύπωση ενώ είστε συνδεδεμένοι στο ίδιο δίκτυο Wi-Fi	32
Εκτύπωση χωρίς σύνδεση στο ίδιο δίκτυο Wi-Fi (Wi-Fi Direct).....	32
5 Αντιγραφή, Σάρωση και Φαξ από φορητές συσκευές	34
Αντίγραφο από τον εκτυπωτή.....	34
Αντιγραφή ταυτότητας.....	34
Σάρωση από τον πίνακα ελέγχου του εκτυπωτή.....	35
Σάρωση μέσω της εφαρμογής HP Smart (iOS,Android, Windows 10 και macOS).....	36
Σάρωση μέσω λογισμικού εκτυπωτή HP	36
Σάρωση από υπολογιστή	36
Αλλαγή ρυθμίσεων σάρωσης (Windows)	37
Δημιουργία νέας συντόμευσης σάρωσης (Windows).....	38
Σάρωση με τη Σάρωση web.....	38
Για να ενεργοποιήσετε τη "Σάρωση web"	38
Για να σαρώσετε χρησιμοποιώντας τη Σάρωση web.....	38
Συμβουλές για επιτυχημένη σάρωση και αντιγραφή	39
Φαξ από φορητές συσκευές.....	39
Χρησιμοποιήστε το φαξ από φορητές συσκευές στην εφαρμογή HP Smart	39
6 Φαξ.....	41
Αποστολή φαξ	41
Αποστολή τυπικού φαξ	41
Αποστολή τυπικού φαξ από τον υπολογιστή	42
Αποστολή φαξ από τηλέφωνο	42
Αποστολή φαξ με τη χρήση της λειτουργίας παρακολούθησης κλήσης.....	43
Αποστολή προγραμματισμένου φαξ.....	43
Αποστολή φαξ χρησιμοποιώντας τη μνήμη του εκτυπωτή.....	44
Αποστολή φαξ σε πολλούς παραλήπτες.....	44
Λήψη φαξ.....	45
Μη αυτόματη λήψη φαξ	45

Επανεκτύπωση ληφθέντων φαξ από τη μνήμη	45
Προώθηση φαξ σε άλλο αριθμό	46
Φραγή ανεπιθύμητων αριθμών φαξ	46
Λήψη φαξ μέσω του Ψηφιακού φαξ HP	47
Αλλαγή ρυθμίσεων φαξ	47
Διαχείριση ρυθμίσεων φαξ	47
Βασικές ρυθμίσεις φαξ	48
Ρυθμίσεις φαξ για προχωρημένους	49
Υπηρεσίες φαξ και ψηφιακής τηλεφωνίας	52
Υπηρεσία Fax on Voice over Internet Protocol	53
Προβολή ή εκτύπωση αναφορών φαξ	53
Εκτύπωση αναφορών επιβεβαίωσης φαξ	54
Προβολή ή εκτύπωση αρχείου καταγραφής φαξ	54
Πρόσθετη διαμόρφωση φαξ	55
Ρύθμιση του φαξ	55
Έλεγχος ρύθμισης φαξ	77
7 Διαμόρφωση του εκτυπωτή σας	78
Διαμορφώστε τον εκτυπωτή μέσω του embedded web server (EWS)	78
Για πρόσβαση και χρήση του EWS	78
Διαμόρφωση ρυθμίσεων δικτύου IP	80
Ορισμός ή αλλαγή του κωδικού πρόσβασης του συστήματος μέσω embedded web server (EWS)	80
Ενημέρωση του εκτυπωτή	81
Για αλλαγή ρυθμίσεων ενημέρωσης του εκτυπωτή από τον πίνακα ελέγχου του εκτυπωτή	81
Για να ενημερώσετε τον εκτυπωτή από τον πίνακα ελέγχου του εκτυπωτή	81
Χρήση των Υπηρεσιών Web	81
Ρύθμιση των Υπηρεσιών Web	81
Κατάργηση των Υπηρεσιών Web	82
8 Διαχείριση μελάνης και κεφαλών εκτύπωσης	83
Ελέγξτε τα επίπεδα μελάνης	83
Για να ελέγξετε τα εκτιμώμενα επίπεδα μελάνης από τον πίνακα ελέγχου του εκτυπωτή	83
Για να ελέγξετε τα εκτιμώμενα επίπεδα μελάνης από το λογισμικό του εκτυπωτή (Windows)	83
Αναπλήρωση δοχείων μελάνης	83
Για αναπλήρωση δοχείων μελάνης	84
Παραγγελία αναλωσίμων μελάνης	87
Εκτύπωση μόνο με μαύρη μελάνη (Windows)	87
Βελτίωση της ποιότητας εκτύπωσης	87
Για να εκτυπώσετε μια σελίδα διαγνωστικών ελέγχων ποιότητας εκτύπωσης (Windows)	88
Κατανόηση της σελίδας διαγνωστικού ελέγχου της ποιότητας εκτύπωσης	88
Ευθυγράμμιση και καθαρισμός κεφαλών εκτύπωσης	89
Για να ευθυγραμμίσετε ή να καθαρίσετε τις κεφαλές εκτύπωσης από τον πίνακα ελέγχου του εκτυπωτή	89
Για να ευθυγραμμίσετε ή να καθαρίσετε τις κεφαλές εκτύπωσης από το embedded web server (EWS)	90
Ευθυγράμμιση ή καθαρισμός των κεφαλών εκτύπωσης (Windows)	90
Καθαρισμός του εκτυπωτή	90

Για να εκτελέσετε καθαρισμό του εκτυπωτή από το λογισμικό του εκτυπωτή (Windows)	90
Συμβουλές για τη χρήση της μελάνης και των κεφαλών εκτύπωσης	90
Συμβουλές για τις κεφαλές εκτύπωσης	90
Συμβουλές για τις μελάνες	91
Μετακίνηση του εκτυπωτή	91
9 Επίλυση προβλήματος	92
Εμπλοκές και προβλήματα τροφοδότησης χαρτιού	92
Αποκατάσταση εμπλοκής χαρτιού ή εμπλοκής στον φορέα εκτύπωσης	92
Μάθετε πώς να αποφεύγετε τις εμπλοκές χαρτιού	98
Επίλυση προβλημάτων τροφοδοσίας χαρτιού	99
Πρόβλημα κεφαλής εκτύπωσης	101
Για να επαληθεύσετε ότι έχουν τοποθετήσει σωστά οι κεφαλές εκτύπωσης	101
Για να καθαρίσετε τις επαφές των κεφαλών εκτύπωσης	103
Προβλήματα εκτύπωσης	105
Για να επιλύσετε προβλήματα εκτύπωσης (macOS)	105
Για να επιλύσετε προβλήματα εκτύπωσης (Windows)	106
Προβλήματα αντιγραφής και σάρωσης	107
Προβλήματα φαξ	108
Εκτελέστε έναν έλεγχο φαξ	108
Τι να κάνετε εάν ο έλεγχος φαξ δεν ήταν επιτυχής	109
Αντιμετώπιση προβλημάτων φαξ	113
Προβλήματα δικτύου και σύνδεσης	116
Επίλυση προβλημάτων σύνδεσης δικτύου	116
Διορθώστε προβλήματα στη σύνδεση Wi-Fi Direct	117
Επίλυση προβλημάτων σύνδεσης Ethernet	117
Επαναφορά εργοστασιακών προεπιλογών και ρυθμίσεων	117
Για επαναφορά των αρχικών εργοστασιακών ρυθμίσεων του εκτυπωτή από τον πίνακα ελέγχου του εκτυπωτή	118
Για επαναφορά των ρυθμίσεων δικτύου του εκτυπωτή από τον πίνακα ελέγχου του εκτυπωτή	118
Για επαναφορά των ρυθμίσεων δικτύου του εκτυπωτή από τον εκτυπωτή	119
Επίλυση προβλημάτων Υπηρεσιών Web	119
Προβλήματα υλικού εκτυπωτή	119
Συντήρηση του εκτυπωτή	120
Καθαρισμός της γυάλινης επιφάνειας του σαρωτή	120
Καθαρίστε την περιοχή του γυαλιού τροφοδότη εγγράφων	121
Καθαρισμός εξωτερικής επιφάνειας	122
Καθαρισμός τροφοδότη εγγράφων	122
Υποστήριξη HP	124
Επικοινωνία με την HP	124
Δήλωση εκτυπωτή	124
Πρόσθετες επιλογές εγγύησης	125
10 HP EcoSolutions (Η HP και το περιβάλλον)	126
Διαχείριση ενέργειας	126

Αναστολή λειτουργίας	126
Αυτόματη απενεργοποίηση	126
Για να αλλάξετε την ώρα λειτουργίας αναστολής και της αυτόματης απενεργοποίησης από το embedded web server (EWS)	127
Προγραμματισμός ενεργοποίησης και απενεργοποίησης	127
Αθόρυβη λειτουργία	127
Για να ενεργοποιήσετε ή να απενεργοποιήσετε την αθόρυβη λειτουργία ή για να αλλάξετε τις ρυθμίσεις από το embedded web server (EWS)	128
Παράρτημα Α Τεχνικές πληροφορίες	129
Προδιαγραφές	129
Σημειώσεις κανονισμών	131
Κανονιστικός αριθμός μοντέλου	131
Δήλωση FCC	131
Οδηγίες για το καλώδιο τροφοδοσίας	132
Δήλωση συμμόρφωσης VCCI (Κλάσης Β) για τους χρήστες στην Ιαπωνία	132
Σημείωση για τους χρήστες στην Ιαπωνία σχετικά με το καλώδιο τροφοδοσίας	132
Δήλωση για τους χώρους εργασίας με οθόνες στη Γερμανία.....	132
Δήλωση εκπομπών θορύβου για τη Γερμανία	132
Σημείωση κανονισμών για την Ευρωπαϊκή Ένωση και το Ηνωμένο Βασίλειο	132
Δήλωση συμμόρφωσης	133
Δηλώσεις κανονισμών για την ασύρματη και ενσύρματη λειτουργία	133
Προσβασιμότητα.....	139
Περιβαλλοντικό πρόγραμμα διαχείρισης προϊόντων.....	139
Συμβουλές HP για τη μείωση των περιβαλλοντικών επιπτώσεων	139
Οικολογικές συμβουλές.....	140
Κανονισμός 1275/2008 της Επιτροπής της Ευρωπαϊκής Ένωσης	140
Χαρτί	140
Πλαστικά εξαρτήματα	140
Δελτία δεδομένων ασφαλείας	140
Πρόγραμμα ανακύκλωσης.....	140
Πρόγραμμα ανακύκλωσης αναλωσίμων για εκτυπωτές ψεκασμού HP	140
Κατανάλωση ισχύος	140
Απόρριψη εξοπλισμού από τους χρήστες	141
Απόρριψη αποβλήτων εξοπλισμού στη Βραζιλία.....	141
Χημικές ουσίες	141
Πίνακας επικίνδυνων ουσιών/στοιχείων και περιεχόμενο (Κίνα)	142
Δήλωση για τη συνθήκη παρουσίας της σήμανσης ουσιών περιορισμένης χρήσης (Ταϊβάν)	142
Περιορισμός επικίνδυνων ουσιών (Ινδία)	143
Δήλωση περιορισμού της χρήσης επικίνδυνων ουσιών (Τουρκία)	143
EPEAT	143
Πληροφορίες χρήστη για την ετικέτα οικολογικής σήμανσης SEPA (Κίνα).....	144
Ετικέτα ενέργειας Κίνας για συσκευές εκτυπωτών, φαξ και αντιγραφικών	144
Απόρριψη μπαταριών στην Ταϊβάν	145
Οδηγία της ΕΕ για τις μπαταρίες.....	145
Σημείωση περί μπαταριών για τη Βραζιλία.....	145
Σημείωση για το υπερχλωρικό υλικό στην Καλιφόρνια.....	145

1 Έναρξη χρήσης

Η παρούσα ενότητα περιγράφει τα μέρη του εκτυπωτή, τις δυνατότητες του πίνακα ελέγχου και άλλες λειτουργίες του εκτυπωτή.

Όψεις εκτυπωτή

Το παρόν θέμα περιγράφει τα μέρη του εκτυπωτή.

Μπροστινές πλευρές εκτυπωτή

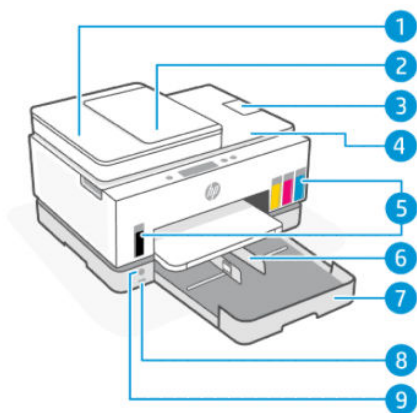

Πίνακας 1-1 Μπροστινή πλευρά εκτυπωτή - 1

Λειτουργία	Περιγραφή
1	Κάλυμμα τροφοδότη εγγράφων
2	Δίσκος εισόδου τροφοδότη εγγράφων
3	Προέκταση δίσκου εξόδου τροφοδότη εγγράφων
4	Κάλυμμα σαρωτή
5	Δοχεία μελάνης
6	Οδηγοί πλάτους χαρτιού
7	Δίσκος εισόδου
8	Μπροστινή θύρα USB
9	Κουμπί λειτουργίας

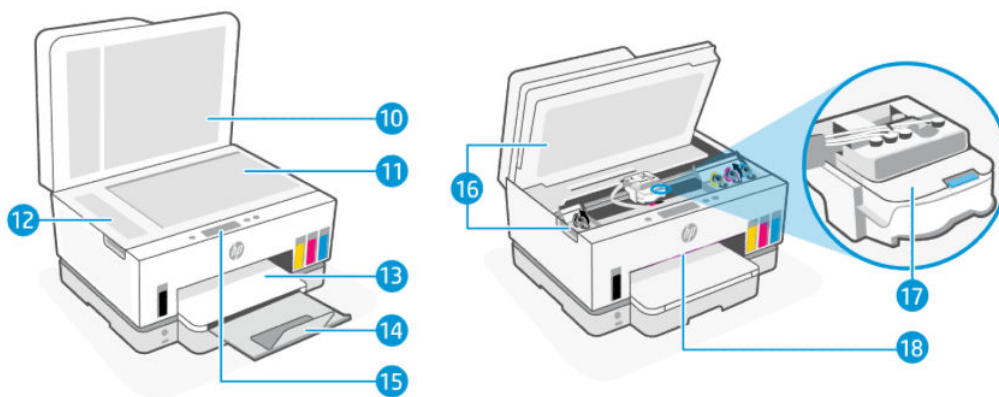

Πίνακας 1-2 Μπροστινές πλευρές εκτυπωτή - 2

Λειτουργία	Περιγραφή
10	Κάλυμμα σαρωτή
11	Γυάλινη επιφάνεια σαρωτή
12	Γυαλί τροφοδότη εγγράφων
13	Δίσκος εξόδου
14	Προέκταση δίσκου εξόδου
15	Πίνακας ελέγχου
16	Θύρα πρόσβασης στη μελάνη
17	Φορέας δοχείων μελάνης
18	Γραμμή λυχνιών κατάστασης (Βλέπε Ερμηνεία φωτεινών ενδείξεων κατάστασης.)

Πίσω πλευρά εκτυπωτή

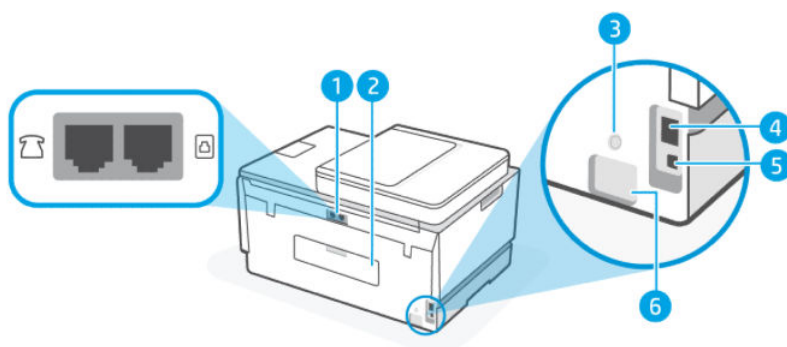

Πίνακας 1-3 Πίσω πλευρά εκτυπωτή

Λειτουργία	Περιγραφή
1	Θύρες φαξ
2	Πίσω θύρα
3	Κουμπί Wi-Fi

Πίνακας 1-3 Πίσω πλευρά εκτυπωτή (συνέχεια)

Λειτουργία	Περιγραφή
4	Θύρα Ethernet
5	Θύρα USB
6	Σύνδεση τροφοδοσίας

Εσωτερική προβολή εκτυπωτή

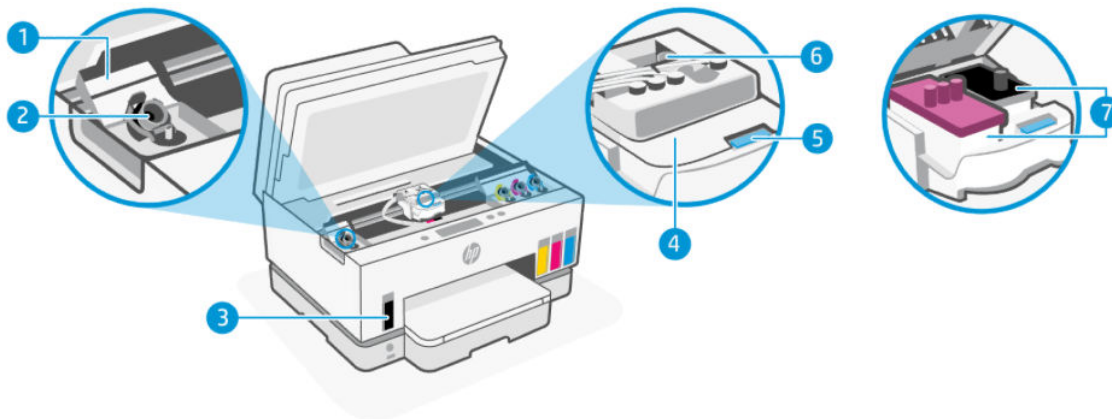
**Πίνακας 1-4 Εσωτερική προβολή εκτυπωτή**

Λειτουργία	Περιγραφή
1	Καλύμματα δοχείων Τα καλύμματα δοχείων περικλείουν τα δοχεία μελανιού και στις δύο πλευρές του εκτυπωτή.
2	Καπάκια δοχείων Τα καπάκια δοχείων είναι βύσματα για τη σφράγιση του ανοίγματος των δοχείων μελάνης.
3	Δοχεία μελάνης Υπάρχουν τέσσερα δοχεία μελάνης. Κάθε δοχείο περιέχει διαφορετικό χρώμα μελάνης: μαύρο, κίτρινο, ματζέντα και κυανό.
4	Κάλυμμα κεφαλής εκτύπωσης Το κάλυμμα των κεφαλών εκτύπωσης στον φορέα εκτύπωσης ασφαλίζει τις κεφαλές εκτύπωσης στον φορέα. Βεβαιωθείτε ότι το κάλυμμα των κεφαλών εκτύπωσης είναι σωστά ασφαλισμένο για να αποφύγετε προβλήματα εμπλοκής φορέα. ΠΡΟΣΟΧΗ: Αφού εγκαταστήσετε και ρυθμίσετε τον εκτυπωτή, δεν πρέπει να ανοίξετε το κάλυμμα των κεφαλών εκτύπωσης, εκτός αν λάβετε σχετική οδηγία.
5	Κουμπί καλύμματος κεφαλής εκτύπωσης Πατήστε για να ανοίξετε το κάλυμμα κεφαλής εκτύπωσης. ΠΡΟΣΟΧΗ: Αφού εγκαταστήσετε και ρυθμίσετε τον εκτυπωτή, δεν πρέπει να ανοίξετε το κάλυμμα των κεφαλών εκτύπωσης, εκτός αν λάβετε σχετική οδηγία.
6	Κουμπί σωλήνων μελανιού

Πίνακας 1-4 Εσωτερική προβολή εκτυπωτή (συνέχεια)

Λειτουργία	Περιγραφή
	Πατήστε για να αποσυνδέσετε τους σωλήνες μελανιού. Για να αποφύγετε διαρροές μελάνης ή ζημιά στον εκτυπωτή, πρέπει να αποσυνδέσετε τους σωλήνες μελανιού όταν μεταφέρετε τον εκτυπωτή σε διαφορετική θέση έξω από το σπίτι ή το γραφείο σας, μετά την αρχική εγκατάσταση.
7	Κεφαλές εκτύπωσης Οι κεφαλές εκτύπωσης αποτελούν μέρος του μηχανισμού εκτύπωσης και εναποθέτουν τη μελάνη στο χαρτί. Υπάρχουν δύο κεφαλές εκτύπωσης: μία έγχρωμη και μία μαύρη κεφαλή εκτύπωσης. Η ευθυγράμμιση των κεφαλών εκτύπωσης είναι μια διαδικασία που ευθυγραμμίζει τις κεφαλές εκτύπωσης για λόγους βελτίωσης της ποιότητας εκτύπωσης. Ανατρέξτε στην ενότητα Βελτίωση της ποιότητας εκτύπωσης .

Λειτουργίες πίνακα ελέγχου

Το παρόν θέμα περιγράφει τις δυνατότητες του πίνακα ελέγχου του εκτυπωτή.

Επισκόπηση κουμπιών και φωτεινών ενδείξεων

Το παρακάτω διάγραμμα και οι σχετικοί πίνακες παρέχουν μια σύντομη αναφορά στις λειτουργίες του πίνακα ελέγχου του εκτυπωτή.

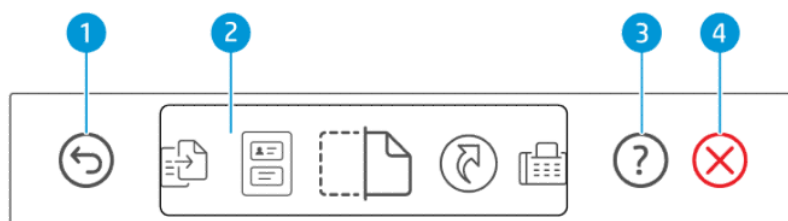







Πίνακας 1-5 Επισκόπηση του πίνακα ελέγχου

Λειτουργία	Κουμπί	Περιγραφή
1		Κουμπί Επιστροφής Επιστρέφει στην προηγούμενη οθόνη.
2		Οθόνη πίνακα ελέγχου Πατήστε την οθόνη για να ορίσετε επιλογές ή λειτουργίες, ή πραγματοποιήστε κύλιση στα στοιχεία των μενού.
3		Κουμπί Βοήθεια Λάβετε περισσότερες πληροφορίες για μια λειτουργία ή την τρέχουσα λειτουργία.
4		Κουμπί Άκυρο Διακόπτει την τρέχουσα λειτουργία.

Εικονίδια στην οθόνη του πίνακα ελέγχου

Πίνακας 1-6 Εικονίδια στην οθόνη του πίνακα ελέγχου

Εικονίδιο	Περιγραφή
	Αντιγραφή Αλλάξτε τον τύπο εγγράφου ή τις ρυθμίσεις.
	Αντιγραφή ταυτότητας Τοποθετήστε μια κάρτα ή ένα έγγραφο μικρού μεγέθους οπουδήποτε στη γυάλινη επιφάνεια του σαρωτή για να αντιγράψετε και τις δύο πλευρές στην ίδια σελίδα. Ανατρέξτε στην ενότητα Αντιγραφή ταυτότητας .
	Σάρωση Επιλέξτε έναν προορισμό για τη σάρωση.
	Συντομεύσεις Αποκτήστε πρόσβαση σε μια λίστα με συνήθειες εργασίας. Χρησιμοποιήστε την εφαρμογή HP Smart για να δημιουργήσετε και να αποθηκεύσετε τη λίστα στον εκτυπωτή. Για περισσότερες πληροφορίες σχετικά με τη χρήση του HP Smart, μεταβείτε στα: <ul style="list-style-type: none">• iOS/Android: www.hp.com/go/hpsmart-help• Windows 10: www.hp.com/go/hpsmartwin-help• macOS: www.hp.com/go/hpsmartmac-help
	Φαξ Αποστολή ή επανεκτύπωση φαξ.
	Μενού Προβολή πληροφοριών εκτυπωτή, ρυθμίσεων, εκτιμώμενων επιπέδων μελανιού, αναφορών κ.ο.κ., καθώς και πρόσβαση σε πληροφορίες βοήθειας ή βίντεο.





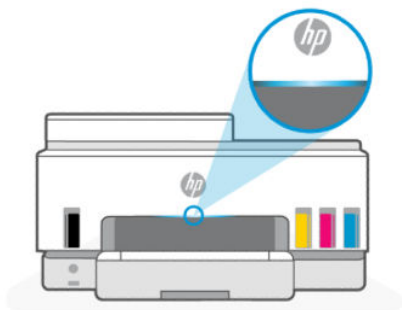

Ερμηνεία φωτεινών ενδείξεων κατάστασης

Αυτή η ενότητα σας βοηθά να ερμηνεύετε τις φωτεινές ενδείξεις κατάστασης του εκτυπωτή.







Επισκόπηση φωτεινών ενδείξεων κατάστασης

Πίνακας 1-7 Επισκόπηση



Φωτεινή ένδειξη κατάστασης		Περιγραφή
	Πορτοκαλί	Ο εκτυπωτής χρειάζεται προσοχή, μπορεί να έχει προκύψει σφάλμα.
	Μπλε	Εμφανίζει την κατάσταση σύνδεσης δικτύου Wi-Fi. Ανατρέξτε στην ενότητα Κατάσταση Wi-Fi και συνδυασμοί φωτεινών ενδείξεων κατάστασης .
	Ανοιχτό μπλε	Ο εκτυπωτής βρίσκεται είτε σε αδράνεια είτε σε λειτουργία αναστολής, ενώ είναι συνδεδεμένος σε δίκτυο Wi-Fi. Ανατρέξτε στην ενότητα Κατάσταση Wi-Fi και συνδυασμοί φωτεινών ενδείξεων κατάστασης .
	Πράσινη	Ο εκτυπωτής είναι απασχολημένος, εκτελεί ενημέρωση, ενεργοποιείται ή απενεργοποιείται.
	Μοβ	Ο εκτυπωτής βρίσκεται σε κατάσταση ρύθμισης Wi-Fi. Ανατρέξτε στην ενότητα Κατάσταση Wi-Fi και συνδυασμοί φωτεινών ενδείξεων κατάστασης .
	Λευκή	Ο εκτυπωτής είναι σε αδράνεια, αναστολή ή επεξεργάζεται μια εργασία.

Συνδυασμοί φωτεινών ενδείξεων κατάστασης



Πίνακας 1-8 Πορτοκαλί

Συμπεριφορά φωτεινής ένδειξης	Περιγραφή
Εμφανίζεται φωτεινή ένδειξη σταθερά αναμμένη με πορτοκαλί χρώμα στη γραμμή. 	Πρόέκυψε σφάλμα και προκαλεί εμπλοκή στην εργασία. Ελέγξτε την οθόνη του εκτυπωτή ή την εφαρμογή HP Smart για πληροφορίες αντιμετώπισης του προβλήματος.
Πορτοκαλί φωτεινή ένδειξη που αναβοσβήνει γρήγορα. 	Παρουσιάστηκε σοβαρό σφάλμα. Απενεργοποιήστε και ενεργοποιήστε ξανά τον εκτυπωτή.
Μπλε φωτεινή ένδειξη πάλλεται και μετά αναβοσβήνει με πορτοκαλί χρώμα, και αυτό επαναλαμβάνεται. 	Ο εκτυπωτής δεν μπορεί να συνδεθεί σε δίκτυο Wi-Fi. Για την επίλυση προβλημάτων ασύρματης σύνδεσης, ανατρέξτε στην ενότητα Προβλήματα δικτύου και σύνδεσης . Για να συνδέσετε τον εκτυπωτή σε ένα δίκτυο Wi-Fi, ανατρέξτε στην ενότητα Σύνδεση του εκτυπωτή σε δίκτυο Wi-Fi μέσω του HP Smart ή Σύνδεση του εκτυπωτή σε δίκτυο Wi-Fi μέσω Wi-Fi Protected Setup (WPS) .
Μοβ φωτεινή ένδειξη αναβοσβήνει γρήγορα και έπειτα με πορτοκαλί χρώμα, και αυτό επαναλαμβάνεται. 	Υποδεικνύει σφάλμα Wi-Fi Protected Setup (WPS). Ανατρέξτε στην ενότητα Σύνδεση του εκτυπωτή σε δίκτυο Wi-Fi μέσω Wi-Fi Protected Setup (WPS) .

Πίνακας 1-9 Πράσινη

Συμπεριφορά φωτεινής ένδειξης	Περιγραφή
Πράσινη φωτεινή ένδειξη πάλλεται. 	Ο εκτυπωτής ενεργοποιείται, απενεργοποιείται ή εκτελεί αναβάθμιση υλικολογισμικού. Ανατρέξτε στην ενότητα Ενημέρωση του εκτυπωτή .
Πράσινη φωτεινή ένδειξη πάλλεται στο κέντρο και έπειτα επεκτείνεται προς τα έξω με μπλε χρώμα, και αυτό επαναλαμβάνεται. 	Ο εκτυπωτής αναγνωρίζεται όταν δέχεται ένα σήμα από συσκευή iOS μέσω των ρυθμίσεων εκτυπωτή.

Πίνακας 1-10 Λευκή

Συμπεριφορά φωτεινής ένδειξης	Περιγραφή
Φωτεινή ένδειξη σταθερά αναμμένη με λευκό χρώμα στη γραμμή. 	Ο εκτυπωτής βρίσκεται σε αδράνεια και δεν είναι συνδεδεμένος σε δίκτυο Wi-Fi. Για να συνδέσετε τον εκτυπωτή σε ένα δίκτυο Wi-Fi, ανατρέξτε στην ενότητα Σύνδεση του εκτυπωτή σε δίκτυο Wi-Fi μέσω του HP Smart ή Σύνδεση του εκτυπωτή σε δίκτυο Wi-Fi μέσω Wi-Fi Protected Setup (WPS) .
Μια μικρή λευκή κηλίδα στο κέντρο της γραμμής. 	Ο εκτυπωτής βρίσκεται σε λειτουργία αναστολής και δεν είναι συνδεδεμένος σε δίκτυο Wi-Fi.
Η λευκή φωτεινή ένδειξη μεγαλώνει από το κέντρο προς τα άκρα και μικραίνει πάλι, και αυτό επαναλαμβάνεται. 	Ο εκτυπωτής επεξεργάζεται μια εργασία που θα μπορούσε να είναι εκτύπωση, αντιγραφή, σάρωση ή φαξ.

Κατάσταση Wi-Fi και συνδυασμοί φωτεινών ενδείξεων κατάστασης







Για να ενεργοποιήσετε και να απενεργοποιήσετε την ασύρματη λειτουργία του εκτυπωτή

1. Στην αρχική οθόνη του εκτυπωτή, πατήστε  (Μενού).
2. Μεταβείτε κάτω για να πατήσετε **Ρυθμίσεις**.
3. Πατήστε **Δίκτυο** και έπειτα επιλέξτε **Wi-Fi**.
4. Πατήστε το κουμπί εναλλαγής δίπλα στην επιλογή **Wi-Fi** για να ενεργοποιήσετε ή να απενεργοποιήσετε την ασύρματη λειτουργία.

Πίνακας 1-11 Κατάσταση Wi-Fi και συνδυασμοί φωτεινών ενδείξεων κατάστασης

Φωτεινή ένδειξη κατάσταση	Κατάσταση Wi-Fi
Φωτεινή ένδειξη σταθερά αναμμένη με λευκό χρώμα στη γραμμή. 	Ο εκτυπωτής βρίσκεται σε αδράνεια και δεν είναι συνδεδεμένος σε δίκτυο Wi-Fi.

Πίνακας 1-11 Κατάσταση Wi-Fi και συνδυασμοί φωτεινών ενδείξεων κατάστασης (συνέχεια)

Φωτεινή ένδειξη κατάσταση	Κατάσταση Wi-Fi
	Για να συνδέσετε τον εκτυπωτή σε ένα δίκτυο Wi-Fi, ανατρέξτε στην ενότητα Σύνδεση του εκτυπωτή σε δίκτυο Wi-Fi μέσω του HP Smart ή Σύνδεση του εκτυπωτή σε δίκτυο Wi-Fi μέσω Wi-Fi Protected Setup (WPS) .
Φωτεινή ένδειξη σταθερά αναμμένη με ανοιχτό μπλε χρώμα στη γραμμή. 	Ο εκτυπωτής βρίσκεται σε αδράνεια και είναι συνδεδεμένος σε δίκτυο Wi-Fi.
Μια μικρή ανοιχτή μπλε κηλίδα στο κέντρο της γραμμής. 	Ο εκτυπωτής βρίσκεται σε λειτουργία αναστολής και είναι συνδεδεμένος σε δίκτυο Wi-Fi.
Μπλε φως πάλλεται στο κέντρο, επεκτείνεται προς τα έξω και έπειτα μικραίνει ξανά, αυτό επαναλαμβάνεται. 	Ο εκτυπωτής προσπαθεί να συνδεθεί σε δίκτυο Wi-Fi.
Μπλε φωτεινή ένδειξη πάλλεται και μετά αναβοσβήνει με πορτοκαλί χρώμα, και αυτό επαναλαμβάνεται. 	Ο εκτυπωτής δεν μπορεί να συνδεθεί σε δίκτυο Wi-Fi. Για την επίλυση προβλημάτων ασύρματης σύνδεσης, ανατρέξτε στην ενότητα Προβλήματα δικτύου και σύνδεσης . Για να συνδέσετε τον εκτυπωτή σε ένα δίκτυο Wi-Fi, ανατρέξτε στην ενότητα Σύνδεση του εκτυπωτή σε δίκτυο Wi-Fi μέσω του HP Smart ή Σύνδεση του εκτυπωτή σε δίκτυο Wi-Fi μέσω Wi-Fi Protected Setup (WPS) .
Μοβ φωτεινή ένδειξη πάλλεται στη γραμμή, αυτό επαναλαμβάνεται. 	Ο εκτυπωτής βρίσκεται σε κατάσταση ρύθμισης Wi-Fi. Διαρκεί για δύο ώρες μετά την πρώτη ενεργοποίηση του εκτυπωτή. Ανατρέξτε στις ενότητες Σύνδεση του εκτυπωτή και Για επαναφορά των ρυθμίσεων δικτύου του εκτυπωτή από τον πίνακα ελέγχου του εκτυπωτή .
Μοβ φωτεινή ένδειξη αναβοσβήνει γρήγορα και έπειτα με πορτοκαλί χρώμα, και αυτό επαναλαμβάνεται. 	Υποδεικνύει σφάλμα Wi-Fi Protected Setup (WPS). Ανατρέξτε στην ενότητα Σύνδεση του εκτυπωτή σε δίκτυο Wi-Fi μέσω Wi-Fi Protected Setup (WPS) .

Εκτύπωση αναφορών από τον πίνακα ελέγχου του εκτυπωτή

Το παρόν θέμα περιγράφει τις αναφορές του εκτυπωτή και τους τρόπους εκτύπωσης.

Για εκτύπωση μιας αναφοράς ή μιας σελίδας πληροφοριών

1. Στην αρχική οθόνη του εκτυπωτή, πατήστε  (Μενού).
2. Πατήστε **Πληροφορίες**.
3. Επιλέξτε τις πληροφορίες που θέλετε να εκτυπώσετε και πατήστε το εικονίδιο εκτύπωσης.

Για άλλες πληροφορίες ή αναφορές, ανατρέξτε στις ακόλουθες οδηγίες.

Πίνακας 1-12 Εκτύπωση αναφορών

Αναφορά εκτυπωτή	Περιγραφή	Τρόπος εκτύπωσης
Αναφορά κατάστασης εκτυπωτή	Η σελίδα παρέχει μια σύνοψη των πληροφοριών του εκτυπωτή, της τρέχουσας κατάστασης και των ρυθμίσεων, συμπεριλαμβανομένων των ρυθμίσεων συνδεσιμότητας, καθώς και των ρυθμίσεων εκτύπωσης, σάρωσης ή φαξ και της χρήσης.	<ol style="list-style-type: none">1. Στο Μενού, κάντε κύλιση προς τα κάτω για να πατήσετε Εργαλεία.2. Πατήστε Αναφορές.3. Πατήστε Αναφορές κατάστασης και έπειτα επιλέξτε Αναφορά κατάστασης εκτυπωτή.
Αναφορά Ελέγχου δικτύου Wi-Fi και Σελίδα διαμόρφωσης δικτύου	<p>Η Αναφορά ελέγχου δικτύου Wi-Fi εμφανίζει τα αποτελέσματα του διαγνωστικού ελέγχου για την κατάσταση του δικτύου Wi-Fi, την ισχύ του σήματος Wi-Fi, τα δίκτυα που έχουν εντοπιστεί, κ.ά.</p> <p>Η Σελίδα διαμόρφωσης δικτύου εμφανίζει την κατάσταση του δικτύου, το όνομα του κεντρικού υπολογιστή, το όνομα του δικτύου κ.ά.</p>	<ol style="list-style-type: none">1. Στο Μενού, κάντε κύλιση προς τα κάτω για να πατήσετε Εργαλεία.2. Πατήστε Αναφορές.3. Πατήστε Αναφορές κατάστασης και ορίστε την επιθυμητή επιλογή.
Οδηγός γρήγορης εκκίνησης Wi-Fi	Παρέχει οδηγίες για τη σύνδεση του εκτυπωτή σας σε ένα δίκτυο Wi-Fi.	<ol style="list-style-type: none">1. Στο Μενού, κάντε κύλιση προς τα κάτω για να πατήσετε Ρυθμίσεις.2. Πατήστε Δίκτυο, πατήστε Wi-Fi και έπειτα επιλέξτε εκτύπωση του οδηγού.
Αναφορά διαγνωστικού ελέγχου ποιότητας εκτύπωσης	Μπορείτε να εκτυπώσετε μια σελίδα διαγνωστικού ελέγχου για να διαπιστώσετε αν συνιστάται καθαρισμός ή ευθυγράμμιση των κεφαλών εκτύπωσης για να βελτιωθεί η ποιότητα εκτύπωσης. Ανατρέξτε στην ενότητα Για να εκτυπώσετε μια σελίδα διαγνωστικών ελέγχων ποιότητας εκτύπωσης (Windows) .	<ol style="list-style-type: none">1. Στο Μενού, κάντε κύλιση προς τα κάτω για να πατήσετε Εργαλεία.2. Πατήστε Αντιμετώπιση προβλημάτων και, στη συνέχεια, πατήστε Ποιότητα εκτύπωσης.3. Επιλέξτε την αναφορά και, στη συνέχεια, ακολουθήστε τις οδηγίες στην οθόνη για εκτύπωση.
Αναφορές φαξ	<p>Μπορείτε να εκτυπώσετε ένα αρχείο καταγραφής των φαξ που έχουν σταλεί και έχουν ληφθεί από τον εκτυπωτή.</p> <p>Η αναφορά τελευταίας συναλλαγής φαξ εκτυπώνει τις λεπτομέρειες της τελευταίας συναλλαγής φαξ. Οι λεπτομέρειες περιλαμβάνουν τον αριθμό φαξ, τον αριθμό σελίδων και την κατάσταση του φαξ.</p>	<ol style="list-style-type: none">1. Στο Μενού, κάντε κύλιση προς τα κάτω για να πατήσετε Εργαλεία.2. Πατήστε Αναφορές.3. Πατήστε Αναφορές φαξ και επιλέξτε την επιθυμητή επιλογή που θέλετε να εκτυπώσετε.

Αλλαγή ρυθμίσεων εκτυπωτή



ΣΗΜΕΙΩΣΗ: Μπορείτε επίσης να δείτε ή να αλλάξετε τις ρυθμίσεις του εκτυπωτή χρησιμοποιώντας το λογισμικό του εκτυπωτή. Ανατρέξτε στην ενότητα [Χρήση λογισμικού εκτυπωτή HP](#).

Για να αλλάξετε τις ρυθμίσεις εκτυπωτή από τον πίνακα ελέγχου του εκτυπωτή

Μπορείτε να αλλάξετε τις ρυθμίσεις εκτυπωτή, όπως ημερομηνία, ώρα, ώρα αναστολής ή διακοπής λειτουργίας και ένταση, από τον πίνακα ελέγχου.

1. Στην αρχική οθόνη του εκτυπωτή, πατήστε  (**Μενού**).
2. Μεταβείτε κάτω για να πατήσετε **Ρυθμίσεις**.

3. Πατήστε **Γενικά**.
4. Επιλέξτε την επιθυμητή επιλογή και πραγματοποιήστε τις απαραίτητες αλλαγές.

Για να αλλάξετε τις ρυθμίσεις εκτυπωτή στο embedded web server (EWS)

1. Ανοίξτε το EWS. Ανατρέξτε στην ενότητα [Για πρόσβαση και χρήση του EWS](#).
2. Αναζητήστε μια ρύθμιση. Ή κάντε κλικ στην επιθυμητή λειτουργία ή καρτέλα και, στη συνέχεια, επιλέξτε μια ρύθμιση από το αριστερό μενού.
3. Κάντε τις απαραίτητες αλλαγές.

Για να αλλάξετε τις ρυθμίσεις εκτυπωτή μέσω του HP Smart (iOS, Android και Windows 10)

1. Ανοίξτε την εφαρμογή HP Smart στον υπολογιστή ή στη φορητή συσκευή σας. Ανατρέξτε στην ενότητα [Χρήση της εφαρμογής HP Smart για εκτύπωση, σάρωση και διαχείριση](#).
2. Επιλέξτε τον εκτυπωτή σας και κάντε κλικ ή πατήστε στις **Ρυθμίσεις εκτυπωτή**.
3. Επιλέξτε την επιθυμητή επιλογή και πραγματοποιήστε τις απαραίτητες αλλαγές.

Χρήση λογισμικού εκτυπωτή HP

Μπορείτε να χρησιμοποιήσετε το λογισμικό εκτυπωτή HP για να αλλάζετε τις ρυθμίσεις του εκτυπωτή, να ελέγχετε τα εκτιμώμενα επίπεδα μελάνης, να παραγγέλνετε αναλώσιμα εκτύπωσης, να συντηρείτε τον εκτυπωτή, να επιλύετε προβλήματα εκτύπωσης κ.ά.

- Εάν χρησιμοποιείτε την εφαρμογή HP Smart αντί για το λογισμικό του εκτυπωτή, ανατρέξτε στην ενότητα [Χρήση της εφαρμογής HP Smart για εκτύπωση, σάρωση και διαχείριση](#).
- Κάθε συσκευή θα πρέπει να έχει εγκατεστημένη την εφαρμογή ή το λογισμικό για να εκτυπώσει.
- Απαιτείται το Windows 7 Service Pack 1 (SP1) για την εγκατάσταση λογισμικού για εκτυπωτή HP.

Για να εγκαταστήσετε και να ανοίξετε το λογισμικό εκτυπωτή HP

1. Επισκεφθείτε τη διεύθυνση [Για να εγκαταστήσετε και να ανοίξετε το λογισμικό εκτυπωτή HP](#) για λήψη του λογισμικού και εγκατάσταση στον υπολογιστή σας.
2. Ανοίξτε το λογισμικό.
 - **Windows 10:** Στην επιφάνεια εργασίας του υπολογιστή, κάντε κλικ στο κουμπί **Έναρξη**, επιλέξτε **HP** από τη λίστα εφαρμογών και έπειτα επιλέξτε το εικονίδιο με το όνομα του εκτυπωτή.
 - **Windows 7:** Στην επιφάνεια εργασίας του υπολογιστή, κάντε κλικ στο κουμπί **Έναρξη**, επιλέξτε **Όλα τα προγράμματα** και έπειτα **HP**, κάντε κλικ στον φάκελο του εκτυπωτή και επιλέξτε το εικονίδιο με το όνομα του εκτυπωτή.

Χρήση της εφαρμογής HP Smart για εκτύπωση, σάρωση και διαχείριση

Η εφαρμογή HP Smart μπορεί να σας βοηθήσει να εκτελέσετε πολλές διαφορετικές εργασίες του εκτυπωτή, συμπεριλαμβανομένων των εξής:

- Ρύθμιση και σύνδεση του εκτυπωτή.
- Εκτύπωση και σάρωση εγγράφων και φωτογραφιών.
- Κοινή χρήση εγγράφων μέσω email και άλλων εφαρμογών.
- Διαχείριση ρυθμίσεων εκτυπωτή, έλεγχος κατάστασης εκτυπωτή, εκτύπωση αναφορών και παραγγελία αναλωσίμων.

ΣΗΜΕΙΩΣΗ:

- HP Smart Η εφαρμογή υποστηρίζεται σε φορητές συσκευές και υπολογιστές που διαθέτουν iOS, Android, Windows 10 και macOS (εκδόσεις 10.14, 10.15 και 11.0).
- Η εφαρμογή HP Smart μπορεί να μην είναι διαθέσιμη σε όλες τις γλώσσες. Ορισμένες λειτουργίες ενδέχεται να μην είναι διαθέσιμες σε όλα τα μοντέλα εκτυπωτών.

Για να εγκαταστήσετε και να ανοίξετε την εφαρμογή HP Smart

1. Επισκεφθείτε την τοποθεσία 123.hp.com για να κατεβάσετε και να εγκαταστήσετε την εφαρμογή HP Smart στη συσκευή σας.



ΣΗΜΕΙΩΣΗ: **Συσκευές με iOS, Android, Windows 10 και macOS:** Μπορείτε επίσης να κατεβάσετε την εφαρμογή HP Smart από τα αντίστοιχα καταστήματα εφαρμογών για τη συσκευή.

2. Ανοίξτε το HP Smart μετά την εγκατάσταση.
 - **iOS/Android:** Στην επιφάνεια εργασίας της φορητής συσκευής ή στο μενού της εφαρμογής, πατήστε HP Smart.
 - **Windows 10:** Στην επιφάνεια εργασίας της συσκευής, επιλέξτε **Έναρξη** και, στη συνέχεια, επιλέξτε **HP Smart** από τη λίστα εφαρμογών.
 - **macOS:** Στο Launchpad, επιλέξτε HP Smart.
3. Συνδέστε τον εκτυπωτή ασύρματα χρησιμοποιώντας την εφαρμογή HP Smart. Ανατρέξτε στην ενότητα [Σύνδεση του εκτυπωτή σε δίκτυο Wi-Fi μέσω του HP Smart](#).
4. Όταν σας ζητηθεί, δημιουργήστε έναν λογαριασμό HP και δηλώστε τον εκτυπωτή.

Εάν σας ζητηθεί κωδικός πρόσβασης κατά τη διαδικασία, εισαγάγετε το PIN της ετικέτας στην περιοχή πρόσβασης στη μελάνη ή στην περιοχή πρόσβασης στα δοχεία μελάνης.

Λάβετε περισσότερες πληροφορίες σχετικά με το HP Smart

Για πληροφορίες σχετικά με τη σύνδεση, την εκτύπωση και τη σάρωση μέσω του HP Smart, επισκεφθείτε την τοποθεσία Web της συσκευής σας:

- **iOS/iPadOS/Android:** www.hp.com/go/hpsmart-help

- **Windows 10:** www.hp.com/go/hpsmartwin-help
- **macOS:** www.hp.com/go/hpsmartmac-help

2 Σύνδεση του εκτυπωτή

Η παρούσα ενότητα περιγράφει διαφορετικούς τρόπους σύνδεσης του εκτυπωτή σας.

Πριν ξεκινήσετε

ΣΗΜΕΙΩΣΗ:

- Για να ενεργοποιήσετε και να απενεργοποιήσετε την ασύρματη λειτουργία του εκτυπωτή, ανατρέξτε στην ενότητα [Κατάσταση Wi-Fi και συνδυασμοί φωτεινών ενδείξεων κατάστασης](#).
- Για την επίλυση προβλημάτων δικτύου, ανατρέξτε στην ενότητα [Επίλυση προβλημάτων σύνδεσης δικτύου](#).

Βεβαιωθείτε για τα παρακάτω:

- Το δίκτυο Wi-Fi είναι ρυθμισμένο και λειτουργεί σωστά.
- Ο εκτυπωτής και οι υπολογιστές που τον χρησιμοποιούν βρίσκονται στο ίδιο δίκτυο (δευτερεύον δίκτυο).

Κατά τη σύνδεση του εκτυπωτή, μπορεί να σας ζητηθεί να εισαγάγετε το όνομα του δικτύου Wi-Fi (SSID) και έναν κωδικό πρόσβασης για το Wi-Fi.

- Το όνομα δικτύου Wi-Fi είναι το όνομα του δικτύου σας Wi-Fi.
- Ο κωδικός πρόσβασης Wi-Fi εμποδίζει τη σύνδεση άλλων ατόμων στο δίκτυο Wi-Fi χωρίς την άδειά σας. Ανάλογα με το επίπεδο ασφάλειας που απαιτείται, το δίκτυο Wi-Fi μπορεί να χρησιμοποιεί είτε φράση πρόσβασης WPA είτε κλειδί WEP.

Εάν δεν αλλάξατε το όνομα δικτύου ή τη φράση πρόσβασης ασφαλείας μετά την εγκατάσταση του δικτύου Wi-Fi, οι πληροφορίες αυτές πολλές φορές βρίσκονται στο πίσω ή πλαϊνό μέρος του ασύρματου δρομολογητή.

Εάν δεν μπορείτε να βρείτε το όνομα δικτύου ή τον κωδικό πρόσβασης ασφαλείας και δεν μπορείτε να θυμηθείτε τις πληροφορίες αυτές, ανατρέξτε στην τεκμηρίωση που συνοδεύει τον υπολογιστή ή τον ασύρματο δρομολογητή σας. Εάν εξακολουθείτε να μην βρίσκετε αυτές τις πληροφορίες, επικοινωνήστε με το διαχειριστή του δικτύου ή το άτομο που εγκατέστησε το δίκτυο Wi-Fi.

Σύνδεση του εκτυπωτή σε δίκτυο Wi-Fi μέσω του HP Smart

Εγκαταστήστε την εφαρμογή HP Smart στον υπολογιστή ή στη φορητή συσκευή και χρησιμοποιήστε την εφαρμογή για να ρυθμίσετε ή να συνδέσετε τον εκτυπωτή στο δίκτυο Wi-Fi.

Για πληροφορίες σχετικά με την εφαρμογή HP Smart, καθώς και από που μπορείτε να τη λάβετε, ανατρέξτε στην ενότητα [Χρήση της εφαρμογής HP Smart για εκτύπωση, σάρωση και διαχείριση](#).

1. Βεβαιωθείτε ότι ο υπολογιστής ή η φορητή συσκευή σας έχει συνδεθεί στο δίκτυο Wi-Fi. Στη φορητή συσκευή, ενεργοποιήστε τις υπηρεσίες Bluetooth και εντοπισμού θέσης.

 **ΣΗΜΕΙΩΣΗ:** HP Smart χρησιμοποιεί Bluetooth για τη διαμόρφωση του εκτυπωτή. Δεν υποστηρίζει εκτύπωση μέσω Bluetooth.

2. Αν είχατε απενεργοποιήσει νωρίτερα το Wi-Fi του εκτυπωτή, πρέπει να το ενεργοποιήσετε. Ανατρέξτε στην ενότητα [Κατάσταση Wi-Fi και συνδυασμοί φωτεινών ενδείξεων κατάστασης](#).
3. Αν ο εκτυπωτής δεν βρίσκεται πλέον σε κατάσταση ρύθμισης Wi-Fi, επαναφέρετε τις ρυθμίσεις δικτύου του εκτυπωτή. Ανατρέξτε στην ενότητα [Για επαναφορά των ρυθμίσεων δικτύου του εκτυπωτή από τον πίνακα ελέγχου του εκτυπωτή](#).



ΣΗΜΕΙΩΣΗ: Σε ορισμένους εκτυπωτές ή μοντέλα, η μοβ φωτεινή ένδειξη θα αρχίσει να πάλλεται στη γραμμή φωτεινών ενδείξεων κατάστασης ή η φωτεινή ένδειξη Wi-Fi θα αναβοσβήνει όταν ο εκτυπωτής βρίσκεται σε κατάσταση ρύθμισης λειτουργίας Wi-Fi. Ανατρέξτε στην ενότητα [Κατάσταση Wi-Fi και συνδυασμοί φωτεινών ενδείξεων κατάστασης](#).

4. Ανοίξτε την εφαρμογή HP Smart στον υπολογιστή ή στη φορητή συσκευή σας. Ανατρέξτε στην ενότητα [Χρήση της εφαρμογής HP Smart για εκτύπωση, σάρωση και διαχείριση](#).
5. Κάντε κλικ ή πατήστε στο  (εικονίδιο "συν") ή στην επιλογή **Προσθήκη εκτυπωτή** και μετά ορίστε την επιλογή για να επιλέξετε ή να προσθέσετε εκτυπωτή.
Ακολουθήστε τις οδηγίες για να προσθέσετε τον εκτυπωτή στο δίκτυό σας.
6. Όταν σας ζητηθεί, δημιουργήστε έναν λογαριασμό HP και δηλώστε τον εκτυπωτή.
Εάν σας ζητηθεί κωδικός πρόσβασης κατά τη διαδικασία, εισαγάγετε το PIN της ετικέτας στην περιοχή πρόσβασης στη μελάνη ή στην περιοχή πρόσβασης στα δοχεία μελάνης.

Σύνδεση του εκτυπωτή σε δίκτυο Wi-Fi μέσω δρομολογητή

Το παρόν θέμα περιγράφει τον τρόπο σύνδεσης του εκτυπωτή σας σε δίκτυο Wi-Fi μέσω ρούτερ.

Σύνδεση του εκτυπωτή σε δίκτυο Wi-Fi μέσω του λογισμικού εκτυπωτή HP

Για να συνδέσετε τον εκτυπωτή σε ένα ενσωματωμένο ασύρματο δίκτυο WLAN 802.11, βεβαιωθείτε ότι έχετε τα εξής:

- Ασύρματο δίκτυο 802.11 a/b/g/n/ac που περιλαμβάνει ασύρματο δρομολογητή ή σημείο πρόσβασης.



ΣΗΜΕΙΩΣΗ: Ο εκτυπωτής υποστηρίζει συνδέσεις 2,4 GHz και 5 GHz.

- Υπολογιστή συνδεδεμένο στο δίκτυο Wi-Fi που θέλετε να χρησιμοποιήσετε για να συνδέσετε τον εκτυπωτή.
- Όνομα δικτύου (SSID).
- Κλειδί WEP ή κωδικό πρόσβασης WPA (εάν απαιτείται).

Για να συνδέσετε τον εκτυπωτή χρησιμοποιώντας το λογισμικό εκτυπωτή HP (Windows)

Αν πρόκειται να συνδέσετε τον εκτυπωτή ασύρματα χρησιμοποιώντας το λογισμικό HP, θέστε τον εκτυπωτή σε λειτουργία ρύθμισης Wi-Fi κάνοντας επαναφορά των ρυθμίσεων δικτύου εκτυπωτή. Ανατρέξτε στην ενότητα [Επαναφορά εργοστασιακών προεπιλογών και ρυθμίσεων](#).

1. Στο λογισμικό εκτύπωσης HP (είναι διαθέσιμο από το μενού **Έναρξη**), επιλέξτε **Εργαλεία**.

Για πληροφορίες σχετικά με το λογισμικό, ανατρέξτε στην ενότητα [Χρήση λογισμικού εκτυπωτή HP](#).

2. Επιλέξτε **Εγκατάσταση & λογισμικό συσκευής**.

3. Κάντε κλικ στην επιλογή **Σύνδεση νέας συσκευής**.
4. Επιλέξτε **Μη αυτόματη διαμόρφωση**, ορίστε τις επιλογές ασύρματου δικτύου και ακολουθήστε τις οδηγίες που εμφανίζονται στην οθόνη.

Σύνδεση του εκτυπωτή σε δίκτυο Wi-Fi μέσω του πίνακα ελέγχου του εκτυπωτή

Χρησιμοποιήστε τον οδηγό ρύθμισης Wi-Fi στην οθόνη του πίνακα ελέγχου του εκτυπωτή για να ρυθμίσετε την επικοινωνία Wi-Fi.



ΣΗΜΕΙΩΣΗ: Προτού συνεχίσετε, διαβάστε τη λίστα στην ενότητα [Πριν ξεκινήσετε](#).

1. Στην αρχική οθόνη του εκτυπωτή, πατήστε  (**Μενού**).
2. Μεταβείτε κάτω για να πατήσετε **Ρυθμίσεις**.
3. Πατήστε **Δίκτυο** και έπειτα επιλέξτε **Wi-Fi**.
4. Μεταβείτε κάτω για να πατήσετε **Διαμόρφωση Wi-Fi** ή **Διαμόρφωση προστατευμένου Wi-Fi**.
5. Ακολουθήστε τις οδηγίες που εμφανίζονται στην οθόνη για να ολοκληρώσετε τη ρύθμιση.

Σύνδεση του εκτυπωτή σε δίκτυο Wi-Fi μέσω Wi-Fi Protected Setup (WPS)

Αυτή η μέθοδος ρύθμισης Wi-Fi μπορεί να χρησιμοποιηθεί αν ο δρομολογητής διαθέτει κουμπί WPS.

Αν ο δρομολογητής δεν διαθέτει αυτό το κουμπί, συνιστάται να συνδέσετε τον εκτυπωτή μέσω της εφαρμογής HP Smart. Ανατρέξτε στην ενότητα [Σύνδεση του εκτυπωτή σε δίκτυο Wi-Fi μέσω του HP Smart](#).

1. Βεβαιωθείτε ότι ο δρομολογητής και ο εκτυπωτής δεν βρίσκονται σε μεγάλη απόσταση μεταξύ τους.
2. Για να διαμορφώσετε το WPS, ανατρέξτε στην ενότητα [Σύνδεση του εκτυπωτή σε δίκτυο Wi-Fi μέσω του πίνακα ελέγχου του εκτυπωτή](#).
3. Πατήστε το κουμπί WPS στο δρομολογητή.



ΣΗΜΕΙΩΣΗ:

- Πρέπει να πατήσετε το κουμπί WPS στον δρομολογητή μέσα σε 2 λεπτά.
 - Όταν ο εκτυπωτής συνδεθεί επιτυχώς, η φωτεινή ένδειξη Wi-Fi θα σταματήσει να αναβοσβήνει και θα παραμείνει σταθερά αναμμένη.
4. Ανοίξτε την εφαρμογή HP Smart στον υπολογιστή ή στη φορητή συσκευή σας. Ανατρέξτε στην ενότητα [Χρήση της εφαρμογής HP Smart για εκτύπωση, σάρωση και διαχείριση](#).
 5. Κάντε κλικ ή πατήστε στο  (εικονίδιο "συν") ή στην επιλογή **Προσθήκη εκτυπωτή** και μετά ορίστε την επιλογή για να επιλέξετε ή να προσθέσετε εκτυπωτή.
Ακολουθήστε τις οδηγίες για να προσθέσετε τον εκτυπωτή στο δίκτυό σας.

6. Όταν σας ζητηθεί, δημιουργήστε έναν λογαριασμό HP και δηλώστε τον εκτυπωτή.

Εάν σας ζητηθεί κωδικός πρόσβασης κατά τη διαδικασία, εισαγάγετε το PIN της ετικέτας στην περιοχή πρόσβασης στη μελάνη ή στην περιοχή πρόσβασης στα δοχεία μελάνης.

Σύνδεση του εκτυπωτή σε δίκτυο Ethernet

Εάν το δίκτυο Ethernet δεν έχει σύνδεση Internet, συνδέστε τον εκτυπωτή ασύρματα με την εφαρμογή HP Smart. Ανατρέξτε στην ενότητα [Σύνδεση του εκτυπωτή σε δίκτυο Wi-Fi μέσω του HP Smart](#).

1. Βεβαιωθείτε ότι ο υπολογιστής είναι συνδεδεμένος με το δρομολογητή.
2. Συνδέστε τον εκτυπωτή και τον δρομολογητή μέσω καλωδίου Ethernet. (Το καλώδιο Ethernet πωλείται ξεχωριστά.)



ΣΗΜΕΙΩΣΗ:

- Η σύνδεση Wi-Fi απενεργοποιείται αυτόματα όταν συνδέετε το καλώδιο Ethernet.
- Για να πραγματοποιήσετε ασύρματη σύνδεση του εκτυπωτή, αποσυνδέστε το καλώδιο Ethernet και συνδέστε τον εκτυπωτή στο δίκτυο Wi-Fi χρησιμοποιώντας την εφαρμογή HP Smart. Ανατρέξτε στην ενότητα [Σύνδεση του εκτυπωτή σε δίκτυο Wi-Fi μέσω του HP Smart](#).

3. Ανοίξτε την εφαρμογή HP Smart στον υπολογιστή σας. Ανατρέξτε στην ενότητα [Χρήση της εφαρμογής HP Smart για εκτύπωση, σάρωση και διαχείριση](#).

4. Κάντε κλικ ή πατήστε στο  (εικονίδιο "συν") ή στην επιλογή **Προσθήκη εκτυπωτή** και μετά ορίστε την επιλογή για να επιλέξετε ή να προσθέσετε εκτυπωτή.

Ακολουθήστε τις οδηγίες για να προσθέσετε τον εκτυπωτή στο δίκτυό σας.

5. Όταν σας ζητηθεί, δημιουργήστε έναν λογαριασμό HP και δηλώστε τον εκτυπωτή.

Εάν σας ζητηθεί κωδικός πρόσβασης κατά τη διαδικασία, εισαγάγετε το PIN της ετικέτας στην περιοχή πρόσβασης στη μελάνη ή στην περιοχή πρόσβασης στα δοχεία μελάνης.

Σύνδεση του εκτυπωτή μέσω καλωδίου USB

1. Αν χρειάζεται, αφαιρέστε την ετικέτα που καλύπτει τη θύρα USB στο πίσω μέρος του εκτυπωτή.
2. Συνδέστε τον εκτυπωτή και τον υπολογιστή χρησιμοποιώντας καλώδιο USB.
3. Ανοίξτε την εφαρμογή HP Smart στον υπολογιστή σας. Ανατρέξτε στην ενότητα [Χρήση της εφαρμογής HP Smart για εκτύπωση, σάρωση και διαχείριση](#).

4. Κάντε κλικ ή πατήστε το εικονίδιο "συν"  ή την επιλογή **Προσθήκη εκτυπωτή** και μετά ορίστε την επιλογή για να επιλέξετε ή να προσθέσετε εκτυπωτή.

Ακολουθήστε τις οδηγίες για να προσθέσετε τον εκτυπωτή.

5. Όταν σας ζητηθεί, δημιουργήστε έναν λογαριασμό HP και δηλώστε τον εκτυπωτή.

Εάν σας ζητηθεί κωδικός πρόσβασης κατά τη διαδικασία, εισαγάγετε το PIN της ετικέτας στην περιοχή πρόσβασης στη μελάνη ή στην περιοχή πρόσβασης στα δοχεία μελάνης.

Αλλαγή του τύπου σύνδεσης

Το παρόν θέμα περιγράφει πώς να αλλάξετε τον τρόπο που συνδέετε τον εκτυπωτή σας.

Σύνδεση USB σε ασύρματη σύνδεση

Windows 10/macOS

1. Αποσυνδέστε το καλώδιο USB από τον εκτυπωτή.
2. Βεβαιωθείτε ότι ο υπολογιστής ή η φορητή συσκευή σας έχει συνδεθεί στο δίκτυο Wi-Fi. Στη φορητή συσκευή, ενεργοποιήστε τις υπηρεσίες Bluetooth και εντοπισμού θέσης.
3. Αν είχατε απενεργοποιήσει νωρίτερα το Wi-Fi του εκτυπωτή, πρέπει να το ενεργοποιήσετε. Για περισσότερες πληροφορίες σχετικά με την κατάσταση Wi-Fi, ανατρέξτε στην ενότητα [Κατάσταση Wi-Fi και συνδυασμοί φωτεινών ενδείξεων κατάστασης](#).
4. Αν ο εκτυπωτής δεν βρίσκεται πλέον σε κατάσταση ρύθμισης Wi-Fi, επαναφέρετε τις ρυθμίσεις δικτύου του εκτυπωτή. Ανατρέξτε στην ενότητα [Για επαναφορά των ρυθμίσεων δικτύου του εκτυπωτή από τον πίνακα ελέγχου του εκτυπωτή](#).
5. Ανοίξτε την εφαρμογή HP Smart στον υπολογιστή ή στη φορητή συσκευή σας. Ανατρέξτε στην ενότητα [Χρήση της εφαρμογής HP Smart για εκτύπωση, σάρωση και διαχείριση](#).
6. Όταν σας ζητηθεί, δημιουργήστε έναν λογαριασμό HP και δηλώστε τον εκτυπωτή.
Εάν σας ζητηθεί κωδικός πρόσβασης κατά τη διαδικασία, εισαγάγετε το PIN της ετικέτας στην περιοχή πρόσβασης στη μελάνη ή στην περιοχή πρόσβασης στα δοχεία μελάνης.
7. Ακολουθήστε τις οδηγίες που εμφανίζονται στην οθόνη για να συνδέσετε τον εκτυπωτή στο δίκτυο Wi-Fi.

Windows 7

1. Ανοίξτε το λογισμικό του εκτυπωτή HP.
Εάν δεν έχετε εγκαταστήσει το λογισμικό του εκτυπωτή HP στον υπολογιστή, επισκεφθείτε τη διεύθυνση 123.hp.com για να λάβετε και να εγκαταστήσετε το λογισμικό του εκτυπωτή.
 **ΣΗΜΕΙΩΣΗ:** Απαιτείται το Windows 7 Service Pack 1 (SP1) για την εγκατάσταση λογισμικού για εκτυπωτή HP.
2. Στο λογισμικό του εκτυπωτή, επιλέξτε **Εργαλεία** και μετά επιλέξτε **Εγκατάσταση & λογισμικό συσκευής**.
3. Επιλέξτε **Μετατροπή σύνδεσης συσκευής USB σε ασύρματη**. Ακολουθήστε τις οδηγίες που εμφανίζονται στην οθόνη.

Ασύρματη σύνδεση σε σύνδεση USB

Windows/macOS

1. Αν χρειάζεται, αφαιρέστε την ετικέτα που καλύπτει τη θύρα USB στο πίσω μέρος του εκτυπωτή.
2. Συνδέστε τον εκτυπωτή και τον υπολογιστή χρησιμοποιώντας καλώδιο USB.

3. Ανοίξτε την εφαρμογή HP Smart στον υπολογιστή σας. Ανατρέξτε στην ενότητα [Χρήση της εφαρμογής HP Smart για εκτύπωση, σάρωση και διαχείριση](#).
4. Κάντε κλικ ή πατήστε το εικονίδιο "συν"  ή την επιλογή **Προσθήκη εκτυπωτή** και μετά ορίστε την επιλογή για να επιλέξετε ή να προσθέσετε εκτυπωτή.
Ακολουθήστε τις οδηγίες για να προσθέσετε τον εκτυπωτή.
5. Όταν σας ζητηθεί, δημιουργήστε έναν λογαριασμό HP και δηλώστε τον εκτυπωτή.
Εάν σας ζητηθεί κωδικός πρόσβασης κατά τη διαδικασία, εισαγάγετε το PIN της ετικέτας στην περιοχή πρόσβασης στη μελάνη ή στην περιοχή πρόσβασης στα δοχεία μελάνης.

3 Φόρτωση μέσων και βασικές πληροφορίες για το χαρτί

Η παρούσα ενότητα περιγράφει τον τρόπο αλλαγής των ρυθμίσεων χαρτιού και της φόρτωσης διαφορετικών μέσων στον εκτυπωτή.

Τοποθέτηση χαρτιού

Το παρόν θέμα περιγράφει τον τρόπο τοποθέτησης του χαρτιού στο δίσκο εισόδου.

ΣΗΜΕΙΩΣΗ:

- Μην τοποθετείτε χαρτί ενώ ο εκτυπωτής εκτυπώνει.
- Εάν υπάρχει άλλο χαρτί στο δίσκο εισόδου, αφαιρέστε το πριν τοποθετήσετε χαρτί διαφορετικού τύπου ή μεγέθους.
- Όταν σας ζητηθεί μετά την τοποθέτηση χαρτιού, αλλάξτε τις ρυθμίσεις χαρτιού στον πίνακα ελέγχου του εκτυπωτή έτσι ώστε να ταιριάζουν με το χαρτί που χρησιμοποιείτε.
- Για τα μέσα που υποστηρίζονται από τον εκτυπωτή σας, ανατρέξτε στο λογισμικό του εκτυπωτή ή στο embedded web server (EWS). Για να ανοίξετε τον EWS, ανατρέξτε στην ενότητα [Για πρόσβαση και χρήση του EWS](#).

Για να τοποθετήσετε χαρτί τυπικού μεγέθους

1. Ανοίξτε τον δίσκο εισαγωγής.

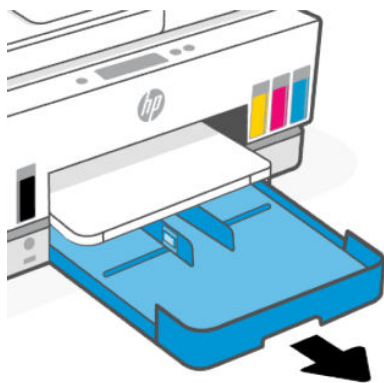

2. Κρατήστε πατημένο το κουμπί στον οδηγό πλάτους χαρτιού και έπειτα σύρετε τους οδηγούς στα άκρα του δίσκου.

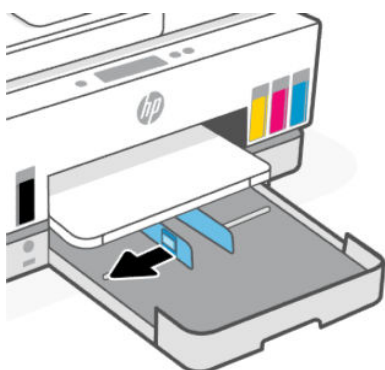
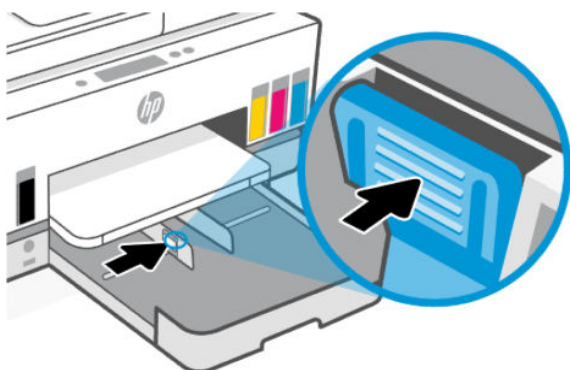

3. Τοποθετήστε το χαρτί σε κατακόρυφο προσανατολισμό και με την πλευρά εκτύπωσης προς τα κάτω.

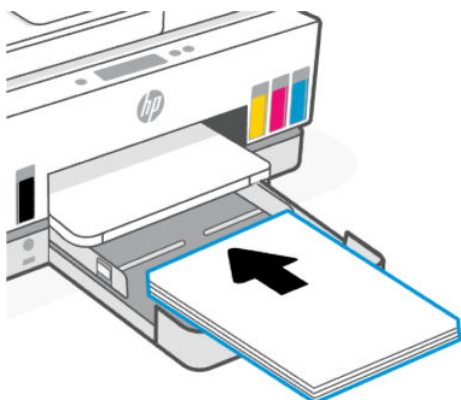

Βεβαιωθείτε ότι η στοίβα χαρτιού ευθυγραμμίζεται με τις γραμμές του κατάλληλου μεγέθους χαρτιού στον δίσκο. Επιπλέον, βεβαιωθείτε ότι η στοίβα χαρτιού δεν υπερβαίνει το σημάδι ύψους στοίβας στον δίσκο.



4. Προσαρμόστε τους οδηγούς πλάτους χαρτιού ώστε να ακουμπήσουν τις άκρες της στοίβας χαρτιού.

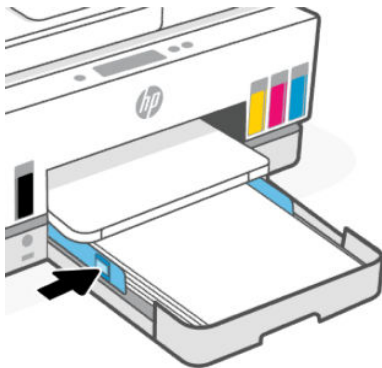

5. Κλείστε το δίσκο εισόδου.

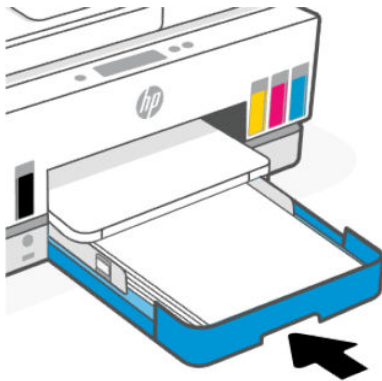

6. Τραβήξτε προς τα έξω την προέκταση του δίσκου εξόδου.

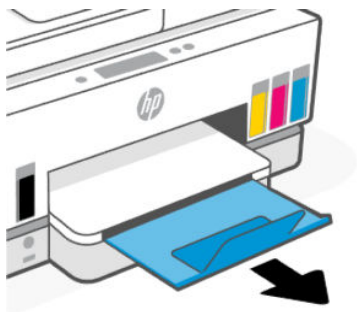

Για να τοποθετήσετε χαρτί legal

1. Ανοίξτε τον δίσκο εισαγωγής.
2. Κρατήστε πατημένο το κουμπί στον οδηγό πλάτους χαρτιού και έπειτα σύρετε τους οδηγούς στα άκρα του δίσκου.
3. Κρατήστε πατημένο το κουμπί στην μπροστινή άκρη του δίσκου εισαγωγής και επεκτείνετε τον δίσκο εισαγωγής.

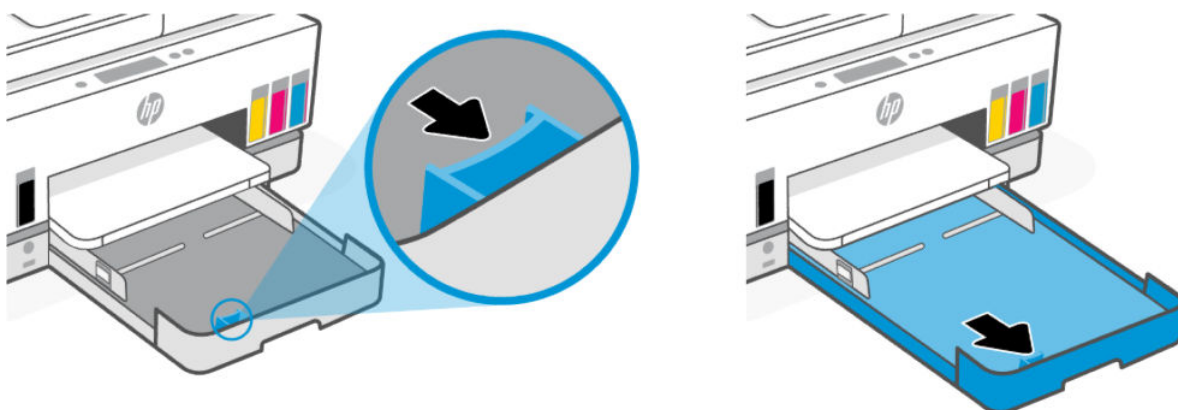

4. Τοποθετήστε το χαρτί σε κατακόρυφο προσανατολισμό και με την πλευρά εκτύπωσης προς τα κάτω.

Βεβαιωθείτε ότι η στοίβα χαρτιού ευθυγραμμίζεται με τις γραμμές του κατάλληλου μεγέθους χαρτιού στον δίσκο. Επιπλέον, βεβαιωθείτε ότι η στοίβα χαρτιού δεν υπερβαίνει το σημάδι ύψους στοίβας στον δίσκο.



5. Προσαρμόστε τους οδηγούς πλάτους χαρτιού ώστε να ακουμπήσουν τις άκρες της στοίβας χαρτιού.

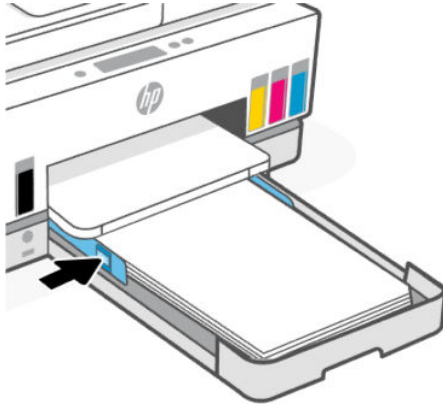

6. Κλείστε το δίσκο εισόδου.



ΣΗΜΕΙΩΣΗ: Όταν επανατοποθετήσετε τον δίσκο, το εκτεταμένο τμήμα θα παραμείνει έξω από τον εκτυπωτή.

7. Τραβήξτε προς τα έξω την προέκταση του δίσκου εξόδου.

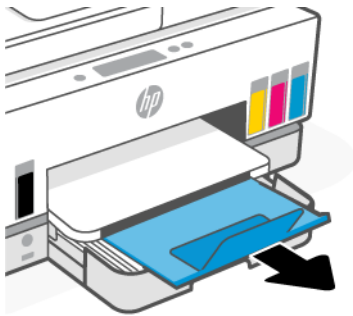

Για να τοποθετήσετε φακέλους

1. Ανοίξτε τον δίσκο εισαγωγής.
2. Κρατήστε πατημένο το κουμπί στον οδηγό πλάτους χαρτιού και έπειτα σύρετε τους οδηγούς στα άκρα του δίσκου.

3. Τοποθετήστε τους φακέλους με κατακόρυφο προσανατολισμό και με την πλευρά εκτύπωσης προς τα κάτω.

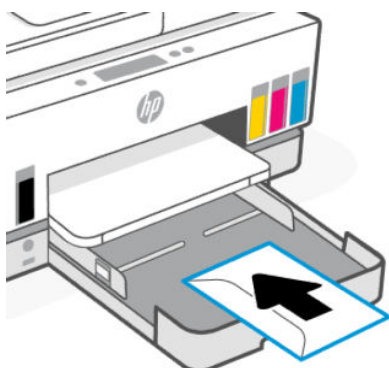

Βεβαιωθείτε ότι η στοίβα χαρτιού ευθυγραμμίζεται με τις γραμμές του κατάλληλου μεγέθους χαρτιού στον δίσκο. Επιπλέον, βεβαιωθείτε ότι η στοίβα χαρτιού δεν υπερβαίνει το σημάδι ύψους στοίβας στον δίσκο.



4. Προσαρμόστε τους οδηγούς πλάτους χαρτιού ώστε να ακουμπήσουν τις άκρες της στοίβας χαρτιού.

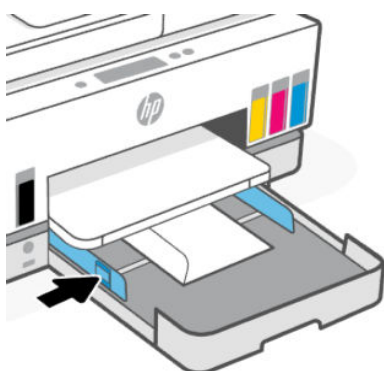

5. Κλείστε το δίσκο εισόδου.
6. Τραβήξτε προς τα έξω την προέκταση του δίσκου εξόδου.

Για να τοποθετήσετε κάρτες και φωτογραφικό χαρτί

1. Ανοίξτε τον δίσκο εισαγωγής.

2. Κρατήστε πατημένο το κουμπί στον οδηγό πλάτους χαρτιού και έπειτα σύρετε τους οδηγούς στα άκρα του δίσκου.
3. Τοποθετήστε τις κάρτες ή το φωτογραφικό χαρτί με κατακόρυφο προσανατολισμό και με την πλευρά εκτύπωσης προς τα κάτω.

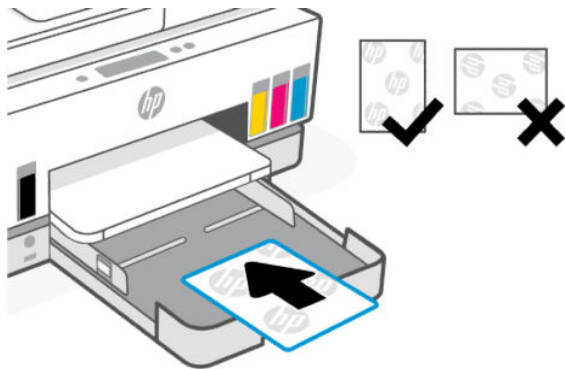

Βεβαιωθείτε ότι η στοίβα χαρτιού ευθυγραμμίζεται με τις γραμμές του κατάλληλου μεγέθους χαρτιού στον δίσκο. Επιπλέον, βεβαιωθείτε ότι η στοίβα χαρτιού δεν υπερβαίνει το σημάδι ύψους στοίβας στον δίσκο.



4. Προσαρμόστε τους οδηγούς πλάτους χαρτιού ώστε να ακουμπήσουν τις άκρες της στοίβας χαρτιού.

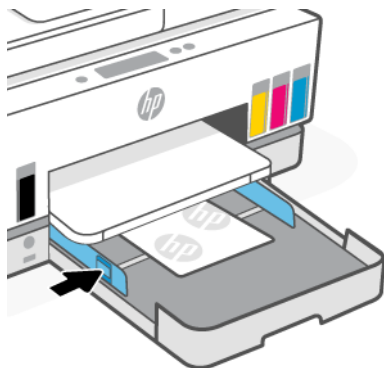

5. Κλείστε το δίσκο εισόδου.
6. Τραβήξτε προς τα έξω την προέκταση του δίσκου εξόδου.

Τοποθέτηση πρωτοτύπου

Το παρόν θέμα περιγράφει τον τρόπο φόρτωσης ενός πρωτοτύπου στον εκτυπωτή.

Για να τοποθετήσετε ένα πρωτότυπο στη γυάλινη επιφάνεια του σαρωτή

1. Σηκώστε το κάλυμμα του σαρωτή.



2. Τοποθετήστε την πρωτότυπη εκτυπωμένη πλευρά προς τα κάτω στη γυάλινη επιφάνεια σαρωτή (ευθυγραμμισμένη με τη γωνία της υπόδειξης).



3. Κλείστε το κάλυμμα του σαρωτή.



Για να τοποθετήσετε ένα πρωτότυπο στον τροφοδότη εγγράφων

1. Ανοίξτε την προέκταση δίσκου εξόδου του τροφοδότη εγγράφων.

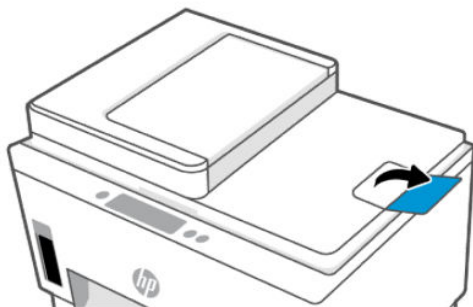

2. Ανοίξτε τον δίσκο εισόδου τροφοδότη εγγράφων.

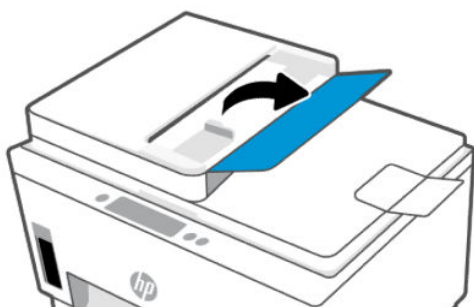

3. Σύρετε τους οδηγούς πλάτους χαρτιού προς τα έξω.

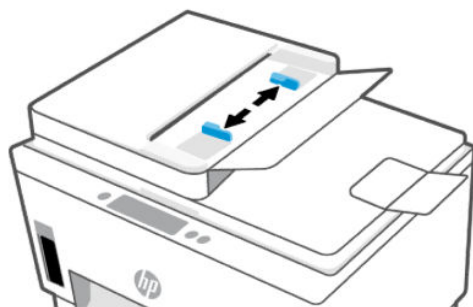

4. Τοποθετήστε το πρωτότυπο στον τροφοδότη εγγράφων με την εκτυπωμένη πλευρά προς τα πάνω.

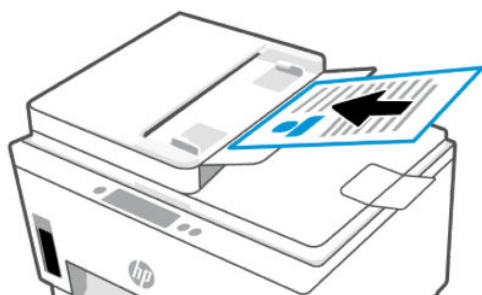

5. Σύρετε τους οδηγούς πλάτους χαρτιού προς τα μέσα μέχρι να σταματήσουν στην άκρη του χαρτιού.

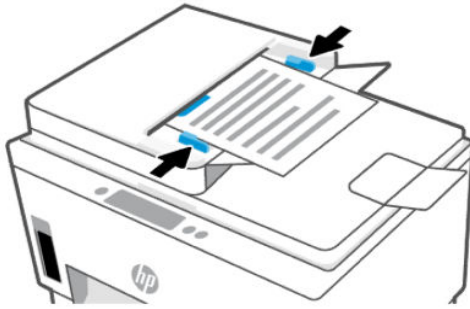

Αλλαγή των ρυθμίσεων χαρτιού

ΣΗΜΕΙΩΣΗ:

- Όταν σας ζητηθεί μετά την τοποθέτηση χαρτιού, αλλάξτε τις ρυθμίσεις χαρτιού στον πίνακα ελέγχου του εκτυπωτή έτσι ώστε να ταιριάζουν με το χαρτί που χρησιμοποιείτε.
- Για την ασφάλειά σας, κάποιες ρυθμίσεις στο embedded web server (EWS) προστατεύονται από κωδικό πρόσβασης. Όταν σας ζητηθεί, εισαγάγετε τον κωδικό πρόσβασης. Αυτός είναι ο κωδικός πρόσβασης που ορίσατε στο EWS ή το προεπιλεγμένο PIN σε μια ετικέτα στην περιοχή πρόσβασης στη μελάνη.

Για να αλλάξετε τις ρυθμίσεις χαρτιού από το embedded web server (EWS)

1. Ανοίξτε το EWS. Ανατρέξτε στην ενότητα [Για πρόσβαση και χρήση του EWS](#).
2. Κάντε κλικ στην καρτέλα **Ρυθμίσεις**.
3. Από το αριστερό μενού, κάντε κλικ στο κουμπί **Προτιμήσεις**.
4. Κάντε κλικ στο κουμπί **Διαχείριση δίσκου και χαρτιού**, και προβείτε στις απαραίτητες αλλαγές.
5. Κάντε κλικ στην επιλογή **Εφαρμογή**.

Βασικές πληροφορίες για το χαρτί

Ο εκτυπωτής έχει σχεδιαστεί να λειτουργεί με τους περισσότερους τύπους χαρτιού γραφείου. Είναι καλύτερο να δοκιμάσετε μια ποικιλία τύπων χαρτιού εκτύπωσης πριν αγοράσετε μεγάλες ποσότητες.

Χρησιμοποιήστε χαρτί HP για βέλτιστη ποιότητα εκτύπωσης. Για περισσότερες πληροφορίες σχετικά με το χαρτί HP, επισκεφτείτε την τοποθεσία web της HP www.hp.com.



Για την εκτύπωση εγγράφων καθημερινής χρήσης, η HP συνιστά απλά χαρτιά με το λογότυπο ColorLok. Όλα τα χαρτιά με το λογότυπο ColorLok υποβάλλονται σε ανεξάρτητες δοκιμές ώστε να ανταποκρίνονται στα υψηλά πρότυπα αξιοπιστίας και ποιότητας εκτύπωσης και να παράγουν έγγραφα με ευκρινή, ζωντανά χρώματα και εντονότερα μαύρα που στεγνώνουν γρηγορότερα από τα συνηθισμένα απλά χαρτιά. Αναζητήστε χαρτιά με το λογότυπο ColorLok σε διάφορα βάρη και μεγέθη, από μεγάλους κατασκευαστές χαρτιού.

Συνιστώμενα χαρτιά για εκτύπωση

Για βέλτιστη ποιότητα εκτύπωσης, η HP συνιστά τη χρήση χαρτιών HP που είναι ειδικά σχεδιασμένα για τον τύπο της εργασίας που θέλετε να εκτυπώσετε. Ανάλογα με τη χώρα/περιοχή σας, ορισμένοι από αυτούς τους τύπους χαρτιού μπορεί να μην διατίθενται.

Εκτύπωση φωτογραφιών

- **Φωτογραφικό χαρτί HP Advanced**

Αυτό το γυαλιστερό φωτογραφικό χαρτί διαθέτει φινίρισμα που στεγνώνει αμέσως για εύκολο χειρισμό χωρίς μουτζούρες. Είναι ανθεκτικό στο νερό, τις κηλίδες, τα δακτυλικά αποτυπώματα και την υγρασία. Σε εμφάνιση και υφή, οι εκτυπώσεις σας μοιάζουν με φωτογραφίες που έχουν εκτυπωθεί σε εργαστήριο φωτογραφιών. Διατίθεται σε διάφορα μεγέθη, όπως A4, 8,5 x 11 ίντσες, 10 x 15 cm (4 x 6 ίντσες), 13 x 18 cm (5 x 7 ίντσες). Δεν περιέχει οξέα, για έγγραφα με μεγαλύτερη διάρκεια ζωής.

- **Φωτογραφικό χαρτί καθημερινής χρήσης HP**

Εκτυπώστε έγχρωμα, καθημερινά στιγμιότυπα σε χαμηλό κόστος, χρησιμοποιώντας χαρτί σχεδιασμένο για πρόχειρη φωτογραφική εκτύπωση. Αυτό το οικονομικό φωτογραφικό χαρτί στεγνώνει γρήγορα για εύκολο χειρισμό. Αποκτήστε ευκρινείς καθαρές εικόνες χρησιμοποιώντας αυτό το χαρτί με κάθε εκτυπωτή inkjet. Διατίθεται με γυαλιστερό φινίρισμα σε διάφορα μεγέθη, όπως A4, 8,5x11 ίντσες, 5x7 ίντσες και 4x6 ίντσες (10x15 cm). Δεν περιέχει οξέα, για έγγραφα με μεγαλύτερη διάρκεια ζωής.

- **Οικονομικά πακέτα εκτύπωσης φωτογραφιών HP Photo Value Pack**

Τα οικονομικά φωτογραφικά πακέτα HP Photo συνδυάζουν αυθεντικά δοχεία μελανιού HP και φωτογραφικό χαρτί HP Advanced προκειμένου να σας εξοικονομήσουν χρόνο και να σας παρέχουν οικονομική εκτύπωση φωτογραφιών ποιότητας εργαστηρίου με τον εκτυπωτή σας HP. Οι αυθεντικές μελάνες HP και το φωτογραφικό χαρτί HP Advanced έχουν σχεδιαστεί μαζί, ώστε οι φωτογραφίες σας να διαρκούν πολύ και να έχουν ζωντανά χρώματα σε κάθε εκτύπωση. Ιδανικό για εκτύπωση όλων των φωτογραφιών από τις διακοπές σας ή πολλών εκτυπώσεων που θέλετε να μοιραστείτε.

Επαγγελματικά έγγραφα

- **Ενισχυμένο ματ χαρτί για Laser HP 150g**

Αυτό είναι βαρύ χαρτί ματ για laser, ιδανικό για εκτύπωση επαγγελματικού έγχρωμου υλικού μάρκετινγκ, συμπεριλαμβανομένων φυλλαδίων.

- **Γυαλιστερό χαρτί για μπροσούρες HP 180 g ή Γυαλιστερό επαγγελματικό χαρτί HP 180**

Τα χαρτιά αυτά έχουν γυαλιστερή επικάλυψη και στις δύο πλευρές για εκτύπωση δύο όψεων. Αποτελούν ιδανική επιλογή για αναπαραγωγές φωτογραφικού τύπου και επιχειρησιακά γραφικά για εξώφυλλα αναφορών, ειδικές παρουσιάσεις, ενημερωτικά φυλλάδια, καταλόγους προϊόντων και ημερολόγια.

Καθημερινή εκτύπωση

Όλα τα χαρτιά καθημερινής εκτύπωσης, διαθέτουν τεχνολογία ColorLok για λιγότερες μουτζούρες, πιο έντονο μαύρο και ζωηρά χρώματα.

- **Κατάλευκο χαρτί HP Bright White Inkjet Paper**

Το Κατάλευκο χαρτί HP Bright White Inkjet Paper παρέχει μεγάλη αντίθεση χρωμάτων και ευκρίνεια κειμένου. Είναι αρκετά αδιαφανές για έγχρωμη εκτύπωση δύο όψεων χωρίς τη χρήση διαφάνειας, γεγονός που το κάνει ιδανικό για ενημερωτικά δελτία, αναφορές και ενημερωτικά φυλλάδια.

- **Χαρτί εκτύπωσης HP**

Το χαρτί HP Printing Paper είναι υψηλής ποιότητας χαρτί πολλών χρήσεων. Παράγει έγγραφα με εμφάνιση πιο επαγγελματική και εντυπωσιακή από όσο έγγραφα που έχουν εκτυπωθεί με τυπικό χαρτί πολλών χρήσεων ή φωτοαντιγραφικό χαρτί. Δεν περιέχει οξέα, για έγγραφα με μεγαλύτερη διάρκεια ζωής.

- **Χαρτί HP Office Paper**

Το χαρτί HP Office Paper είναι ένα υψηλής ποιότητας χαρτί πολλών χρήσεων. Είναι κατάλληλο για αντίγραφα, προσχέδια, σημειώματα και άλλα καθημερινά έγγραφα. Δεν περιέχει οξέα, για έγγραφα με μεγαλύτερη διάρκεια ζωής.

- **Ανακυκλωμένο χαρτί γραφείου HP**

Το Ανακυκλωμένο χαρτί γραφείου HP είναι χαρτί υψηλής ποιότητας για πολλές χρήσεις, που έχει κατασκευαστεί κατά 30% από ανακυκλωμένες ίνες.

Παραγγελία χαρτιού HP

Ο εκτυπωτής έχει σχεδιαστεί να λειτουργεί με τους περισσότερους τύπους χαρτιού γραφείου. Χρησιμοποιήστε χαρτί HP για βέλτιστη ποιότητα εκτύπωσης.

Για να παραγγείλετε χαρτιά και άλλο εξοπλισμό HP, επισκεφτείτε τη διεύθυνση www.hp.com. Αυτή τη στιγμή, ορισμένα τμήματα της τοποθεσίας της HP στο web είναι διαθέσιμα μόνο στα Αγγλικά.

Η HP συνιστά απλά χαρτιά με το λογότυπο ColorLok για εκτύπωση και αντιγραφή καθημερινών εγγράφων. Όλα τα χαρτιά με το λογότυπο ColorLok ελέγχονται ανεξάρτητα προκειμένου να πληρούν υψηλά πρότυπα αξιοπιστίας και ποιότητας εκτύπωσης και να παράγουν έγγραφα με ζωντανά χρώματα και πιο έντονο μαύρο χρώμα, που στεγνώνουν ταχύτερα από τα συνηθισμένα απλά χαρτιά. Αναζητήστε χαρτιά με το λογότυπο ColorLok σε διάφορα βάρη και μεγέθη, από μεγάλους κατασκευαστές χαρτιού.

4 Εκτύπωση

Η παρούσα ενότητα περιγράφει τον τρόπο εκτύπωσης από διαφορετικές συσκευές.

Ο εκτυπωτής αυτός έχει σχεδιαστεί για να λειτουργεί με το HP Smart, μια εφαρμογή λογισμικού που διευκολύνει την εκτύπωση, τη σάρωση και τη διαχείριση του εκτυπωτή από smartphone, φορητό ή επιτραπέζιο υπολογιστή, ή άλλες συσκευές.

Μπορείτε να εκτυπώνετε και να διαχειρίζεστε τον εκτυπωτή από όλες τις συσκευές σας, εγκαθιστώντας την εφαρμογή σε κάθε συσκευή. Για περισσότερες πληροφορίες σχετικά με την εφαρμογή, ανατρέξτε στην ενότητα [Χρήση της εφαρμογής HP Smart για εκτύπωση, σάρωση και διαχείριση](#).

Εκτύπωση από υπολογιστή με λειτουργικό σύστημα Windows

1. Βεβαιωθείτε ότι έχετε εγκαταστήσει το HP Smart. Ανατρέξτε στην ενότητα [Χρήση της εφαρμογής HP Smart για εκτύπωση, σάρωση και διαχείριση](#).
2. Ανοίξτε το έγγραφο που θέλετε να εκτυπώσετε.
3. Στο μενού **Αρχείο** του λογισμικού, κάντε κλικ στην επιλογή **Εκτύπωση**.
4. Κάντε κλικ στο κουμπί που ανοίγει το πλαίσιο διαλόγου **Ιδιότητες**.
Ανάλογα με την εφαρμογή λογισμικού που χρησιμοποιείτε, το συγκεκριμένο κουμπί μπορεί να ονομάζεται **Ιδιότητες**, **Επιλογές**, **Ρύθμιση** ή **Προτιμήσεις**.
5. Βεβαιωθείτε ότι ο εκτυπωτής σας είναι επιλεγμένος.
6. Αλλάξτε οποιεσδήποτε ρυθμίσεις εκτύπωσης και κάντε κλικ στο κουμπί **OK**.
7. Κάντε κλικ στην επιλογή **Εκτύπωση** ή στο κουμπί **OK** για εκτύπωση.

Εκτύπωση από υπολογιστή Mac

1. Βεβαιωθείτε ότι έχετε εγκαταστήσει την εφαρμογή HP Smart. Ανατρέξτε στην ενότητα [Χρήση της εφαρμογής HP Smart για εκτύπωση, σάρωση και διαχείριση](#).
2. Στον υπολογιστή, ανοίξτε τις **Προτιμήσεις συστήματος** και επιλέξτε **Εκτυπωτές και σαρωτές**.
3. Κάντε κλικ στο κουμπί/εικονίδιο προσθήκης +, επιλέξτε τον εκτυπωτή από τη λίστα εκτυπωτών και κάντε κλικ στην επιλογή **Προσθήκη**.
4. Όταν συνδεθείτε, ανοίξτε το έγγραφο που θέλετε να εκτυπώσετε και χρησιμοποιήστε την εντολή **Εκτύπωση**.
5. Βεβαιωθείτε ότι έχετε επιλέξει τον κατάλληλο εκτυπωτή.
6. Αλλάξτε οποιεσδήποτε ρυθμίσεις του εκτυπωτή.
7. Κάντε κλικ στο κουμπί **Εκτύπωση** για να εκτυπώσετε το έγγραφο.

Εκτύπωση από φορητή συσκευή

Μπορείτε να χρησιμοποιήσετε την εφαρμογή HP Smart για να εκτυπώσετε έγγραφα και φωτογραφίες από τη φορητή συσκευή σας, τον λογαριασμό μέσω κοινωνικής δικτύωσής σας ή τον χώρο αποθήκευσης στο cloud σας.

Ανατρέξτε στην ενότητα [Χρήση της εφαρμογής HP Smart για εκτύπωση, σάρωση και διαχείριση](#).

Επίσης, μπορείτε να εκτυπώσετε απευθείας από τις φορητές συσκευές σας μέσω του AirPrint (iOS) ή του HP Print Service Plugin (Android):

- **iOS:** Στις συσκευές με iOS 4.2 ή μεταγενέστερη έκδοση, το AirPrint είναι προεγκατεστημένο.
- **Android:** Λάβετε το HP Print Service Plugin από το Google Play Store ή το αγαπημένο σας κατάστημα εφαρμογών και μετά ενεργοποιήστε το στη συσκευή σας.

 **ΣΗΜΕΙΩΣΗ:** Μπορείτε να εκτυπώσετε μέσω του HP Smart ή του AirPrint / HP Print Service Plugin όταν η φορητή συσκευή βρίσκεται στο ίδιο δίκτυο με τον εκτυπωτή ή σε διαφορετικό δίκτυο (μέσω του Wi-Fi Direct).

Εκτύπωση ενώ είστε συνδεδεμένοι στο ίδιο δίκτυο Wi-Fi

Μπορείτε να εκτυπώσετε έγγραφα και φωτογραφίες από τη φορητή συσκευή σας όταν η συσκευή βρίσκεται στο ίδιο δίκτυο Wi-Fi με τον εκτυπωτή.

Επισκεφθείτε τη διεύθυνση www.hp.com/go/mobileprinting για περισσότερες πληροφορίες σχετικά με την εκτύπωση από φορητές συσκευές.

 **ΣΗΜΕΙΩΣΗ:** Βεβαιωθείτε ότι η φορητή συσκευή και ο εκτυπωτής έχουν συνδεθεί στο ίδιο δίκτυο Wi-Fi. Ανατρέξτε στην ενότητα [Σύνδεση του εκτυπωτή σε δίκτυο Wi-Fi μέσω του HP Smart](#).

Εκτύπωση χωρίς σύνδεση στο ίδιο δίκτυο Wi-Fi (Wi-Fi Direct)

Με το Wi-Fi Direct, μπορείτε να συνδέσετε απευθείας τον υπολογιστή ή τη φορητή συσκευή σας με τον εκτυπωτή και να εκτυπώσετε ασύρματα—χωρίς σύνδεση του υπολογιστή ή της φορητής συσκευής σε ένα υπάρχον ασύρματο δίκτυο.

Επισκεφθείτε τη διεύθυνση www.hp.com/go/mobileprinting για περισσότερες πληροφορίες για το Wi-Fi Direct.

 **ΣΗΜΕΙΩΣΗ:**

- Βεβαιωθείτε ότι το Wi-Fi Direct είναι ενεργοποιημένο στον εκτυπωτή.
 - Μπορείτε να συνδέσετε έως 5 υπολογιστές και φορητές συσκευές στον εκτυπωτή μέσω σύνδεσης Wi-Fi Direct.
-

Για να ενεργοποιήσετε ή να απενεργοποιήσετε το Wi-Fi Direct

1. Στην αρχική οθόνη του εκτυπωτή, πατήστε  (Μενού).
2. Μεταβείτε κάτω για να πατήσετε **Ρυθμίσεις**.
3. Πατήστε **Δίκτυο**.

4. Μεταβείτε κάτω για να πατήσετε **Wi-Fi Direct**.
5. Πατήστε το κουμπί εναλλαγής δίπλα στην επιλογή **Wi-Fi Direct** για ενεργοποίηση ή απενεργοποίηση.
6. Πατήστε **View Details** για προβολή κατάστασης και λεπτομερειών.



ΥΠΟΔΕΙΞΗ: Μπορείτε επίσης να ενεργοποιήσετε το Wi-Fi Direct από το EWS. Για περισσότερες πληροφορίες σχετικά με τον ενσωματωμένο web server (EWS), ανατρέξτε στην ενότητα [Για πρόσβαση και χρήση του EWS](#).

Για να βρείτε το όνομα ή τον κωδικό πρόσβασης του Wi-Fi Direct

1. Στην αρχική οθόνη του εκτυπωτή, πατήστε  (**Μενού**).
2. Πατήστε **Πληροφορίες**, μεταβείτε προς τα κάτω και πατήστε **Wi-Fi Direct**.
Το όνομα χρήστη και ο κωδικός πρόσβασης Wi-Fi Direct εμφανίζονται στην οθόνη.



ΣΗΜΕΙΩΣΗ: Για άλλες λεπτομέρειες δικτύου, εκτυπώστε τη σελίδα διαμόρφωσης δικτύου. Ανατρέξτε στην ενότητα [Εκτύπωση αναφορών από τον πίνακα ελέγχου του εκτυπωτή](#).

Για να αλλάξετε μέθοδο σύνδεσης

1. Στην αρχική οθόνη του εκτυπωτή, πατήστε  (**Μενού**).
2. Μεταβείτε κάτω για να πατήσετε **Ρυθμίσεις**.
3. Πατήστε **Δίκτυο**.
4. Μεταβείτε κάτω για να πατήσετε **Wi-Fi Direct**.
5. Πατήστε **Μέθοδος σύνδεσης** και, στη συνέχεια, επιλέξτε **Αυτόματα** ή **Μη αυτόματα**.

5 Αντιγραφή, Σάρωση και Φαξ από φορητές συσκευές

Η παρούσα ενότητα περιγράφει τις δυνατότητες αντιγραφής, σάρωσης και φαξ από κινητή συσκευή.

Αντίγραφο από τον εκτυπωτή

 **ΣΗΜΕΙΩΣΗ:** Όλα τα έγγραφα αντιγράφονται σε λειτουργία κανονικής ποιότητας εκτύπωσης. Δεν μπορείτε να αλλάξετε τη λειτουργία ποιότητας εκτύπωσης κατά την αντιγραφή.

1. Τοποθετήστε χαρτί στο δίσκο εισόδου.
Ανατρέξτε στην ενότητα [Τοποθέτηση χαρτιού](#).
2. Τοποθετήστε την πρωτότυπη εκτυπωμένη πλευρά προς τα πάνω στον τροφοδότη εγγράφων ή προς τα κάτω στη γυάλινη επιφάνεια του σαρωτή (ευθυγραμμισμένη στη γωνία με το εικονίδιο).
Ανατρέξτε στην ενότητα [Τοποθέτηση πρωτοτύπου](#).
3. Στην αρχική οθόνη του εκτυπωτή, πατήστε  (Αντιγραφή).
4. Αλλάξτε τις επιθυμητές ρυθμίσεις αντιγραφής και, στη συνέχεια, αγγίξτε **Αντιγραφή**.
5. Για αντιγραφή διπλής όψης, τοποθετήστε τη δεύτερη σελίδα στη γυάλινη επιφάνεια του σαρωτή και, στη συνέχεια, προβείτε σε αντιγραφή.

Αντιγραφή ταυτότητας

Η δυνατότητα αντιγραφής ταυτότητας σας επιτρέπει να τοποθετήσετε μια κάρτα ή ένα έγγραφο μικρού μεγέθους οπουδήποτε στη γυάλινη επιφάνεια του σαρωτή για να αντιγράψετε και τις δύο πλευρές στην ίδια σελίδα.

1. Τοποθετήστε χαρτί στο δίσκο εισόδου.
Ανατρέξτε στην ενότητα [Τοποθέτηση χαρτιού](#).
2. Στην αρχική οθόνη του εκτυπωτή, πατήστε  (Αντιγραφή ταυτότητας).
3. Αλλάξτε τις επιθυμητές ρυθμίσεις αντιγραφής και, στη συνέχεια, αγγίξτε **Αντιγραφή**.

4. Ακολουθήστε τις οδηγίες στην οθόνη για να τοποθετήσετε την ταυτότητα οπουδήποτε στη γυάλινη επιφάνεια, μακριά από τα άκρα ή τις γωνίες της γυάλινης επιφάνειας. Έπειτα, κλείστε το κάλυμμα του σαρωτή και συνεχίστε.



5. Όταν ζητηθεί, ανοίξτε το κάλυμμα σαρωτή, γυρίστε την ταυτότητα και ακολουθήστε τις οδηγίες που εμφανίζονται στην οθόνη για να εκτυπώσετε τη σελίδα.

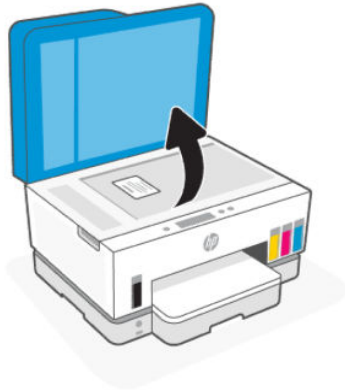

Σάρωση από τον πίνακα ελέγχου του εκτυπωτή

1. Τοποθετήστε την πρωτότυπη εκτυπωμένη πλευρά προς τα πάνω στον τροφοδότη εγγράφων ή προς τα κάτω στη γυάλινη επιφάνεια του σαρωτή (ευθυγραμμισμένη στη γωνία με το εικονίδιο).

2. Στην αρχική οθόνη του εκτυπωτή, πατήστε  (Σάρωση).
3. Πατήστε την επιθυμητή επιλογή για σάρωση.
4. Ακολουθήστε τις οδηγίες που εμφανίζονται στην οθόνη για να ολοκληρώσετε τη σάρωση ή να αποθηκεύσετε.

Σάρωση μέσω της εφαρμογής HP Smart (iOS, Android, Windows 10 και macOS)

Μπορείτε να χρησιμοποιήσετε την εφαρμογή HP Smart για να σαρώσετε έγγραφα ή φωτογραφίες από το σαρωτή του εκτυπωτή. Μπορείτε επίσης να σαρώσετε χρησιμοποιώντας την κάμερα της συσκευής σας. HP Smart περιλαμβάνει εργαλεία επεξεργασίας που σας επιτρέπουν να προσαρμόσετε τη σαρωμένη εικόνα πριν την αποθηκεύσετε ή την κοινοποιήσετε. Μπορείτε να εκτυπώσετε, να αποθηκεύσετε τοπικά ή στο cloud, και να μοιραστείτε τις σαρώσεις σας μέσω email, SMS, Facebook, Instagram κ.λπ. Για να σαρώσετε χρησιμοποιώντας το HP Smart, ακολουθήστε τις οδηγίες που παρέχονται στα αντίστοιχα URL παρακάτω, ανάλογα με τον τύπο της συσκευής που χρησιμοποιείτε.

- **iOS/Android:** www.hp.com/go/hpsmart-help
- **Windows 10:** www.hp.com/go/hpsmartwin-help
- **macOS:** www.hp.com/go/hpsmartmac-help

Σάρωση μέσω λογισμικού εκτυπωτή HP

Το παρόν θέμα περιγράφει τον τρόπο σάρωσης μέσω του λογισμικού εκτυπωτή της HP.

Σάρωση από υπολογιστή

Προτού πραγματοποιήσετε σάρωση από υπολογιστή, βεβαιωθείτε ότι έχετε εγκαταστήσει το συνιστώμενο λογισμικό για τον εκτυπωτή HP. Ο εκτυπωτής και ο υπολογιστής πρέπει να είναι συνδεδεμένοι και ενεργοποιημένοι.

Για να σαρώσετε ένα έγγραφο ή μια φωτογραφία σε αρχείο (Windows)

1. Τοποθετήστε την πρωτότυπη εκτυπωμένη πλευρά προς τα πάνω στον τροφοδότη εγγράφων ή προς τα κάτω στη γυάλινη επιφάνεια του σαρωτή (ευθυγραμμισμένη στη γωνία με το εικονίδιο).
2. Στο λογισμικό του εκτυπωτή HP (διαθέσιμο από το μενού Έναρξη) πατήστε **Σάρωση** και έπειτα **Σάρωση εγγράφου ή φωτογραφίας**.
3. Επιλέξτε τον τύπο της σάρωσης που θέλετε, και κάντε κλικ στο κουμπί **Σάρωση**.

Επιλέξτε τη μορφή αρχείου για την αποθήκευση του εγγράφου (ή της φωτογραφίας).



ΣΗΜΕΙΩΣΗ:

- Κάντε κλικ στη σύνδεση **Περισσότερα** στην πάνω δεξιά γωνία του πλαισίου διαλόγου σάρωσης για να δείτε και να αλλάξετε τις ρυθμίσεις σάρωσης. Ανατρέξτε στην ενότητα [Αλλαγή ρυθμίσεων σάρωσης \(Windows\)](#).

- Εάν έχετε ορίσει την επιλογή **Προβολή μετά τη σάρωση**, θα μπορείτε να κάνετε αλλαγές στη σαρωμένη εικόνα στην οθόνη προεπισκόπησης.

Για να σαρώσετε ένα έγγραφο ή μια φωτογραφία σε email (Windows)

1. Τοποθετήστε την πρωτότυπη εκτυπωμένη πλευρά προς τα πάνω στον τροφοδότη εγγράφων ή προς τα κάτω στη γυάλινη επιφάνεια του σαρωτή (ευθυγραμμισμένη στη γωνία με το εικονίδιο).
2. Στο λογισμικό του εκτυπωτή HP, το οποίο είναι διαθέσιμο από το μενού **Έναρξη**, πατήστε **Σάρωση** και έπειτα **Σάρωση εγγράφου ή φωτογραφίας**.
3. Επιλέξτε τον τύπο της σάρωσης που θέλετε, και κάντε κλικ στο κουμπί **Σάρωση**.



ΣΗΜΕΙΩΣΗ:

- Κάντε κλικ στη σύνδεση **Περισσότερα** στην πάνω δεξιά γωνία του πλαισίου διαλόγου σάρωσης για να δείτε και να αλλάξετε τις ρυθμίσεις σάρωσης. Ανατρέξτε στην ενότητα [Αλλαγή ρυθμίσεων σάρωσης \(Windows\)](#).
- Εάν έχετε ορίσει την επιλογή **Προβολή μετά τη σάρωση**, θα μπορείτε να κάνετε αλλαγές στη σαρωμένη εικόνα στην οθόνη προεπισκόπησης.

Αλλαγή ρυθμίσεων σάρωσης (Windows)

Μπορείτε να τροποποιήσετε οποιαδήποτε ρύθμιση σάρωσης, είτε για μεμονωμένη χρήση είτε για αποθήκευση και μελλοντική χρήση. Οι ρυθμίσεις αυτές περιλαμβάνουν επιλογές όπως μέγεθος και προσανατολισμός χαρτιού, ανάλυση σάρωσης, αντίθεση και φάκελο αποθήκευσης των σαρώσεων.

1. Τοποθετήστε την πρωτότυπη εκτυπωμένη πλευρά προς τα πάνω στον τροφοδότη εγγράφων ή προς τα κάτω στη γυάλινη επιφάνεια του σαρωτή (ευθυγραμμισμένη στη γωνία με το εικονίδιο).
2. Στο λογισμικό του εκτυπωτή HP, το οποίο είναι διαθέσιμο από το μενού **Έναρξη**, πατήστε **Σάρωση** και έπειτα **Σάρωση εγγράφου ή φωτογραφίας**.

3. Κάντε κλικ στη σύνδεση **Περισσότερα** στην πάνω δεξιά γωνία του πλαισίου διαλόγου HP Scan.

Στα δεξιά εμφανίζεται το παράθυρο με τις λεπτομερείς ρυθμίσεις. Στην αριστερή στήλη συνοψίζονται οι τρέχουσες ρυθμίσεις κάθε ενότητας. Στη δεξιά στήλη μπορείτε να αλλάξετε τις ρυθμίσεις της επισημασμένης ενότητας.

4. Κάντε κλικ σε κάθε ενότητα στα αριστερά των λεπτομερών ρυθμίσεων για να δείτε τις ρυθμίσεις της συγκεκριμένης ενότητας.

Μπορείτε να δείτε και να αλλάξετε τις περισσότερες ρυθμίσεις χρησιμοποιώντας τα αναπτυσσόμενα μενού.

Για ορισμένες ρυθμίσεις εμφανίζεται ένα νέο παράθυρο για μεγαλύτερη ευελιξία. Αυτές οι ρυθμίσεις έχουν το σύμβολο + στα δεξιά τους. Πρέπει να επιλέξετε είτε **OK** για αποδοχή είτε **Άκυρο** για να ακυρώσετε τυχόν αλλαγές που έχετε κάνει σε αυτό το παράθυρο και να επιστρέψετε στο παράθυρο λεπτομερών ρυθμίσεων.

5. Όταν ολοκληρώσετε την αλλαγή των ρυθμίσεων, κάντε ένα από τα παρακάτω:

- Επιλέξτε **Σάρωση**. Μετά την ολοκλήρωση της σάρωσης, θα σας ζητηθεί να αποθηκεύσετε ή να απορρίψετε τις αλλαγές στη συντόμευση.

- Κάντε κλικ στο εικονίδιο αποθήκευσης στα δεξιά της συντόμευσης και έπειτα κάντε κλικ στο κουμπί **Σάρωση**.

Δημιουργία νέας συντόμευσης σάρωσης (Windows)

Για πιο εύκολη σάρωση, μπορείτε να δημιουργήσετε τη δική σας συντόμευση σάρωσης. Για παράδειγμα, μπορεί να θέλετε να σαρώνετε και να αποθηκεύετε συχνά φωτογραφίες σε μορφή PNG αντί για JPEG.

1. Τοποθετήστε την πρωτότυπη εκτυπωμένη πλευρά προς τα πάνω στον τροφοδότη εγγράφων ή προς τα κάτω στη γυάλινη επιφάνεια του σαρωτή (ευθυγραμμισμένη στη γωνία με το εικονίδιο).
2. Στο λογισμικό του εκτυπωτή HP, το οποίο είναι διαθέσιμο από το μενού **Έναρξη**, πατήστε **Σάρωση** και έπειτα **Σάρωση εγγράφου ή φωτογραφίας**.
3. Κάντε κλικ στην επιλογή **Δημιουργία νέας συντόμευσης σάρωσης**.
4. Εισαγάγετε ένα περιγραφικό όνομα, επιλέξτε μια υπάρχουσα συντόμευση στην οποία θα βασιστεί η νέα και επιλέξτε **Δημιουργία**.
5. Αλλάξτε τις ρυθμίσεις της νέας συντόμευσης σύμφωνα με τις ανάγκες σας και κάντε κλικ στο εικονίδιο αποθήκευσης στα δεξιά της συντόμευσης.



ΣΗΜΕΙΩΣΗ: Κάντε κλικ στη σύνδεση **Περισσότερα** στην πάνω δεξιά γωνία του πλαισίου διαλόγου σάρωσης για να δείτε και να αλλάξετε τις ρυθμίσεις σάρωσης.

Για περισσότερες πληροφορίες, ανατρέξτε στην ενότητα [Αλλαγή ρυθμίσεων σάρωσης \(Windows\)](#).

Σάρωση με τη Σάρωση web

Η Σάρωση web είναι μια λειτουργία του EWS που σας επιτρέπει να σαρώνετε φωτογραφίες και έγγραφα από τον εκτυπωτή στη συσκευή σας, χρησιμοποιώντας ένα πρόγραμμα περιήγησης στο web.



ΣΗΜΕΙΩΣΗ: Για την ασφάλειά σας, κάποιες ρυθμίσεις στο EWS προστατεύονται από κωδικό πρόσβασης. Όταν σας ζητηθεί, εισαγάγετε τον κωδικό πρόσβασης. Αυτός είναι ο κωδικός πρόσβασης που ορίσατε στο EWS ή το προεπιλεγμένο PIN σε μια ετικέτα στην περιοχή πρόσβασης στη μελάνη.

Για να ενεργοποιήσετε τη "Σάρωση web"

1. Ανοίξτε το EWS. Για περισσότερες πληροφορίες, ανατρέξτε στην ενότητα [Για πρόσβαση και χρήση του EWS](#).
2. Κάντε κλικ στην καρτέλα **Ρυθμίσεις**.
3. Στο αριστερό μενού, επιλέξτε **Ασφάλεια** και έπειτα επιλέξτε **Ρυθμίσεις διαχειριστή**.
4. Επιλέξτε για να ενεργοποιήσετε τη Σάρωση web.
5. Κάντε κλικ στην επιλογή **Εφαρμογή**.

Για να σαρώσετε χρησιμοποιώντας τη Σάρωση web

Η σάρωση μέσω της Σάρωσης web παρέχει βασικές επιλογές σάρωσης. Για περισσότερες επιλογές ή λειτουργίες σάρωσης, πραγματοποιήστε σάρωση από το λογισμικό εκτυπωτή HP.

1. Τοποθετήστε την πρωτότυπη εκτυπωμένη πλευρά προς τα πάνω στον τροφοδότη εγγράφων ή προς τα κάτω στη γυάλινη επιφάνεια του σαρωτή (ευθυγραμμισμένη στη γωνία με το εικονίδιο). Ανατρέξτε στην ενότητα [Τοποθέτηση πρωτοτύπου](#).

2. Ανοίξτε το EWS. Για περισσότερες πληροφορίες, ανατρέξτε στην ενότητα [Για πρόσβαση και χρήση του EWS](#).
3. Κάντε κλικ στην καρτέλα **Σάρωση**.
4. Από το αριστερό μενού, κάντε κλικ στο κουμπί **Σάρωση web**.
5. Ορίστε τις επιλογές που θέλετε και στη συνέχεια κάντε κλικ στο κουμπί **Εκκίνηση σάρωσης**.

Συμβουλές για επιτυχημένη σάρωση και αντιγραφή

Χρησιμοποιήστε τις ακόλουθες συμβουλές για επιτυχημένη αντιγραφή και σάρωση:

- Διατηρείτε καθαρή τη γυάλινη επιφάνεια και το πίσω μέρος του καλύμματος. Ο σαρωτής ερμηνεύει οτιδήποτε εντοπίσει στη γυάλινη επιφάνεια ως τμήμα της εικόνας.
- Τοποθετήστε την πρωτότυπη εκτυπωμένη πλευρά προς τα κάτω στη γυάλινη επιφάνεια σαρωτή (ευθυγραμμισμένη στη γωνία με το εικονίδιο).
- Για να δημιουργήσετε ένα αντίγραφο μεγάλων διαστάσεων από ένα πολύ μικρό πρωτότυπο, σαρώστε το πρωτότυπο στον υπολογιστή, αλλάξτε το μέγεθος της εικόνας στο λογισμικό σάρωσης και, στη συνέχεια, εκτυπώστε ένα αντίγραφο της μεγεθυμένης εικόνας.
- Για να αποφύγετε λανθασμένο ή ελλιπές σαρωμένο κείμενο, βεβαιωθείτε ότι η φωτεινότητα έχει ρυθμιστεί σωστά στο λογισμικό.
- Φροντίστε να επιλέξετε τη σωστή προέλευση (π.χ. γυάλινη επιφάνεια σαρωτή) για σάρωση όταν χρησιμοποιείτε το λογισμικό HP.
- Όταν το πρωτότυπο τοποθετηθεί σωστά στον τροφοδότη εγγράφων, υποδεικνύεται στην οθόνη του πίνακα ελέγχου.

Φαξ από φορητές συσκευές

Χρησιμοποιήστε την εφαρμογή HP Smart για γρήγορη σάρωση και αποστολή φαξ πολλές σελίδες ταυτόχρονα από την κινητή συσκευή ή τον υπολογιστή σας.

Για περισσότερες πληροφορίες σχετικά με το φαξ από φορητές συσκευές, επισκεφτείτε την [τοποθεσία web HP Smart](#).

Χρησιμοποιήστε το φαξ από φορητές συσκευές στην εφαρμογή HP Smart

1. Βεβαιωθείτε ότι η κινητή συσκευή ή ο υπολογιστής σας έχουν συνδεθεί στο δίκτυο. Ανοίξτε την εφαρμογή HP Smart και συνδεθείτε ή δημιουργήστε τον λογαριασμό σας HP.
2. Επιλέξτε το πλακίδιο Φαξ από φορητές συσκευές.

Εάν δεν βλέπετε το πλακίδιο **Φαξ από φορητές συσκευές** ενεργοποιήστε το ως εξής:

- Σε μια φορητή συσκευή: Πατήστε **Εξατομίκευση πλακιδίων**, πατήστε το κουμπί **Φαξ από φορητές συσκευές** για να ενεργοποιήσετε το πλακίδιο και μετά επιστρέψτε στην Αρχική οθόνη.
- Σε συσκευή Windows 10: Κάντε κλικ στις **Ρυθμίσεις**, επιλέξτε **Εξατομίκευση πλακιδίων**, και κάντε κλικ στο κουμπί **Φαξ από φορητές συσκευές** για να ενεργοποιήσετε το πλακίδιο. Στη συνέχεια, επιστρέψτε στην Αρχική οθόνη.

- Σε συσκευή Mac: Από τη γραμμή μενού, επιλέξτε **HP Smart > Εξατομίκευση πλακιδίων**. Ορίστε την επιλογή Φαξ από φορητές συσκευές σε **Ενεργό**.



ΣΗΜΕΙΩΣΗ: Το Φαξ από φορητές συσκευές είναι διαθέσιμο σε συγκεκριμένες χώρες/περιοχές. Εάν δεν βλέπετε την επιλογή Φαξ από φορητές συσκευές στο Μενού εξατομίκευσης, το Φαξ από φορητές συσκευές ενδέχεται να μην είναι διαθέσιμο στη χώρα/περιοχή σας.

3. Συμπληρώστε τις απαραίτητες πληροφορίες σχετικά με το Φαξ από φορητές συσκευές.
4. Για να προσθέσετε εξώφυλλο, πατήστε το κουμπί **Προσθήκη εξωφύλλου** και, στη συνέχεια, πληκτρολογήστε ένα θέμα και ένα μήνυμα.
5. Σαρώστε το στοιχείο που θέλετε να στείλετε με φαξ χρησιμοποιώντας τον εκτυπωτή ή την κάμερα της φορητής συσκευής ή επισυνάψτε έναν υποστηριζόμενο τύπο αρχείου. Στείλτε το φαξ όταν είναι έτοιμο.

Το φαξ σας θα παραδοθεί με ασφάλεια και μπορείτε να παρακολουθείτε την κατάστασή του στην εφαρμογή HP Smart.

6 Φαξ

Μπορείτε να χρησιμοποιείτε τον εκτυπωτή για να στέλνετε και να λαμβάνετε φαξ, ακόμα και έγχρωμα. Μπορείτε να προγραμματίσετε την αποστολή φαξ σε μεταγενέστερο χρόνο και να ορίσετε επαφές από τον κατάλογο για γρήγορη και εύκολη αποστολή φαξ σε συχνά χρησιμοποιούμενους αριθμούς.



ΣΗΜΕΙΩΣΗ: Πριν ξεκινήσετε την αποστολή και λήψη φαξ, βεβαιωθείτε ότι έχετε ρυθμίσει σωστά τη λειτουργία φαξ στον εκτυπωτή. Μπορείτε να επιβεβαιώσετε ότι το φαξ έχει ρυθμιστεί σωστά εκτελώντας τον έλεγχο ρύθμισης φαξ από τον πίνακα ελέγχου του εκτυπωτή. Ανατρέξτε στην ενότητα [Εκτελέστε έναν έλεγχο φαξ](#).

Αποστολή φαξ

Μπορείτε να στείλετε φαξ με διάφορους τρόπους, ανάλογα με τις ανάγκες σας.

Αποστολή τυπικού φαξ

Μπορείτε να στείλετε εύκολα ένα μονοσέλιδο ή πολυσέλιδο ασπρόμαυρο ή έγχρωμο φαξ χρησιμοποιώντας τον πίνακα ελέγχου του εκτυπωτή.



ΣΗΜΕΙΩΣΗ:

- Στείλτε μονοσέλιδα φαξ τοποθετώντας το πρωτότυπο στη γυάλινη επιφάνεια. Στείλετε πολυσέλιδα φαξ χρησιμοποιώντας τον τροφοδότη εγγράφων.
- Εάν χρειάζεστε έντυπη επιβεβαίωση ότι η αποστολή των φαξ σας πραγματοποιήθηκε επιτυχώς, πρέπει να ενεργοποιήσετε την επιβεβαίωση φαξ.

Για να στείλετε ένα τυπικό φαξ από τον πίνακα ελέγχου του εκτυπωτή

1. Τοποθετήστε την πρωτότυπη εκτυπωμένη πλευρά προς τα πάνω στον τροφοδότη εγγράφων ή προς τα κάτω στη γυάλινη επιφάνεια του σαρωτή (ευθυγραμμισμένη στη γωνία με το εικονίδιο).
2. Στην αρχική οθόνη του εκτυπωτή, πατήστε  (Φαξ).
3. Πατήστε **Αποστολή τώρα**.
4. Πατήστε **Αποστολή σε επαφές**. Επιλέξτε έναν κατάλογο διευθύνσεων ή τηλεφώνων και, στη συνέχεια, επιλέξτε μία ή περισσότερες επαφές.

Εναλλακτικά, πατήστε **Εισαγωγή αριθμού φαξ** και πληκτρολογήστε τον αριθμό φαξ με το πληκτρολόγιο όταν ζητηθεί.



ΥΠΟΔΕΙΞΗ:

- Για να προσθέσετε μια παύση στον αριθμό φαξ που εισάγετε, πατήστε το * (αστερίσκος) και έπειτα επιλέξτε - (παύλα) από την οθόνη.

- Εάν ο παραλήπτης αναφέρει προβλήματα με την ποιότητα του φαξ, δοκιμάστε να αλλάξετε την ανάλυση.

5. Πατήστε **Επιλογές** για αλλαγή της ανάλυσης ή του χρώματος.
6. Πατήστε **Αποστολή**.

Αποστολή τυπικού φαξ από τον υπολογιστή

Μπορείτε να στείλετε ένα έγγραφο με φαξ απευθείας από τον υπολογιστή, χωρίς να χρειαστεί να το εκτυπώσετε.

Για να χρησιμοποιήσετε αυτή τη λειτουργία, βεβαιωθείτε ότι έχετε εγκαταστήσει το λογισμικό εκτυπωτή HP στον υπολογιστή σας, ότι ο εκτυπωτής είναι συνδεδεμένος σε τηλεφωνική γραμμή που λειτουργεί και ότι η λειτουργία φαξ έχει ρυθμιστεί και λειτουργεί σωστά.

Για να στείλετε ένα τυπικό φαξ από τον υπολογιστή (Windows)

1. Στον υπολογιστή σας ανοίξτε το έγγραφο που θέλετε να στείλετε με φαξ.
2. Στο μενού Αρχείο στην εφαρμογή λογισμικού, κάντε κλικ στο κουμπί **Εκτύπωση**.
3. Στη λίστα **Όνομα**, επιλέξτε τον εκτυπωτή που έχει στο όνομά του την ένδειξη "fax".
4. Για να αλλάξετε ρυθμίσεις (π.χ. για να επιλέξετε να στείλετε το έγγραφο ως ασπρόμαυρο ή έγχρωμο φαξ), κάντε κλικ στο κουμπί που ανοίγει το πλαίσιο διαλόγου **Ιδιότητες**. Ανάλογα με την εφαρμογή λογισμικού που χρησιμοποιείτε, το συγκεκριμένο κουμπί μπορεί να ονομάζεται **Ιδιότητες**, **Επιλογές**, **Ρύθμιση εκτυπωτή**, **Εκτυπωτής** ή **Προτιμήσεις**.
5. Αφού πραγματοποιήσετε αλλαγές στις ρυθμίσεις, κάντε κλικ στο κουμπί **OK**.
6. Κάντε κλικ στο κουμπί **Εκτύπωση** ή στο κουμπί **OK**.
7. Εισαγάγετε τον αριθμό φαξ και άλλες πληροφορίες για τον παραλήπτη, αλλάξτε τυχόν περαιτέρω ρυθμίσεις για το φαξ και, στη συνέχεια, κάντε κλικ στην **Αποστολή φαξ**. Ο εκτυπωτής αρχίζει να καλεί τον αριθμό φαξ και να στέλνει το έγγραφο μέσω φαξ.

Αποστολή φαξ από τηλέφωνο

Μπορείτε να στείλετε φαξ χρησιμοποιώντας το εσωτερικό τηλέφωνο. Αυτό σας δίνει τη δυνατότητα να μιλήσετε με τον παραλήπτη πριν στείλετε το φαξ.

Για να στείλετε φαξ από εσωτερικό τηλέφωνο

1. Τοποθετήστε την πρωτότυπη εκτυπωμένη πλευρά προς τα πάνω στον τροφοδότη εγγράφων ή προς τα κάτω στη γυάλινη επιφάνεια του σαρωτή (ευθυγραμμισμένη στη γωνία με το εικονίδιο).
2. Καλέστε τον αριθμό χρησιμοποιώντας το πληκτρολόγιο στο τηλέφωνο που είναι συνδεδεμένο στον εκτυπωτή.

Εάν ο παραλήπτης απαντήσει, πληροφορήστε τον ότι θα λάβει το φαξ στη συσκευή του φαξ του μόλις ακούσει τόνους φαξ. Εάν απαντήσει η συσκευή φαξ στην κλήση, θα ακούσετε τόνους φαξ από τη συσκευή λήψης.

3. Στην αρχική οθόνη του εκτυπωτή, πατήστε  (Φαξ).

4. Όταν είστε έτοιμοι να στείλετε το φαξ, ακολουθήστε τις οδηγίες στην οθόνη.

Κατά τη μετάδοση του φαξ θα ακούσετε τόνους φαξ. Εάν θέλετε να συνομιλήσετε με τον παραλήπτη μετά την αποστολή, παραμείνετε στη γραμμή μέχρι να ολοκληρωθεί η μετάδοση του φαξ. Εάν δεν επιθυμείτε να συνομιλήσετε με τον παραλήπτη, μπορείτε να κλείσετε το τηλέφωνο μόλις αρχίσει η μετάδοση του φαξ.

Αποστολή φαξ με τη χρήση της λειτουργίας παρακολούθησης κλήσης

Όταν στέλνετε φαξ χρησιμοποιώντας την παρακολούθηση κλήσης, μπορείτε να ακούσετε τους τόνους κλήσης, τα ηχητικά μηνύματα του τηλεφώνου ή άλλους ήχους μέσα από τα ηχεία του εκτυπωτή. Έτσι μπορείτε να ανταποκρίνεστε στις προτροπές κατά την κλήση, και να ελέγχετε το ρυθμό της κλήσης.



ΥΠΟΔΕΙΞΗ: Εάν χρησιμοποιείτε κάρτα κλήσης και δεν εισαγάγετε τον κωδικό PIN έγκαιρα, ο εκτυπωτής μπορεί να αρχίσει να στέλνει τόνους φαξ και, κατά συνέπεια, ο κωδικός PIN δεν θα αναγνωρισθεί από την υπηρεσία κάρτας κλήσης. Σε αυτή την περίπτωση, δημιουργήστε μια επαφή καταλόγου για να αποθηκεύσετε τον κωδικό PIN της κάρτας κλήσης.



ΣΗΜΕΙΩΣΗ: Βεβαιωθείτε ότι ο ήχος είναι ενεργοποιημένος, ώστε να ακούγεται τόνος κλήσης.

Για να στείλετε ένα φαξ χρησιμοποιώντας την παρακολούθηση κλήσης από τον πίνακα ελέγχου του εκτυπωτή

1. Τοποθετήστε την πρωτότυπη εκτυπωμένη πλευρά προς τα πάνω στον τροφοδότη εγγράφων ή προς τα κάτω στη γυάλινη επιφάνεια του σαρωτή (ευθυγραμμισμένη στη γωνία με το εικονίδιο).
2. Στην αρχική οθόνη του εκτυπωτή, πατήστε  (Φαξ).
3. Πατήστε **Αποστολή τώρα**.
4. Πατήστε **Αποστολή στις επαφές** ή **Εισαγωγή αριθμού φαξ**.
5. Πατήστε **Επιλογές** για αλλαγή της ανάλυσης ή του χρώματος.
6. Πατήστε **Αποστολή** για να ενεργοποιήσετε την παρακολούθηση κλήσης.
7. Ακολουθήστε τα μηνύματα που μπορεί να εμφανιστούν.

Το φαξ αποστέλλεται όταν απαντήσει η συσκευή φαξ του παραλήπτη.

Αποστολή προγραμματισμένου φαξ

Μπορείτε να προγραμματίσετε τη μεταγενέστερη αποστολή φαξ, χρησιμοποιώντας την επιλογή **Αποστολή αργότερα** στον πίνακα ελέγχου του εκτυπωτή.

Για να στείλετε ένα προγραμματισμένο φαξ από τον πίνακα ελέγχου του εκτυπωτή

1. Τοποθετήστε την πρωτότυπη εκτυπωμένη πλευρά προς τα πάνω στον τροφοδότη εγγράφων ή προς τα κάτω στη γυάλινη επιφάνεια του σαρωτή (ευθυγραμμισμένη στη γωνία με το εικονίδιο).
2. Στην αρχική οθόνη του εκτυπωτή, πατήστε  (Φαξ).
3. Πατήστε **Αποστολή αργότερα**.
4. Ορίστε την ώρα αποστολής του φαξ.

5. Πατήστε **Αποστολή στις επαφές ή Εισαγωγή αριθμού φαξ**.
6. Ακολουθήστε τις οδηγίες που εμφανίζονται στην οθόνη και έπειτα πατήστε **Αποστολή**.

Αποστολή φαξ χρησιμοποιώντας τη μνήμη του εκτυπωτή

Μπορείτε να σαρώσετε ένα ασπρόμαυρο φαξ στη μνήμη και να το στείλετε από τη μνήμη. Η λειτουργία αυτή είναι χρήσιμη εάν ο αριθμός φαξ που θέλετε να καλέσετε είναι κατελημμένος ή προσωρινά μη διαθέσιμος. Ο εκτυπωτής σαρώνει τα πρωτότυπα στη μνήμη και τα στέλνει με φαξ μόλις μπορέσει να συνδεθεί με τη συσκευή λήψης φαξ. Αφού ο εκτυπωτής σαρώσει τις σελίδες στη μνήμη, μπορείτε να αφαιρέσετε αμέσως τα πρωτότυπα από τον δίσκο εισαγωγής του τροφοδότη εγγράφων ή από τη γυάλινη επιφάνεια.



ΣΗΜΕΙΩΣΗ: Από τη μνήμη μπορείτε να στείλετε μόνο ασπρόμαυρο φαξ.

Για να στείλετε φαξ χρησιμοποιώντας τη μνήμη του εκτυπωτή

1. Βεβαιωθείτε ότι η επιλογή **Μέθοδος σάρωσης και φαξ** είναι ενεργοποιημένη.
2. Στην αρχική οθόνη του εκτυπωτή, πατήστε  (Φαξ).
3. Πατήστε **Αποστολή τώρα**.
4. Πατήστε **Αποστολή στις επαφές ή Εισαγωγή αριθμού φαξ**.
5. Επιλέξτε έναν αριθμό που χρησιμοποιήσατε προηγουμένως, μια επαφή από τον κατάλογο διευθύνσεων ή τηλεφώνων, ή πληκτρολογήστε τον αριθμό φαξ από το πληκτρολόγιο οθόνης που εμφανίζεται.



ΥΠΟΔΕΙΞΗ: Για να προσθέσετε μια παύση στον αριθμό φαξ που εισάγετε, πατήστε το * (αστερίσκος) και έπειτα επιλέξτε - (παύλα) από την οθόνη.

6. Πατήστε **Επιλογές** για αλλαγή της ανάλυσης ή του χρώματος.



ΥΠΟΔΕΙΞΗ: Ο εκτυπωτής στέλνει το φαξ όταν η συσκευή λήψης φαξ είναι διαθέσιμη.

Αποστολή φαξ σε πολλούς παραλήπτες

Μπορείτε να στείλετε ένα φαξ σε πολλούς παραλήπτες δημιουργώντας έναν κατάλογο τηλεφώνων ή διευθύνσεων, που περιλαμβάνει δύο ή περισσότερους παραλήπτες.

Για αποστολή φαξ σε πολλούς παραλήπτες

1. Τοποθετήστε την πρωτότυπη εκτυπωμένη πλευρά προς τα πάνω στον τροφοδότη εγγράφων ή προς τα κάτω στη γυάλινη επιφάνεια του σαρωτή (ευθυγραμμισμένη στη γωνία με το εικονίδιο).
2. Στην αρχική οθόνη του εκτυπωτή, πατήστε  (Φαξ).
3. Πατήστε **Αποστολή τώρα** και, έπειτα, **Αποστολή σε επαφές**.
4. Επιλέξτε έναν κατάλογο διευθύνσεων ή τηλεφώνων και, στη συνέχεια, επιλέξτε πολλαπλές επαφές από τη λίστα.

5. Πατήστε **Αποστολή**.

 **ΥΠΟΔΕΙΞΗ:** Εάν ο παραλήπτης αναφέρει προβλήματα με την ποιότητα του φαξ, δοκιμάστε να αλλάξετε την ανάλυση ή την αντίθεση.

Λήψη φαξ

Μπορείτε να λαμβάνετε φαξ αυτόματα ή μη αυτόματα. Αν απενεργοποιήσετε τη ρύθμιση **Αυτόματη απάντηση** θα λαμβάνετε μη αυτόματα τα φαξ. Εάν ενεργοποιήσετε την επιλογή **Αυτόματη απάντηση** (προεπιλεγμένη ρύθμιση), ο εκτυπωτής απαντά αυτόματα στις εισερχόμενες κλήσεις και λαμβάνει φαξ μετά τον αριθμό κτύπων που ορίστηκαν στη ρύθμιση **Κτύποι πριν από την απάντηση**. (Η προεπιλεγμένη ρύθμιση **Κτύποι πριν από την απάντηση** είναι πέντε κτύποι.)

Εάν λάβετε ένα φαξ μεγέθους Legal ή μεγαλύτερο και ο εκτυπωτής δεν έχει ρυθμιστεί για χρήση χαρτιού μεγέθους Legal, ο εκτυπωτής θα σμικρύνει το φαξ ώστε να προσαρμοστεί στη διάσταση του χαρτιού που έχει τοποθετηθεί. Εάν έχετε απενεργοποιήσει τη λειτουργία **Αυτόματη μείωση**, ο εκτυπωτής εκτυπώνει το φαξ σε δύο σελίδες.

 **ΣΗΜΕΙΩΣΗ:** Εάν, κατά τη στιγμή λήψης ενός φαξ, εσείς πραγματοποιείτε αντιγραφή ενός εγγράφου, το φαξ αποθηκεύεται στη μνήμη του εκτυπωτή έως ότου ολοκληρωθεί η αντιγραφή.

Μη αυτόματη λήψη φαξ

Όταν μιλάτε στο τηλέφωνο, το πρόσωπο με το οποίο συνομιλείτε μπορεί να σας στείλει φαξ ενώ είστε ήδη συνδεδεμένοι. Μπορείτε να σηκώσετε το ακουστικό για να μιλήσετε ή για να ακούσετε τόνους φαξ.

Μπορείτε να λάβετε φαξ με μη αυτόματο τρόπο από τηλέφωνο που είναι απευθείας συνδεδεμένο στη θύρα  του εκτυπωτή.

Για να λάβετε φαξ με μη αυτόματο τρόπο

1. Βεβαιωθείτε ότι ο εκτυπωτής είναι ενεργοποιημένος και ότι έχετε τοποθετήσει χαρτί στον κύριο δίσκο.
2. Αφαιρέστε τα πρωτότυπα από τον δίσκο εισαγωγής του τροφοδότη εγγράφων.
3. Ορίστε τη ρύθμιση **Κτύποι πριν την απάντηση** σε μεγάλο αριθμό ώστε να μπορείτε να απαντάτε στις εισερχόμενες κλήσεις πριν απαντήσει ο εκτυπωτής. Εναλλακτικά, απενεργοποιήστε τη ρύθμιση **Αυτόματη απάντηση**, ώστε ο εκτυπωτής να μην απαντά αυτόματα στις εισερχόμενες κλήσεις.
4. Εάν μιλάτε με τον αποστολέα, πείτε του να ξεκινήσει την αποστολή φαξ στη δική του συσκευή φαξ.
5. Όταν ακούσετε ήχους φαξ από τη συσκευή που αποστέλλει το φαξ, ακολουθήστε τις οδηγίες στην οθόνη για να λάβετε το φαξ.

Επανεκτύπωση ληφθέντων φαξ από τη μνήμη

Τα ληφθέντα φαξ που δεν εκτυπώθηκαν, αποθηκεύονται στη μνήμη.

 **ΣΗΜΕΙΩΣΗ:** Εάν η μνήμη γεμίσει, ο εκτυπωτής δεν θα μπορεί να λάβει τα νέα φαξ εάν δεν εκτυπώσετε ή διαγράψετε μερικά φαξ από τη μνήμη. Μπορείτε επίσης να διαγράψετε τα φαξ από τη μνήμη για λόγους ασφαλείας ή εμπιστευτικότητας.

Μπορείτε να εκτυπώσετε ξανά έως 30 από τα πιο πρόσφατα εκτυπωμένα φαξ, εάν βρίσκονται ακόμα στη μνήμη. Για παράδειγμα, μπορεί να χρειαστεί να επανεκτυπώσετε τα φαξ σας εάν χάσατε το αντίγραφο της τελευταίας σας εκτύπωσης.

Για να επανεκτυπώσετε φαξ από τη μνήμη μέσω του πίνακα ελέγχου του εκτυπωτή

1. Βεβαιωθείτε ότι έχετε τοποθετήσει χαρτί στον βασικό δίσκο. Ανατρέξτε στην ενότητα [Τοποθέτηση χαρτιού](#).

2. Στην αρχική οθόνη του εκτυπωτή, πατήστε  (Φαξ).

3. Μεταβείτε κάτω για να πατήσετε **Επανεκτύπωση**.

Τα φαξ εκτυπώνονται με αντίστροφη σειρά από αυτήν με την οποία λήφθηκαν, με πρώτο το φαξ που λήφθηκε πιο πρόσφατα.

4. Πατήστε το επιθυμητό φαξ για εκτύπωση.

Πρωώθηση φαξ σε άλλο αριθμό

Μπορείτε να ρυθμίσετε τον εκτυπωτή ώστε να προωθεί τα φαξ σας σε άλλον αριθμό φαξ. Όλα τα φαξ προωθούνται ασπρόμαυρα, ανεξάρτητα από το πώς στάλθηκαν αρχικά.

Η HP συνιστά να επιβεβαιώνετε ότι ο αριθμός στον οποίο προωθείτε τα φαξ αποτελεί ενεργή γραμμή φαξ. Στείλτε ένα δοκιμαστικό φαξ για να βεβαιωθείτε ότι η συσκευή φαξ μπορεί να λαμβάνει τα φαξ που προωθούνται.

Για να αλλάξετε τις ρυθμίσεις πρωώθησης φαξ από το embedded web server (EWS)

1. Ανοίξτε το EWS. Ανατρέξτε στην ενότητα [Για πρόσβαση και χρήση του EWS](#).
2. Κάντε κλικ στην καρτέλα **Φαξ**.
3. Στο αριστερό μενού, επιλέξτε **Ρυθμίσεις** και έπειτα επιλέξτε **Φαξ**.
4. Ορίστε τις ρυθμίσεις που θέλετε και στη συνέχεια κάντε κλικ στο κουμπί **Εφαρμογή**.

Φραγή ανεπιθύμητων αριθμών φαξ

Εάν εγγραφείτε σε μια υπηρεσία αναγνώρισης κλήσεων μέσω του παροχέα της τηλεφωνικής υπηρεσίας, μπορείτε να αποκλείσετε συγκεκριμένους αριθμούς φαξ ώστε ο εκτυπωτής να μην λαμβάνει φαξ από τους αριθμούς αυτούς. Όταν υπάρχει εισερχόμενη κλήση φαξ, ο εκτυπωτής συγκρίνει τον αριθμό με τη λίστα των ανεπιθύμητων αριθμών φαξ για να καθορίσει εάν η κλήση θα πρέπει να αποκλειστεί. Εάν ο αριθμός αντιστοιχεί σε έναν αριθμό από τη λίστα αποκλεισμένων αριθμών φαξ, το φαξ δεν θα ληφθεί. (Ο μέγιστος αριθμός φαξ που μπορείτε να ορίσετε για φραγή διαφέρει ανά μοντέλο.)

ΣΗΜΕΙΩΣΗ:

- Η λειτουργία αυτή δεν υποστηρίζεται σε όλες τις χώρες/περιοχές. Εάν δεν υποστηρίζεται στη χώρα/περιοχή σας, η επιλογή **Φραγή ανεπιθύμητων αριθμών φαξ** δεν εμφανίζεται στο μενού **Προτιμήσεις**.
- Εάν δεν προστεθούν αριθμοί τηλεφώνου στη λίστα αναγνώρισης κλήσεων, θα θεωρείται ότι δεν είστε συνδρομητής σε υπηρεσία αναγνώρισης κλήσεων.

Μπορείτε να αποκλείσετε συγκεκριμένους αριθμούς φαξ προσθέτοντάς τους στη λίστα ανεπιθύμητων αριθμών φαξ, να καταργήσετε τον αποκλεισμό διαγράφοντάς τους από την λίστα ανεπιθύμητων αριθμών φαξ και να εκτυπώσετε μια λίστα με τους αποκλεισμένους αριθμούς ανεπιθύμητων φαξ.

Για να προσθέσετε ή να αφαιρέσετε ανεπιθύμητους αριθμούς φαξ από το embedded web server (EWS)

1. Ανοίξτε το EWS. Ανατρέξτε στην ενότητα [Για πρόσβαση και χρήση του EWS](#).
2. Κάντε κλικ στην καρτέλα **Φαξ**.
3. Από το αριστερό μενού, κάντε κλικ στο κουμπί **Ρυθμίσεις**.
4. Κάντε κλικ στην επιλογή **Αποκλεισμός ανεπιθύμητων φαξ** και, στη συνέχεια, ακολουθήστε τις οδηγίες στην οθόνη για να κάνετε τις απαραίτητες αλλαγές.
5. Κάντε κλικ στην επιλογή **Εφαρμογή**.

Λήψη φαξ μέσω του Ψηφιακού φαξ HP

Μπορείτε να χρησιμοποιήσετε το Ψηφιακό φαξ HP για αυτόματη λήψη και αποθήκευση φαξ απευθείας στον υπολογιστή σας. Με αυτόν τον τρόπο εξοικονομείτε χαρτί και μελάνη.

Τα φαξ που λαμβάνονται αποθηκεύονται ως αρχεία TIFF (Tagged Image File Format) ή PDF (Portable Document Format).

Η ονομασία των αρχείων γίνεται σύμφωνα με την παρακάτω μέθοδο: XXXX_YYYYYYYY_ZZZZZZ.tif, όπου X είναι τα στοιχεία του αποστολέα, Y είναι η ημερομηνία και Z είναι η ώρα λήψης του φαξ.



ΣΗΜΕΙΩΣΗ: Η λειτουργία αποστολής φαξ σε υπολογιστή είναι διαθέσιμη μόνο για τη λήψη ασπρόμαυρων φαξ. Τα έγχρωμα φαξ εκτυπώνονται.

Απαιτήσεις Ψηφιακού φαξ HP

- Ο φάκελος προορισμού στον υπολογιστή πρέπει να είναι πάντα διαθέσιμος. Τα φαξ δεν θα αποθηκεύονται εάν ο υπολογιστής είναι σε αναστολή λειτουργίας ή κατάσταση αδρανοποίησης.
- Πρέπει να έχετε τοποθετήσει χαρτί στο δίσκο εισόδου. Ανατρέξτε στην ενότητα [Τοποθέτηση χαρτιού](#).

Για να ρυθμίσετε ή να τροποποιήσετε το Ψηφιακό φαξ HP (Windows)

1. Ανοίξτε το λογισμικό του εκτυπωτή HP. Ανατρέξτε στην ενότητα [Χρήση λογισμικού εκτυπωτή HP](#).
2. Στο λογισμικό του εκτυπωτή κάντε κλικ στα στοιχεία **Εκτύπωση, Σάρωση και φαξ** και, στη συνέχεια, στον **Οδηγό ρύθμισης ψηφιακού φαξ**.
3. Ακολουθήστε τις οδηγίες που εμφανίζονται στην οθόνη.

Αλλαγή ρυθμίσεων φαξ

Αφού ολοκληρώσετε τα βήματα του οδηγού έναρξης χρήσης που συνοδεύει τον εκτυπωτή, ακολουθήστε τα παρακάτω βήματα για να αλλάξετε τις αρχικές ρυθμίσεις ή να διαμορφώσετε άλλες επιλογές φαξ.

Διαχείριση ρυθμίσεων φαξ

Για τη διαχείριση των ρυθμίσεων φαξ (Windows)

Από το λογισμικό του εκτυπωτή HP μπορείτε να διαχειρίζεστε τις ρυθμίσεις φαξ, όπως η φραγή ανεπιθύμητων φαξ και οι επιλογές απάντησης, αλλά και να βλέπετε το ιστορικό των φαξ.

1. Στο λογισμικό του εκτυπωτή HP (είναι διαθέσιμο από το μενού **Έναρξη**), επιλέξτε **Εκτύπωση, Σάρωση και φαξ** στο πάνω μέρος του παραθύρου.
2. Στην ενότητα **Φαξ**, επιλέξτε **Διαχείριση ρυθμίσεων φαξ**.
3. Καθορίστε τις επιλογές που θέλετε και ακολουθήστε τις οδηγίες που εμφανίζονται στην οθόνη.

Ρύθμιση επαφών καταλόγου

Μπορείτε να ορίσετε αριθμούς φαξ που χρησιμοποιείτε συχνά ως επαφές καταλόγου. Αυτό σας δίνει τη δυνατότητα να καλείτε γρήγορα τους αριθμούς αυτούς από τον πίνακα ελέγχου του εκτυπωτή.

Για να διαμορφώσετε επαφές τηλεφωνικού καταλόγου μέσω του embedded web server (EWS)

1. Ανοίξτε το EWS. Ανατρέξτε στην ενότητα [Για πρόσβαση και χρήση του EWS](#).
2. Κάντε κλικ στην καρτέλα **Σάρωση**.
3. Από το αριστερό μενού, κάντε κλικ στο **Βιβλίο διευθύνσεων** και, στη συνέχεια, στις **Επαφές**.
4. Κάντε κλικ στην επιλογή (εικονίδιο **+**) για προσθήκη επαφών ή ομάδων.
5. Για διαγραφή, επιλέξτε τις επιθυμητές επαφές ή ομάδες και έπειτα κάντε κλικ στην επιλογή (εικονίδιο **x**) για διαγραφή.

Για να διαμορφώσετε επαφές τηλεφωνικού καταλόγου από το λογισμικό εκτυπωτή HP (Windows)

1. Στο λογισμικό του εκτυπωτή HP (είναι διαθέσιμο από το μενού **Έναρξη**), επιλέξτε **Εκτύπωση, Σάρωση και φαξ** στο πάνω μέρος του παραθύρου.
2. Στην ενότητα **Φαξ**, επιλέξτε **Διαχείριση ρυθμίσεων φαξ**.
3. Εάν σας ζητηθεί, εισαγάγετε το PIN ή τον κωδικό πρόσβασης. Αυτός θα μπορούσε να είναι ο κωδικός πρόσβασης που ορίστηκε προηγουμένως στο embedded web server (EWS) ή το προεπιλεγμένο PIN στην ετικέτα στην περιοχή πρόσβασης στη μελάνη.
4. Από το αριστερό μενού, κάντε κλικ στον **Τηλεφωνικό κατάλογο φαξ** και έπειτα προσθέστε ή αφαιρέστε επαφές ή ομάδες.

Βασικές ρυθμίσεις φαξ

- Κεφαλίδα φαξ: Η κεφαλίδα φαξ εκτυπώνει το όνομά σας και τον αριθμό του φαξ στην επάνω πλευρά κάθε φαξ που στέλνετε.



ΣΗΜΕΙΩΣΗ: Σε ορισμένες χώρες/περιοχές οι πληροφορίες κεφαλίδας φαξ αποτελούν νομική απαίτηση.

- Αυτόματη απάντηση: Η λειτουργία απάντησης καθορίζει εάν ο εκτυπωτής θα απαντά στις εισερχόμενες κλήσεις.
 - Ενεργοποιήστε τη ρύθμιση **Αυτόματη απάντηση** εάν θέλετε ο εκτυπωτής να απαντά **αυτόματα** στα φαξ. Ο εκτυπωτής απαντά σε όλες τις εισερχόμενες κλήσεις και στα φαξ.

- Απενεργοποιήστε τη ρύθμιση **Αυτόματη απάντηση** εάν θέλετε ο εκτυπωτής να λαμβάνει **μη αυτόματα** τα φαξ. Θα πρέπει να μπορείτε να απαντήσετε στην εισερχόμενη κλήση φαξ, διαφορετικά ο εκτυπωτής δεν θα λαμβάνει τα φαξ.

- Κτύποι πριν από την απάντηση
- Εκτύπωση διπλής όψης
- Πρόθεμα φαξ
- Ένταση ήχου φαξ: Μπορείτε να αλλάξετε την ένταση των ήχων φαξ.
- Τονική ή παλμική κλήση: Χρησιμοποιήστε αυτήν τη διαδικασία για ρύθμιση τονικής ή παλμικής κλήσης. Η εργοστασιακή προεπιλεγμένη ρύθμιση είναι η Τονική. Μην αλλάξετε τη ρύθμιση εκτός εάν γνωρίζετε ότι η τηλεφωνική σας γραμμή δεν μπορεί να χρησιμοποιήσει τη λειτουργία τονικής κλήσης.

 **ΣΗΜΕΙΩΣΗ:** Η επιλογή παλμικής-τονικής κλήσης δεν είναι διαθέσιμη σε όλες τις χώρες/περιοχές.

- Μέθοδος σάρωσης και φαξ

Για να αλλάξετε τις βασικές ρυθμίσεις φαξ από το embedded web server (EWS)

1. Ανοίξτε το EWS. Ανατρέξτε στην ενότητα [Για πρόσβαση και χρήση του EWS](#).
2. Κάντε κλικ στην καρτέλα **Φαξ**.
3. Στο αριστερό μενού, επιλέξτε **Ρυθμίσεις** και έπειτα κάντε κλικ στις **Βασικές ρυθμίσεις φαξ**.
4. Προβείτε στις απαραίτητες αλλαγές και μετά κάνετε κλικ στο κουμπί **Εφαρμογή**.

Ρυθμίσεις φαξ για προχωρημένους

- Επιβεβαίωση φαξ
- Εικόνα σε αποστολή φαξ
- Αναφορά σφαλμάτων φαξ
- Επανάκληση κατειλημμένου
- Επανάκληση αν δεν απαντά
- Επανάκληση σφάλματος επικοινωνίας
- Λειτουργία διόρθωσης σφάλματος
- Λήψη εφεδρικού φαξ
- Ταχύτητα φαξ
- Αυτόματη μείωση
- Διακριτός κτύπος

Για να αλλάξετε τις ρυθμίσεις φαξ για προχωρημένους από το embedded web server (EWS)

1. Ανοίξτε το EWS. Ανατρέξτε στην ενότητα [Για πρόσβαση και χρήση του EWS](#).
2. Κάντε κλικ στην καρτέλα **Φαξ**.

3. Στο αριστερό μενού, επιλέξτε **Ρυθμίσεις** και έπειτα κάντε κλικ στις **Ρυθμίσεις φαξ για προχωρημένους**.
4. Προβείτε στις απαραίτητες αλλαγές και μετά κάνετε κλικ στο κουμπί **Εφαρμογή**.

Ρύθμιση επιλογών επανάκλησης

Εάν ο εκτυπωτής δεν μπόρεσε να στείλει ένα φαξ, επειδή η συσκευή φαξ λήψης δεν απάντησε ή ήταν κατειλημμένη, τότε θα επιχειρήσει να επανακαλέσει σύμφωνα με τις ρυθμίσεις για τις επιλογές επανάκλησης. Χρησιμοποιήστε την παρακάτω διαδικασία για να ενεργοποιήσετε ή να απενεργοποιήσετε τις επιλογές.

- **Επανάκληση κατειλημμένου:** Εάν η επιλογή αυτή είναι ενεργοποιημένη, ο εκτυπωτής πραγματοποιεί αυτόματα επανάκληση εάν λάβει σήμα κατειλημμένου. Η προεπιλογή είναι **Ενεργοποίηση**.
- **Επανάκληση αν δεν απαντά:** Εάν η επιλογή αυτή είναι ενεργοποιημένη, ο εκτυπωτής πραγματοποιεί αυτόματα επανάκληση εάν η συσκευή φαξ λήψης δεν απαντά. Η προεπιλογή είναι **Απενεργοποίηση**.
- **Επανάκληση σφάλματος επικοινωνίας:** Εάν αυτή η επιλογή ενεργοποιηθεί, ο εκτυπωτής πραγματοποιεί αυτόματα επανάκληση σε περίπτωση που παρουσιαστεί πρόβλημα σύνδεσης με τη συσκευή φαξ λήψης. Η λειτουργία επανάκλησης σε περίπτωση προβλήματος σύνδεσης λειτουργεί μόνο για την αποστολή φαξ από τη μνήμη. Η προεπιλογή είναι **Ενεργοποίηση**.

Αποστολή φαξ σε λειτουργία διόρθωσης σφάλματος

Η **Λειτουργία διόρθωσης σφάλματος (ΛΔΣ)** εμποδίζει την απώλεια δεδομένων λόγω προβλημάτων στις τηλεφωνικές γραμμές, εντοπίζοντας σφάλματα τα οποία παρουσιάζονται κατά τη μετάδοση και ζητώντας αυτόματα επανάληψη της μετάδοσης του τμήματος που καταστράφηκε. Οι τηλεφωνικές χρεώσεις δεν επηρεάζονται, ή μπορεί και να μειώνονται, στην περίπτωση γραμμών που λειτουργούν σωστά. Σε περίπτωση προβληματικών γραμμών τηλεφώνου, η λειτουργία διόρθωσης σφάλματος αυξάνει το χρόνο αποστολής και τις τηλεφωνικές χρεώσεις, αλλά πραγματοποιεί πιο αξιόπιστη αποστολή δεδομένων. Η προεπιλεγμένη ρύθμιση είναι **Ενεργοποίηση**. Απενεργοποιήστε τη λειτουργία διόρθωσης σφάλματος μόνο εάν αυξάνει σημαντικά τις τηλεφωνικές χρεώσεις και εφόσον συμβιβάζεστε με χαμηλότερη ποιότητα προκειμένου να έχετε χαμηλότερες χρεώσεις.

Εάν απενεργοποιήσετε τη λειτουργία διόρθωσης σφάλματος:

- Η ποιότητα και η ταχύτητα μετάδοσης των φαξ που στέλνετε και λαμβάνετε επηρεάζονται.
- Η **Ταχύτητα** ρυθμίζεται αυτόματα σε **Μεσαία**.
- Δεν θα μπορείτε πλέον να στέλνετε ή να λαμβάνετε έγχρωμα φαξ.

Ρύθμιση εφεδρικού φαξ

Ανάλογα με τις προτιμήσεις και τις απαιτήσεις ασφαλείας, μπορείτε να ρυθμίσετε τον εκτυπωτή να αποθηκεύει όλα τα φαξ που λαμβάνει, μόνο τα φαξ που λαμβάνει όταν βρίσκεται σε κατάσταση σφάλματος ή κανένα από τα φαξ που λαμβάνει.

Ρύθμιση της ταχύτητας φαξ

Μπορείτε να ρυθμίσετε την ταχύτητα φαξ που χρησιμοποιείται για την επικοινωνία μεταξύ του εκτυπωτή και άλλων συσκευών φαξ κατά την αποστολή και λήψη φαξ.

Εάν χρησιμοποιήσετε ένα από τα παρακάτω, μπορεί να απαιτείται η ρύθμιση της ταχύτητας φαξ σε μικρότερη τιμή:

- Μια τηλεφωνική υπηρεσία διαδικτύου
- Σύστημα PBX (συνδρομητικό κέντρο)

- Υπηρεσία Fax on Voice over Internet Protocol (VoIP)
- Υπηρεσία ψηφιακού δικτύου ενοποιημένων υπηρεσιών (ISDN)

Εάν αντιμετωπίσετε προβλήματα κατά την αποστολή και λήψη φαξ, χρησιμοποιήστε μικρότερη τιμή στην **Ταχύτητα**. Ο παρακάτω πίνακας περιέχει τις διαθέσιμες ρυθμίσεις ταχύτητας φαξ.

Πίνακας 6-1 Ρύθμιση της ταχύτητας φαξ

Ρύθμιση ταχύτητας σύνδεσης	Ταχύτητα φαξ
Γρήγορη	v.34 (33600 baud)
Μεσαία	v.17 (14400 baud)
Αργή	v.29 (9600 baud)

Ρύθμιση αυτόματης σμίκρυνσης για εισερχόμενα φαξ

Η ρύθμιση **Αυτόματη μείωση** καθορίζει τις ενέργειες του εκτυπωτή εάν το εισερχόμενο φαξ είναι υπερβολικά μεγάλο για το μέγεθος του χαρτιού που έχει τοποθετηθεί. Αυτή η ρύθμιση είναι ενεργοποιημένη από προεπιλογή. Έτσι, η εικόνα του εισερχόμενου φαξ μικραίνει ώστε να χωρέσει, εάν είναι δυνατόν, σε μία σελίδα. Εάν αυτή η ρύθμιση είναι απενεργοποιημένη, οι πληροφορίες που δεν χωρούν στην πρώτη σελίδα, εκτυπώνονται στη δεύτερη. Η **Αυτόματη μείωση** χρησιμοποιείται όταν λαμβάνετε φαξ μεγέθους legal και στον κύριο δίσκο έχει τοποθετηθεί χαρτί μεγέθους letter.



ΣΗΜΕΙΩΣΗ: Η απενεργοποίηση της αυτόματης σμίκρυνσης απενεργοποιεί και την εκτύπωση φαξ 2 όψεων.

Αλλάξτε το συνδυασμό κτύπων για απάντηση για διακριτό ήχο κλήσης

Πολλές εταιρείες τηλεφωνίας παρέχουν λειτουργία διακριτών κτύπων, η οποία σας επιτρέπει να έχετε πολλούς αριθμούς τηλεφώνου σε μία τηλεφωνική γραμμή. Όταν εγγραφείτε σε αυτήν την υπηρεσία, κάθε αριθμός έχει διαφορετικό συνδυασμό κτύπων. Μπορείτε να ρυθμίσετε τον εκτυπωτή να απαντά στις εισερχόμενες κλήσεις που διαθέτουν ένα συγκεκριμένο συνδυασμό κτύπων.

Εάν συνδέσετε τον εκτυπωτή σε μια γραμμή με διακριτό κτύπο, ζητήστε από την εταιρεία τηλεφωνίας να εκχωρήσει ένα συνδυασμό κτύπων για τις φωνητικές κλήσεις και έναν άλλο για τις κλήσεις φαξ. Η HP συνιστά να ζητήσετε διπλούς ή τριπλούς κτύπους για τον αριθμό φαξ. Όταν ο εκτυπωτής ανιχνεύσει τον συγκεκριμένο συνδυασμό κτύπων, θα απαντήσει στην κλήση και θα λάβει το φαξ.



ΥΠΟΔΕΙΞΗ: Μπορείτε επίσης να χρησιμοποιήσετε τη λειτουργία εντοπισμού συνδυασμού κτύπων στην οθόνη του πίνακα ελέγχου για να ορίσετε διακριτό κτύπο. Με αυτή τη δυνατότητα, ο εκτυπωτής αναγνωρίζει και ηχογραφεί το συνδυασμό κτύπων μιας εισερχόμενης κλήσης και, με βάση αυτή την κλήση, προσδιορίζει αυτόματα το διακριτό συνδυασμό κτύπων που έχει εκχωρηθεί από την εταιρεία τηλεφωνίας για τις κλήσεις φαξ.

Εάν δεν διαθέτετε υπηρεσία διακριτών κτύπων, χρησιμοποιήστε τον προεπιλεγμένο συνδυασμό κτύπων, δηλαδή την επιλογή **Όλοι οι κτύποι**.



ΣΗΜΕΙΩΣΗ: Ο εκτυπωτής δεν μπορεί να λάβει φαξ όταν ο κύριος αριθμός τηλεφώνου είναι κατειλημμένος.

Για να αλλάξετε το συνδυασμό κτύπων για απάντηση για διακριτό ήχο κλήσης

1. Βεβαιωθείτε ότι έχετε ρυθμίσει τον εκτυπωτή να απαντάει αυτόματα στις κλήσεις φαξ.

- α. Από το embedded web server (EWS), κάντε κλικ στην καρτέλα **Φαξ** και κάντε κλικ στις **Ρυθμίσεις** από το αριστερό μενού.
 - β. Κάντε κλικ στις **Βασικές ρυθμίσεις φαξ** και ενεργοποιήστε την αυτόματη απάντηση.
 - γ. Κάντε κλικ στον **Οδηγό ρύθμισης φαξ**. Ενεργοποιήστε τον διακριτό κτύπο για κλήσεις φαξ και ορίστε την επιλογή λήψης φωνητικών κλήσεων στην τηλεφωνική σας γραμμή.
2. Για να αλλάξετε τον συνδυασμό κτύπων για απάντηση από το EWS, κάντε κλικ στην επιλογή **Ρυθμίσεις φαξ για προχωρημένους** και, στη συνέχεια, ορίστε την επιθυμητή επιλογή στο στοιχείο **Διακριτός κτύπος**.
3. Για να αλλάξετε τον συνδυασμό κτύπων για απάντηση από τον πίνακα ελέγχου του εκτυπωτή:
 - α. Στην αρχική οθόνη, πατήστε  (**Μενού**) και μεταβείτε προς τα κάτω για να πατήσετε **Ρυθμίσεις**.
 - β. Πατήστε **Διακριτός κτύπος φαξ** και, στη συνέχεια, ορίστε την επιθυμητή επιλογή.
4. Θα εμφανιστεί ένα μήνυμα που θα αναφέρει ότι η ρύθμιση αυτή δεν πρέπει να αλλάξει, εκτός αν έχετε πολλούς αριθμούς στην ίδια γραμμή τηλεφώνου, επιλέξτε **Ναι** για συνέχιση.
5. Επιλέξτε τον συνδυασμό κτύπων που έχει εκχωρηθεί από την εταιρεία τηλεφωνίας για κλήσεις φαξ.
Εάν δεν γνωρίζετε τον συνδυασμό κτύπων που σας έχει εκχωρηθεί ή εάν δεν είναι στη λίστα, επιλέξτε Εντοπισμό συνδυασμού κτύπων και, στη συνέχεια, ακολουθήστε τις οδηγίες στην οθόνη.



ΣΗΜΕΙΩΣΗ:

- Εάν η λειτουργία ανίχνευσης συνδυασμού κτύπων δεν μπορεί να ανιχνεύσει το συνδυασμό κτύπων ή εάν ακυρώσετε τη λειτουργία προτού ολοκληρωθεί η εκτέλεσή της, ο συνδυασμός κτύπων ρυθμίζεται αυτόματα στην προεπιλογή, η οποία είναι Όλοι οι κτύποι.
- Εάν χρησιμοποιείτε σύστημα PBX με διαφορετικούς συνδυασμούς κτύπων για τις εσωτερικές και εξωτερικές κλήσεις, πρέπει να καλέσετε τον αριθμό φαξ από εξωτερικό αριθμό.

Υπηρεσίες φαξ και ψηφιακής τηλεφωνίας

Πολλές τηλεφωνικές εταιρείες παρέχουν στους πελάτες τους υπηρεσίες ψηφιακής τηλεφωνίας, όπως:

- DSL: Μια υπηρεσία ψηφιακής συνδρομητικής γραμμής (DSL) παρεχόμενη από την τηλεφωνική σας εταιρεία. (Η γραμμή DSL μπορεί να ονομάζεται ADSL στη χώρα/περιοχή σας).
- PBX: Σύστημα τηλεφωνίας PBX (private branch exchange) (συνδρομητικό κέντρο).
- ISDN: Σύστημα ψηφιακού δικτύου ενοποιημένων υπηρεσιών (ISDN).
- VoIP: Μια οικονομική υπηρεσία τηλεφωνίας η οποία σας επιτρέπει να στέλνετε και να λαμβάνετε φαξ με τον εκτυπωτή σας μέσω Internet. Η μέθοδος αυτή ονομάζεται Fax on Voice over Internet Protocol (VoIP).

Για περισσότερες πληροφορίες, ανατρέξτε στην ενότητα [Υπηρεσία Fax on Voice over Internet Protocol](#).

Οι εκτυπωτές HP είναι σχεδιασμένοι ειδικά για χρήση με τις παραδοσιακές αναλογικές τηλεφωνικές υπηρεσίες. Εάν βρίσκεστε σε περιβάλλον ψηφιακής τηλεφωνίας (όπως DSL/ADSL, PBX ή ISDN), μπορεί να

χρειαστεί να χρησιμοποιήσετε φίλτρα ή μετατροπείς ψηφιακού σήματος σε αναλογικό κατά τη ρύθμιση του εκτυπωτή για τη λειτουργία φαξ.



 **ΣΗΜΕΙΩΣΗ:** Η HP δεν εγγυάται ότι ο εκτυπωτής θα είναι συμβατός με όλες τις υπηρεσίες ψηφιακών γραμμών ή παρόχων, σε όλα τα ψηφιακά περιβάλλοντα ή με όλους τους ψηφιοαναλογικούς μετατροπείς. Συνιστάται πάντα να επικοινωνείτε απευθείας με τον τηλεφωνικό σας πάροχο για τις ορθές επιλογές διαμόρφωσης με βάση τις τηλεφωνικές τους υπηρεσίες.

Υπηρεσία Fax on Voice over Internet Protocol

Έχετε τη δυνατότητα να εγγραφείτε σε μια οικονομική υπηρεσία τηλεφώνου, η οποία θα σας επιτρέπει να στέλνετε και να λαμβάνετε φαξ με τον εκτυπωτή σας μέσω Internet. Η μέθοδος αυτή ονομάζεται Fax on Voice over Internet Protocol (VoIP).

Τα παρακάτω αποτελούν ενδείξεις ότι πιθανότατα χρησιμοποιείτε υπηρεσία VoIP.

- Καλείτε έναν ειδικό κωδικό πρόσβασης μαζί με τον αριθμό φαξ.
- Διαθέτετε μετατροπέα IP που συνδέεται στο Διαδίκτυο και παρέχει αναλογικές τηλεφωνικές θύρες για τη σύνδεση φαξ.

 **ΣΗΜΕΙΩΣΗ:** Η αποστολή και λήψη φαξ είναι δυνατή μόνο εάν συνδέσετε ένα καλώδιο τηλεφώνου στη θύρα  του εκτυπωτή. Αυτό σημαίνει ότι η σύνδεση στο Internet πρέπει να γίνει είτε μέσω μετατροπέα (ο οποίος διαθέτει κοινές αναλογικές τηλεφωνικές υποδοχές για συνδέσεις φαξ) είτε μέσω της τηλεφωνικής σας εταιρείας.

 **ΥΠΟΔΕΙΞΗ:** Η υποστήριξη της παραδοσιακής μετάδοσης φαξ μέσω οποιωνδήποτε συστημάτων τηλεφωνίας μέσω πρωτοκόλλου Internet συχνά είναι περιορισμένη. Εάν αντιμετωπίζετε προβλήματα κατά τη χρήση της λειτουργίας φαξ, δοκιμάστε να χρησιμοποιήσετε μικρότερη ταχύτητα φαξ ή να απενεργοποιήσετε τη λειτουργία διόρθωσης σφάλματος φαξ. Ωστόσο, εάν απενεργοποιήσετε τη λειτουργία διόρθωσης σφάλματος φαξ, δεν μπορείτε να στέλνετε και να λαμβάνετε έγχρωμα φαξ.

Εάν έχετε ερωτήσεις σχετικά με τη διαδικτυακή αποστολή φαξ, επικοινωνήστε με το τμήμα υποστήριξης διαδικτυακών υπηρεσιών φαξ ή τον τοπικό σας πάροχο υπηρεσιών για περαιτέρω βοήθεια.

Προβολή ή εκτύπωση αναφορών φαξ

Μπορείτε να ρυθμίσετε τον εκτυπωτή να εκτυπώνει αναφορές σφαλμάτων και αναφορές επιβεβαίωσης αυτόματα για κάθε φαξ που στέλνετε και λαμβάνετε. Μπορείτε επίσης να εκτυπώσετε αναφορές συστήματος με μη αυτόματο τρόπο, ανάλογα με τις ανάγκες. Αυτές οι αναφορές παρέχουν χρήσιμες πληροφορίες για το σύστημα του εκτυπωτή.

Από προεπιλογή, ο εκτυπωτής έχει ρυθμιστεί να εκτυπώνει αναφορά μόνο εφόσον υπάρχει πρόβλημα με την αποστολή ή τη λήψη φαξ. Μετά από κάθε μετάδοση, εμφανίζεται για λίγο στην οθόνη του πίνακα ελέγχου ένα μήνυμα επιβεβαίωσης, που υποδεικνύει εάν η αποστολή του φαξ ήταν επιτυχής.

 **ΣΗΜΕΙΩΣΗ:**

- Εάν οι αναφορές δεν είναι αναγνώσιμες, μπορείτε να ελέγξετε τα εκτιμώμενα επίπεδα μελάνης από τον πίνακα ελέγχου ή από το λογισμικό HP. Για περισσότερες πληροφορίες, ανατρέξτε στην ενότητα [Ελέγξτε τα επίπεδα μελάνης](#).

- Οι προειδοποιήσεις και οι δείκτες επιπέδου μελάνης παρέχουν εκτιμήσεις αποκλειστικά για λόγους προγραμματισμού. Γεμίστε τα δοχεία με χαμηλά επίπεδα μελάνης για να αποφύγετε καθυστερήσεις στην εκτύπωση ή προβλήματα στην ποιότητα εκτύπωσης.
- Βεβαιωθείτε ότι οι κεφαλές εκτύπωσης έχουν τοποθετηθεί σωστά και ότι τα δοχεία μελάνης είναι γεμάτα. Για περισσότερες πληροφορίες, ανατρέξτε στην ενότητα [Διαχείριση μελάνης και κεφαλών εκτύπωσης](#).

Εκτύπωση αναφορών επιβεβαίωσης φαξ

Μπορείτε να εκτυπώσετε μια αναφορά επιβεβαίωσης είτε κατά την αποστολή, είτε κατά την λήψη του φαξ. Η προεπιλεγμένη ρύθμιση είναι **Ενεργή (Αποστολή φαξ)**. Όταν η επιλογή είναι απενεργοποιημένη, στον πίνακα ελέγχου εμφανίζεται για λίγο ένα μήνυμα επιβεβαίωσης μετά την αποστολή ή λήψη κάθε φαξ.

Πίνακας 6-2 Εκτύπωση αναφορών επιβεβαίωσης φαξ

Κατάσταση φαξ	Περιγραφή
Σβηστή	Δεν εκτυπώνεται αναφορά επιβεβαίωσης φαξ όταν στέλνετε και λαμβάνετε ένα φαξ με επιτυχία. Αυτή είναι η προεπιλεγμένη ρύθμιση.
Ενεργή (Αποστολή φαξ)	Εκτυπώνει αναφορά επιβεβαίωσης φαξ, για κάθε φαξ που στέλνετε με επιτυχία.
Ενεργή (Λήψη φαξ)	Εκτυπώνει αναφορά επιβεβαίωσης φαξ, για κάθε φαξ που λαμβάνετε με επιτυχία.
Ενεργή (Αποστολή και λήψη φαξ)	Εκτυπώνει αναφορά επιβεβαίωσης φαξ, για κάθε φαξ που στέλνετε και λαμβάνετε με επιτυχία.

Προβολή ή εκτύπωση αρχείου καταγραφής φαξ

Μπορείτε να εκτυπώσετε ένα αρχείο καταγραφής των φαξ που έχουν σταλεί και έχουν ληφθεί από τον εκτυπωτή.

Για να εκτυπώσετε το αρχείο καταγραφής φαξ ή την τελευταία αναφορά φαξ από τον πίνακα ελέγχου του εκτυπωτή

1. Στην αρχική οθόνη του εκτυπωτή, πατήστε  (Μενού).
2. Μεταβείτε προς τα κάτω για να πατήσετε **Εργαλεία**.
3. Πατήστε **Αναφορές**.
4. Πατήστε **Αναφορές φαξ** και επιλέξτε την επιθυμητή επιλογή που θέλετε να εκτυπώσετε.

Για να προβάλετε το αρχείο καταγραφής φαξ από το embedded web server (EWS)

1. Ανοίξτε το EWS. Ανατρέξτε στην ενότητα [Για πρόσβαση και χρήση του EWS](#).
2. Κάντε κλικ στην καρτέλα **Φαξ**.
3. Από το αριστερό μενού, επιλέξτε **Πληροφορίες** και έπειτα **Αρχεία καταγραφής φαξ**.

Για διαγραφή του αρχείου καταγραφής φαξ

Διαγράφοντας το αρχείο καταγραφής φαξ, διαγράφετε όλα τα φαξ που είναι αποθηκευμένα στη μνήμη.

1. Στην αρχική οθόνη του εκτυπωτή, πατήστε  (Μενού).
2. Μεταβείτε προς τα κάτω για να πατήσετε **Εργαλεία**.
3. Πατήστε **Αντιμετώπιση προβλημάτων**, πατήστε **Αντιμετώπιση προβλημάτων φαξ** και επιλέξτε διαγραφή.

Πρόσθετη διαμόρφωση φαξ

Σε αυτήν την ενότητα θα μάθετε πώς να ρυθμίσετε τον εκτυπωτή έτσι ώστε η αποστολή φαξ να λειτουργεί με εξοπλισμό και υπηρεσίες που μπορεί να έχετε ήδη στην ίδια τηλεφωνική γραμμή.

 **ΥΠΟΔΕΙΞΗ:** Μπορείτε επίσης να χρησιμοποιήσετε τον Οδηγό ρύθμισης φαξ (Windows) για να ορίσετε γρήγορα ορισμένες σημαντικές ρυθμίσεις φαξ, όπως η λειτουργία απάντησης και οι πληροφορίες κεφαλίδας φαξ. Μπορείτε να έχετε πρόσβαση σε αυτά τα εργαλεία μέσω του λογισμικού HP που εγκαταστήσατε στον εκτυπωτή. Αφού εκτελέσετε αυτά τα εργαλεία, ακολουθήστε τις διαδικασίες αυτής της ενότητας για να ολοκληρώσετε τη ρύθμιση του φαξ.

Αυτή η ενότητα περιλαμβάνει τα παρακάτω θέματα:

- Ρύθμιση του φαξ
- Έλεγχος ρύθμισης φαξ

Ρύθμιση του φαξ

Αυτή η ενότητα περιλαμβάνει τα παρακάτω θέματα:

- Επιλογή της σωστής ρύθμισης φαξ για το σπίτι ή το γραφείο σας
- Περίπτωση Α: Ξεχωριστή γραμμή φαξ (δεν λαμβάνονται φωνητικές κλήσεις)
- Περίπτωση Β: Ρύθμιση του εκτυπωτή με DSL
- Περίπτωση Γ: Ρύθμιση εκτυπωτή με τηλεφωνικό σύστημα PBX ή γραμμή ISDN
- Περίπτωση Δ: Λειτουργία φαξ με υπηρεσία διακριτών κύπων στην ίδια γραμμή
- Περίπτωση Ε: Κοινή γραμμή τηλεφώνου/φαξ
- Περίπτωση ΣΤ: Κοινή γραμμή τηλεφώνου/ φαξ με τηλεφωνητή
- Περίπτωση Ζ: Γραμμή φαξ κοινή με μόντεμ υπολογιστή (δεν λαμβάνονται φωνητικές κλήσεις)
- Περίπτωση Η: Κοινή γραμμή τηλεφώνου/γραμμή φαξ με μόντεμ υπολογιστή
- Περίπτωση Θ: Κοινή χρήση γραμμής τηλεφώνου/φαξ με αυτόματο τηλεφωνητή
- Περίπτωση Ι: Κοινή γραμμή τηλεφώνου/γραμμή φαξ με μόντεμ υπολογιστή και αυτόματο τηλεφωνητή
- Περίπτωση Κ: Κοινή χρήση γραμμής τηλεφώνου/φαξ με μόντεμ σύνδεσης τηλεφώνου υπολογιστή και τηλεφωνητή

Επιλογή της σωστής ρύθμισης φαξ για το σπίτι ή το γραφείο σας

Για να αποστείλετε με επιτυχία φαξ, πρέπει να γνωρίζετε τι είδους εξοπλισμός και υπηρεσίες (εάν υπάρχουν) μοιράζονται την ίδια τηλεφωνική γραμμή με τον εκτυπωτή. Αυτό είναι σημαντικό γιατί μπορεί να χρειάζεται

να συνδέσετε κάποιον από τον εξοπλισμό γραφείου απευθείας στον εκτυπωτή και μπορεί επίσης να πρέπει να αλλάξετε ορισμένες ρυθμίσεις φαξ για να στείλετε φαξ με επιτυχία.

1. Επιλέξτε τον συνδυασμό εξοπλισμού και υπηρεσιών που μοιράζονται τη γραμμή φαξ.
 - DSL: Μια υπηρεσία ψηφιακής συνδρομητικής γραμμής (DSL) παρεχόμενη από την τηλεφωνική σας εταιρεία. (Η γραμμή DSL μπορεί να ονομάζεται ADSL στη χώρα/περιοχή σας).
 - PBX: Σύστημα τηλεφωνίας PBX (private branch exchange) (συνδρομητικό κέντρο).
 - ISDN: Σύστημα ψηφιακού δικτύου ενοποιημένων υπηρεσιών (ISDN).
 - Υπηρεσία διακριτού κτύπου: Μια Υπηρεσία διακριτού κτύπου από τον πάροχο τηλεφωνίας σας παρέχει περισσότερους τηλεφωνικούς αριθμούς με διαφορετικούς συνδυασμούς κτύπων.
 - Φωνητικές κλήσεις: Οι φωνητικές κλήσεις λαμβάνονται στον ίδιο αριθμό τηλεφώνου που χρησιμοποιείτε για φαξ στον εκτυπωτή.
 - Μόντεμ υπολογιστή μέσω τηλεφώνου: Ένα μόντεμ υπολογιστή μέσω τηλεφώνου βρίσκεται στην ίδια τηλεφωνική γραμμή με τον εκτυπωτή. Εάν απαντήσετε Ναι σε μία από τις ακόλουθες ερωτήσεις, χρησιμοποιείτε μόντεμ υπολογιστή μέσω τηλεφώνου:
 - Στέλνετε και λαμβάνετε φαξ απευθείας από εφαρμογές του υπολογιστή σας μέσω τηλεφωνικής σύνδεσης;
 - Στέλνετε και λαμβάνετε μηνύματα ηλεκτρονικού ταχυδρομείου στον υπολογιστή σας μέσω τηλεφωνικής σύνδεσης;
 - Προσπελάζετε το διαδίκτυο από τον υπολογιστή σας μέσω τηλεφωνικής σύνδεσης;
 - Αυτόματος τηλεφωνητής: Αυτόματος τηλεφωνητής που απαντά σε φωνητικές κλήσεις στον ίδιο αριθμό τηλεφώνου που χρησιμοποιείτε για φαξ στον εκτυπωτή.
 - Υπηρεσία φωνητικού ταχυδρομείου Συνδρομή φωνητικού ταχυδρομείου του παρόχου τηλεφωνίας σας στον ίδιο αριθμό που χρησιμοποιείτε για φαξ στον εκτυπωτή.
2. Από τον παρακάτω πίνακα, επιλέξτε τον συνδυασμό εξοπλισμού και υπηρεσιών που υπάρχουν στη διαμόρφωση του σπιτιού ή του γραφείου σας. Έπειτα, εντοπίστε τη συνιστώμενη διαμόρφωση φαξ. Οδηγίες βήμα προς βήμα περιλαμβάνονται για κάθε περίπτωση στις ενότητες που ακολουθούν.



ΣΗΜΕΙΩΣΗ: Ίσως χρειαστεί να συνδέσετε το καλώδιο τηλεφώνου στον κατάλληλο προσαρμογέα για τη χώρα/περιοχή σας.

Πίνακας 6-3 Συνδυασμός εξοπλισμού και υπηρεσιών που μοιράζονται τη γραμμή φαξ

Συνιστώμενη διαμόρφωση φαξ	Συνδυασμοί που μοιράζονται τη γραμμή φαξ
Περίπτωση Β: Ρύθμιση του εκτυπωτή με DSL	DSL
Περίπτωση Γ: Ρύθμιση εκτυπωτή με τηλεφωνικό σύστημα PBX ή γραμμή ISDN	PBX
Περίπτωση Δ: Λειτουργία φαξ με υπηρεσία διακριτών κτύπων στην ίδια γραμμή	Υπηρεσία διακριτού κτύπου
Περίπτωση Ε: Κοινή γραμμή τηλεφώνου/φαξ	Φωνητικές κλήσεις
Περίπτωση ΣΤ: Κοινή γραμμή τηλεφώνου/ φαξ με τηλεφωνητή	Φωνητικές κλήσεις και/ή υπηρεσία φωνητικού ταχυδρομείου
Περίπτωση Ζ: Γραμμή φαξ κοινή με μόντεμ υπολογιστή (δεν λαμβάνονται φωνητικές κλήσεις)	Μόντεμ υπολογιστή μέσω τηλεφώνου

Πίνακας 6-3 Συνδυασμός εξοπλισμού και υπηρεσιών που μοιράζονται τη γραμμή φαξ (συνέχεια)

Συνιστώμενη διαμόρφωση φαξ	Συνδυασμοί που μοιράζονται τη γραμμή φαξ
<u>Περίπτωση Η: Κοινή γραμμή τηλεφώνου/γραμμή φαξ με μόντεμ υπολογιστή</u>	Φωνητικές κλήσεις και/ή μόντεμ υπολογιστή μέσω τηλεφώνου
<u>Περίπτωση Θ: Κοινή χρήση γραμμής τηλεφώνου/φαξ με αυτόματο τηλεφωνητή</u>	Φωνητικές κλήσεις και/ή αυτόματος τηλεφωνητής
<u>Περίπτωση Ι: Κοινή γραμμή τηλεφώνου/γραμμή φαξ με μόντεμ υπολογιστή και αυτόματο τηλεφωνητή</u>	Φωνητικές κλήσεις, μόντεμ υπολογιστή μέσω τηλεφώνου και/ή αυτόματος τηλεφωνητής
<u>Περίπτωση Κ: Κοινή χρήση γραμμής τηλεφώνου/φαξ με μόντεμ σύνδεσης τηλεφώνου υπολογιστή και τηλεφωνητή</u>	Φωνητικές κλήσεις, μόντεμ υπολογιστή μέσω τηλεφώνου και/ή υπηρεσία φωνητικού ταχυδρομείου

Περίπτωση Α: Ξεχωριστή γραμμή φαξ (δεν λαμβάνονται φωνητικές κλήσεις)

Εάν έχετε ξεχωριστή τηλεφωνική γραμμή στην οποία δεν λαμβάνετε φωνητικές κλήσεις και δεν έχετε άλλο εξοπλισμό συνδεδεμένο σε αυτήν την τηλεφωνική γραμμή, ρυθμίστε τον εκτυπωτή όπως περιγράφεται σε αυτήν την ενότητα.

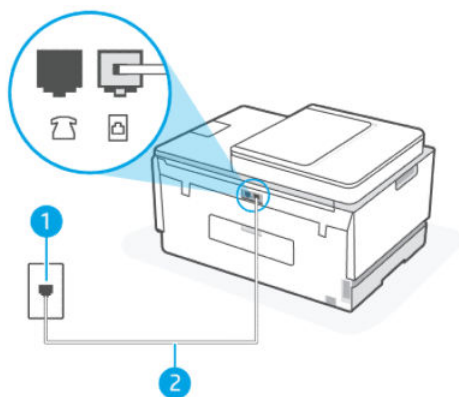
Εικόνα 6-1 Πίσω πλευρά εκτυπωτή**Πίνακας 6-4 Περίπτωση Α: Ξεχωριστή γραμμή φαξ (δεν λαμβάνονται φωνητικές κλήσεις)**

Αριθμός θύρας	Περιγραφή
1	Πρίζα τηλεφώνου.
2	Χρησιμοποιήστε καλώδιο τηλεφώνου τουλάχιστον 26 AWG για σύνδεση στη θύρα  του εκτυπωτή. Ίσως χρειαστεί να συνδέσετε το καλώδιο τηλεφώνου στον κατάλληλο προσαρμογέα για τη χώρα/περιοχή σας.

Για να συνδέσετε τον εκτυπωτή σε ξεχωριστή γραμμή φαξ

1. Συνδέστε το ένα άκρο του καλωδίου τηλεφώνου στην πρίζα του τηλεφώνου και, στη συνέχεια, συνδέστε το άλλο άκρο στη θύρα  στο πίσω μέρος του εκτυπωτή.

 **ΣΗΜΕΙΩΣΗ:** Ίσως χρειαστεί να συνδέσετε το καλώδιο τηλεφώνου στον κατάλληλο προσαρμογέα για τη χώρα/περιοχή σας.

2. Ενεργοποιήστε τη ρύθμιση **Αυτόματη απάντηση**.
3. (Προαιρετικό) Αλλάξτε τη ρύθμιση **Κτύποι πριν από την απάντηση** στη μικρότερη ρύθμιση (δύο κτύποι).
4. Εκτελέστε έναν έλεγχο φαξ.

Όταν χτυπά το τηλέφωνο, ο εκτυπωτής απαντά αυτόματα μετά τον καθορισμένο αριθμό των κτύπων στη ρύθμιση **Κτύποι πριν από την απάντηση**. Ο εκτυπωτής αρχίζει να εκπέμπει ήχους λήψης φαξ στη συσκευή αποστολής φαξ και λαμβάνει το φαξ.

Περίπτωση Β: Ρύθμιση του εκτυπωτή με DSL

Εάν διαθέτετε υπηρεσία DSL από τον πάροχο τηλεφωνίας σας και δεν συνδέετε εξοπλισμό στον εκτυπωτή, ακολουθήστε τις οδηγίες αυτής της ενότητας για να συνδέσετε ένα φίλτρο DSL μεταξύ της πρίζας τηλεφώνου και του εκτυπωτή. Το φίλτρο DSL αφαιρεί το ψηφιακό σήμα που μπορεί να επηρεάσει τον εκτυπωτή, ώστε ο εκτυπωτής να επικοινωνεί σωστά με τη γραμμή τηλεφώνου. (Η γραμμή DSL μπορεί να ονομάζεται ADSL στη χώρα/περιοχή σας).

 **ΣΗΜΕΙΩΣΗ:** Εάν διαθέτετε γραμμή DSL και δεν συνδέσετε το φίλτρο DSL, δεν θα μπορείτε να στείλετε και να λάβετε φαξ με τον εκτυπωτή.

Εικόνα 6-2 Πίσω πλευρά εκτυπωτή

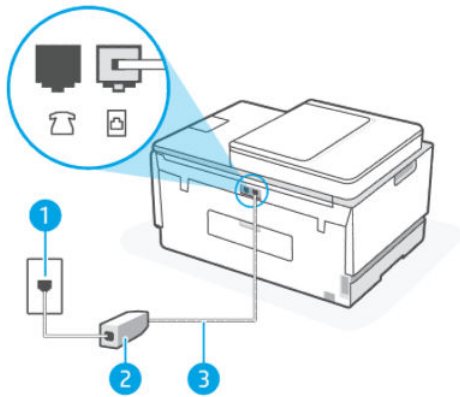

Πίνακας 6-5 Περίπτωση Β: Ρύθμιση του εκτυπωτή με DSL

Αριθμός θύρας	Περιγραφή
1	Πρίζα τηλεφώνου.
2	Φίλτρο και καλώδιο DSL (ή ADSL) παρεχόμενο από τον πάροχο υπηρεσιών DSL.
3	Χρησιμοποιήστε καλώδιο τηλεφώνου τουλάχιστον 26 AWG για σύνδεση στη θύρα  . Ίσως χρειαστεί να συνδέσετε το καλώδιο τηλεφώνου στον κατάλληλο προσαρμογέα για τη χώρα/περιοχή σας.

Για ρύθμιση του εκτυπωτή με DSL

1. Προμηθευτείτε ένα φίλτρο DSL από τον πάροχο DSL.
2. Συνδέστε το ένα άκρο του καλωδίου τηλεφώνου στην ανοιχτή θύρα του φίλτρου DSL και, στη συνέχεια, συνδέστε το άλλο άκρο στη θύρα  του εκτυπωτή.

 **ΣΗΜΕΙΩΣΗ:** Ίσως χρειαστεί να συνδέσετε το καλώδιο τηλεφώνου στον κατάλληλο προσαρμογέα για τη χώρα/περιοχή σας.

Αν χρειάζεται, προμηθευτείτε περισσότερα καλώδια τηλεφώνου. Μπορείτε να προμηθευτείτε καλώδια τηλεφώνου από καταστήματα με ηλεκτρονικά είδη και εξαρτήματα τηλεφώνου.

3. Συνδέστε ένα πρόσθετο καλώδιο τηλεφώνου από το φίλτρο DSL προς την τηλεφωνική πρίζα στον τοίχο.
4. Εκτελέστε έναν έλεγχο φαξ.

Εάν αντιμετωπίζετε προβλήματα με τη ρύθμιση του εκτυπωτή με προαιρετικό εξοπλισμό, επικοινωνήστε με τον τοπικό πάροχο υπηρεσιών ή τον προμηθευτή σας για περαιτέρω βοήθεια.

Περίπτωση Γ: Ρύθμιση εκτυπωτή με τηλεφωνικό σύστημα PBX ή γραμμή ISDN

Εάν χρησιμοποιείτε είτε τηλεφωνικό σύστημα PBX είτε μετατροπέα/τερματικό μετατροπέα ISDN, βεβαιωθείτε για τα εξής:

- Εάν χρησιμοποιείτε τηλεφωνικό σύστημα PBX ή μετατροπέα ISDN / προσαρμογέα τερματικού, συνδέστε τον εκτυπωτή στη θύρα που έχει οριστεί για χρήση φαξ και τηλεφώνου. Επίσης, βεβαιωθείτε ότι ο προσαρμογέας τερματικού έχει οριστεί στον σωστό τύπο μεταγωγέα για τη χώρα/περιοχή σας, αν είναι δυνατόν.

 **ΣΗΜΕΙΩΣΗ:** Ορισμένα συστήματα ISDN σας επιτρέπουν να διαμορφώσετε τις θύρες για συγκεκριμένο τηλεφωνικό εξοπλισμό. Για παράδειγμα, μπορεί να έχετε εκχωρήσει μια θύρα για το τηλέφωνο και για το φαξ της ομάδας 3 και μια άλλη θύρα για περισσότερους σκοπούς. Εάν αντιμετωπίζετε προβλήματα όταν συνδέετε στη θύρα φαξ/τηλεφώνου του μετατροπέα ISDN, δοκιμάστε να χρησιμοποιήσετε τη θύρα που έχει οριστεί για περισσότερους σκοπούς. Μπορεί να φέρει την ένδειξη "multi-combi" ή παρόμοια.

- Εάν χρησιμοποιείτε τηλεφωνικό σύστημα PBX, ορίστε τον ήχο αναμονής κλήσης σε "off".

 **ΣΗΜΕΙΩΣΗ:** Πολλά ψηφιακά συστήματα PBX περιλαμβάνουν έναν ήχο αναμονής κλήσης που έχει οριστεί σε "on" από προεπιλογή. Ο ήχος αναμονής κλήσης παρεμβαίνει σε οποιαδήποτε μετάδοση φαξ και δεν θα μπορείτε να στείλετε ή να λάβετε φαξ με τον εκτυπωτή. Ανατρέξτε στην τεκμηρίωση που συνοδεύει το τηλεφωνικό σας σύστημα PBX για οδηγίες σχετικά με τον τρόπο απενεργοποίησης του ήχου αναμονής κλήσεων.

- Εάν χρησιμοποιείτε τηλεφωνικό σύστημα PBX, πατήστε τον αριθμό για εξωτερική γραμμή προτού καλέσετε τον αριθμό φαξ.
- Ίσως χρειαστεί να συνδέσετε το καλώδιο τηλεφώνου στον κατάλληλο προσαρμογέα για τη χώρα/περιοχή σας.

Εάν αντιμετωπίζετε προβλήματα με τη ρύθμιση του εκτυπωτή με προαιρετικό εξοπλισμό, επικοινωνήστε με τον τοπικό πάροχο υπηρεσιών ή τον προμηθευτή σας για περαιτέρω βοήθεια.

Περίπτωση Δ: Λειτουργία φαξ με υπηρεσία διακριτών κτύπων στην ίδια γραμμή

Αν εγγραφείτε σε μια υπηρεσία διακριτών κτύπων (μέσω του παρόχου τηλεφωνίας σας), που σας επιτρέπει να έχετε περισσότερους τηλεφωνικούς αριθμούς με διαφορετικούς ήχους κλήσης, διαμορφώστε τον εκτυπωτή όπως περιγράφεται σε αυτήν την ενότητα.

Εικόνα 6-3 Πίσω πλευρά εκτυπωτή

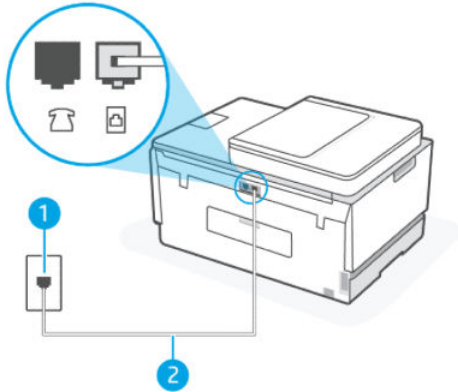

Πίνακας 6-6 Περίπτωση Δ: Λειτουργία φαξ με υπηρεσία διακριτών κτύπων στην ίδια γραμμή

Αριθμός θύρας	Περιγραφή
1	Πρίζα τηλεφώνου.
2	Χρησιμοποιήστε καλώδιο τηλεφώνου τουλάχιστον 26 AWG για σύνδεση στη θύρα  . Ίσως χρειαστεί να συνδέσετε το καλώδιο τηλεφώνου στον κατάλληλο προσαρμογέα για τη χώρα/περιοχή σας.

Για να διαμορφώσετε τον εκτυπωτή με υπηρεσία διακριτού κτύπου

1. Συνδέστε το ένα άκρο του καλωδίου τηλεφώνου στην πρίζα του τηλεφώνου και, στη συνέχεια, συνδέστε το άλλο άκρο στη θύρα  του εκτυπωτή.

 **ΣΗΜΕΙΩΣΗ:** Ίσως χρειαστεί να συνδέσετε το καλώδιο τηλεφώνου στον κατάλληλο προσαρμογέα για τη χώρα/περιοχή σας.

2. Ενεργοποιήστε τη ρύθμιση **Αυτόματη απάντηση**.
3. Αλλάξτε τη ρύθμιση **Διακριτός κτύπος** ώστε να ταιριάζει στον συνδυασμό που έχει εκχωρήσει ο πάροχος τηλεφωνίας στον αριθμό φαξ.

 **ΣΗΜΕΙΩΣΗ:** Από προεπιλογή, ο εκτυπωτής έχει ρυθμιστεί να απαντά σε όλους τους συνδυασμούς κτύπων. Εάν δεν ορίσετε το στοιχείο **Διακριτός κτύπος** ώστε να ταιριάζει με τον συνδυασμό κτύπων που έχει οριστεί στον αριθμό φαξ, ο εκτυπωτής μπορεί να απαντά τόσο σε φωνητικές κλήσεις όσο και σε κλήσεις φαξ, ή μπορεί να μην απαντά καθόλου.

 **ΥΠΟΔΕΙΞΗ:** Μπορείτε επίσης να χρησιμοποιήσετε τη λειτουργία εντοπισμού συνδυασμού κτύπων στην οθόνη του πίνακα ελέγχου για να ορίσετε διακριτό κτύπο. Με αυτή τη δυνατότητα, ο εκτυπωτής αναγνωρίζει και ηχογραφεί το συνδυασμό κτύπων μιας εισερχόμενης κλήσης και, με βάση αυτή την κλήση, προσδιορίζει αυτόματα το διακριτό συνδυασμό κτύπων που έχει εκχωρηθεί από την εταιρεία

τηλεφωνία για τις κλήσεις φαξ. Για περισσότερες πληροφορίες, ανατρέξτε στην ενότητα [Αλλάξτε το συνδυασμό κτύπων για απάντηση για διακριτό ήχο κλήσης](#).

4. (Προαιρετικό) Αλλάξτε τη ρύθμιση **Κτύποι πριν από την απάντηση** στη μικρότερη ρύθμιση (δύο κτύποι).
5. Εκτελέστε έναν έλεγχο φαξ.

Ο εκτυπωτής απαντά αυτόματα στις εισερχόμενες κλήσεις που έχουν τον συνδυασμό κτύπων που επιλέξατε (ρύθμιση **Διακριτός κτύπος**) μετά τον αριθμό των κτύπων που επιλέξατε (ρύθμιση **Κτύποι πριν από την απάντηση**). Ο εκτυπωτής αρχίζει να εκπέμπει ήχους λήψης φαξ στη συσκευή αποστολής φαξ και λαμβάνει το φαξ.

Εάν αντιμετωπίζετε προβλήματα με τη ρύθμιση του εκτυπωτή με προαιρετικό εξοπλισμό, επικοινωνήστε με τον τοπικό πάροχο υπηρεσιών ή τον προμηθευτή σας για περαιτέρω βοήθεια.

Περίπτωση E: Κοινή γραμμή τηλεφώνου/φαξ

Εάν λαμβάνετε φωνητικές κλήσεις και κλήσεις φαξ στον ίδιο αριθμό τηλεφώνου και δεν έχετε άλλο εξοπλισμό γραφείου (ή φωνητικού ταχυδρομείου) σε αυτήν τη γραμμή τηλεφώνου, ρυθμίστε τον εκτυπωτή όπως περιγράφεται σε αυτήν την ενότητα.

Εικόνα 6-4 Πίσω πλευρά εκτυπωτή

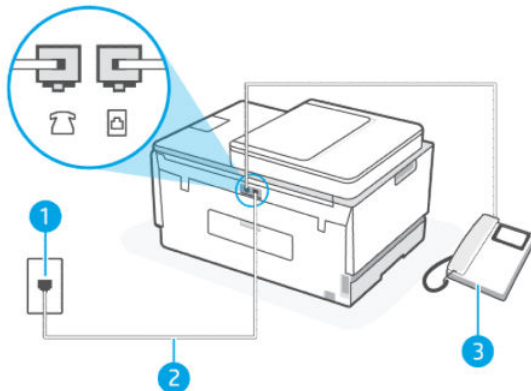

Πίνακας 6-7 Περίπτωση E: Κοινή γραμμή τηλεφώνου/φαξ

Αριθμός θύρας	Περιγραφή
1	Πρίζα τηλεφώνου.
2	Χρησιμοποιήστε καλώδιο τηλεφώνου τουλάχιστον 26 AWG για σύνδεση στη θύρα  .
3	Τηλέφωνο (προαιρετικά). Ίσως χρειαστεί να συνδέσετε το καλώδιο τηλεφώνου στον κατάλληλο προσαρμογέα για τη χώρα/περιοχή σας.

Για να συνδέσετε τον εκτυπωτή σε κοινή γραμμή τηλεφώνου/φαξ

1. Συνδέστε το ένα άκρο του καλωδίου τηλεφώνου στην πρίζα του τηλεφώνου και, στη συνέχεια, συνδέστε το άλλο άκρο στη θύρα  του εκτυπωτή.

 **ΣΗΜΕΙΩΣΗ:** Ίσως χρειαστεί να συνδέσετε το καλώδιο τηλεφώνου στον κατάλληλο προσαρμογέα για τη χώρα/περιοχή σας.

2. Τώρα πρέπει να αποφασίσετε πώς θέλετε ο εκτυπωτής να απαντά στις κλήσεις, αυτόματα ή χειροκίνητα:
 - Εάν ρυθμίσετε τον εκτυπωτή να απαντά στις κλήσεις **αυτόματα**, θα απαντά σε όλες τις εισερχόμενες κλήσεις και θα λαμβάνει τα φαξ. Σε αυτή την περίπτωση, ο εκτυπωτής δεν μπορεί να διακρίνει τις κλήσεις φαξ από τις φωνητικές κλήσεις. Εάν πιστεύετε ότι η κλήση είναι φωνητική, θα πρέπει να απαντήσετε πριν από τον εκτυπωτή. Για να ρυθμίσετε τον εκτυπωτή ώστε να απαντά στις κλήσεις αυτόματα, ενεργοποιήστε τη ρύθμιση **Αυτόματη απάντηση**.
 - Αν ορίσετε να απαντά ο εκτυπωτής στα φαξ **μη αυτόματα**, πρέπει να μπορείτε να απαντήσετε στις εισερχόμενες κλήσεις φαξ, διαφορετικά ο εκτυπωτής δεν θα μπορεί να λάβει φαξ. Για να ρυθμίσετε τον εκτυπωτή ώστε να απαντά στις κλήσεις μη αυτόματα, απενεργοποιήστε τη ρύθμιση **Αυτόματη απάντηση**.
3. Εκτελέστε έναν έλεγχο φαξ.

Εάν σηκώσετε το τηλέφωνο πριν απαντήσει ο εκτυπωτής και ακούσετε τόνους φαξ από τη συσκευή αποστολής φαξ, θα πρέπει να απαντήσετε στην κλήση φαξ με μη αυτόματο τρόπο.

Εάν αντιμετωπίζετε προβλήματα με τη ρύθμιση του εκτυπωτή με προαιρετικό εξοπλισμό, επικοινωνήστε με τον τοπικό πάροχο υπηρεσιών ή τον προμηθευτή σας για περαιτέρω βοήθεια.

Περίπτωση ΣΤ: Κοινή γραμμή τηλεφώνου/ φαξ με τηλεφωνητή

Εάν λαμβάνετε φωνητικές κλήσεις και κλήσεις φαξ στον ίδιο αριθμό τηλεφώνου και είστε συνδρομητής σε υπηρεσία φωνητικού ταχυδρομείου του παρόχου τηλεφωνίας σας, ρυθμίστε τον εκτυπωτή όπως περιγράφεται σε αυτήν την ενότητα.

 **ΣΗΜΕΙΩΣΗ:** Δεν μπορείτε να λάβετε φαξ αυτόματα, εάν έχετε υπηρεσία φωνητικού ταχυδρομείου στον ίδιο αριθμό τηλεφώνου που χρησιμοποιείτε για κλήσεις φαξ. Θα πρέπει να λαμβάνετε τα φαξ με μη αυτόματο τρόπο. Αυτό σημαίνει ότι πρέπει να είστε διαθέσιμοι να απαντάτε οι ίδιοι στις κλήσεις εισερχόμενων φαξ. Εάν θέλετε να λαμβάνετε φαξ αυτόματα, επικοινωνήστε με τον πάροχο τηλεφωνίας για να εγγραφείτε σε μια υπηρεσία διακριτών κτύπων ή για να αποκτήσετε ξεχωριστή γραμμή για φαξ.

Εικόνα 6-5 Πίσω πλευρά εκτυπωτή

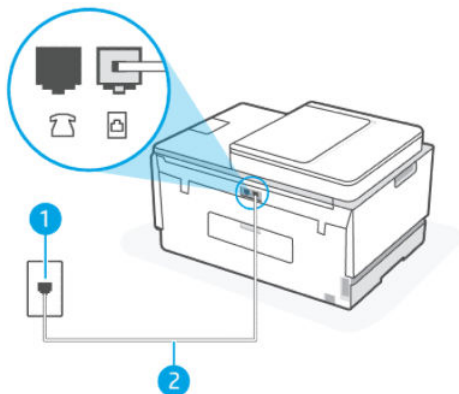

Πίνακας 6-8 Περίπτωση ΣΤ: Κοινή γραμμή τηλεφώνου/ φαξ με τηλεφωνητή

Αριθμός θύρας	Περιγραφή
1	Πρίζα τηλεφώνου.
2	Χρησιμοποιήστε καλώδιο τηλεφώνου τουλάχιστον 26 AWG για σύνδεση στη θύρα  του εκτυπωτή. Ίσως χρειαστεί να συνδέσετε το καλώδιο τηλεφώνου στον κατάλληλο προσαρμογέα για τη χώρα/περιοχή σας.

Για ρύθμιση του εκτυπωτή με τηλεφωνητή

1. Συνδέστε το ένα άκρο του καλωδίου τηλεφώνου στην πρίζα του τηλεφώνου και, στη συνέχεια, συνδέστε το άλλο άκρο στη θύρα  του εκτυπωτή.



ΣΗΜΕΙΩΣΗ: Ίσως χρειαστεί να συνδέσετε το καλώδιο τηλεφώνου στον κατάλληλο προσαρμογέα για τη χώρα/περιοχή σας.

2. Απενεργοποιήστε τη ρύθμιση **Αυτόματης απάντησης**.
3. Εκτελέστε έναν έλεγχο φαξ.

Πρέπει να μπορείτε να απαντήσετε στις εισερχόμενες κλήσεις φαξ, διαφορετικά ο εκτυπωτής δεν θα μπορεί να λάβει φαξ. Θα πρέπει να εκκινήσετε το φαξ μη αυτόματα, προτού απαντήσει ο τηλεφωνητής.

Εάν αντιμετωπίζετε προβλήματα με τη ρύθμιση του εκτυπωτή με προαιρετικό εξοπλισμό, επικοινωνήστε με τον τοπικό πάροχο υπηρεσιών ή τον προμηθευτή σας για περαιτέρω βοήθεια.

Περίπτωση Ζ: Γραμμή φαξ κοινή με μόντεμ υπολογιστή (δεν λαμβάνονται φωνητικές κλήσεις)

Εάν έχετε γραμμή φαξ στην οποία δεν λαμβάνετε φωνητικές κλήσεις και έχετε συνδεδεμένο μόντεμ υπολογιστή σε αυτήν τη γραμμή, ρυθμίστε τον εκτυπωτή όπως περιγράφεται σε αυτήν την ενότητα.



ΣΗΜΕΙΩΣΗ: Εάν διαθέτετε μόντεμ υπολογιστή μέσω τηλεφώνου, αυτό μοιράζεται τη γραμμή τηλεφώνου με τον εκτυπωτή. Δεν μπορείτε να χρησιμοποιείτε το μόντεμ και τον εκτυπωτή ταυτόχρονα. Για παράδειγμα, δεν μπορείτε να χρησιμοποιήσετε τον εκτυπωτή για φαξ, ενώ χρησιμοποιείτε το μόντεμ μέσω τηλεφώνου για να αποστείλετε email ή για πρόσβαση στο Internet.

Ρύθμιση εκτυπωτή με μόντεμ υπολογιστή μέσω τηλεφώνου

Εάν χρησιμοποιείτε την ίδια γραμμή τηλεφώνου για αποστολή φαξ και για μόντεμ υπολογιστή μέσω τηλεφώνου ακολουθήστε αυτές τις οδηγίες για τη διαμόρφωση του εκτυπωτή.

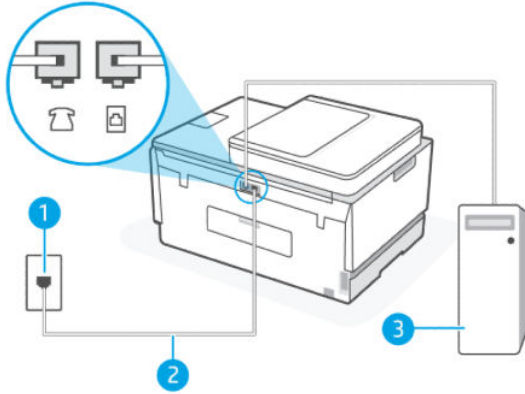

Εικόνα 6-6 Πίσω πλευρά εκτυπωτή.



Πίνακας 6-9 Ρύθμιση εκτυπωτή με μόντεμ υπολογιστή μέσω τηλεφώνου

Αριθμός θύρας	Περιγραφή
1	Πρίζα τηλεφώνου.
2	Χρησιμοποιήστε καλώδιο τηλεφώνου τουλάχιστον 26 AWG για σύνδεση στη θύρα  του εκτυπωτή. Ίσως χρειαστεί να συνδέσετε το καλώδιο τηλεφώνου στον κατάλληλο προσαρμογέα για τη χώρα/περιοχή σας.
3	Υπολογιστής με μόντεμ.

Για να ρυθμίσετε τον εκτυπωτή με μόντεμ υπολογιστή μέσω τηλεφώνου

1. Εντοπίστε το καλώδιο τηλεφώνου που συνδέει το πίσω μέρος του υπολογιστή σας (το μόντεμ τηλεφώνου του υπολογιστή) σε πρίζα τηλεφώνου. Αποσυνδέστε το καλώδιο από την πρίζα τηλεφώνου και συνδέστε το στη θύρα  του εκτυπωτή.
2. Συνδέστε το ένα άκρο του καλωδίου τηλεφώνου στην πρίζα του τηλεφώνου και, στη συνέχεια, συνδέστε το άλλο άκρο στη θύρα  του εκτυπωτή.

 **ΣΗΜΕΙΩΣΗ:** Ίσως χρειαστεί να συνδέσετε το καλώδιο τηλεφώνου στον κατάλληλο προσαρμογέα για τη χώρα/περιοχή σας.

3. Εάν το λογισμικό του μόντεμ σας έχει ρυθμιστεί για να λαμβάνει αυτόματα φαξ στον υπολογιστή σας, απενεργοποιήστε αυτήν τη ρύθμιση.

 **ΣΗΜΕΙΩΣΗ:** Εάν δεν απενεργοποιήσετε τη ρύθμιση αυτόματης λήψης φαξ στο λογισμικό του μόντεμ σας, ο εκτυπωτής δεν θα μπορεί να λάβει φαξ.

4. Ενεργοποιήστε τη ρύθμιση **Αυτόματη απάντηση**.
5. (Προαιρετικό) Αλλάξτε τη ρύθμιση **Κτύποι πριν από την απάντηση** στη μικρότερη ρύθμιση (δύο κτύποι).
6. Εκτελέστε έναν έλεγχο φαξ.

Όταν χτυπά το τηλέφωνο, ο εκτυπωτής απαντά αυτόματα μετά τον καθορισμένο αριθμό των κτύπων στη ρύθμιση **Κτύποι πριν από την απάντηση**. Ο εκτυπωτής αρχίζει να εκπέμπει ήχους λήψης φαξ στη συσκευή αποστολής φαξ και λαμβάνει το φαξ.

Εάν αντιμετωπίζετε προβλήματα με τη ρύθμιση του εκτυπωτή με προαιρετικό εξοπλισμό, επικοινωνήστε με τον τοπικό πάροχο υπηρεσιών ή τον προμηθευτή σας για περαιτέρω βοήθεια.

Ρύθμιση του εκτυπωτή με μόντεμ υπολογιστή DSL/ADSL

Εάν έχετε γραμμή DSL και χρησιμοποιείτε τη γραμμή αυτή για την αποστολή φαξ, ακολουθήστε αυτές τις οδηγίες για να ρυθμίσετε τη συσκευή φαξ.

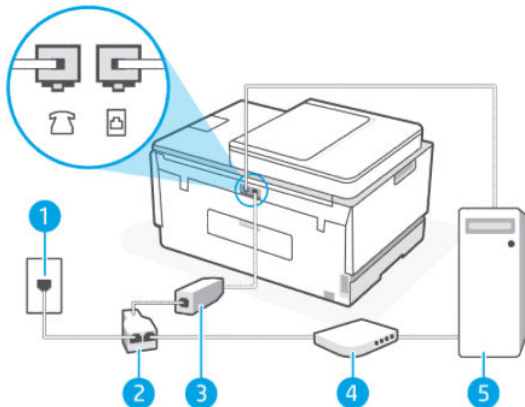

Πίνακας 6-10 Ρύθμιση του εκτυπωτή με μόντεμ υπολογιστή DSL/ADSL

Αριθμός θύρας	Περιγραφή
1	Πρίζα τηλεφώνου.
2	Παράλληλος διαχωριστής.
3	DSL/ADSL. Συνδέστε το ένα άκρο του καλωδίου τηλεφώνου στη θύρα  του εκτυπωτή. Συνδέστε το άλλο άκρο του καλωδίου στο φίλτρο DSL/ADSL. Ίσως χρειαστεί να συνδέσετε το καλώδιο τηλεφώνου στον κατάλληλο προσαρμογέα για τη χώρα/περιοχή σας.
4	Μόντεμ υπολογιστή DSL/ADSL.
5	Υπολογιστής.

 **ΣΗΜΕΙΩΣΗ:** Πρέπει να αγοράσετε έναν παράλληλο διαχωριστή. Ο παράλληλος διαχωριστής έχει μια θύρα RJ-11 μπροστά και δύο θύρες RJ-11 πίσω. Μην χρησιμοποιήσετε διαχωριστή τηλεφώνου δύο γραμμών, σειριακό διαχωριστή ή παράλληλο διαχωριστή που έχει δύο θύρες RJ-11 μπροστά και βύσμα πίσω.

Εικόνα 6-7 Παράδειγμα παράλληλου διαχωριστή



Για να ρυθμίσετε τον εκτυπωτή με μόντεμ υπολογιστή DSL/ADSL

1. Προμηθευτείτε ένα φίλτρο DSL από τον παροχέα DSL.
2. Συνδέστε το ένα άκρο του καλωδίου τηλεφώνου στο φίλτρο DSL και, στη συνέχεια, συνδέστε το άλλο άκρο στη θύρα  του εκτυπωτή.

 **ΣΗΜΕΙΩΣΗ:** Ίσως χρειαστεί να συνδέσετε το καλώδιο τηλεφώνου στον κατάλληλο προσαρμογέα για τη χώρα/περιοχή σας.

3. Συνδέστε το φίλτρο DSL στον παράλληλο διαχωριστή.
4. Συνδέστε το DSL μόντεμ στον παράλληλο διαχωριστή.
5. Συνδέστε τον παράλληλο διαχωριστή στην πρίζα του τοίχου.
6. Εκτελέστε έναν έλεγχο φαξ.

Όταν χτυπά το τηλέφωνο, ο εκτυπωτής απαντά αυτόματα μετά τον καθορισμένο αριθμό των κτύπων στη ρύθμιση **Κτύποι πριν από την απάντηση**. Ο εκτυπωτής αρχίζει να εκπέμπει ήχους λήψης φαξ στη συσκευή αποστολής φαξ και λαμβάνει το φαξ.

Εάν αντιμετωπίζετε προβλήματα με τη ρύθμιση του εκτυπωτή με προαιρετικό εξοπλισμό, επικοινωνήστε με τον τοπικό πάροχο υπηρεσιών ή τον προμηθευτή σας για περαιτέρω βοήθεια.

Περίπτωση Η: Κοινή γραμμή τηλεφώνου/γραμμή φαξ με μόντεμ υπολογιστή

Υπάρχουν δύο διαφορετικοί τρόποι για να ρυθμίσετε τον εκτυπωτή με τον υπολογιστή σας, με βάση τον αριθμό θυρών τηλεφώνου στον υπολογιστή σας. Πριν ξεκινήσετε, ελέγξτε τον υπολογιστή σας για να δείτε εάν διαθέτει μία ή δύο θύρες τηλεφώνου.

Κοινή γραμμή τηλεφώνου/φαξ με μόντεμ υπολογιστή μέσω τηλεφώνου

Εάν χρησιμοποιείτε τη γραμμή τηλεφώνου για φωνητικές κλήσεις, φαξ και για το μόντεμ υπολογιστή μέσω τηλεφώνου, ακολουθήστε αυτές τις οδηγίες για να ρυθμίσετε τη συσκευή φαξ.

Υπάρχουν δύο διαφορετικοί τρόποι για να ρυθμίσετε τον εκτυπωτή με τον υπολογιστή σας, με βάση τον αριθμό θυρών τηλεφώνου στον υπολογιστή σας. Πριν ξεκινήσετε, ελέγξτε τον υπολογιστή σας για να δείτε εάν διαθέτει μία ή δύο θύρες τηλεφώνου.

 **ΣΗΜΕΙΩΣΗ:** Εάν ο υπολογιστής σας έχει μόνο μία τηλεφωνική θύρα, θα πρέπει να προμηθευτείτε έναν παράλληλο διαχωριστή (ονομάζεται και "ζεύκτης"), όπως φαίνεται στην εικόνα. (Ο παράλληλος διαχωριστής έχει μια θύρα RJ-11 μπροστά και δύο θύρες RJ-11 πίσω. Μην χρησιμοποιήσετε διαχωριστή τηλεφώνου δύο γραμμών, σειριακό διαχωριστή ή παράλληλο διαχωριστή που έχει δύο θύρες RJ-11 μπροστά και βύσμα πίσω.)

Εικόνα 6-8 Παράδειγμα παράλληλου διαχωριστή



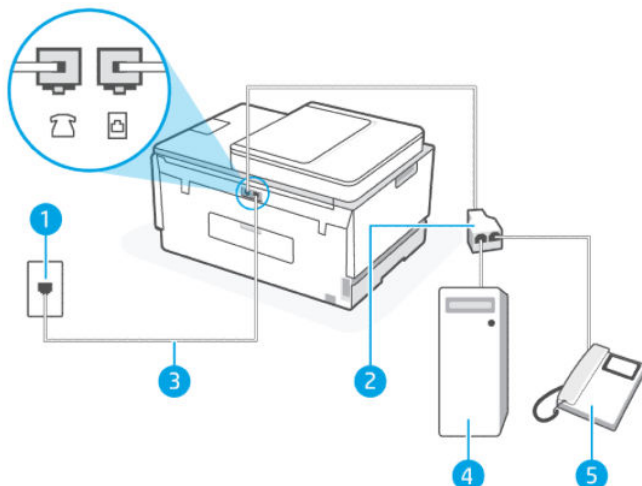

Εικόνα 6-9 Πίσω πλευρά εκτυπωτή



Πίνακας 6-11 Κοινή γραμμή τηλεφώνου/φαξ με μόντεμ υπολογιστή μέσω τηλεφώνου

Αριθμός θύρας	Περιγραφή
1	Πρίζα τηλεφώνου.
2	Παράλληλος διαχωριστής
3	Χρησιμοποιήστε καλώδιο τηλεφώνου τουλάχιστον 26 AWG για σύνδεση στη θύρα  του εκτυπωτή.
4	Υπολογιστής με μόντεμ.
5	Τηλέφωνο.

Για να ρυθμίσετε τον εκτυπωτή στην ίδια γραμμή τηλεφώνου με έναν υπολογιστή με δύο τηλεφωνικές θύρες

1. Εντοπίστε το καλώδιο τηλεφώνου που συνδέει το πίσω μέρος του υπολογιστή σας (το μόντεμ τηλεφώνου του υπολογιστή) σε πρίζα τηλεφώνου. Αποσυνδέστε το καλώδιο από την πρίζα τηλεφώνου και συνδέστε το στη θύρα  του εκτυπωτή.
2. Συνδέστε ένα τηλέφωνο στη θύρα "OUT" στο πίσω μέρος του μόντεμ τηλεφώνου του υπολογιστή.
3. Συνδέστε το ένα άκρο του καλωδίου τηλεφώνου στην πρίζα του τηλεφώνου και, στη συνέχεια, συνδέστε το άλλο άκρο στη θύρα  του εκτυπωτή.

 **ΣΗΜΕΙΩΣΗ:** Ίσως χρειαστεί να συνδέσετε το καλώδιο τηλεφώνου στον κατάλληλο προσαρμογέα για τη χώρα/περιοχή σας.

4. Εάν το λογισμικό του μόντεμ σας έχει ρυθμιστεί για να λαμβάνει αυτόματα φαξ στον υπολογιστή σας, απενεργοποιήστε αυτήν τη ρύθμιση.

 **ΣΗΜΕΙΩΣΗ:** Εάν δεν απενεργοποιήσετε τη ρύθμιση αυτόματης λήψης φαξ στο λογισμικό του μόντεμ σας, ο εκτυπωτής δεν θα μπορεί να λάβει φαξ.

5. Τώρα πρέπει να αποφασίσετε πώς θέλετε ο εκτυπωτής να απαντά στις κλήσεις, αυτόματα ή χειροκίνητα:

- Εάν ρυθμίσετε τον εκτυπωτή να απαντά στις κλήσεις **αυτόματα**, θα απαντά σε όλες τις εισερχόμενες κλήσεις και θα λαμβάνει τα φαξ. Σε αυτή την περίπτωση, ο εκτυπωτής δεν μπορεί να διακρίνει τις κλήσεις φαξ από τις φωνητικές κλήσεις. Εάν πιστεύετε ότι η κλήση είναι φωνητική, θα πρέπει να απαντήσετε πριν από τον εκτυπωτή. Για να ρυθμίσετε τον εκτυπωτή ώστε να απαντά στις κλήσεις αυτόματα, ενεργοποιήστε τη ρύθμιση **Αυτόματη απάντηση**.
- Αν ορίσετε να απαντά ο εκτυπωτής στα φαξ **μη αυτόματα**, πρέπει να μπορείτε να απαντήσετε στις εισερχόμενες κλήσεις φαξ, διαφορετικά ο εκτυπωτής δεν θα μπορεί να λάβει φαξ. Για να ρυθμίσετε τον εκτυπωτή ώστε να απαντά στις κλήσεις μη αυτόματα, απενεργοποιήστε τη ρύθμιση **Αυτόματη απάντηση**.

6. Εκτελέστε έναν έλεγχο φαξ.

Εάν σηκώσετε το τηλέφωνο πριν απαντήσει ο εκτυπωτής και ακούσετε τόνους φαξ από τη συσκευή αποστολής φαξ, θα πρέπει να απαντήσετε στην κλήση φαξ με μη αυτόματο τρόπο.

Εάν αντιμετωπίζετε προβλήματα με τη ρύθμιση του εκτυπωτή με προαιρετικό εξοπλισμό, επικοινωνήστε με τον τοπικό πάροχο υπηρεσιών ή τον προμηθευτή σας για περαιτέρω βοήθεια.

Κοινή γραμμή τηλεφώνου/φαξ με μόντεμ υπολογιστή DSL/ADSL

Εάν χρησιμοποιείτε τη γραμμή τηλεφώνου για φωνητικές κλήσεις, φαξ και για το μόντεμ υπολογιστή DSL/ADSL, ακολουθήστε αυτές τις οδηγίες για να ρυθμίσετε τη συσκευή φαξ.

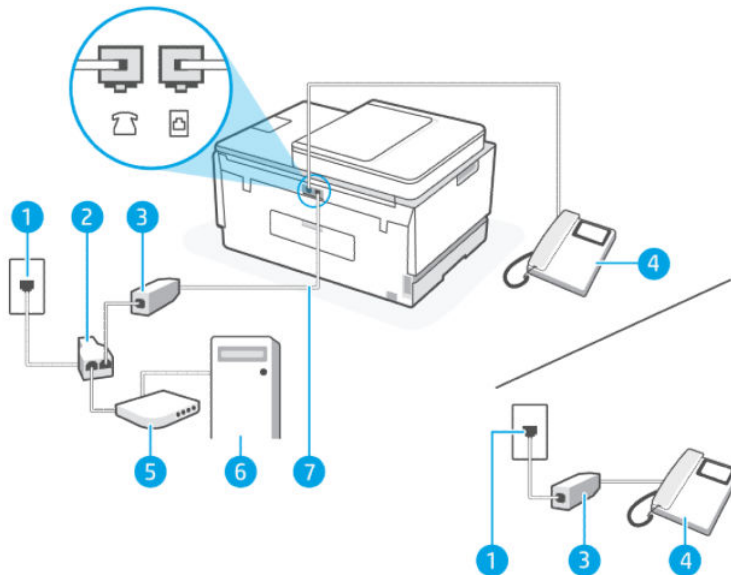

Πίνακας 6-12 Κοινή γραμμή τηλεφώνου/φαξ με μόντεμ υπολογιστή DSL/ADSL

Αριθμός θύρας	Περιγραφή
1	Πρίζα τηλεφώνου
2	Παράλληλος διαχωριστής
3	Φίλτρο DSL/ADSL
4	Τηλέφωνο

Πίνακας 6-12 Κοινή γραμμή τηλεφώνου/φαξ με μόντεμ υπολογιστή DSL/ADSL (συνέχεια)

Αριθμός θύρας	Περιγραφή
5	Μόντεμ DSL/ADSL
6	Υπολογιστής
7	Χρησιμοποιήστε καλώδιο τηλεφώνου τουλάχιστον 26 AWG για σύνδεση στη θύρα  του εκτυπωτή. Ίσως χρειαστεί να συνδέσετε το καλώδιο τηλεφώνου στον κατάλληλο προσαρμογέα για τη χώρα/περιοχή σας.

 **ΣΗΜΕΙΩΣΗ:** Πρέπει να αγοράσετε έναν παράλληλο διαχωριστή. Ο παράλληλος διαχωριστής έχει μια θύρα RJ-11 μπροστά και δύο θύρες RJ-11 πίσω. Μην χρησιμοποιήσετε διαχωριστή τηλεφώνου δύο γραμμών, σειριακό διαχωριστή ή παράλληλο διαχωριστή που έχει δύο θύρες RJ-11 μπροστά και βύσμα πίσω.

Εικόνα 6-10 Παράδειγμα παράλληλου διαχωριστή





Για να ρυθμίσετε τον εκτυπωτή με μόντεμ υπολογιστή DSL/ADSL

1. Προμηθευτείτε ένα φίλτρο DSL από τον πάροχο DSL.

 **ΣΗΜΕΙΩΣΗ:** Τα τηλέφωνα σε άλλα μέρη του σπιτιού/γραφείου που μοιράζονται τον ίδιο αριθμό τηλεφώνου με την υπηρεσία DSL πρέπει να συνδέονται με επιπλέον φίλτρα DSL για να αποφεύγεται ο θόρυβος κατά την πραγματοποίηση φωνητικών κλήσεων.

2. Συνδέστε το ένα άκρο του καλωδίου τηλεφώνου στο φίλτρο DSL και, στη συνέχεια, συνδέστε το άλλο άκρο στη θύρα  του εκτυπωτή.

 **ΣΗΜΕΙΩΣΗ:** Ίσως χρειαστεί να συνδέσετε το καλώδιο τηλεφώνου στον κατάλληλο προσαρμογέα για τη χώρα/περιοχή σας.

3. Αν χρησιμοποιείτε τηλεφωνικό σύστημα παράλληλου τύπου, συνδέστε ένα τηλέφωνο στη θύρα  του εκτυπωτή.
4. Συνδέστε το φίλτρο DSL στον παράλληλο διαχωριστή.
5. Συνδέστε το DSL μόντεμ στον παράλληλο διαχωριστή.
6. Συνδέστε τον παράλληλο διαχωριστή στην πρίζα του τοίχου.
7. Εκτελέστε έναν έλεγχο φαξ.

Όταν χτυπά το τηλέφωνο, ο εκτυπωτής απαντά αυτόματα μετά τον καθορισμένο αριθμό των κτύπων στη ρύθμιση **Κτύποι πριν από την απάντηση**. Ο εκτυπωτής αρχίζει να εκπέμπει ήχους λήψης φαξ στη συσκευή αποστολής φαξ και λαμβάνει το φαξ.

Εάν αντιμετωπίζετε προβλήματα με τη ρύθμιση του εκτυπωτή με προαιρετικό εξοπλισμό, επικοινωνήστε με τον τοπικό πάροχο υπηρεσιών ή τον προμηθευτή σας για περαιτέρω βοήθεια.

Περίπτωση Θ: Κοινή χρήση γραμμής τηλεφώνου/φαξ με αυτόματο τηλεφωνητή

Εάν λαμβάνετε φωνητικές κλήσεις και κλήσεις φαξ στον ίδιο αριθμό τηλεφώνου και ταυτόχρονα διαθέτετε αυτόματο τηλεφωνητή που απαντά στις φωνητικές κλήσεις σε αυτόν τον τηλεφωνικό αριθμό, διαμορφώστε τον εκτυπωτή όπως περιγράφεται σε αυτήν την ενότητα.

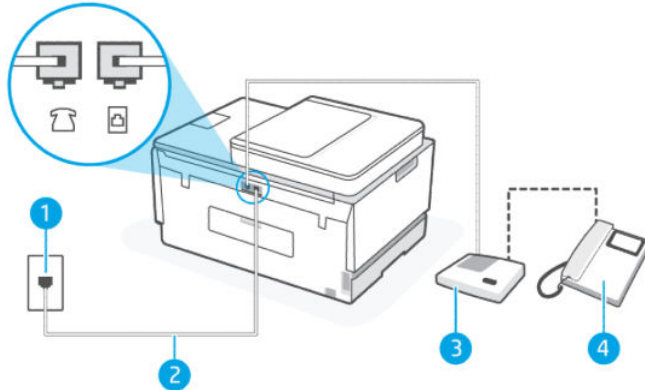

Εικόνα 6-11 Πίσω πλευρά εκτυπωτή



Πίνακας 6-13 Περίπτωση Θ: Κοινή χρήση γραμμής τηλεφώνου/φαξ με αυτόματο τηλεφωνητή

Αριθμός θύρας	Περιγραφή
1	Πρίζα τηλεφώνου.
2	Χρησιμοποιήστε καλώδιο τηλεφώνου τουλάχιστον 26 AWG για σύνδεση στη θύρα  του εκτυπωτή. Ίσως χρειαστεί να συνδέσετε το καλώδιο τηλεφώνου στον κατάλληλο προσαρμογέα για τη χώρα/περιοχή σας.
3	Τηλεφωνητής.
4	Τηλέφωνο (προαιρετικά).

Για να ρυθμίσετε τον εκτυπωτή ώστε να μοιράζεται από κοινού τη φωνητική γραμμή/γραμμή φαξ με τον τηλεφωνητή

1. Αποσυνδέστε τον τηλεφωνητή από την πρίζα τηλεφώνου και συνδέστε τον στη θύρα  του εκτυπωτή.
2. Συνδέστε το ένα άκρο του καλωδίου τηλεφώνου στην πρίζα του τηλεφώνου και, στη συνέχεια, συνδέστε το άλλο άκρο στη θύρα  του εκτυπωτή.

 **ΣΗΜΕΙΩΣΗ:** Ίσως χρειαστεί να συνδέσετε το καλώδιο τηλεφώνου στον κατάλληλο προσαρμογέα για τη χώρα/περιοχή σας.

3. (Προαιρετικά) Εάν ο τηλεφωνητής δεν διαθέτει ενσωματωμένο τηλέφωνο, για δική σας ευκολία μπορείτε να συνδέσετε μια συσκευή τηλεφώνου στο πίσω μέρος του τηλεφωνητή, στη θύρα "OUT".

 **ΣΗΜΕΙΩΣΗ:** Εάν ο τηλεφωνητής σας δεν επιτρέπει τη σύνδεση εξωτερικού τηλεφώνου, μπορείτε να αγοράσετε και να χρησιμοποιήσετε έναν παράλληλο διαχωριστή (γνωστός επίσης ως ζεύκτης) για να συνδέσετε και τον τηλεφωνητή και το τηλέφωνο στον εκτυπωτή. Για αυτές τις συνδέσεις μπορείτε να χρησιμοποιήσετε τυπικά καλώδια τηλεφώνου.

4. Ενεργοποιήστε τη ρύθμιση **Αυτόματη απάντηση**.
5. Ρυθμίστε τον αυτόματο τηλεφωνητή να απαντά ύστερα από ένα μικρό αριθμό κτύπων.
6. Αλλάξτε τη ρύθμιση **Κτύποι πριν την απάντηση** στον εκτυπωτή στον μέγιστο αριθμό κτύπων που υποστηρίζει ο εκτυπωτής σας. (Ο μέγιστος αριθμός κτύπων ποικίλλει ανάλογα με τη χώρα/περιοχή).
7. Εκτελέστε έναν έλεγχο φαξ.

Όταν χτυπήσει το τηλέφωνο, ο τηλεφωνητής θα απαντήσει μετά από τους κτύπους που έχετε καθορίσει και θα αναπαράγει το μήνυμα υποδοχής που έχετε ηχογραφήσει. Την ίδια ώρα, ο εκτυπωτής παρακολουθεί την κλήση, "ακούγοντας" τυχόν τόνους φαξ. Εάν ανιχνευτούν τόνοι εισερχόμενου φαξ, ο εκτυπωτής μεταδίδει τόνους λήψης φαξ και λαμβάνει το φαξ. Εάν δεν υπάρχουν τόνοι φαξ, ο εκτυπωτής σταματά την παρακολούθηση της γραμμής και ο τηλεφωνητής σας μπορεί να καταγράψει το φωνητικό μήνυμα.

Εάν αντιμετωπίζετε προβλήματα με τη ρύθμιση του εκτυπωτή με προαιρετικό εξοπλισμό, επικοινωνήστε με τον τοπικό πάροχο υπηρεσιών ή τον προμηθευτή σας για περαιτέρω βοήθεια.

Περίπτωση I: Κοινή γραμμή τηλεφώνου/γραμμή φαξ με μόντεμ υπολογιστή και αυτόματο τηλεφωνητή

Εάν λαμβάνετε φωνητικές κλήσεις και κλήσεις φαξ στον ίδιο αριθμό τηλεφώνου και παράλληλα έχετε συνδέσει σε αυτή τη γραμμή τηλεφώνου ένα μόντεμ υπολογιστή και έναν τηλεφωνητή, ρυθμίστε τον εκτυπωτή όπως περιγράφεται σε αυτή την ενότητα.

 **ΣΗΜΕΙΩΣΗ:** Δεδομένου ότι το μόντεμ μέσω τηλεφώνου του υπολογιστή σας μοιράζεται τη γραμμή τηλεφώνου με τον εκτυπωτή, δεν μπορείτε να χρησιμοποιείτε το μόντεμ και τον εκτυπωτή ταυτόχρονα. Για παράδειγμα, δεν μπορείτε να χρησιμοποιήσετε τον εκτυπωτή για φαξ, ενώ χρησιμοποιείτε το μόντεμ μέσω τηλεφώνου για να αποστείλετε email ή για πρόσβαση στο Internet.

- Κοινή γραμμή τηλεφώνου/γραμμή φαξ με μόντεμ υπολογιστή μέσω τηλεφώνου και αυτόματο τηλεφωνητή
- Κοινή γραμμή τηλεφώνου/γραμμή φαξ με μόντεμ υπολογιστή DSL/ADSL και αυτόματο τηλεφωνητή

Κοινή γραμμή τηλεφώνου/γραμμή φαξ με μόντεμ υπολογιστή μέσω τηλεφώνου και αυτόματο τηλεφωνητή

Υπάρχουν δύο διαφορετικοί τρόποι για να ρυθμίσετε τον εκτυπωτή με τον υπολογιστή σας, με βάση τον αριθμό θυρών τηλεφώνου στον υπολογιστή σας. Πριν ξεκινήσετε, ελέγξτε τον υπολογιστή σας για να δείτε εάν διαθέτει μία ή δύο θύρες τηλεφώνου.

 **ΣΗΜΕΙΩΣΗ:** Εάν ο υπολογιστής σας έχει μόνο μία τηλεφωνική θύρα, θα πρέπει να προμηθευτείτε έναν παράλληλο διαχωριστή (ονομάζεται και "ζεύκτης"), όπως φαίνεται στην εικόνα. (Ο παράλληλος διαχωριστής έχει μια θύρα RJ-11 μπροστά και δύο θύρες RJ-11 πίσω. Μην χρησιμοποιήσετε διαχωριστή τηλεφώνου δύο γραμμών, σειριακό διαχωριστή ή παράλληλο διαχωριστή που έχει δύο θύρες RJ-11 μπροστά και βύσμα πίσω.)

Εικόνα 6-12 Παράδειγμα παράλληλου διαχωριστή



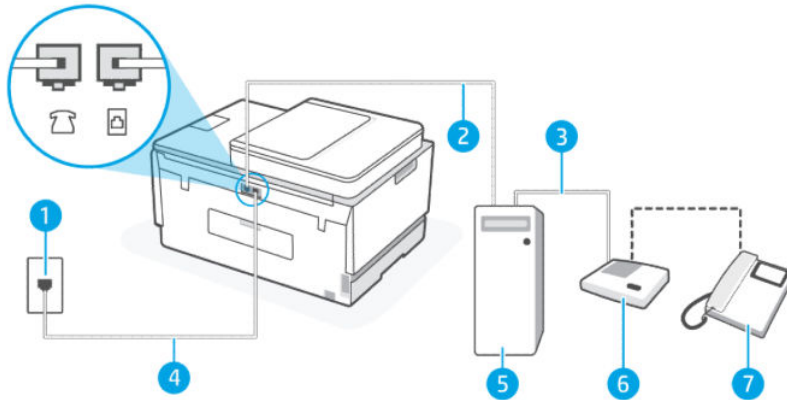

Εικόνα 6-13 Πίσω πλευρά εκτυπωτή



Πίνακας 6-14 Κοινή γραμμή τηλεφώνου/γραμμή φαξ με μόντεμ υπολογιστή μέσω τηλεφώνου και αυτόματο τηλεφωνητή

Αριθμός θύρας	Περιγραφή
1	Πρίζα τηλεφώνου
2	Τηλεφωνική θύρα "IN" στον υπολογιστή
3	Τηλεφωνική θύρα "OUT" στον υπολογιστή
4	Χρησιμοποιήστε καλώδιο τηλεφώνου τουλάχιστον 26 AWG για σύνδεση στη θύρα  του εκτυπωτή. Ίσως χρειαστεί να συνδέσετε το καλώδιο τηλεφώνου στον κατάλληλο προσαρμογέα για τη χώρα/περιοχή σας.
5	Υπολογιστής με μόντεμ
6	Αυτόματος τηλεφωνητής
7	Τηλέφωνο (προαιρετικά)

Για να ρυθμίσετε τον εκτυπωτή στην ίδια γραμμή τηλεφώνου με έναν υπολογιστή με δύο τηλεφωνικές θύρες

1. Εντοπίστε το καλώδιο τηλεφώνου που συνδέει το πίσω μέρος του υπολογιστή σας (το μόντεμ τηλεφώνου του υπολογιστή) σε πρίζα τηλεφώνου. Αποσυνδέστε το καλώδιο από την πρίζα τηλεφώνου και συνδέστε το στη θύρα  του εκτυπωτή.
2. Αποσυνδέστε τον τηλεφωνητή από την πρίζα τηλεφώνου και συνδέστε τον στη θύρα με την ένδειξη "OUT" στο πίσω μέρος του υπολογιστή (το μόντεμ σύνδεσης μέσω τηλεφώνου του υπολογιστή).
3. Συνδέστε το ένα άκρο του καλωδίου τηλεφώνου στην πρίζα του τηλεφώνου και, στη συνέχεια, συνδέστε το άλλο άκρο στη θύρα  του εκτυπωτή.

 **ΣΗΜΕΙΩΣΗ:** Ίσως χρειαστεί να συνδέσετε το καλώδιο τηλεφώνου στον κατάλληλο προσαρμογέα για τη χώρα/περιοχή σας.

4. (Προαιρετικά) Εάν ο τηλεφωνητής δεν διαθέτει ενσωματωμένο τηλέφωνο, για δική σας ευκολία μπορείτε να συνδέσετε μια συσκευή τηλεφώνου στο πίσω μέρος του τηλεφωνητή, στη θύρα "OUT".

 **ΣΗΜΕΙΩΣΗ:** Εάν ο τηλεφωνητής σας δεν επιτρέπει τη σύνδεση εξωτερικού τηλεφώνου, μπορείτε να αγοράσετε και να χρησιμοποιήσετε έναν παράλληλο διαχωριστή (γνωστός επίσης ως ζεύκτης) για να συνδέσετε και τον τηλεφωνητή και το τηλέφωνο στον εκτυπωτή. Για αυτές τις συνδέσεις μπορείτε να χρησιμοποιήσετε τυπικά καλώδια τηλεφώνου.

5. Εάν το λογισμικό του μόντεμ σας έχει ρυθμιστεί για να λαμβάνει αυτόματα φαξ στον υπολογιστή σας, απενεργοποιήστε αυτήν τη ρύθμιση.

 **ΣΗΜΕΙΩΣΗ:** Εάν δεν απενεργοποιήσετε τη ρύθμιση αυτόματης λήψης φαξ στο λογισμικό του μόντεμ σας, ο εκτυπωτής δεν θα μπορεί να λάβει φαξ.

6. Ενεργοποιήστε τη ρύθμιση **Αυτόματη απάντηση**.

7. Ρυθμίστε τον αυτόματο τηλεφωνητή να απαντά ύστερα από ένα μικρό αριθμό κτύπων.

8. Αλλάξτε τη ρύθμιση **Κτύποι πριν την απάντηση** στον εκτυπωτή στον μέγιστο αριθμό κτύπων που υποστηρίζει η συσκευή. (Ο μέγιστος αριθμός κτύπων ποικίλλει ανάλογα με τη χώρα/περιοχή).

9. Εκτελέστε έναν έλεγχο φαξ.

Όταν χτυπήσει το τηλέφωνο, ο τηλεφωνητής θα απαντήσει μετά από τους κτύπους που έχετε καθορίσει και θα αναπαράγει το μήνυμα υποδοχής που έχετε ηχογραφήσει. Την ίδια ώρα, ο εκτυπωτής παρακολουθεί την κλήση, "ακούγοντας" τυχόν τόνους φαξ. Εάν ανιχνευτούν τόνοι εισερχόμενου φαξ, ο εκτυπωτής μεταδίδει τόνους λήψης φαξ και λαμβάνει το φαξ. Εάν δεν υπάρχουν τόνοι φαξ, ο εκτυπωτής σταματά την παρακολούθηση της γραμμής και ο τηλεφωνητής σας μπορεί να καταγράψει το φωνητικό μήνυμα.

Εάν αντιμετωπίζετε προβλήματα με τη ρύθμιση του εκτυπωτή με προαιρετικό εξοπλισμό, επικοινωνήστε με τον τοπικό πάροχο υπηρεσιών ή τον προμηθευτή σας για περαιτέρω βοήθεια.

Κοινή γραμμή τηλεφώνου/γραμμή φαξ με μόντεμ υπολογιστή DSL/ADSL και αυτόματο τηλεφωνητή

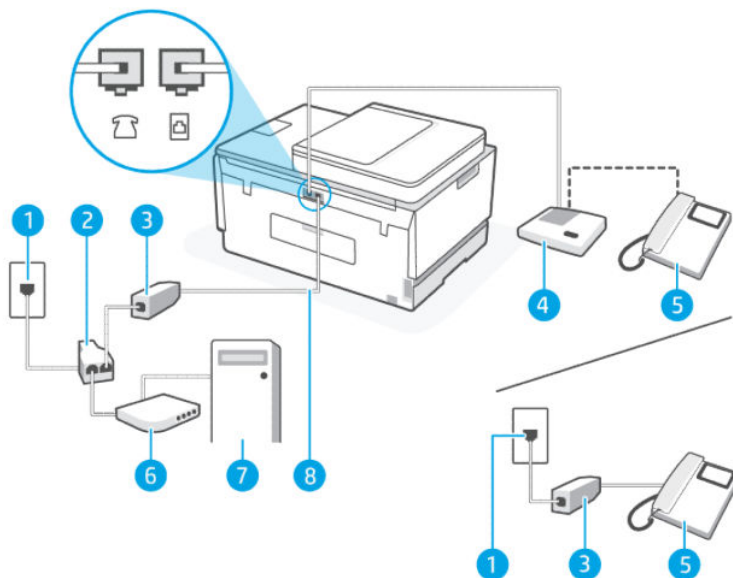

Πίνακας 6-15 Κοινή γραμμή τηλεφώνου/γραμμή φαξ με μόντεμ υπολογιστή DSL/ADSL και αυτόματο τηλεφωνητή

Αριθμός θύρας	Περιγραφή
1	Πρίζα τηλεφώνου
2	Παράλληλος διαχωριστής
3	Φίλτρο DSL/ADSL
4	Αυτόματος τηλεφωνητής
5	Τηλέφωνο (προαιρετικά)
6	Μόντεμ DSL/ADSL
7	Υπολογιστής
8	Χρησιμοποιήστε καλώδιο τηλεφώνου τουλάχιστον 26 AWG για σύνδεση στη  του εκτυπωτή. Ίσως χρειαστεί να συνδέσετε το καλώδιο τηλεφώνου στον κατάλληλο προσαρμογέα για τη χώρα/περιοχή σας.

 **ΣΗΜΕΙΩΣΗ:** Πρέπει να αγοράσετε έναν παράλληλο διαχωριστή. Ο παράλληλος διαχωριστής έχει μια θύρα RJ-11 μπροστά και δύο θύρες RJ-11 πίσω. Μην χρησιμοποιήσετε διαχωριστή τηλεφώνου δύο γραμμών, σειριακό διαχωριστή ή παράλληλο διαχωριστή που έχει δύο θύρες RJ-11 μπροστά και βύσμα πίσω.

Εικόνα 6-14 Παράδειγμα παράλληλου διαχωριστή



Για να ρυθμίσετε τον εκτυπωτή με μόντεμ υπολογιστή DSL/ADSL

1. Προμηθευτείτε ένα φίλτρο DSL/ADSL από τον παροχέα DSL/ADSL.

 **ΣΗΜΕΙΩΣΗ:** Τα τηλέφωνα σε άλλα μέρη του σπιτιού/γραφείου που μοιράζονται τον ίδιο αριθμό τηλεφώνου με την υπηρεσία DSL/ADSL πρέπει να συνδέονται με επιπλέον φίλτρα DSL/ADSL, για να αποφεύγεται ο θόρυβος κατά την πραγματοποίηση φωνητικών κλήσεων.

2. Συνδέστε το ένα άκρο του καλωδίου τηλεφώνου στο φίλτρο DSL/ADSL και, στη συνέχεια, συνδέστε το άλλο άκρο στη θύρα  του εκτυπωτή.

 **ΣΗΜΕΙΩΣΗ:** Ίσως χρειαστεί να συνδέσετε το καλώδιο τηλεφώνου στον κατάλληλο προσαρμογέα για τη χώρα/περιοχή σας.

3. Συνδέστε το φίλτρο DSL/ADSL στον διαχωριστή.

4. Αποσυνδέστε τον τηλεφωνητή από την πρίζα τηλεφώνου και συνδέστε τον στη θύρα  του εκτυπωτή.

 **ΣΗΜΕΙΩΣΗ:** Εάν δεν συνδέσετε τον τηλεφωνητή απευθείας στον εκτυπωτή, οι τόνοι φαξ από τη συσκευή αποστολής φαξ μπορεί να καταγραφούν στον τηλεφωνητή και ο εκτυπωτής ενδέχεται να μην μπορεί να λάβει φαξ.

5. Συνδέστε το DSL μόντεμ στον παράλληλο διαχωριστή.

6. Συνδέστε τον παράλληλο διαχωριστή στην πρίζα του τοίχου.
7. Ρυθμίστε τον αυτόματο τηλεφωνητή να απαντά ύστερα από ένα μικρό αριθμό κτύπων.
8. Αλλάξτε τη ρύθμιση **Κτύποι πριν την απάντηση** στον εκτυπωτή στον μέγιστο αριθμό κτύπων που υποστηρίζει ο εκτυπωτής.



ΣΗΜΕΙΩΣΗ: Ο μέγιστος αριθμός κτύπων ποικίλλει ανάλογα με τη χώρα/περιοχή.

9. Εκτελέστε έναν έλεγχο φαξ.

Όταν χτυπήσει το τηλέφωνο, ο τηλεφωνητής θα απαντήσει μετά από τους κτύπους που έχετε καθορίσει και θα αναπαράγει το μήνυμα που έχετε ηχογραφήσει. Ο εκτυπωτής παρακολουθεί την κλήση αναζητώντας για τόνους φαξ. Εάν εντοπιστούν τόνοι εισερχόμενου φαξ, ο εκτυπωτής μεταδίδει τόνους λήψης φαξ και λαμβάνει το φαξ. Εάν δεν υπάρχουν τόνοι φαξ, ο εκτυπωτής σταματά την παρακολούθηση της γραμμής και ο τηλεφωνητής σας μπορεί να καταγράψει το φωνητικό μήνυμα.

Εάν χρησιμοποιείτε την ίδια γραμμή τηλεφώνου για φωνητικές κλήσεις, φαξ και έχετε μόντεμ υπολογιστή DSL, ακολουθήστε αυτές τις οδηγίες για να ρυθμίσετε τη συσκευή φαξ.

Εάν αντιμετωπίζετε προβλήματα με τη ρύθμιση του εκτυπωτή με προαιρετικό εξοπλισμό, επικοινωνήστε με τον τοπικό πάροχο υπηρεσιών ή τον προμηθευτή σας για περαιτέρω βοήθεια.

Περίπτωση Κ: Κοινή χρήση γραμμής τηλεφώνου/φαξ με μόντεμ σύνδεσης τηλεφώνου υπολογιστή και τηλεφωνητή

Εάν λαμβάνετε φωνητικές κλήσεις και κλήσεις φαξ στον ίδιο αριθμό τηλεφώνου, χρησιμοποιείτε μόντεμ τηλεφώνου υπολογιστή στην ίδια γραμμή και είστε συνδρομητής σε υπηρεσία φωνητικού ταχυδρομείου μέσω της τηλεφωνικής σας εταιρείας, ρυθμίστε τον εκτυπωτή όπως περιγράφεται σε αυτή την ενότητα.



ΣΗΜΕΙΩΣΗ: Δεν μπορείτε να λάβετε φαξ αυτόματα, εάν έχετε υπηρεσία φωνητικού ταχυδρομείου στον ίδιο αριθμό τηλεφώνου που χρησιμοποιείτε για κλήσεις φαξ. Θα πρέπει να λαμβάνετε τα φαξ με μη αυτόματο τρόπο. Αυτό σημαίνει ότι πρέπει να είστε διαθέσιμοι να απαντάτε οι ίδιοι στις κλήσεις εισερχόμενων φαξ. Εάν θέλετε να λαμβάνετε φαξ αυτόματα, επικοινωνήστε με την εταιρεία τηλεφωνίας για να εγγραφείτε σε μια υπηρεσία διακριτών κτύπων ή για να αποκτήσετε ξεχωριστή γραμμή για φαξ.

Δεδομένου ότι το μόντεμ μέσω τηλεφώνου του υπολογιστή σας μοιράζεται τη γραμμή τηλεφώνου με τον εκτυπωτή, δεν μπορείτε να χρησιμοποιείτε το μόντεμ και τον εκτυπωτή ταυτόχρονα. Για παράδειγμα, δεν μπορείτε να χρησιμοποιήσετε τον εκτυπωτή για φαξ αν χρησιμοποιείτε το μόντεμ μέσω τηλεφώνου για να αποστείλετε email ή για πρόσβαση στο Internet.

Υπάρχουν δύο διαφορετικοί τρόποι για να ρυθμίσετε τον εκτυπωτή με τον υπολογιστή σας, με βάση τον αριθμό θυρών τηλεφώνου στον υπολογιστή σας. Πριν ξεκινήσετε, ελέγξτε τον υπολογιστή σας για να δείτε εάν διαθέτει μία ή δύο θύρες τηλεφώνου.

- Εάν ο υπολογιστής σας έχει μόνο μία τηλεφωνική θύρα, θα πρέπει να προμηθευτείτε έναν παράλληλο διαχωριστή (ονομάζεται και "ζεύκτης"), όπως φαίνεται στην εικόνα. (Ο παράλληλος διαχωριστής έχει μια θύρα RJ-11 μπροστά και δύο θύρες RJ-11 πίσω. Μην χρησιμοποιήσετε διαχωριστή τηλεφώνου δύο γραμμών, σειριακό διαχωριστή ή παράλληλο διαχωριστή που έχει δύο θύρες RJ-11 μπροστά και βύσμα πίσω.)



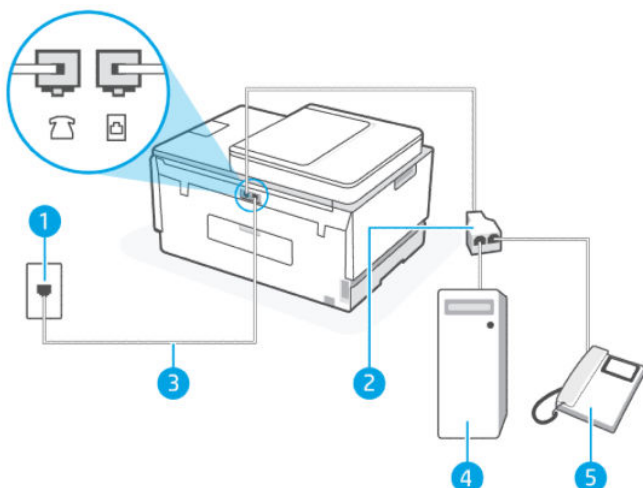

- Εάν ο υπολογιστής σας διαθέτει δύο θύρες τηλεφώνου, διαμορφώστε τον εκτυπωτή ως εξής:



Πίνακας 6-16 Περίπτωση Κ: Κοινή χρήση γραμμής τηλεφώνου/φαξ με μόντεμ σύνδεσης τηλεφώνου υπολογιστή και τηλεφωνητή

Αριθμός θύρας	Περιγραφή
1	Πρίζα τηλεφώνου.
2	Παράλληλος διαχωριστής.
3	Χρησιμοποιήστε καλώδιο τηλεφώνου τουλάχιστον 26 AWG για σύνδεση στη θύρα  του εκτυπωτή. Ίσως χρειαστεί να συνδέσετε το καλώδιο τηλεφώνου στον κατάλληλο προσαρμογέα για τη χώρα/περιοχή σας.
4	Υπολογιστής με μόντεμ.
5	Τηλέφωνο.

Για να ρυθμίσετε τον εκτυπωτή στην ίδια γραμμή τηλεφώνου με έναν υπολογιστή με δύο τηλεφωνικές θύρες

1. Εντοπίστε το καλώδιο τηλεφώνου που συνδέει το πίσω μέρος του υπολογιστή σας (το μόντεμ τηλεφώνου του υπολογιστή) σε πρίζα τηλεφώνου. Αποσυνδέστε το καλώδιο από την πρίζα τηλεφώνου και συνδέστε το στη θύρα  του εκτυπωτή.
2. Συνδέστε ένα τηλέφωνο στη θύρα "OUT" στο πίσω μέρος του μόντεμ τηλεφώνου του υπολογιστή.
3. Συνδέστε το ένα άκρο του καλωδίου τηλεφώνου στην πρίζα του τηλεφώνου και, στη συνέχεια, συνδέστε το άλλο άκρο στη θύρα  του εκτυπωτή.



ΣΗΜΕΙΩΣΗ: Ίσως χρειαστεί να συνδέσετε το καλώδιο τηλεφώνου στον κατάλληλο προσαρμογέα για τη χώρα/περιοχή σας.

4. Εάν το λογισμικό του μόντεμ σας έχει ρυθμιστεί για να λαμβάνει αυτόματα φαξ στον υπολογιστή σας, απενεργοποιήστε αυτήν τη ρύθμιση.



ΣΗΜΕΙΩΣΗ: Εάν δεν απενεργοποιήσετε τη ρύθμιση αυτόματης λήψης φαξ στο λογισμικό του μόντεμ σας, ο εκτυπωτής δεν θα μπορεί να λάβει φαξ.

5. Απενεργοποιήστε τη ρύθμιση **Αυτόματης απάντησης**.
6. Εκτελέστε έναν έλεγχο φαξ.

Πρέπει να μπορείτε να απαντήσετε στις εισερχόμενες κλήσεις φαξ, διαφορετικά ο εκτυπωτής δεν θα μπορεί να λάβει φαξ.

Εάν αντιμετωπίζετε προβλήματα με τη ρύθμιση του εκτυπωτή με προαιρετικό εξοπλισμό, επικοινωνήστε με τον τοπικό πάροχο υπηρεσιών ή τον προμηθευτή σας για περαιτέρω βοήθεια.

Έλεγχος ρύθμισης φαξ

Μπορείτε να ελέγξετε τη ρύθμιση του φαξ για να βεβαιωθείτε για την κατάσταση του εκτυπωτή και ότι είναι σωστά ρυθμισμένος για φαξ. Εκτελέστε αυτόν τον έλεγχο, αφού ολοκληρώσετε τη ρύθμιση του εκτυπωτή για φαξ. Ο έλεγχος πραγματοποιεί τα εξής:

- Ελέγχει το υλικό της συσκευής φαξ
- Επαληθεύει ότι το καλώδιο τηλεφώνου που είναι συνδεδεμένο στον εκτυπωτή είναι σωστό
- Επαληθεύει ότι το καλώδιο τηλεφώνου είναι συνδεδεμένο στη σωστή θύρα
- Ελέγχει για τυχόν τόνους κλήσης
- Ελέγχει για την ύπαρξη ενεργής γραμμής τηλεφώνου
- Ελέγχει την κατάσταση της σύνδεσης της γραμμής τηλεφώνου

Ο εκτυπωτής θα εκτυπώσει μια αναφορά με τα αποτελέσματα του ελέγχου. Εάν ο έλεγχος αποτύχει, δείτε την αναφορά για πληροφορίες σχετικά με τον τρόπο αντιμετώπισης του προβλήματος και εκτελέστε ξανά τον έλεγχο.

7 Διαμόρφωση του εκτυπωτή σας

Η παρούσα ενότητα περιγράφει τον τρόπο διαμόρφωσης του εκτυπωτή σας.

Διαμορφώστε τον εκτυπωτή μέσω του embedded web server (EWS)

Χρησιμοποιήστε το embedded web server (EWS) για να διαχειριστείτε λειτουργίες εκτύπωσης από τον υπολογιστή σας.

- Προβολή πληροφοριών κατάστασης εκτυπωτή
- Έλεγχος των πληροφοριών και της κατάστασης των αναλωσίμων εκτύπωσης
- Λάβετε ειδοποιήσεις για συμβάντα του εκτυπωτή και των αναλωσίμων
- Προβολή και αλλαγή των ρυθμίσεων δικτύου και εκτυπωτή

Για πρόσβαση και χρήση του EWS

Μπορείτε να ανοίξετε το EWS χρησιμοποιώντας μία από τις ακόλουθες μεθόδους:

- Εφαρμογή HP Smart.
- Λογισμικό εκτυπωτή HP
- Πρόγραμμα περιήγησης Web με χρήση της διεύθυνσης IP
- Πρόγραμμα περιήγησης Web με χρήση της σύνδεσης Wi-Fi Direct

Τι να λάβετε υπόψη κατά την πρόσβαση στο EWS

- Αν στο πρόγραμμα περιήγησης Web εμφανιστεί ένα μήνυμα που δηλώνει ότι η τοποθεσία Web δεν είναι ασφαλής, επιβεβαιώστε την επιλογή για να συνεχίσετε. Η μετάβαση στην τοποθεσία Web δεν θα βλάψει τη συσκευή σας.
- Το προεπιλεγμένο όνομα χρήστη είναι "admin".
- Για την ασφάλειά σας, κάποιες ρυθμίσεις στην αρχική σελίδα εκτυπωτή ή στο EWS προστατεύονται με κωδικό πρόσβασης.
 - Κατά την πρόσβαση στο EWS για πρώτη φορά, εισαγάγετε το PIN εάν σας ζητηθεί. Αυτός ο προσωπικός αριθμός ταυτοποίησης (PIN) διατίθεται σε μια ετικέτα στον εκτυπωτή.
 - Ανοίξτε τη θύρα πρόσβασης μελάνης για να εντοπίσετε την ετικέτα.
 - Αφού αποκτήσετε πρόσβαση στο EWS, μπορείτε να αλλάξετε τον κωδικό πρόσβασης από το EWS.

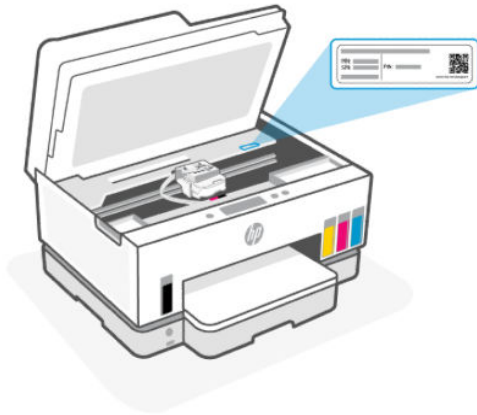

- Ανάλογα με τον τρόπο σύνδεσης του εκτυπωτή, ενδέχεται να μην είναι διαθέσιμες ορισμένες λειτουργίες του EWS.
- Η πρόσβαση στο EWS δεν είναι δυνατή πέρα από το τείχος προστασίας δικτύου.

Για να ανοίξετε το EWS μέσω του HP Smart (iOS, Android και Windows 10)

1. Ανοίξτε την εφαρμογή HP Smart στον υπολογιστή ή στη φορητή συσκευή σας. Ανατρέξτε στην ενότητα [Χρήση της εφαρμογής HP Smart για εκτύπωση, σάρωση και διαχείριση](#).
2. Από το HP Smart, επιλέξτε τον εκτυπωτή σας και μετά κάντε κλικ ή πατήστε στις **Σύνθετες ρυθμίσεις**.

Για να ανοίξετε το EWS μέσω μιας διεύθυνσης IP (σύνδεση Wi-Fi ή Ethernet)

1. Βρείτε τη διεύθυνση IP ή το όνομα host του εκτυπωτή από τη σελίδα διαμόρφωσης δικτύου. Για να εκτυπώσετε μια σελίδα διαμόρφωσης δικτύου, ανατρέξτε στην ενότητα [Εκτύπωση αναφορών από τον πίνακα ελέγχου του εκτυπωτή](#).
2. Ανοίξτε ένα πρόγραμμα περιήγησης, πληκτρολογήστε τη διεύθυνση IP ή το όνομα κεντρικού υπολογιστή στη γραμμή διευθύνσεων και μετά κάντε κλικ ή πατήστε στο **Enter**.

Για να ανοίξετε το EWS μέσω μιας διεύθυνσης IP (σύνδεση Wi-Fi Direct)

1. Βεβαιωθείτε ότι η συσκευή και ο εκτυπωτής συνδέονται μέσω Wi-Fi Direct. Ανατρέξτε στην ενότητα [Εκτύπωση ενώ είστε συνδεδεμένοι στο ίδιο δίκτυο Wi-Fi](#).
2. Ανοίξτε ένα πρόγραμμα περιήγησης, πληκτρολογήστε την παρακάτω διεύθυνση IP ή το όνομα κεντρικού υπολογιστή του εκτυπωτή στη γραμμή διευθύνσεων και μετά κάντε κλικ ή πατήστε στο **Enter**.

IP Address (Διεύθυνση IP): 192.168.223.1

Για να ανοίξετε το EWS μέσω του λογισμικού του εκτυπωτή HP (Windows 7)

1. Στην επιφάνεια εργασίας του υπολογιστή, κάντε κλικ στην επιλογή **Έναρξη**, επιλέξτε **Όλα τα προγράμματα**, κάντε κλικ στο στοιχείο **HP**, κάντε κλικ στο φάκελο του εκτυπωτή, επιλέξτε το εικονίδιο με το όνομα του εκτυπωτή και ανοίξτε το **HP Printer Assistant**.



ΣΗΜΕΙΩΣΗ: Απαιτείται το Windows 7 Service Pack 1 (SP1) για την εγκατάσταση λογισμικού για εκτυπωτή HP.

2. Στο **HP Printer Assistant**, επιλέξτε την καρτέλα **Εκτύπωση**.

3. Επιλέξτε **Αρχική σελίδα εκτυπωτή (EWS)**.

Διαμόρφωση ρυθμίσεων δικτύου IP

Χρησιμοποιήστε τις παρακάτω ενότητες για να διαμορφώσετε τις ρυθμίσεις δικτύου του εκτυπωτή.

Εάν σας ζητηθεί κωδικός πρόσβασης, εισαγάγετε το PIN της ετικέτας στην περιοχή πρόσβασης στα δοχεία μελάνης. Ανατρέξτε στην ενότητα [Τι να λάβετε υπόψη κατά την πρόσβαση στο EWS](#).

Προβολή ή αλλαγή ρυθμίσεων δικτύου

Χρησιμοποιήστε το embedded web server (EWS) για προβολή ή αλλαγή των ρυθμίσεων διαμόρφωσης IP.

1. Ανοίξτε το EWS. Ανατρέξτε στην ενότητα [Για πρόσβαση και χρήση του EWS](#).
2. Κάντε κλικ στην καρτέλα **Δίκτυο** για να λάβετε πληροφορίες δικτύου. Αλλάξτε τις ρυθμίσεις όπως απαιτείται.

Μετονομάστε τον δικτυωμένο εκτυπωτή

Για να μετονομάσετε τον εκτυπωτή σε ένα δίκτυο ώστε να είναι αναγνωρίσιμος με μοναδικό τρόπο, χρησιμοποιήστε το embedded web server (EWS).

1. Ανοίξτε το EWS. Ανατρέξτε στην ενότητα [Για πρόσβαση και χρήση του EWS](#).
2. Κάντε κλικ στην καρτέλα **Δίκτυο**.
3. Από το αριστερό μενού, κάντε κλικ στο κουμπί **Γενικά**.
4. Κάντε κλικ στο κουμπί **Αναγνώριση δικτύου**.
5. Προβείτε στις απαραίτητες αλλαγές και μετά κάνετε κλικ στο κουμπί **Εφαρμογή**.

Μη αυτόματη διαμόρφωση παραμέτρων IPv4 TCP/IP

Χρησιμοποιήστε το embedded web server (EWS) για τη μη αυτόματη ρύθμιση της διεύθυνσης IPv4, της μάσκας υποδικτύου και της προεπιλεγμένης πύλης.

1. Ανοίξτε το EWS. Ανατρέξτε στην ενότητα [Για πρόσβαση και χρήση του EWS](#).
2. Κάντε κλικ στην καρτέλα **Δίκτυο**.
3. Από το αριστερό μενού, κάντε κλικ στο κουμπί **Ενσύρματο**.
4. Κάντε κλικ στη **Διαμόρφωση IPv4**.
5. Προβείτε στις απαραίτητες αλλαγές και πατήστε **Εφαρμογή**.

Ορισμός ή αλλαγή του κωδικού πρόσβασης του συστήματος μέσω embedded web server (EWS)

Ορίστε έναν κωδικό πρόσβασης διαχειριστή για την πρόσβαση στον εκτυπωτή και στην EWS ούτως ώστε να μην μπορούν να αλλάξουν τις ρυθμίσεις του εκτυπωτή μη εξουσιοδοτημένοι χρήστες.

1. Ανοίξτε το EWS. Ανατρέξτε στην ενότητα [Για πρόσβαση και χρήση του EWS](#).
2. Κάντε κλικ στην καρτέλα **Ρυθμίσεις**.
3. Από το αριστερό μενού, κάντε κλικ στο κουμπί **Ασφάλεια**.

4. Κάντε κλικ στο κουμπί **Ρυθμίσεις κωδικού πρόσβασης**.
5. Προβείτε στις απαραίτητες αλλαγές και μετά κάνετε κλικ στο κουμπί **Εφαρμογή**.



ΣΗΜΕΙΩΣΗ: Σημειώστε τον κωδικό πρόσβασης και φυλάξτε τον σε ασφαλές μέρος.

Ενημέρωση του εκτυπωτή

Το παρόν θέμα περιγράφει τον τρόπο ενημέρωσης του υλικολογισμικού του εκτυπωτή.

Κατά διαστήματα, η HP κυκλοφορεί ενημερώσεις υλικολογισμικού για τη βελτίωση της λειτουργικότητας των προϊόντων της και την επίλυση προβλημάτων. Από προεπιλογή, αν ο εκτυπωτής είναι συνδεδεμένος στο Internet, ελέγχει αυτόματα για ενημερώσεις ανά τακτά χρονικά διαστήματα.

Για αλλαγή ρυθμίσεων ενημέρωσης του εκτυπωτή από τον πίνακα ελέγχου του εκτυπωτή

1. Στην αρχική οθόνη του εκτυπωτή, πατήστε  (Μενού).
2. Μεταβείτε κάτω για να πατήσετε **Ρυθμίσεις**.
3. Πατήστε **Ενημέρωση εκτυπωτή** και, στη συνέχεια, πατήστε την επιθυμητή επιλογή.

Για να ενημερώσετε τον εκτυπωτή από τον πίνακα ελέγχου του εκτυπωτή

1. Στην αρχική οθόνη του εκτυπωτή, πατήστε  (Μενού).
2. Μεταβείτε προς τα κάτω για να πατήσετε **Εργαλεία**.
3. Πατήστε **Συντήρηση**.
4. Πατήστε **Υλικολογισμικό** και έπειτα επιλέξτε την ενημέρωση εκτυπωτή.

Χρήση των Υπηρεσιών Web

Το παρόν θέμα περιγράφει τον τρόπο χρήσης των υπηρεσιών Web.



ΣΗΜΕΙΩΣΗ: Για την ασφάλειά σας, κάποιες ρυθμίσεις στο embedded web server (EWS) προστατεύονται από κωδικό πρόσβασης. Όταν σας ζητηθεί, εισαγάγετε τον κωδικό πρόσβασης. Αυτός είναι ο κωδικός πρόσβασης που ορίσατε στο EWS ή το προεπιλεγμένο PIN σε μια ετικέτα στην περιοχή πρόσβασης στη μελάνη.

Ρύθμιση των Υπηρεσιών Web

Το παρόν θέμα περιγράφει τον τρόπο ρύθμισης των υπηρεσιών Web.

Για να ρυθμίσετε τις Υπηρεσίες Web μέσω του embedded web server (EWS)

1. Ανοίξτε το EWS. Ανατρέξτε στην ενότητα [Για πρόσβαση και χρήση του EWS](#).
2. Κάντε κλικ στην καρτέλα **Υπηρεσίες Web**.

3. Από το αριστερό μενού, κάντε κλικ στο κουμπί **Ρυθμίσεις υπηρεσιών Web**.
4. Κάντε κλικ στη **Διαμόρφωση**, επιλέξτε τη σχετική επιλογή ή το κουμπί για να συνεχίσετε και ακολουθήστε τις οδηγίες που εμφανίζονται στην οθόνη για να αποδεχθείτε τους όρους χρήσης.



ΣΗΜΕΙΩΣΗ: Εάν σας ζητηθούν οι ρυθμίσεις του διακομιστή μεσολάβησης και εάν το δίκτυό σας χρησιμοποιεί ρυθμίσεις διακομιστή μεσολάβησης, ακολουθήστε τις οδηγίες που εμφανίζονται στην οθόνη για να ρυθμίσετε το διακομιστή μεσολάβησης. Εάν δεν έχετε αυτές τις πληροφορίες διακομιστή μεσολάβησης, επικοινωνήστε με το διαχειριστή του δικτύου ή το άτομο που εγκατέστησε το δίκτυο.

5. Όταν ο εκτυπωτής συνδεθεί στο διακομιστή, θα εκτυπώσει μια σελίδα πληροφοριών. Ακολουθήστε τις οδηγίες της σελίδας πληροφοριών για να ολοκληρώσετε τη διαδικασία ρύθμισης.

Κατάργηση των Υπηρεσιών Web

Το παρόν θέμα περιγράφει τον τρόπο κατάργησης των υπηρεσιών Web.



ΣΗΜΕΙΩΣΗ: Για την ασφάλειά σας, κάποιες ρυθμίσεις στο embedded web server (EWS) προστατεύονται από κωδικό πρόσβασης. Όταν σας ζητηθεί, εισαγάγετε τον κωδικό πρόσβασης. Αυτός είναι ο κωδικός πρόσβασης που ορίσατε στο EWS ή το προεπιλεγμένο PIN σε μια ετικέτα στην περιοχή πρόσβασης στη μελάνη.

Για να καταργήσετε τις Υπηρεσίες Web μέσω του embedded web server (EWS)

1. Ανοίξτε το EWS. Ανατρέξτε στην ενότητα [Για πρόσβαση και χρήση του EWS](#).
2. Κάντε κλικ στην καρτέλα **Υπηρεσίες Web**.
3. Στο αριστερό μενού, επιλέξτε **Ρυθμίσεις Υπηρεσιών Web**, επιλέξτε **Κατάργηση Υπηρεσιών Web** και ακολουθήστε τις οδηγίες στην οθόνη.

8 Διαχείριση μελάνης και κεφαλών εκτύπωσης

Η παρούσα ενότητα περιγράφει τον τρόπο διαχείρισης του μελανιού και των κεφαλών εκτύπωσης.

Ελέγξτε τα επίπεδα μελάνης

Μπορείτε να ελέγξετε τα επίπεδα μελάνης από τα δοχεία μελάνης στον εκτυπωτή. Μπορείτε επίσης να ελέγξετε το λογισμικό του εκτυπωτή HP ή τον πίνακα ελέγχου για να διαπιστώσετε πότε χρειάζεται να ξαναγεμίσετε τα δοχεία.

Εάν χρησιμοποιείτε την εφαρμογή HP Smart, τα εκτιμώμενα επίπεδα μελάνης του επιλεγμένου εκτυπωτή εμφανίζονται στην αρχική οθόνη.

Για να ελέγξετε τα εκτιμώμενα επίπεδα μελάνης από τον πίνακα ελέγχου του εκτυπωτή

1. Στην αρχική οθόνη του εκτυπωτή, πατήστε  (Μενού).
2. Μεταβείτε κάτω για να πατήσετε **Επίπεδα μελάνης**.

Για να ελέγξετε τα εκτιμώμενα επίπεδα μελάνης από το λογισμικό του εκτυπωτή (Windows)

1. Στο λογισμικό του εκτυπωτή HP (είναι διαθέσιμο από το μενού **Έναρξη**), επιλέξτε **Εκτιμ. επίπεδα μελ.** στο πάνω μέρος του παραθύρου.
2. Στην Εργαλειοθήκη, κάντε κλικ στην καρτέλα **Εκτιμ. επίπεδα μελ.**

Αναπλήρωση δοχείων μελάνης

 **ΣΗΜΕΙΩΣΗ:** Οι εργασίες σέρβις ή επισκευής της συσκευής που απαιτούνται λόγω ακατάλληλης πλήρωσης των δοχείων μελάνης ή/και χρήσης μελάνης άλλου κατασκευαστή δεν καλύπτονται από την εγγύηση.

Για αναπλήρωση δοχείων μελάνης

1. Ανοίξτε τη θύρα πρόσβασης στη μελάνη και τα καλύμματα δοχείων.

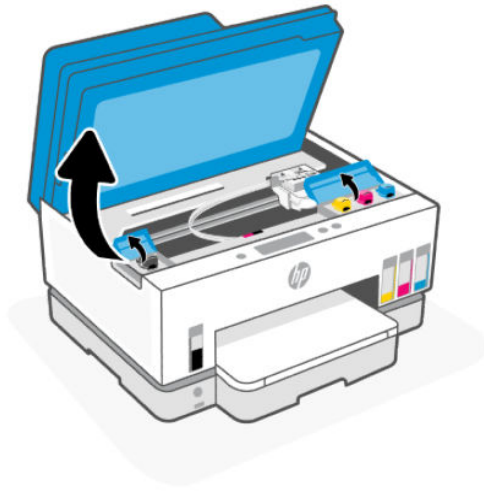

2. Ανοίξτε την τάπα του δοχείου μελάνης που θέλετε να γεμίσετε.

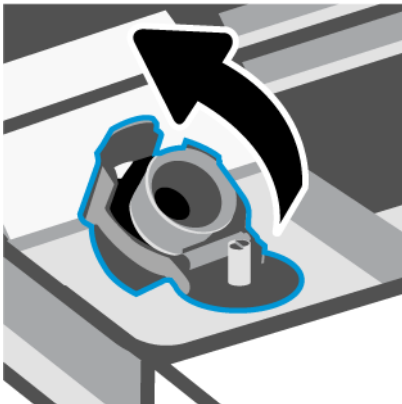

3. Ανάλογα με τον τύπο των φιαλών μελάνης που έχετε, κάντε ένα από τα εξής:

- **Φιάλες με βιδωτή τάπα:** Στρίψτε τη τάπα για να την ανοίξετε στο δοχείο μελάνης.



- **Φιάλες με κουμπωτή τάπα:** Στρίψτε τη τάπα για να την ανοίξετε στο δοχείο μελάνης, αφαιρέστε τη σφραγίδα από τη φιάλη, βιδώστε πάλι την τάπα και σφίξτε την. Έπειτα, ανοίξτε το πάνω μέρος της τάπας.

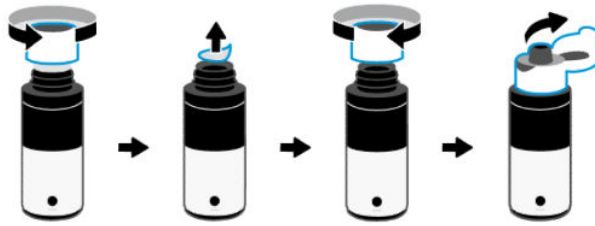

4. Φροντίστε το χρώμα της φιάλης μελάνης να είναι ίδιο με το χρώμα του δοχείου μελάνης.

Τοποθετήστε τη φιάλη ανάποδα στο δοχείο, βεβαιωθείτε ότι η άκρη της φιάλης ταιριάζει σωστά πάνω στο ακροφύσιο του δοχείου.

 **ΣΗΜΕΙΩΣΗ:**

- Για φιάλες με βιδωτό πώμα, η άκρη της φιάλης πρέπει να κουμπώνει στη θέση της όταν πιέζεται απαλά πάνω από το ακροφύσιο του δοχείου.
- Μην πιέζετε τις φιάλες μελάνης όταν γεμίζετε τα δοχεία μελάνης. Οι φιάλες μελάνης που έχετε μπορεί να διαφέρουν.
- Αν μείνει μελάνη μέσα στη φιάλη, φυλάξτε τη φιάλη σε όρθια θέση σε δροσερό και ξηρό μέρος.

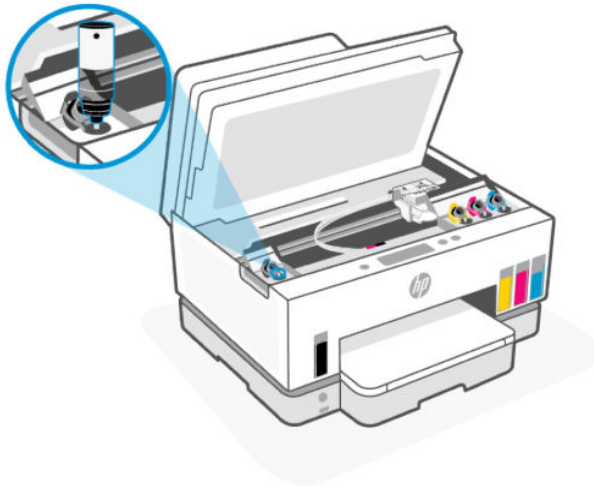

5. Αφήστε τη μελάνη να αδειάσει στο δοχείο, μέχρι να γεμίσει το δοχείο.

Εάν η μελάνη δεν τρέξει αμέσως, αφαιρέστε και τοποθετήστε ξανά τη φιάλη στο δοχείο.

6. Κλείστε καλά το καπάκι του δοχείου.



7. Επαναλάβετε τα βήματα 2 έως 6 για να γεμίσετε και τα άλλα δοχεία μελάνης.
8. Κλείστε τα καλύμματα δοχείων και τη θύρα πρόσβασης στη μελάνη.

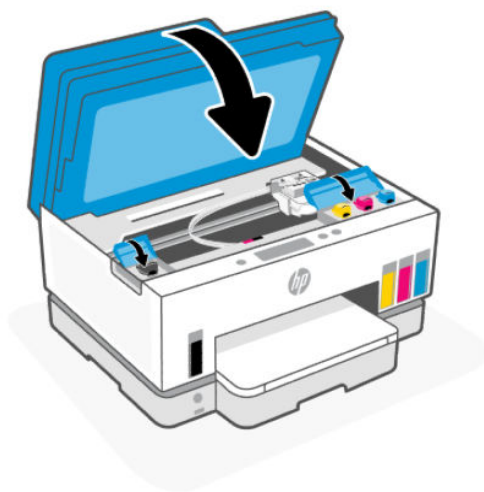

Προφυλάξεις κατά τη χρήση φιαλών μελάνης

Κατά τη χρήση φιαλών μελάνης, ακολουθήστε τις παρακάτω συμβουλές:

- Φυλάξτε τις φιάλες μελάνης σε σημείο όπου δεν μπορούν να φτάσουν παιδιά.
- Φροντίστε να ανοίγετε τις φιάλες μελάνης μόνο όταν σκοπεύετε να γεμίσετε τα δοχεία μελάνης.
- Μην γείρετε, κουνήσετε ή πιέσετε τη φιάλη μελάνης όταν είναι ανοιχτή. Μπορεί να προκληθεί διαρροή μελάνης.
- Φυλάξτε τις φιάλες μελάνης σε δροσερό και σκοτεινό μέρος.
- Δεν πρέπει να έρθει σε επαφή με το στόμα σας ή να την καταπιείτε.

Παραγγελία αναλωσίμων μελάνης

Πριν παραγγείλετε φιάλες μελάνης, ελέγξτε οπτικά τις ετικέτες που υπάρχουν επάνω στις φιάλες μελάνης για να εντοπίσετε τους σχετικούς κωδικούς. Μπορείτε να βρείτε αυτές τις πληροφορίες και σε μια ετικέτα στην περιοχή πρόσβασης μελάνης.

Για να παραγγείλετε αυθεντικά αναλώσιμα HP για τον εκτυπωτή, μεταβείτε στη διεύθυνση www.hp.com/buy/supplies. Εάν σας ζητηθεί, επιλέξτε χώρα/περιοχή και ακολουθήστε τις οδηγίες για να βρείτε τις σωστές φιάλες μελάνης για τον εκτυπωτή σας.



ΣΗΜΕΙΩΣΗ: Η online παραγγελία φιαλών μελάνης δεν υποστηρίζεται σε όλες τις χώρες/περιοχές. Αν δεν είναι διαθέσιμη στη χώρα/περιοχή σας, μπορείτε να δείτε πληροφορίες για αναλώσιμα και να εκτυπώσετε μια λίστα για να ανατρέξετε σε αυτή όταν κάνετε τις αγορές σας από τον τοπικό μεταπωλητή HP.

Εκτύπωση μόνο με μαύρη μελάνη (Windows)

1. Στο λογισμικό που χρησιμοποιείτε επιλέξτε **Εκτύπωση**.
2. Βεβαιωθείτε ότι ο εκτυπωτής σας είναι επιλεγμένος.
3. Κάντε κλικ στο κουμπί που ανοίγει το πλαίσιο διαλόγου **Ιδιότητες**.

Ανάλογα με την εφαρμογή λογισμικού που χρησιμοποιείτε, το συγκεκριμένο κουμπί μπορεί να ονομάζεται **Ιδιότητες**, **Επιλογές**, **Ρύθμιση εκτυπωτή**, **Ιδιότητες εκτυπωτή**, **Εκτυπωτής** ή **Προτιμήσεις**.

4. Ορίστε τις κατάλληλες επιλογές.

- **Windows 10**

- Κάντε κλικ στην καρτέλα **Χαρτί/Ποιότητα**.
- Στην **Εκτύπωση σε κλίμακα του γκρι**, επιλέξτε **Μόνο μαύρη μελάνη** και, στη συνέχεια, κάντε κλικ στο **OK**.

- **Windows 7**

- Στην καρτέλα **Διάταξη** ή **Χαρτί/Ποιότητα**, κάντε κλικ στο κουμπί **Για προχωρημένους** για να ανοίξει το πλαίσιο διαλόγου **Επιλογές για προχωρημένους**.
- Από την αναπτυσσόμενη λίστα **Εκτύπωση σε κλίμακα του γκρι**, επιλέξτε **Μόνο μαύρη μελάνη** και, στη συνέχεια, κάντε κλικ στο **OK**.

Βελτίωση της ποιότητας εκτύπωσης

Μπορείτε να εκτυπώσετε μια σελίδα διαγνωστικού ελέγχου για να διαπιστώσετε αν συνιστάται καθαρισμός ή ευθυγράμμιση των κεφαλών εκτύπωσης για να βελτιωθεί η ποιότητα εκτύπωσης.

Για να εκτυπώσετε μια σελίδα διαγνωστικών ελέγχων ποιότητας εκτύπωσης, ανατρέξτε στο [Εκτύπωση αναφορών από τον πίνακα ελέγχου του εκτυπωτή](#).

Μπορείτε να χρησιμοποιήσετε και την εφαρμογή HP Smart για να βελτιώσετε την ποιότητα εκτύπωσης. Για πληροφορίες σχετικά με την εφαρμογή, ανατρέξτε στην ενότητα [Χρήση της εφαρμογής HP Smart για εκτύπωση, σάρωση και διαχείριση](#).

Για να εκτυπώσετε μια σελίδα διαγνωστικών ελέγχων ποιότητας εκτύπωσης (Windows)

1. Τοποθετήστε απλό, αχρησιμοποίητο λευκό χαρτί letter ή A4 στο δίσκο εισόδου.
2. Στο λογισμικό του εκτυπωτή HP (είναι διαθέσιμο από το μενού **Έναρξη**), επιλέξτε **Εκτύπωση, σάρωση & φαξ** στο πάνω μέρος του παραθύρου.
3. Στην ενότητα **Εκτύπωση**, επιλέξτε **Συντήρηση του εκτυπωτή** για πρόσβαση στην Εργαλειοθήκη.
4. Στην Εργαλειοθήκη, κάντε κλικ στην καρτέλα **Υπηρεσίες συσκευής**, και έπειτα στην επιλογή εκτύπωσης της σελίδας.

Κατανόηση της σελίδας διαγνωστικού ελέγχου της ποιότητας εκτύπωσης

1. Ελέγξτε τα πλαίσια χρώματος μαύρου, γαλάζιου, ματζέντα και κίτρινου, καθώς και το υπόλοιπο περιεχόμενο της σελίδας διαγνωστικού ελέγχου.

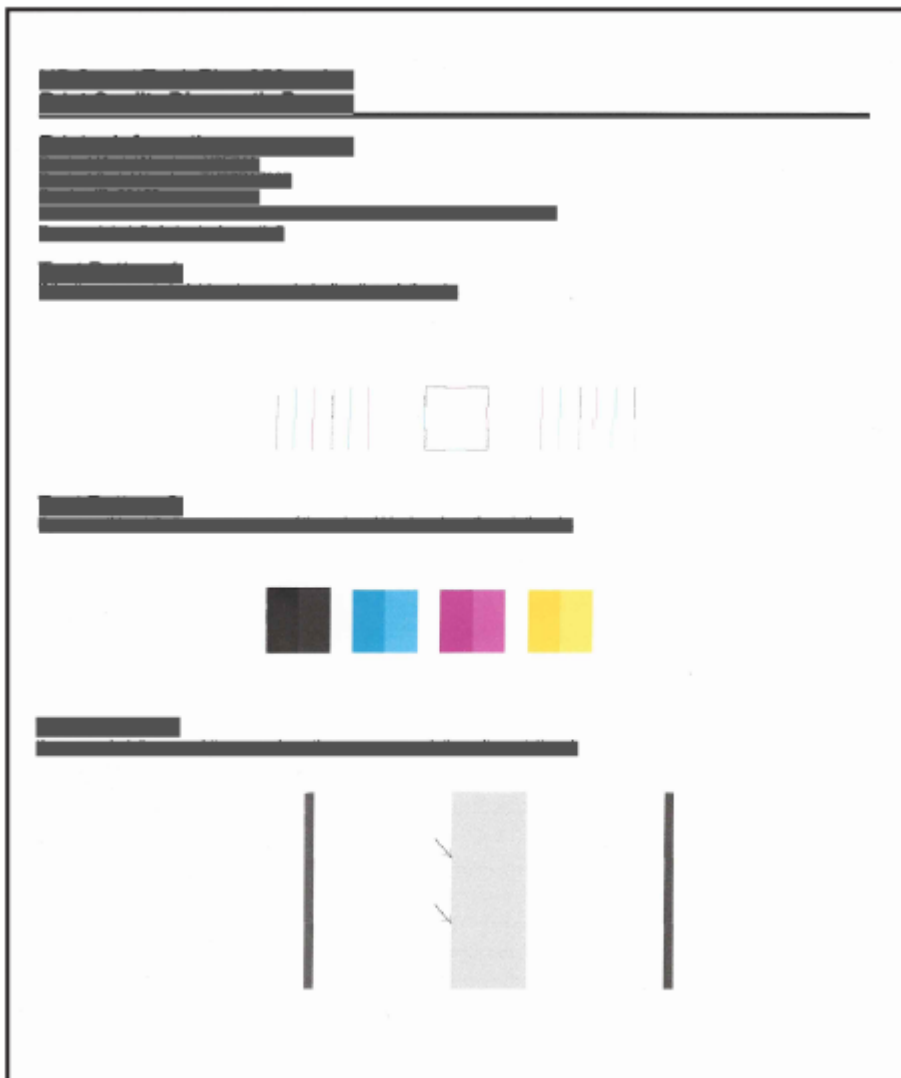

2. Αν η σελίδα διαγνωστικού ελέγχου έχει γραμμές ή ελλιπή τμήματα στα έγχρωμα και μαύρα κουτιά, καθαρίστε αυτόματα τις κεφαλές εκτύπωσης.
Ανατρέξτε στην ενότητα [Ευθυγράμμιση και καθαρισμός κεφαλών εκτύπωσης](#).
3. Αν οι ευθείες γραμμές εμφανίζονται ακανόνιστες στις εκτυπώσεις ή η σελίδα διαγνωστικού ελέγχου υποδεικνύει ευθυγράμμιση των κεφαλών εκτύπωσης, ευθυγραμμίστε αυτόματα τις κεφαλές εκτύπωσης.
Ανατρέξτε στην ενότητα [Ευθυγράμμιση και καθαρισμός κεφαλών εκτύπωσης](#).
4. Εάν δεν λυθούν τα προβλήματα ποιότητας εκτύπωσης μετά τον καθαρισμό και την ευθυγράμμιση των κεφαλών εκτύπωσης, επικοινωνήστε με την Υποστήριξη της HP.

Ευθυγράμμιση και καθαρισμός κεφαλών εκτύπωσης

Ο εκτυπωτής έχει μια δυνατότητα για αυτόματη ευθυγράμμιση και καθαρισμό των κεφαλών εκτύπωσης.

Μπορείτε να ελέγξετε τη σελίδα διαγνωστικού ελέγχου ποιότητας εκτύπωσης, για να διαπιστώσετε αν συνιστάται ευθυγράμμιση ή καθαρισμός. Ανατρέξτε στην ενότητα [Κατανόηση της σελίδας διαγνωστικού ελέγχου της ποιότητας εκτύπωσης](#).

- **Ευθυγράμμιση κεφαλών εκτύπωσης:** Με την ευθυγράμμιση των κεφαλών εκτύπωσης μπορεί να βελτιωθεί η ποιότητα εκτύπωσης. Αν παρατηρήσετε λανθασμένη ευθυγράμμιση χρωμάτων ή γραμμών στις εκτυπώσεις σας ή στη σελίδα διαγνωστικών ελέγχων ποιότητας εκτύπωσης, θα πρέπει να εκτελέσετε ευθυγράμμιση.
- **Καθαρισμός κεφαλών εκτύπωσης:** Αν στις εκτυπώσεις σας εμφανίζονται ραβδώσεις ή αν τα χρώματα δεν είναι σωστά ή λείπουν, μπορεί να χρειάζεται να γίνει καθαρισμός των κεφαλών εκτύπωσης.



ΣΗΜΕΙΩΣΗ:

- Κατά τη διαδικασία καθαρισμού εκτυπώνεται μια σελίδα με την οποία επιχειρείται καθαρισμός των κεφαλών εκτύπωσης.
- Καθαρίστε τις κεφαλές εκτύπωσης μόνο εάν είναι απαραίτητο. Όταν τις καθαρίζετε χωρίς λόγο, σπαταλάτε μελάνι και μειώνετε τη διάρκεια ζωής των κεφαλών.

Για να ευθυγραμμίσετε ή να καθαρίσετε τις κεφαλές εκτύπωσης από τον πίνακα ελέγχου του εκτυπωτή

1. Τοποθετήστε απλό, αχρησιμοποίητο λευκό χαρτί letter ή A4 στο δίσκο εισόδου.
2. Στην αρχική οθόνη του εκτυπωτή, πατήστε  (Μενού).
3. Μεταβείτε προς τα κάτω για να πατήσετε **Εργαλεία**.
4. Πατήστε **Αντιμετώπιση προβλημάτων**, πατήστε **Ποιότητα εκτύπωσης** και, έπειτα, ορίστε την επιλογή για ευθυγράμμιση ή καθαρισμό των κεφαλών εκτύπωσης.

Για να ευθυγραμμίσετε ή να καθαρίσετε τις κεφαλές εκτύπωσης από το embedded web server (EWS)

1. Ανοίξτε το EWS. Ανατρέξτε στην ενότητα [Για πρόσβαση και χρήση του EWS](#).
2. Κάντε κλικ στην καρτέλα **Εργαλεία**.
3. Από το αριστερό μενού, κάντε κλικ στα **Βοηθητικά προγράμματα** και επιλέξτε **Εργαλειοθήκη ποιότητας εκτύπωσης**.
4. Κάντε κλικ στο κουμπί δίπλα από την επιλογή για ευθυγράμμιση ή καθαρισμό των κεφαλών εκτύπωσης.

Ευθυγράμμιση ή καθαρισμός των κεφαλών εκτύπωσης (Windows)

1. Τοποθετήστε απλό, αχρησιμοποίητο λευκό χαρτί letter ή A4 στο δίσκο εισόδου.
2. Στο λογισμικό του εκτυπωτή HP (είναι διαθέσιμο από το μενού **Έναρξη**), επιλέξτε **Εκτύπωση, σάρωση & φαξ** στο πάνω μέρος του παραθύρου.
3. Στην ενότητα **Εκτύπωση**, επιλέξτε **Συντήρηση του εκτυπωτή** για πρόσβαση στην Εργαλειοθήκη.
4. Στην εργαλειοθήκη, επιλέξτε την καρτέλα **Υπηρεσίες συσκευής**, κάντε κλικ στην επιλογή που θέλετε και ακολουθήστε τις οδηγίες στην οθόνη.

Καθαρισμός του εκτυπωτή

Μπορείτε να εκτελέσετε μια διαδικασία καθαρισμού από το λογισμικό του εκτυπωτή για να εμποδίσετε το σχηματισμό κηλίδων στην πίσω όψη των σελίδων.

Για να εκτελέσετε καθαρισμό του εκτυπωτή από το λογισμικό του εκτυπωτή (Windows)

1. Τοποθετήστε απλό, αχρησιμοποίητο λευκό χαρτί letter ή A4 στο δίσκο εισόδου.
2. Στο λογισμικό του εκτυπωτή HP (είναι διαθέσιμο από το μενού **Έναρξη**), επιλέξτε **Εκτύπωση, σάρωση & φαξ** στο πάνω μέρος του παραθύρου.
3. Στην ενότητα **Εκτύπωση**, επιλέξτε **Συντήρηση του εκτυπωτή** για πρόσβαση στην Εργαλειοθήκη.
4. Στην εργαλειοθήκη, επιλέξτε την καρτέλα **Υπηρεσίες συσκευής**, κάντε κλικ στην επιλογή που θέλετε και ακολουθήστε τις οδηγίες στην οθόνη.

Συμβουλές για τη χρήση της μελάνης και των κεφαλών εκτύπωσης

Συμβουλές για τις κεφαλές εκτύπωσης

Κατά τη χρήση των κεφαλών εκτύπωσης, ακολουθήστε τις παρακάτω συμβουλές:

- Χρησιμοποιήστε αυθεντικές κεφαλές εκτύπωσης της HP.
- Να χειρίζεστε τις κεφαλές εκτύπωσης με προσοχή. Μην ρίχνετε τις κεφαλές εκτύπωσης και μην αγγίζετε τις ηλεκτρικές επαφές ή τα ακροφύσια εκτύπωσης σε οποιαδήποτε επιφάνεια.

- Για να προστατεύετε τις κεφαλές εκτύπωσης ώστε να μην στεγνώνουν, να απενεργοποιείτε πάντα τον εκτυπωτή πατώντας το κουμπί απενεργοποίησης και να περιμένετε μέχρι να σβήσει η φωτεινή ένδειξη του κουμπιού απενεργοποίησης.
- Μην ανοίγετε ή μη χρησιμοποιείτε τις κεφαλές εκτύπωσης μέχρι να τις εγκαταστήσετε, καθώς αυτό μπορεί να προκαλέσει προβλήματα στην ποιότητα της εκτύπωσης. Εάν αφήσετε την ταινία στις κεφαλές εκτύπωσης, περιορίζεται η εξάτμιση της μελάνης.
- Εγκαταστήστε σωστά τις κεφαλές εκτύπωσης μαύρης και έγχρωμης μελάνης. Ανατρέξτε στην ενότητα [Για να επαληθεύσετε ότι έχουν τοποθετηθεί σωστά οι κεφαλές εκτύπωσης](#).
- Αφού εγκαταστήσετε και ρυθμίσετε τον εκτυπωτή, δεν πρέπει να ανοίξετε το κάλυμμα των κεφαλών εκτύπωσης, εκτός αν λάβετε σχετική οδηγία.
- Μπορείτε να ευθυγραμμίσετε τις κεφαλές εκτύπωσης για να βελτιώσετε την ποιότητα εκτύπωσης. Ανατρέξτε στην ενότητα [Βελτίωση της ποιότητας εκτύπωσης](#) για περισσότερες πληροφορίες.
- Εάν αφαιρέσετε μια κεφαλή εκτύπωσης από τον εκτυπωτή για οποιονδήποτε λόγο, επανατοποθετήστε την το συντομότερο δυνατό. Εάν παραμείνει χωρίς προστασία έξω από τον εκτυπωτή, η κεφαλή εκτύπωσης μπορεί να αρχίσει να στεγνώνει.

Συμβουλές για τις μελάνες

Κατά τη χρήση μελάνης, ακολουθήστε τις παρακάτω συμβουλές:

- Πριν ξεκινήσετε να εκτυπώνετε, βεβαιωθείτε ότι η στάθμη μελάνης στα δοχεία δεν είναι χαμηλή. Ανατρέξτε στην ενότητα [Ελέγξτε τα επίπεδα μελάνης](#).
- Γεμίστε ξανά τα δοχεία μελάνης όταν μειωθεί η στάθμη της μελάνης. Εάν εκτυπώσετε ενώ η στάθμη μελάνης είναι χαμηλή, μπορεί να προκληθεί βλάβη στον εκτυπωτή.
- Μην τοποθετείτε τον εκτυπωτή με κλίση.



ΣΗΜΕΙΩΣΗ: Οι αυθεντικές κεφαλές εκτύπωσης HP έχουν σχεδιαστεί και δοκιμαστεί με τους εκτυπωτές και τα χαρτιά HP για να δημιουργείτε εύκολα εξαιρετικά αποτελέσματα κάθε φορά.

Η HP δεν εγγυάται την ποιότητα ή την αξιοπιστία των αναλώσιμων τρίτων κατασκευαστών. Το σέρβις ή η επισκευή της συσκευής που θα είναι απαραίτητη εξ' αιτίας της χρήσης ενός αναλώσιμου τρίτου κατασκευαστή, δεν καλύπτεται από την εγγύηση.

Μετακίνηση του εκτυπωτή

Για να αποφύγετε την πρόκληση βλάβης στον εκτυπωτή ή τη διαρροή μελάνης, ακολουθήστε τις παρακάτω οδηγίες.

Εάν θέλετε να μεταφέρετε τον εκτυπωτή εντός του σπιτιού ή του γραφείου, αφήστε το κάλυμμα των κεφαλών εκτύπωσης κλειστό και διατηρήστε τον εκτυπωτή σε οριζόντια θέση.



Για να μετακινήσετε τον εκτυπωτή σε άλλη θέση εκτός σπιτιού ή γραφείου, ανατρέξτε στις συνοδευτικές οδηγίες για τη μετακίνηση του εκτυπωτή ή μεταβείτε στη διεύθυνση hp.com/support.

9 Επίλυση προβλήματος

Η παρούσα ενότητα προτείνει λύσεις για συνηθισμένα προβλήματα.

Εάν οι προτάσεις δεν επιλύσουν τα προβλήματα, δοκιμάστε να λάβετε βοήθεια χρησιμοποιώντας μία από τις υπηρεσίες υποστήριξης. Ανατρέξτε στην ενότητα [Επίλυση προβλήματος](#).

Μπορείτε επίσης να λάβετε βοήθεια από την εφαρμογή HP Smart και τον πίνακα ελέγχου του εκτυπωτή.

- **HP Smart:** Παρέχει ειδοποιήσεις για προβλήματα του εκτυπωτή (εμπλοκές και άλλου είδους προβλήματα), συνδέσμους για περιεχόμενο βοήθειας και επιλογές επικοινωνίας με την υποστήριξη για πρόσθετη βοήθεια. Ανατρέξτε στην ενότητα [Χρήση της εφαρμογής HP Smart για εκτύπωση, σάρωση και διαχείριση](#).
- **Πίνακας ελέγχου εκτυπωτή:** Στην αρχική οθόνη, πατήστε **Μενού**  και μεταβείτε προς τα κάτω για να επιλέξετε **Βοήθεια**. Διαφορετικά, αν εμφανιστεί το κουμπί Βοήθειας , πατήστε το για να λάβετε περισσότερες πληροφορίες για μια δυνατότητα ή την τρέχουσα λειτουργία.

Εμπλοκές και προβλήματα τροφοδότησης χαρτιού

Το παρόν θέμα βοηθά στην αντιμετώπιση προβλημάτων από εμπλοκές και προβλήματα τροφοδότησης χαρτιού.

Αποκατάσταση εμπλοκής χαρτιού ή εμπλοκής στον φορέα εκτύπωσης

Εμπλοκές χαρτιού μπορούν να παρουσιαστούν σε πολλές περιοχές. Για την αποκατάσταση των εμπλοκών στον φορέα δοχείων μελάνης, απομακρύνετε τυχόν αντικείμενα, συμπεριλαμβανομένου του χαρτιού, που μπλοκάρουν τον φορέα δοχείων στην περιοχή πρόσβασης στη μελάνη.



ΣΗΜΕΙΩΣΗ: Μην χρησιμοποιείτε εργαλεία ή άλλες συσκευές για να αφαιρέσετε τα μπλοκαρισμένα αντικείμενα. Να είστε πάντα προσεκτικοί κατά την αφαίρεση μπλοκαρισμένων αντικειμένων από το εσωτερικό του εκτυπωτή.

Για να αποκαταστήσετε εμπλοκές χαρτιού από τον δίσκο

1. Αφαιρέστε τον δίσκο εισόδου.

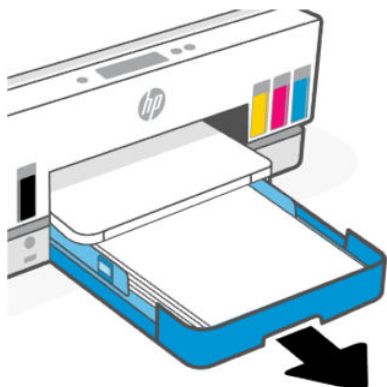

2. Αφαιρέστε το δίσκο εξόδου.

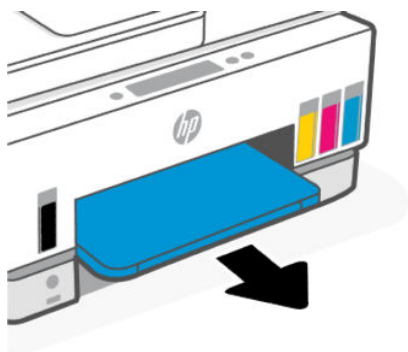

3. Αφαιρέστε την πλάκα διπλής όψης. Πράξτε το φτάνοντας προσεκτικά μέσα στο κενό όπου βρίσκονταν οι δίσκοι και τραβώντας την πλάκα.

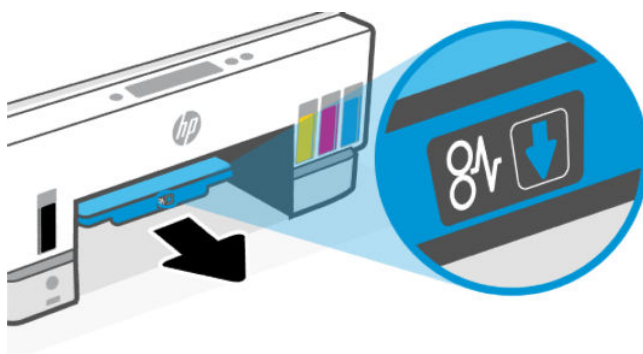

4. Αφαιρέστε το μπλοκαρισμένο χαρτί.

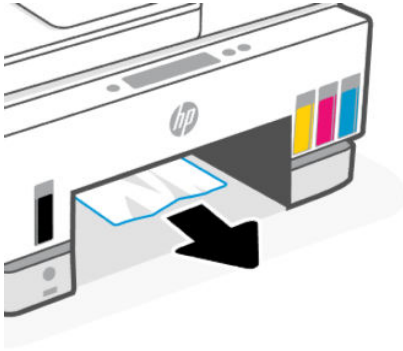

5. Επανατοποθετήστε την πλάκα διπλής όψης τον δίσκο εξόδου και τον δίσκο εισαγωγής.

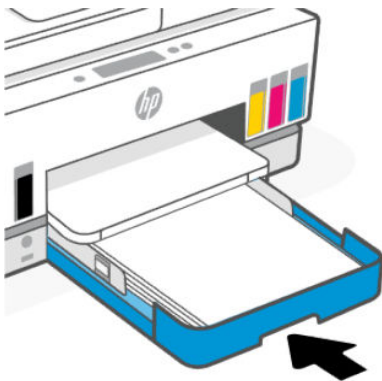
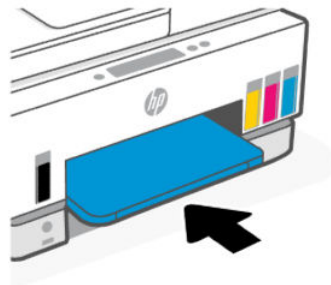
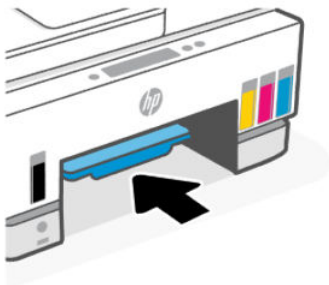

Για να αποκαταστήσετε εμπλοκές χαρτιού από το εσωτερικό του εκτυπωτή

1. Σηκώστε τη θύρα πρόσβασης στη μελάνη.

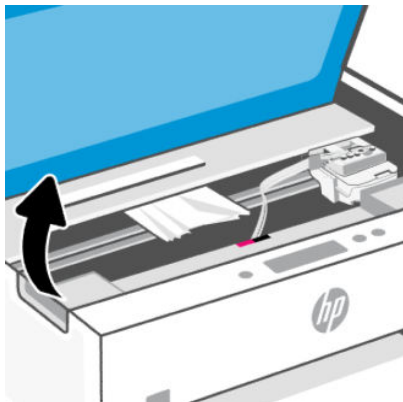

2. Αφαιρέστε το μπλοκαρισμένο χαρτί.

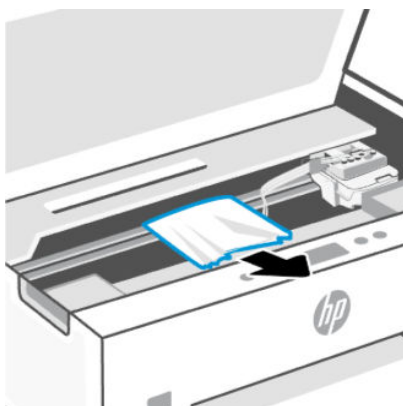

3. Κλείστε τη θύρα πρόσβασης στη μελάνη.

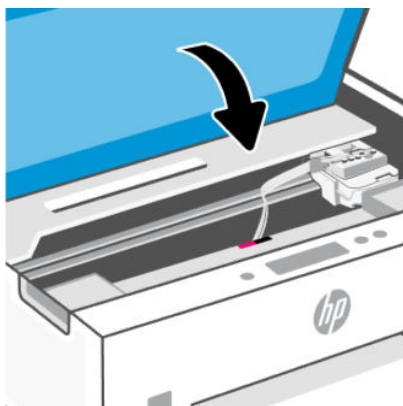

Για να αποκαταστήσετε εμπλοκές χαρτιού στο πίσω μέρος του εκτυπωτή

1. Ανοίξτε τη θύρα στην πίσω πλευρά του εκτυπωτή.

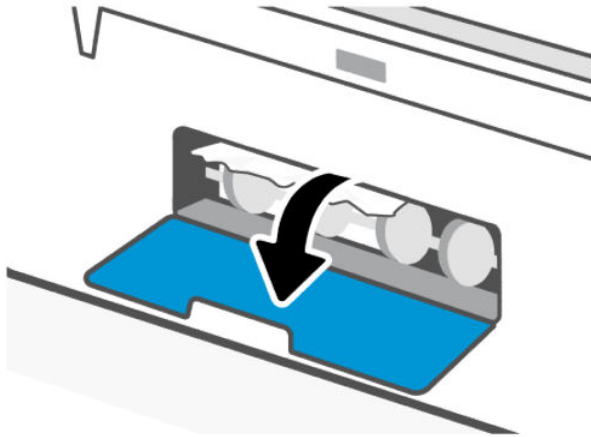

2. Αφαιρέστε το μπλοκαρισμένο χαρτί.

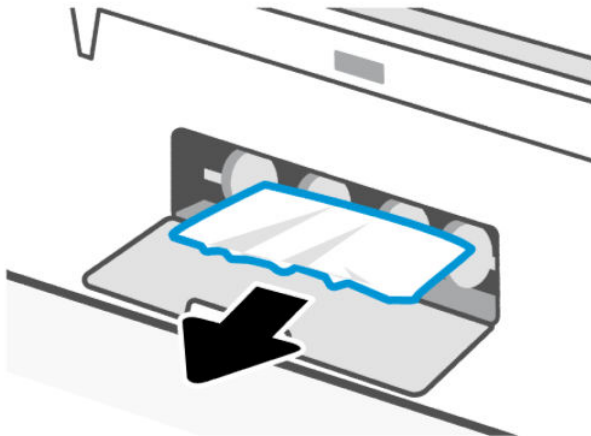

3. Κλείστε την πίσω θύρα.

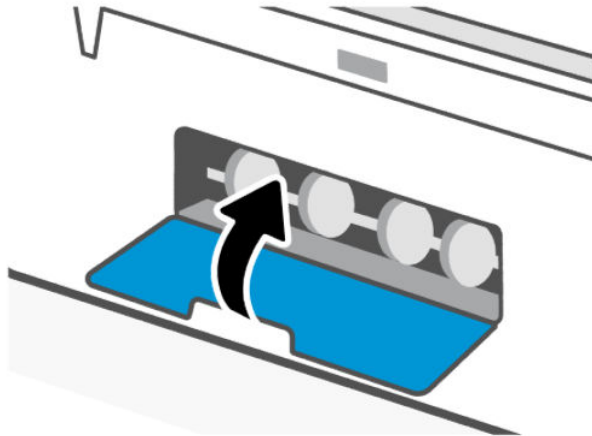

Για να αποκαταστήσετε εμπλοκές χαρτιού στον τροφοδότη εγγράφων

 **ΣΗΜΕΙΩΣΗ:** Εάν εξακολουθούν να εμφανίζονται εμπλοκές χαρτιού κατά τη χρήση του τροφοδότη εγγράφων και δεν βοηθούν οι άλλες μέθοδοι για την αποφυγή εμπλοκών στον τροφοδότη εγγράφων, δοκιμάστε να καθαρίσετε την περιοχή γυαλιού του τροφοδότη εγγράφων χρησιμοποιώντας ένα στεγνό πανί χωρίς χνούδι. Ανατρέξτε στην ενότητα [Καθαρίστε την περιοχή του γυαλιού τροφοδότη εγγράφων](#).

1. Ανοίξτε το κάλυμμα του τροφοδότη εγγράφων.

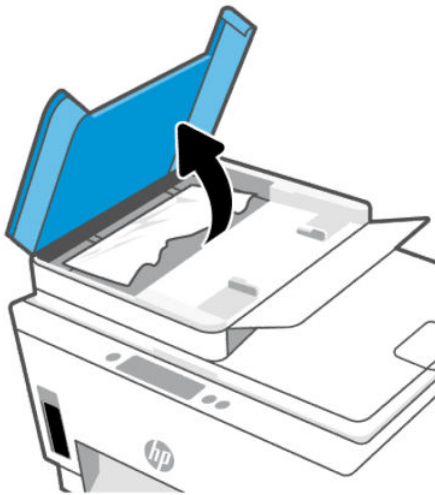

2. Αφαιρέστε το μπλοκαρισμένο χαρτί.

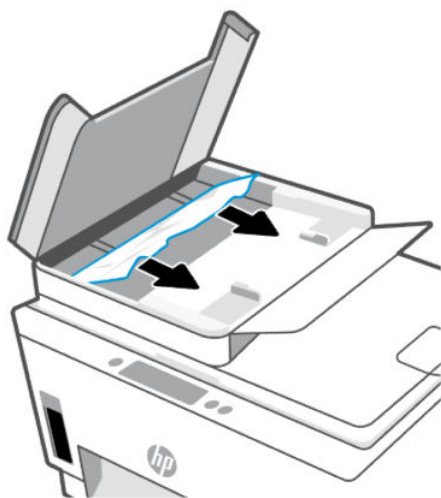

3. Κλείστε το κάλυμμα του τροφοδότη εγγράφων.

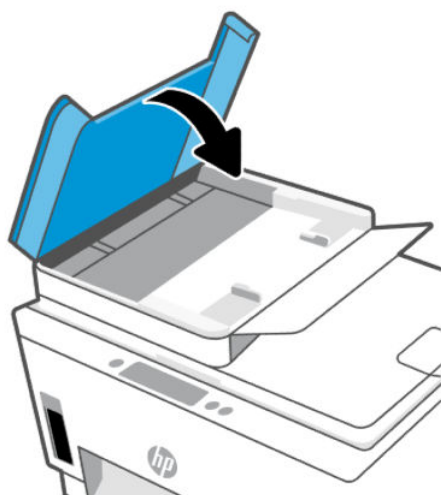

Μάθετε πώς να αποφεύγετε τις εμπλοκές χαρτιού

Για να αποφεύγετε τις εμπλοκές χαρτιού, ακολουθήστε τις εξής οδηγίες.

- Μην υπερφορτώσετε τον δίσκο εισόδου, αλλά βεβαιωθείτε ότι έχετε τοποθετήσει τουλάχιστον 5 σελίδες, για βέλτιστα αποτελέσματα.
- Διατηρήστε τον εκτυπωτή σας καθαρό από σκόνη και υπολείμματα αφαιρώντας το χαρτί και κλείνοντας το δίσκο εισόδου, όταν δεν τον χρησιμοποιείτε.
- Αφαιρείτε συχνά τα εκτυπωμένα χαρτιά από το δίσκο εξόδου.
- Βεβαιωθείτε ότι το χαρτί που είναι τοποθετημένο στο δίσκο εισόδου είναι επίπεδο και ότι οι άκρες δεν είναι λυγισμένες ή σκισμένες.

- Μην συνδυάζετε διαφορετικούς τύπους και μεγέθη χαρτιού στο δίσκο εισόδου. Ολόκληρη η στοίβα στο δίσκο εισόδου πρέπει να αποτελείται από χαρτιά ίδιου μεγέθους και τύπου.

Χρησιμοποιήστε χαρτί HP για βέλτιστη απόδοση. Για περισσότερες πληροφορίες σχετικά με το χαρτί HP, ανατρέξτε στην ενότητα [Βασικές πληροφορίες για το χαρτί](#).

- Ρυθμίστε τους οδηγούς πλάτους χαρτιού στο δίσκο εισόδου ώστε να ακουμπάνε σε όλο το μήκος του χαρτιού. Βεβαιωθείτε ότι οι οδηγοί πλάτους χαρτιού δεν λυγίζουν το χαρτί στο δίσκο εισόδου.
- Μην πιέζετε το χαρτί μέσα στο δίσκο εισόδου.
- Μην τοποθετείτε χαρτί ενώ ο εκτυπωτής εκτυπώνει. Περιμένετε μήνυμα του εκτυπωτή προτού τοποθετήσετε χαρτί.

Επίλυση προβλημάτων τροφοδοσίας χαρτιού

Τι πρόβλημα αντιμετωπίζετε;

- **Το χαρτί δεν τροφοδοτείται από το δίσκο εισόδου**
 - Βεβαιωθείτε ότι υπάρχει χαρτί στο δίσκο εισόδου. Ανατρέξτε στην ενότητα [Τοποθέτηση χαρτιού](#).
 - Ρυθμίστε τους οδηγούς πλάτους χαρτιού στο δίσκο εισόδου ώστε να ακουμπάνε σε όλο το μήκος του χαρτιού. Βεβαιωθείτε ότι οι οδηγοί πλάτους χαρτιού δεν λυγίζουν το χαρτί στο δίσκο εισόδου.
 - Βεβαιωθείτε ότι το χαρτί στο δίσκο εισόδου δεν έχει κυρτώσει. Αν έχει κυρτώσει, λυγίστε τα φύλλα χαρτιού προς την αντίθετη κατεύθυνση για να τα ισιώσετε.
 - Αποφύγετε την τσάκιση ή το τσαλάκωμα του χαρτιού αποθηκεύοντας όλες τις προμήθειες μέσω σε συσκευασία που μπορεί να ξανασφραγιστεί.
 - Μόλις ολοκληρωθεί η εκτύπωση, αφαιρέστε το χρησιμοποιημένο φωτογραφικό χαρτί από τον δίσκο εισόδου. Φυλάξτε το χαρτί ώστε να μην κυρτώσει, γεγονός που μπορεί να υποβαθμίσει την ποιότητα των εκτυπώσεων.
 - Καθαρίστε τους κυλίνδρους χαρτιού.
- **Οι σελίδες είναι λοξές**
 - Βεβαιωθείτε ότι το χαρτί που έχει τοποθετηθεί στο δίσκο εισόδου είναι ευθυγραμμισμένο με τους οδηγούς πλάτους χαρτιού. Εάν χρειάζεται, τραβήξτε το δίσκο εισόδου έξω από τον εκτυπωτή, τοποθετήστε ξανά το χαρτί σωστά και βεβαιωθείτε ότι οι οδηγοί χαρτιού είναι σωστά ευθυγραμμισμένοι.
 - Τοποθετείτε χαρτί στον εκτυπωτή μόνο όταν δεν εκτυπώνει.
 - Βεβαιωθείτε ότι η πίσω θύρα πρόσβασης έχει κλείσει σωστά.
- **Τροφοδοτούνται πολλές σελίδες**
 - Ρυθμίστε τους οδηγούς πλάτους χαρτιού στο δίσκο εισόδου ώστε να ακουμπάνε σε όλο το μήκος του χαρτιού. Βεβαιωθείτε ότι οι οδηγοί πλάτους χαρτιού δεν λυγίζουν το χαρτί στο δίσκο εισόδου.
 - Βεβαιωθείτε ότι ο δίσκος εισόδου δεν είναι υπερφορτωμένος με χαρτί.
 - Βεβαιωθείτε ότι τα φύλλα της στοίβας χαρτιού δεν είναι κολλημένα μεταξύ τους.
 - Χρησιμοποιείτε χαρτί HP για βέλτιστη απόδοση.

- Καθαρίστε τους κυλίνδρους χαρτιού.

Για να καθαρίσετε χειροκίνητα τους κυλίνδρους χαρτιού

1. Συγκεντρώστε τα παρακάτω υλικά:
 - Μια μακριά μπατονέτα από υλικό χωρίς χνούδι
 - Απιονισμένο, φιλτραρισμένο ή εμφιαλωμένο νερό (το νερό της βρύσης μπορεί να προκαλέσει βλάβη στον εκτυπωτή)
2. Πατήστε το κουμπί Λειτουργίας  για να απενεργοποιήσετε τον εκτυπωτή.
3. Αποσυνδέστε το καλώδιο τροφοδοσίας από την πίσω πλευρά του εκτυπωτή.
4. Αποσυνδέστε τα άλλα καλώδια από τον εκτυπωτή.
5. Αφαιρέστε τον δίσκο εισόδου.
6. Αφαιρέστε το δίσκο εξόδου.

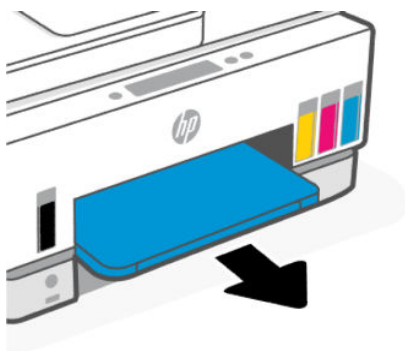

7. Κοιτάξτε μέσα στο κενό όπου ήταν οι δίσκοι και βρείτε τους γκρι κυλίνδρους αρπαγής χαρτιού. Ίσως χρειαστείτε ένα φακό για να δείτε μέσα στην περιοχή.
8. Νοτίστε μια μπατονέτα με εμφιαλωμένο ή απιονισμένο νερό και στίψτε την περίσσεια νερού.
9. Πιέστε την μπατονέτα πάνω στους κυλίνδρους και περιστρέψτε τους αντίθετα προς τα εσάς με τα δάχτυλά σας. Πιέστε μαλακά για να αφαιρέσετε τη σκόνη ή τις συσσωρευμένες ακαθαρσίες.
10. Αφήστε τους κυλίνδρους να στεγνώσουν 10 με 15 λεπτά.

11. Επανατοποθετήστε τον δίσκο εξόδου και τον δίσκο εισαγωγής.

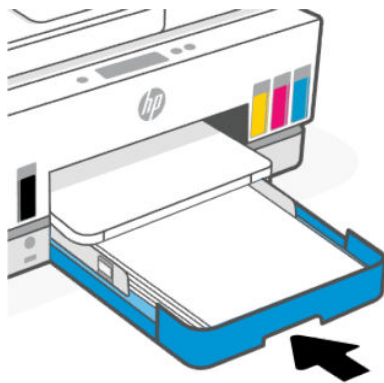
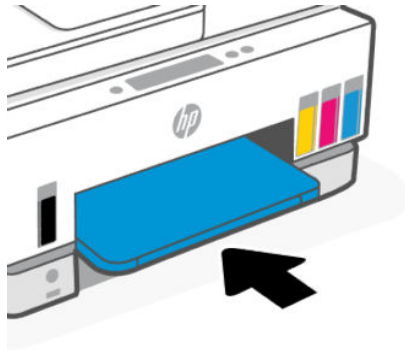

12. Επανασυνδέστε το καλώδιο τροφοδοσίας στην πίσω πλευρά του εκτυπωτή.
13. Επανασυνδέστε τα άλλα καλώδια στον εκτυπωτή, εάν είναι απαραίτητο.
14. Πατήστε το κουμπί Λειτουργίας για να θέσετε τον εκτυπωτή σε λειτουργία.

Πρόβλημα κεφαλής εκτύπωσης

Το παρόν θέμα βοηθά στην αντιμετώπιση προβλημάτων στις κεφαλές εκτύπωσης.

1. Επιβεβαιώστε ότι η κεφαλή εκτύπωσης που υποδεικνύεται έχει τοποθετηθεί σωστά.
2. Καθαρίστε τις επαφές της κεφαλής εκτύπωσης.
3. Επικοινωνήστε με την υποστήριξη της HP για βοήθεια. Ανατρέξτε στη διεύθυνση hp.com/support.

Για να επαληθεύσετε ότι έχουν τοποθετηθεί σωστά οι κεφαλές εκτύπωσης

ΣΗΜΕΙΩΣΗ:

- Αυτές οι οδηγίες ισχύουν μόνο για αυτή την ενότητα. Αφού εγκαταστήσετε και ρυθμίσετε τον εκτυπωτή, δεν πρέπει να ανοίξετε το κάλυμμα των κεφαλών εκτύπωσης, εκτός αν λάβετε σχετική οδηγία.
- Να χειρίζεστε τις κεφαλές εκτύπωσης με προσοχή. Μην ρίχνετε τις κεφαλές εκτύπωσης και μην αγγίζετε τις ηλεκτρικές επαφές ή τα ακροφύσια εκτύπωσης σε οποιαδήποτε επιφάνεια.

1. Βεβαιωθείτε ότι ο εκτυπωτής είναι ενεργοποιημένος.
2. Σηκώστε τη θύρα πρόσβασης στη μελάνη. Περιμένετε μέχρι ο φορέας εκτύπωσης να βρεθεί στο κέντρο της συσκευής και να σταματήσει.



ΣΗΜΕΙΩΣΗ: Αφού εγκαταστήσετε και ρυθμίσετε τον εκτυπωτή, δεν πρέπει να ανοίξετε το κάλυμμα των κεφαλών εκτύπωσης, εκτός αν λάβετε σχετική οδηγία.

3. Αφαιρέστε και τοποθετήστε ξανά την κεφαλή εκτύπωσης.
 - α. Πατήστε το μπλε κουμπί για να ανοίξετε το κάλυμμα κεφαλών εκτύπωσης.
 - β. Αφαιρέστε την κεφαλή εκτύπωσης από το φορέα.

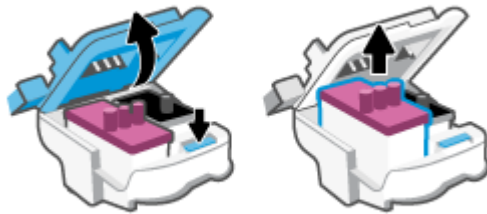

- γ. Εάν βρείτε πορτοκαλί κάλυμμα ή ταινία στην κεφαλή εκτύπωσης, αφαιρέστε τα.

ΠΡΟΣΟΧΗ: Μην αγγίζετε τις ηλεκτρικές επαφές ή τα ακροφύσια εκτύπωσης.

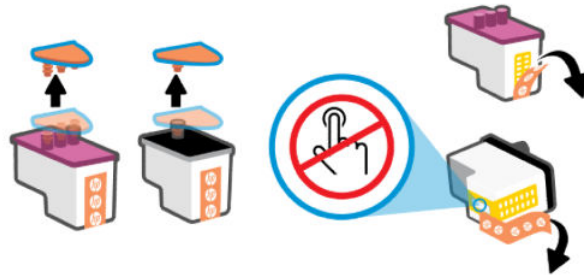

- δ. Τοποθετήστε την κεφαλή εκτύπωσης μέσα στην υποδοχή μέχρι να ασφαλίσει στη θέση της.

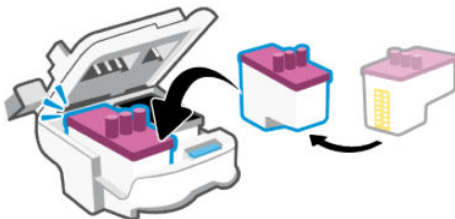

- ε. Κλείστε το κάλυμμα κεφαλών εκτύπωσης.
Βεβαιωθείτε ότι έκλεισε σωστά για να αποφύγετε προβλήματα εμπλοκής φορέα.

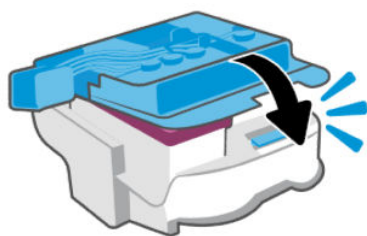

4. Κλείστε τη θύρα πρόσβασης στη μελάνη.

Για να καθαρίσετε τις επαφές των κεφαλών εκτύπωσης

ΣΗΜΕΙΩΣΗ:

- Ανοίξτε το κάλυμμα των κεφαλών εκτύπωσης και καθαρίστε τις επαφές τους μόνο εάν είναι απαραίτητο, π.χ. εάν δεν εντοπίζεται μια κεφαλή εκτύπωσης.

Αυτές οι οδηγίες ισχύουν μόνο για αυτή την ενότητα. Αφού εγκαταστήσετε και ρυθμίσετε τον εκτυπωτή, δεν πρέπει να ανοίξετε το κάλυμμα των κεφαλών εκτύπωσης, εκτός αν λάβετε σχετική οδηγία.

- Η διαδικασία καθαρισμού θα πρέπει να διαρκέσει μόνο μερικά λεπτά. Φροντίστε να τοποθετήσετε ξανά τις κεφαλές εκτύπωσης στον εκτυπωτή το συντομότερο δυνατόν. Δεν συνιστάται να αφήνετε τις κεφαλές εκτύπωσης έξω από τον εκτυπωτή για περισσότερο από 30 λεπτά. Μπορεί να προκληθεί ζημιά στις κεφαλές εκτύπωσης.
- Να χειρίζεστε τις κεφαλές εκτύπωσης με προσοχή. Μην ρίχνετε τις κεφαλές εκτύπωσης και μην αγγίζετε τις ηλεκτρικές επαφές ή τα ακροφύσια εκτύπωσης σε οποιαδήποτε επιφάνεια.

1. Βεβαιωθείτε ότι ο εκτυπωτής είναι ενεργοποιημένος.
2. Σηκώστε τη θύρα πρόσβασης στη μελάνη.

 **ΣΗΜΕΙΩΣΗ:** Αφού εγκαταστήσετε και ρυθμίσετε τον εκτυπωτή, δεν πρέπει να ανοίξετε το κάλυμμα των κεφαλών εκτύπωσης, εκτός αν λάβετε σχετική οδηγία.

3. Πατήστε το μπλε κουμπί για να ανοίξετε το κάλυμμα κεφαλών εκτύπωσης.
4. Αφαιρέστε την κεφαλή εκτύπωσης που αναφέρεται στο μήνυμα σφάλματος.

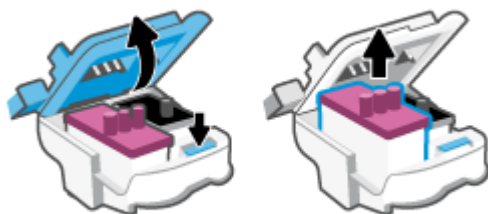

5. Καθαρίστε τις επαφές της κεφαλής εκτύπωσης και τις επαφές του εκτυπωτή.

- α. Κρατήστε την κεφαλή εκτύπωσης από τα πλάγια και εντοπίστε τις ηλεκτρικές επαφές πάνω της.

Οι ηλεκτρικές επαφές είναι τα μικρά τμήματα από μέταλλο χρυσού χρώματος που υπάρχουν πάνω στην κεφαλή εκτύπωσης.

 **ΣΗΜΕΙΩΣΗ:** Μην αγγίζετε τις ηλεκτρικές επαφές ή τα ακροφύσια εκτύπωσης.



- β. Σκουπίστε μόνο τις επαφές με ένα στεγνό, μαλακό πανί ή πανί που δεν αφήνει χνούδι.

 **ΣΗΜΕΙΩΣΗ:** Προσέξτε να καθαρίσετε μόνο τις επαφές και μην απλώνετε μελάνη ή άλλα υπολείμματα στις επαφές.

- γ. Στο εσωτερικό του εκτυπωτή, εντοπίστε τις επαφές για την κεφαλή εκτύπωσης.

Οι επαφές του εκτυπωτή μοιάζουν με εξογκώματα χρυσού χρώματος, τοποθετημένα έτσι ώστε να εφάπτονται με τις επαφές της κεφαλής εκτύπωσης.

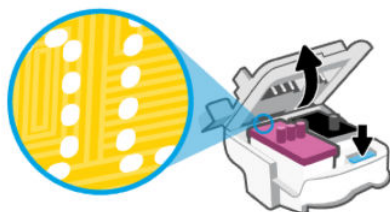

- δ. Χρησιμοποιήστε μια στεγνή μπατονέτα ή ένα πανί που δεν αφήνει χνούδι για να σκουπίσετε τις επαφές.

 **ΣΗΜΕΙΩΣΗ:** Προσέξτε να καθαρίσετε μόνο τις επαφές και μην απλώνετε μελάνη ή άλλα υπολείμματα στις επαφές.

6. Τοποθετήστε την κεφαλή εκτύπωσης μέσα στην υποδοχή μέχρι να ασφαλίσει στη θέση της.

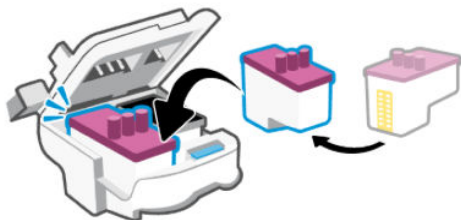

7. Κλείστε το κάλυμμα κεφαλών εκτύπωσης.

Βεβαιωθείτε ότι έκλεισε σωστά για να αποφύγετε προβλήματα εμπλοκής φορέα.

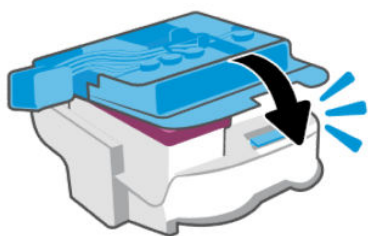

8. Κλείστε τη θύρα πρόσβασης στη μελάνη.
9. Ελέγξτε εάν το μήνυμα σφάλματος διαγράφηκε.

Εάν εξακολουθείτε να λαμβάνετε το μήνυμα σφάλματος, απενεργοποιήστε τον εκτυπωτή και ενεργοποιήστε τον ξανά.

Προβλήματα εκτύπωσης

Το παρόν θέμα βοηθά στην αντιμετώπιση προβλημάτων εκτύπωσης.

- Χρησιμοποιήστε το [HP Print and Scan Doctor](#) για αυτόματη διάγνωση και επιδιόρθωση προβλημάτων.

 **ΣΗΜΕΙΩΣΗ:** Αυτό το εργαλείο είναι για λειτουργικό σύστημα Windows και είναι διαθέσιμο μόνο σε ορισμένες γλώσσες.

- Για να αποφύγετε προβλήματα ποιότητας εκτύπωσης, να απενεργοποιείτε πάντα τον εκτυπωτή χρησιμοποιώντας το κουμπί "Λειτουργία" και περιμένετε μέχρι να σβήσει η φωτεινή ένδειξη προτού αποσυνδέσετε τον εκτυπωτή από το ρεύμα. Με αυτόν τον τρόπο, ο εκτυπωτής μετακινεί τις κεφαλές εκτύπωσης σε κλειστή θέση, όπου προστατεύονται από το στέγνωμα.

Για να βελτιώσετε την ποιότητα εκτύπωσης, ανατρέξτε στην ενότητα [Βελτίωση της ποιότητας εκτύπωσης](#).

Για να επιλύσετε προβλήματα εκτύπωσης (macOS)

1. Ελέγξτε εάν υπάρχουν και επιλύστε μηνύματα σφάλματος.
2. Αποσυνδέστε και επανασυνδέστε το καλώδιο USB.
3. Βεβαιωθείτε ότι η συσκευή δεν είναι σε παύση ή εκτός σύνδεσης.
 - α. Στην περιοχή **Προτιμήσεις συστήματος**, κάντε κλικ στην επιλογή **Εκτυπωτές & Σαρωτές**.
 - β. Κάντε κλικ στο κουμπί **Άνοιγμα ουράς εκτύπωσης**.
 - γ. Κάντε κλικ σε μια εργασία εκτύπωσης για να την επιλέξετε.

Χρησιμοποιήστε τα παρακάτω κουμπιά για να διαχειριστείτε την εργασία εκτύπωσης:

- **Διαγραφή:** Διαγραφή της επιλεγμένης εργασίας εκτύπωσης.
 - **Αναμονή:** Παύση της επιλεγμένης εργασίας εκτύπωσης.
 - **Συνέχεια:** Συνέχιση μιας εργασίας εκτύπωσης που είχε διακοπεί προσωρινά.
 - **Παύση εκτυπωτή:** Παύση όλων των εργασιών εκτύπωσης στην ουρά εκτύπωσης.
- δ. Εάν κάνατε αλλαγές, δοκιμάστε να εκτυπώσετε ξανά.

4. Επανεκκινήστε τον υπολογιστή.

Για να επιλύσετε προβλήματα εκτύπωσης (Windows)

Βεβαιωθείτε ότι ο εκτυπωτής είναι ενεργοποιημένος και ότι υπάρχει χαρτί στο δίσκο εισόδου. Εάν εξακολουθείτε να μην μπορείτε να εκτυπώσετε, δοκιμάστε τα παρακάτω με τη σειρά:

1. Ελέγξτε για μηνύματα σφάλματος στο λογισμικό του εκτυπωτή και επιλύστε τα ακολουθώντας τις οδηγίες που εμφανίζονται στην οθόνη.
2. Εάν ο υπολογιστής συνδέεται στον εκτυπωτή με καλώδιο USB, αποσυνδέστε το καλώδιο USB και συνδέστε το ξανά.

Εάν ο υπολογιστής συνδέεται στον εκτυπωτή με ασύρματη σύνδεση, επιβεβαιώστε ότι η σύνδεση λειτουργεί.

3. Βεβαιωθείτε ότι ο εκτυπωτής δεν είναι σε παύση ή εκτός σύνδεσης.

Για να βεβαιωθείτε ότι ο εκτυπωτής δεν είναι σε παύση ή εκτός σύνδεσης

α. Ανάλογα με το λειτουργικό σας σύστημα, κάντε ένα από τα παρακάτω:

- **Windows 10:** Στο μενού **Έναρξη** των Windows, επιλέξτε **Σύστημα των Windows** από τη λίστα των εφαρμογών, επιλέξτε **Πίνακας Ελέγχου** και, στη συνέχεια, κάντε κλικ στην επιλογή **Προβολή συσκευών και εκτυπωτών** στην ενότητα **Υλικό και ήχος**.
- **Windows 7:** Στο μενού **Έναρξη** των Windows, κάντε κλικ στην επιλογή **Συσκευές και εκτυπωτές**.

β. Κάντε διπλό κλικ ή δεξί κλικ στο εικονίδιο του εκτυπωτή σας και επιλέξτε **Δείτε τι εκτυπώνεται** για να ανοίξετε την ουρά εκτύπωσης.

γ. Στο μενού **Εκτυπωτής**, βεβαιωθείτε ότι δεν υπάρχουν σημάδια επιλογής δίπλα στις επιλογές **Παύση εκτύπωσης** ή **Χρήση εκτυπωτή χωρίς σύνδεση**.

δ. Εάν κάνατε αλλαγές, δοκιμάστε να εκτυπώσετε ξανά.

4. Βεβαιωθείτε ότι ο εκτυπωτής έχει οριστεί ως ο προεπιλεγμένος εκτυπωτής.

Για να βεβαιωθείτε ότι ο εκτυπωτής έχει οριστεί ως ο προεπιλεγμένος εκτυπωτής.

α. Ανάλογα με το λειτουργικό σας σύστημα, κάντε ένα από τα παρακάτω:

- **Windows 10:** Στο μενού **Έναρξη** των Windows, επιλέξτε **Σύστημα των Windows** από τη λίστα των εφαρμογών, επιλέξτε **Πίνακας Ελέγχου** και, στη συνέχεια, κάντε κλικ στην επιλογή **Προβολή συσκευών και εκτυπωτών** στην ενότητα **Υλικό και ήχος**.
- **Windows 7:** Στο μενού **Έναρξη** των Windows, κάντε κλικ στην επιλογή **Συσκευές και εκτυπωτές**.

β. Βεβαιωθείτε ότι ως προεπιλεγμένος εκτυπωτής έχει οριστεί ο σωστός εκτυπωτής.

Δίπλα στον προεπιλεγμένο εκτυπωτή υπάρχει ένα σημάδι επιλογής μέσα σε μαύρο ή πράσινο κύκλο.

γ. Εάν έχει οριστεί ως προεπιλεγμένος εκτυπωτής λάθος εκτυπωτής, κάντε δεξί κλικ στο σωστό εκτυπωτή και επιλέξτε **Ορισμός ως προεπιλεγμένου εκτυπωτή**.

δ. Δοκιμάστε να χρησιμοποιήσετε ξανά τον εκτυπωτή.

5. Επανεκκινήστε την ουρά εκτύπωσης.

Για να επανεκκινήσετε την ουρά εκτύπωσης

- α. Ανάλογα με το λειτουργικό σας σύστημα, κάντε ένα από τα παρακάτω:
- **Windows 10:** Στο μενού **Έναρξη** των Windows, επιλέξτε **Σύστημα των Windows** και έπειτα επιλέξτε **Πίνακας Ελέγχου**.
 - **Windows 7:** Στο μενού **Έναρξη** των Windows, επιλέξτε **Πίνακας Ελέγχου**.
- β. Επιλέξτε **Σύστημα και Ασφάλεια** και έπειτα επιλέξτε **Εργαλεία Διαχείρισης**.
- γ. Κάντε διπλό κλικ στην επιλογή **Υπηρεσίες**.
- δ. Κάντε δεξί κλικ στην επιλογή **Ουρά εκτύπωσης** και έπειτα κάντε κλικ στην επιλογή **Ιδιότητες**.
- ε. Βεβαιωθείτε ότι στην καρτέλα **Γενικά** έχει οριστεί η επιλογή **Αυτόματα** από την αναπτυσσόμενη λίστα **Τύπος εκκίνησης**.
- ζ. Στην ενότητα **Κατάσταση υπηρεσίας**, ελέγξτε την κατάσταση.
- Εάν η υπηρεσία δεν εκτελείται, επιλέξτε **Έναρξη**.
 - Εάν η υπηρεσία εκτελείται, επιλέξτε **Διακοπή** και έπειτα επιλέξτε **Έναρξη** για να εκκινήσετε ξανά την υπηρεσία.
- Έπειτα κάντε κλικ στο κουμπί **OK**.

6. Επανεκκινήστε τον υπολογιστή.

7. Διαγράψτε την ουρά εκτύπωσης.

Για να διαγράψετε την ουρά εκτύπωσης

- α. Ανάλογα με το λειτουργικό σας σύστημα, κάντε ένα από τα παρακάτω:
- **Windows 10:** Στο μενού **Έναρξη** των Windows, επιλέξτε **Σύστημα των Windows** και έπειτα επιλέξτε **Πίνακας Ελέγχου**. Στην περιοχή **Υλικό και ήχος**, επιλέξτε **Προβολή συσκευών και εκτυπωτών**.
 - **Windows 7:** Στο μενού **Έναρξη** των Windows, κάντε κλικ στην επιλογή **Συσκευές και εκτυπωτές**.
- β. Κάντε δεξί κλικ στον εκτυπωτή και έπειτα επιλέξτε να δείτε τι εκτυπώνεται.
- γ. Στο μενού **Εκτυπωτής**, επιλέξτε **Ακύρωση όλων των εγγράφων** ή **Εκκαθάριση εγγράφου εκτύπωσης** και, στη συνέχεια, επιλέξτε **Ναι** για επιβεβαίωση.
- δ. Εάν υπάρχουν ακόμη έγγραφα στην ουρά, επανεκκινήστε τον υπολογιστή και δοκιμάστε να εκτυπώσετε ξανά.
- ε. Ελέγξτε πάλι την ουρά εκτύπωσης για να βεβαιωθείτε ότι είναι κενή και δοκιμάστε να εκτυπώσετε ξανά.

Προβλήματα αντιγραφής και σάρωσης

Το παρόν θέμα βοηθά στην αντιμετώπιση προβλημάτων αντιγράφων και σάρωσης.

- Ανατρέξτε στην ενότητα [Συμβουλές για επιτυχημένη σάρωση και αντιγραφή](#).

- Χρησιμοποιήστε το [HP Print and Scan Doctor](#) για αυτόματη διάγνωση και επιδιόρθωση προβλημάτων.



ΣΗΜΕΙΩΣΗ: Αυτό το εργαλείο είναι για λειτουργικό σύστημα Windows και είναι διαθέσιμο μόνο σε ορισμένες γλώσσες.

Προβλήματα φαξ

Εκτελέστε ή εκτυπώστε μια αναφορά ελέγχου φαξ για να δείτε εάν υπάρχει κάποιο πρόβλημα με τη ρύθμιση του φαξ. Εάν ο έλεγχος είναι επιτυχής και εξακολουθείτε να αντιμετωπίζετε προβλήματα με τη λειτουργία του φαξ, ελέγξτε τις ρυθμίσεις φαξ που εμφανίζονται στην αναφορά για να βεβαιωθείτε ότι είναι σωστές.

Εκτελέστε έναν έλεγχο φαξ

Μπορείτε να ελέγξετε τη ρύθμιση του φαξ για να βεβαιωθείτε για την κατάσταση του εκτυπωτή και ότι είναι σωστά ρυθμισμένος για φαξ. Πραγματοποιήστε αυτόν τον έλεγχο μόνο αφού ολοκληρώσετε τη ρύθμιση του φαξ στον εκτυπωτή. Ο έλεγχος πραγματοποιεί τα εξής:

- Ελέγχει το υλικό της συσκευής φαξ
- Επαληθεύει ότι στον εκτυπωτή είναι συνδεδεμένο το σωστό καλώδιο τηλεφώνου
- Επαληθεύει ότι το καλώδιο τηλεφώνου είναι συνδεδεμένο στη σωστή θύρα
- Ελέγχει για τυχόν τόνους κλήσης
- Ελέγχει την κατάσταση της σύνδεσης της γραμμής τηλεφώνου
- Ελέγχει για την ύπαρξη ενεργής γραμμής τηλεφώνου

Για να ελέγξετε τη ρύθμιση φαξ από τον πίνακα ελέγχου του εκτυπωτή

1. Ρυθμίστε τον εκτυπωτή για φαξ ανάλογα με τις οδηγίες του εξοπλισμού του γραφείου ή του σπιτιού σας.
2. Πριν ξεκινήσετε τον έλεγχο, βεβαιωθείτε ότι τα δοχεία μελάνης είναι γεμισμένα και ότι έχει τοποθετηθεί χαρτί πλήρους μεγέθους στον δίσκο εισόδου.

3. Στην αρχική οθόνη του εκτυπωτή, πατήστε  (Μενού).

4. Μεταβείτε προς τα κάτω για να πατήσετε **Εργαλεία**.

5. Πατήστε **Αντιμετώπιση προβλημάτων**, πατήστε **Αντιμετώπιση προβλημάτων φαξ** και επιλέξτε την εκτέλεση ελέγχου φαξ.

Η κατάσταση του ελέγχου εμφανίζεται στην οθόνη του εκτυπωτή και εκτυπώνεται μια αναφορά.

6. Δείτε την αναφορά.

- Εάν ο έλεγχος ήταν ανεπιτυχής, ελέγξτε τις λύσεις στις παρακάτω ενότητες.
- Εάν ο έλεγχος φαξ είναι επιτυχής και εξακολουθείτε να αντιμετωπίζετε προβλήματα με τη λειτουργία του φαξ, ελέγξτε τις ρυθμίσεις φαξ που εμφανίζονται στην αναφορά για να βεβαιωθείτε ότι είναι σωστές.

Τι να κάνετε εάν ο έλεγχος φαξ δεν ήταν επιτυχής

Εάν εκτελέσατε μια δοκιμή φαξ και απέτυχε, ελέγξτε την αναφορά για βασικές πληροφορίες σχετικά με το σφάλμα. Για πιο λεπτομερείς πληροφορίες, ελέγξτε την αναφορά για να δείτε ποιο μέρος της δοκιμής απέτυχε και, στη συνέχεια, ανατρέξτε στο κατάλληλο θέμα σε αυτήν την ενότητα για λύσεις που πρέπει να δοκιμάσετε.

Ο "Έλεγχος υλικού φαξ" απέτυχε

- Απενεργοποιήστε τον εκτυπωτή πατώντας το κουμπί απενεργοποίησης  που βρίσκεται στον πίνακα ελέγχου του εκτυπωτή και, στη συνέχεια, αποσυνδέστε το καλώδιο τροφοδοσίας από το πίσω μέρος του εκτυπωτή. Μετά από μερικά δευτερόλεπτα, συνδέστε ξανά το καλώδιο τροφοδοσίας και ενεργοποιήστε τον εκτυπωτή. Εκτελέστε τον έλεγχο ξανά. Εάν αποτύχει και πάλι, συνεχίστε να διαβάζετε τις πληροφορίες αντιμετώπισης προβλημάτων αυτής της ενότητας.
- Δοκιμάστε να στείλετε ή να λάβετε ένα φαξ. Εάν μπορείτε να στείλετε ή να λάβετε ένα φαξ με επιτυχία, ενδέχεται να μην υπάρχει πρόβλημα.
- Εάν εκτελείτε τον έλεγχο από τον **Οδηγό ρύθμισης φαξ (Windows)**, βεβαιωθείτε ότι ο εκτυπωτής δεν είναι απασχολημένος με άλλη εργασία, όπως λήψη φαξ ή δημιουργία αντιγράφου. Ελέγξτε την οθόνη για κάποιο μήνυμα που να υποδεικνύει ότι ο εκτυπωτής είναι απασχολημένος. Εάν είναι απασχολημένος, περιμένετε μέχρι να ολοκληρώσει την εργασία και να επανέλθει σε κατάσταση αναμονής προτού εκτελέσετε τον έλεγχο.
- Εάν χρησιμοποιείτε διαχωριστή τηλεφώνου, μπορεί αυτός να προκαλέσει προβλήματα στο φαξ. (Ο διαχωριστής είναι ένας σύνδεσμος δύο καλωδίων που συνδέεται στην πρίζα τηλεφώνου.) Δοκιμάστε να αφαιρέσετε τον διαχωριστή και να συνδέσετε τον εκτυπωτή απευθείας στην πρίζα τηλεφώνου.

Αφού αποκαταστήσετε τα προβλήματα που εντοπίσατε, επαναλάβετε τον έλεγχο φαξ για να βεβαιωθείτε ότι ολοκληρώνεται με επιτυχία και ότι ο εκτυπωτής είναι έτοιμος για αποστολή και λήψη φαξ. Αν ο **Έλεγχος υλικού φαξ** εξακολουθεί να αποτυγχάνει και αντιμετωπίζετε προβλήματα με το φαξ, επικοινωνήστε με την υποστήριξη HP. Μεταβείτε στη διεύθυνση [Ο "Έλεγχος υλικού φαξ" απέτυχε](#). Αυτή η τοποθεσία web παρέχει πληροφορίες και βοηθητικά προγράμματα που σας βοηθούν να διορθώσετε πολλά κοινά προβλήματα του εκτυπωτή. Εάν σας ζητηθεί, επιλέξτε τη χώρα/περιοχή σας και κάντε κλικ στην επιλογή **Όλα τα στοιχεία επικοινωνίας της HP** για πληροφορίες σχετικά με την κλήση τεχνικής υποστήριξης.

Ο έλεγχος "Φαξ συνδεδεμένο σε ενεργή πρίζα τηλεφώνου" απέτυχε

- Ελέγξτε τη σύνδεση του καλωδίου στην πρίζα και τον εκτυπωτή για να βεβαιωθείτε ότι είναι καλά συνδεδεμένο.
- Βεβαιωθείτε ότι έχετε συνδέσει σωστά τον εκτυπωτή στην πρίζα τηλεφώνου. Συνδέστε το ένα άκρο του καλωδίου τηλεφώνου στην πρίζα του τηλεφώνου και, στη συνέχεια, συνδέστε το άλλο άκρο στη θύρα  του εκτυπωτή.
- Εάν χρησιμοποιείτε διαχωριστή τηλεφωνικής γραμμής, μπορεί αυτός να προκαλεί προβλήματα φαξ. (Ο διαχωριστής είναι ένας σύνδεσμος δύο καλωδίων που συνδέεται στην πρίζα τηλεφώνου.) Δοκιμάστε να αφαιρέσετε τον διαχωριστή και να συνδέσετε τον εκτυπωτή απευθείας στην πρίζα τηλεφώνου.
- Δοκιμάστε να συνδέσετε ένα τηλέφωνο που λειτουργεί και ένα καλώδιο τηλεφώνου στην πρίζα τηλεφώνου που χρησιμοποιείτε για τον εκτυπωτή και ελέγξτε τον ήχο κλήσης. Εάν δεν ακούτε ήχο κλήσης, επικοινωνήστε με τον πάροχο τηλεφωνίας σας και ζητήστε να ελεγχθεί η γραμμή.
- Δοκιμάστε να στείλετε ή να λάβετε ένα φαξ. Εάν μπορείτε να στείλετε ή να λάβετε ένα φαξ με επιτυχία, ενδέχεται να μην υπάρχει πρόβλημα.

Αφού αποκαταστήσετε τα προβλήματα που εντοπίσατε, επαναλάβετε τον έλεγχο φαξ για να βεβαιωθείτε ότι ολοκληρώνεται με επιτυχία και ότι ο εκτυπωτής είναι έτοιμος για αποστολή και λήψη φαξ.

Ο έλεγχος "Καλώδιο τηλεφώνου συνδεδεμένο στη σωστή θύρα φαξ" απέτυχε

Εάν χρησιμοποιείτε διαχωριστή τηλεφωνικής γραμμής, μπορεί αυτός να προκαλεί προβλήματα φαξ. (Ο διαχωριστής είναι ένας σύνδεσμος δύο καλωδίων που συνδέεται στην πρίζα τηλεφώνου.) Δοκιμάστε να αφαιρέσετε τον διαχωριστή και να συνδέσετε τον εκτυπωτή απευθείας στην πρίζα τηλεφώνου.

Συνδέστε το καλώδιο τηλεφώνου στη σωστή θύρα

1. Συνδέστε το ένα άκρο του καλωδίου τηλεφώνου στην πρίζα του τηλεφώνου και, στη συνέχεια, συνδέστε το άλλο άκρο στη θύρα  του εκτυπωτή.

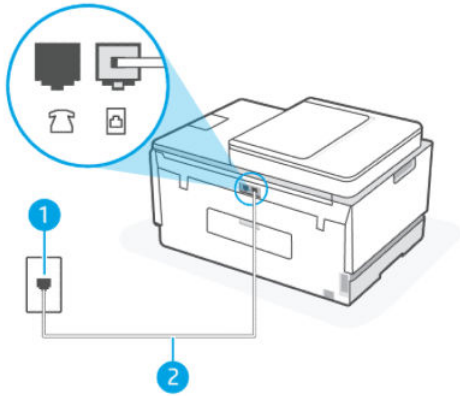

Λειτουργία	Περιγραφή
1	Πρίζα τηλεφώνου
2	Χρησιμοποιήστε καλώδιο τηλεφώνου τουλάχιστον 26 AWG για σύνδεση στη θύρα  του εκτυπωτή.

2. Αφού συνδέσετε το καλώδιο τηλεφώνου στη θύρα , επαναλάβετε τον έλεγχο φαξ για να βεβαιωθείτε ότι ολοκληρώνεται με επιτυχία και ότι ο εκτυπωτής είναι έτοιμος για αποστολή και λήψη φαξ.
3. Δοκιμάστε να στείλετε ή να λάβετε ένα φαξ.

Ο έλεγχος "Χρησιμοποιείται ο σωστός τύπος καλωδίου τηλεφώνου για το φαξ" απέτυχε

ΣΥΝΤΟΜΗ ΠΕΡΙΓΡΑΦΗ

- Το ένα άκρο του καλωδίου τηλεφώνου πρέπει να είναι συνδεδεμένο στη θύρα  του εκτυπωτή και το άλλο άκρο στην πρίζα τηλεφώνου, όπως φαίνεται στην εικόνα.

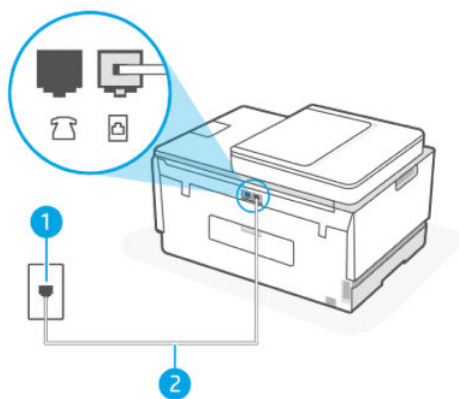

Πίνακας 9-1 Έλεγχος φαξ

Λειτουργία	Περιγραφή
1	Πρίζα τηλεφώνου
2	Χρησιμοποιήστε καλώδιο τηλεφώνου τουλάχιστον 26 AWG για σύνδεση στη θύρα  του εκτυπωτή.

Αν χρειάζεται, χρησιμοποιήστε πιο μακρύ καλώδιο τηλεφώνου. Μπορείτε να προμηθευτείτε καλώδια τηλεφώνου από καταστήματα με ηλεκτρονικά είδη και εξαρτήματα τηλεφώνου.

- Ελέγξτε τη σύνδεση του καλωδίου στην πρίζα και τον εκτυπωτή για να βεβαιωθείτε ότι είναι καλά συνδεδεμένο.
- Εάν χρησιμοποιείτε διαχωριστή τηλεφωνικής γραμμής, μπορεί αυτός να προκαλεί προβλήματα φαξ. (Ο διαχωριστής είναι ένας σύνδεσμος δύο καλωδίων που συνδέεται στην πρίζα τηλεφώνου.) Δοκιμάστε να αφαιρέσετε τον διαχωριστή και να συνδέσετε τον εκτυπωτή απευθείας στην πρίζα τηλεφώνου.

Ο έλεγχος "Ανίχνευση τόνου κλήσης" απέτυχε

- Άλλος εξοπλισμός, ο οποίος χρησιμοποιεί την ίδια τηλεφωνική γραμμή με τον εκτυπωτή, μπορεί να προκαλεί την αποτυχία του ελέγχου. Για να μάθετε εάν κάποιος άλλος εξοπλισμός προκαλεί πρόβλημα, αποσυνδέστε τα πάντα από τη γραμμή τηλεφώνου και, στη συνέχεια, εκτελέστε ξανά τον έλεγχο. Εάν ο **Έλεγχος ανίχνευσης τόνου κλήσης** επιτύχει χωρίς τον άλλο εξοπλισμό, τότε ένα ή περισσότερα τμήματα του εξοπλισμού προκαλούν προβλήματα. Προσπαθήστε να τα προσθέσετε μεμονωμένα και να επαναλαμβάνετε τη δοκιμή κάθε φορά, μέχρι να προσδιορίσετε ποιος εξοπλισμός προκαλεί το πρόβλημα.
- Δοκιμάστε να συνδέσετε ένα τηλέφωνο που λειτουργεί και ένα καλώδιο τηλεφώνου στην πρίζα τηλεφώνου που χρησιμοποιείτε για τον εκτυπωτή και ελέγξτε τον ήχο κλήσης. Εάν δεν ακούτε ήχο κλήσης, επικοινωνήστε με τον πάροχο τηλεφωνίας σας και ζητήστε να ελεγχθεί η γραμμή.
- Βεβαιωθείτε ότι έχετε συνδέσει σωστά τον εκτυπωτή στην πρίζα τηλεφώνου. Συνδέστε το ένα άκρο του καλωδίου τηλεφώνου στην πρίζα του τηλεφώνου και, στη συνέχεια, συνδέστε το άλλο άκρο στη θύρα  του εκτυπωτή.
- Εάν χρησιμοποιείτε διαχωριστή τηλεφωνικής γραμμής, μπορεί αυτός να προκαλεί προβλήματα φαξ. (Ο διαχωριστής είναι ένας σύνδεσμος δύο καλωδίων που συνδέεται στην πρίζα τηλεφώνου.) Δοκιμάστε να αφαιρέσετε τον διαχωριστή και να συνδέσετε τον εκτυπωτή απευθείας στην πρίζα τηλεφώνου.

- Ο έλεγχος μπορεί να αποτυγχάνει αν το τηλεφωνικό σας σύστημα δεν χρησιμοποιεί τυπική τονική κλήση, όπως ορισμένα συστήματα PBX. Αυτό δεν δημιουργεί προβλήματα στην αποστολή και λήψη φαξ. Δοκιμάστε να στείλετε ή να λάβετε ένα φαξ.
- Ελέγξτε για να βεβαιωθείτε ότι η ρύθμιση χώρας/περιοχής έχει οριστεί κατάλληλα για τη χώρα/περιοχή σας. Εάν η ρύθμιση χώρας/περιοχής δεν έχει οριστεί ή έχει οριστεί εσφαλμένα, ο έλεγχος μπορεί να αποτύχει και ενδέχεται να αντιμετωπίσετε προβλήματα με την αποστολή και τη λήψη φαξ.
- Βεβαιωθείτε ότι έχετε συνδέσει τον εκτυπωτή σε αναλογική τηλεφωνική γραμμή, διαφορετικά δεν θα μπορείτε να στείλετε ή να λάβετε φαξ. Για να ελέγξετε εάν η τηλεφωνική σας γραμμή είναι ψηφιακή, συνδέστε ένα κανονικό αναλογικό τηλέφωνο στη γραμμή και ακούστε τον ήχο κλήσης. Εάν δεν ακούτε κανονικό ήχο κλήσης, μπορεί να πρόκειται για τηλεφωνική γραμμή που έχει ρυθμιστεί για ψηφιακά τηλέφωνα. Συνδέστε τον εκτυπωτή σε αναλογική τηλεφωνική γραμμή και δοκιμάστε να στείλετε ή να λάβετε φαξ.

Αφού αποκαταστήσετε τα προβλήματα που εντοπίσατε, επαναλάβετε τον έλεγχο φαξ για να βεβαιωθείτε ότι ολοκληρώνεται με επιτυχία και ότι ο εκτυπωτής είναι έτοιμος για αποστολή και λήψη φαξ. Εάν ο έλεγχος **Ανίχνευσης τόνου κλήσης** εξακολουθεί να αποτυγχάνει, επικοινωνήστε με την τηλεφωνική εταιρεία και ζητήστε να ελέγξουν την τηλεφωνική γραμμή.

Ο έλεγχος "Κατάσταση γραμμής φαξ" απέτυχε

- Βεβαιωθείτε ότι έχετε συνδέσει τον εκτυπωτή σε αναλογική τηλεφωνική γραμμή, διαφορετικά δεν θα μπορείτε να στείλετε ή να λάβετε φαξ. Για να ελέγξετε εάν η τηλεφωνική σας γραμμή είναι ψηφιακή, συνδέστε ένα κανονικό αναλογικό τηλέφωνο στη γραμμή και ακούστε τον ήχο κλήσης. Εάν δεν ακούτε κανονικό ήχο κλήσης, μπορεί να πρόκειται για τηλεφωνική γραμμή που έχει ρυθμιστεί για ψηφιακά τηλέφωνα. Συνδέστε τον εκτυπωτή σε αναλογική τηλεφωνική γραμμή και δοκιμάστε να στείλετε ή να λάβετε φαξ.
- Ελέγξτε τη σύνδεση του καλωδίου στην πρίζα και τον εκτυπωτή για να βεβαιωθείτε ότι είναι καλά συνδεδεμένο.
- Βεβαιωθείτε ότι έχετε συνδέσει σωστά τον εκτυπωτή στην πρίζα τηλεφώνου. Συνδέστε το ένα άκρο του καλωδίου τηλεφώνου στην πρίζα του τηλεφώνου και, στη συνέχεια, συνδέστε το άλλο άκρο στη θύρα  του εκτυπωτή.
- Άλλος εξοπλισμός, ο οποίος χρησιμοποιεί την ίδια τηλεφωνική γραμμή με τον εκτυπωτή, μπορεί να προκαλεί την αποτυχία του ελέγχου. Για να μάθετε εάν κάποιος άλλος εξοπλισμός προκαλεί πρόβλημα, απουσυνδέστε τα πάντα από τη γραμμή τηλεφώνου και, στη συνέχεια, εκτελέστε ξανά τον έλεγχο.
 - Εάν η **Δοκιμή κατάστασης γραμμής φαξ** επιτύχει χωρίς τον άλλο εξοπλισμό, τότε ένα ή περισσότερα τμήματα του εξοπλισμού προκαλούν προβλήματα. Προσπαθήστε να τα προσθέσετε μεμονωμένα και να επαναλαμβάνετε τη δοκιμή κάθε φορά, μέχρι να προσδιορίσετε ποιος εξοπλισμός προκαλεί το πρόβλημα.
 - Εάν η **Δοκιμή κατάστασης γραμμής φαξ** αποτύχει χωρίς τον άλλο εξοπλισμό, συνδέστε τον εκτυπωτή σε μια τηλεφωνική γραμμή που λειτουργεί και συνεχίστε να ελέγχετε τις πληροφορίες αντιμετώπισης προβλημάτων σε αυτήν την ενότητα.
- Εάν χρησιμοποιείτε διαχωριστή τηλεφωνικής γραμμής, μπορεί αυτός να προκαλεί προβλήματα φαξ. (Ο διαχωριστής είναι ένας σύνδεσμος δύο καλωδίων που συνδέεται στην πρίζα τηλεφώνου.) Δοκιμάστε να αφαιρέσετε τον διαχωριστή και να συνδέσετε τον εκτυπωτή απευθείας στην πρίζα τηλεφώνου.

Αφού αποκαταστήσετε τα προβλήματα που εντοπίσατε, επαναλάβετε τον έλεγχο φαξ για να βεβαιωθείτε ότι ολοκληρώνεται με επιτυχία και ότι ο εκτυπωτής είναι έτοιμος για αποστολή και λήψη φαξ. Εάν η **Δοκιμή**

κατάστασης γραμμής φαξ εξακολουθεί να αποτυγχάνει και αντιμετωπίζετε προβλήματα με την αποστολή φαξ, επικοινωνήστε με τον πάροχο τηλεφωνίας και ζητήστε να ελέγξουν την τηλεφωνική γραμμή.

Αντιμέτωπιση προβλημάτων φαξ

Η οθόνη εμφανίζει διαρκώς ανασηκωμένο ακουστικό τηλεφώνου

- Αν χρειάζεται, χρησιμοποιήστε πιο μακρύ καλώδιο τηλεφώνου. Μπορείτε να προμηθευτείτε καλώδια τηλεφώνου από καταστήματα με ηλεκτρονικά είδη και εξαρτήματα τηλεφώνου.
- Μπορεί να είναι σε χρήση κάποια άλλη συσκευή που χρησιμοποιεί την ίδια τηλεφωνική γραμμή. Βεβαιωθείτε ότι δεν χρησιμοποιούνται άλλες τηλεφωνικές επεκτάσεις (τηλέφωνα στην ίδια γραμμή που δεν είναι συνδεδεμένα στον εκτυπωτή) ή άλλος εξοπλισμός, και ότι δεν είναι κατειλημμένα. Για παράδειγμα, δεν μπορείτε να χρησιμοποιήσετε τον εκτυπωτή για φαξ αν κάποια τηλεφωνική επέκταση είναι κατειλημμένη ή αν χρησιμοποιείτε κάποιο μόντεμ μέσω τηλεφώνου για να αποστείλετε email ή για πρόσβαση στο Internet.

Ο εκτυπωτής αντιμετωπίζει προβλήματα κατά την αποστολή και λήψη φαξ

- Βεβαιωθείτε ότι ο εκτυπωτής είναι ενεργοποιημένος. Ελέγξτε την οθόνη του εκτυπωτή. Εάν η οθόνη είναι κενή και η φωτεινή ένδειξη του κουμπιού ενεργοποίησης δεν είναι αναμμένη, ο εκτυπωτής είναι απενεργοποιημένος. Βεβαιωθείτε ότι το καλώδιο τροφοδοσίας είναι καλά συνδεδεμένο στον εκτυπωτή και στην πρίζα. Πατήστε το κουμπί Λειτουργίας  για να θέσετε τον εκτυπωτή σε λειτουργία.

Αφού ενεργοποιήσετε τον εκτυπωτή, η HP συνιστά να περιμένετε πέντε λεπτά πριν στείλετε ή λάβετε ένα φαξ. Ο εκτυπωτής δεν μπορεί να στείλει ή να λάβει φαξ κατά την εκκίνηση, μετά την ενεργοποίησή του.

- Το ένα άκρο του καλωδίου τηλεφώνου πρέπει να είναι συνδεδεμένο στη θύρα  του εκτυπωτή και το άλλο άκρο στην πρίζα τηλεφώνου, όπως φαίνεται στην εικόνα.

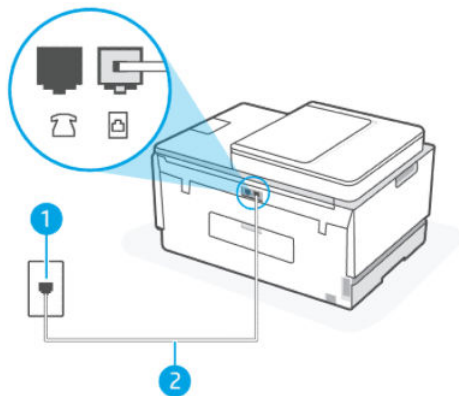

Λειτουργία	Περιγραφή
1	Πρίζα τηλεφώνου
2	Χρησιμοποιήστε καλώδιο τηλεφώνου τουλάχιστον 26 AWG για σύνδεση στη θύρα  του εκτυπωτή.

Αν χρειάζεται, χρησιμοποιήστε πιο μακρύ καλώδιο τηλεφώνου. Μπορείτε να προμηθευτείτε καλώδια τηλεφώνου από καταστήματα με ηλεκτρονικά είδη και εξαρτήματα τηλεφώνου.

- Δοκιμάστε να συνδέσετε ένα τηλέφωνο που λειτουργεί και ένα καλώδιο τηλεφώνου στην πρίζα τηλεφώνου που χρησιμοποιείτε για τον εκτυπωτή και ελέγξτε τον ήχο κλήσης. Εάν δεν ακούτε ήχο κλήσης, καλέστε την τοπική τηλεφωνική εταιρεία για σέρβις.
- Μπορεί να είναι σε χρήση κάποια άλλη συσκευή που χρησιμοποιεί την ίδια τηλεφωνική γραμμή. Για παράδειγμα, δεν μπορείτε να χρησιμοποιήσετε τον εκτυπωτή για φαξ αν κάποια τηλεφωνική επέκταση είναι κατειλημμένη ή αν χρησιμοποιείτε κάποιο μόντεμ μέσω τηλεφώνου για να αποστείλετε email ή για πρόσβαση στο Internet.
- Ελέγξτε αν κάποια άλλη διαδικασία προκαλεί σφάλμα. Ελέγξτε την οθόνη ή τον υπολογιστή σας για μήνυμα σφάλματος που παρέχει πληροφορίες σχετικά με το πρόβλημα και πώς να το επιλύσετε. Εάν υπάρχει σφάλμα, ο εκτυπωτής δεν θα μπορεί να στείλει ή να λάβει φαξ μέχρι να επιλυθεί η κατάσταση σφάλματος.
- Η σύνδεση της τηλεφωνικής γραμμής μπορεί να έχει θόρυβο. Οι τηλεφωνικές γραμμές με χαμηλή ποιότητα ήχου (θόρυβο) μπορεί να προκαλέσουν προβλήματα στην αποστολή και λήψη φαξ. Ελέγξτε την ποιότητα ήχου της τηλεφωνικής γραμμής συνδέοντας μια τηλεφωνική συσκευή στην επιτοίχια πρίζα τηλεφώνου και ακούγοντας εάν υπάρχει στατικός ή άλλου είδους θόρυβος. Εάν ακούσετε παρεμβολές, απενεργοποιήστε τη **Λειτουργία διόρθωσης σφάλματος (ΛΔΣ)** και δοκιμάστε ξανά να στείλετε ή να λάβετε φαξ. Για πληροφορίες σχετικά με την αλλαγή της λειτουργίας διόρθωσης σφάλματος, ανατρέξτε στην ενότητα [Αποστολή φαξ σε Λειτουργία διόρθωσης σφάλματος](#). Εάν το πρόβλημα παραμένει, επικοινωνήστε με την τηλεφωνική εταιρεία.
- Εάν χρησιμοποιείτε υπηρεσία ψηφιακής συνδρομητικής γραμμής (DSL), βεβαιωθείτε ότι έχετε συνδέσει φίλτρο DSL, διαφορετικά η λειτουργία φαξ δεν θα είναι εφικτή.
- Βεβαιωθείτε ότι ο εκτυπωτής δεν είναι συνδεδεμένος σε πρίζα τηλεφώνου που προορίζεται για ψηφιακά τηλέφωνα. Για να ελέγξετε εάν η τηλεφωνική σας γραμμή είναι ψηφιακή, συνδέστε ένα κανονικό αναλογικό τηλέφωνο στη γραμμή και ακούστε τον ήχο κλήσης. Εάν δεν ακούτε κανονικό ήχο κλήσης, μπορεί να πρόκειται για τηλεφωνική γραμμή που έχει ρυθμιστεί για ψηφιακά τηλέφωνα.
- Εάν χρησιμοποιείτε μετατροπέα/προσαρμογέα τερματικού αυτόματου ιδιωτικού κέντρου (PBX) ή ψηφιακού δικτύου ενοποιημένων υπηρεσιών (ISDN), βεβαιωθείτε ότι ο εκτυπωτής είναι συνδεδεμένος στη σωστή θύρα και ότι ο προσαρμογέας τερματικού έχει οριστεί στον σωστό τύπο διακόπτη για τη δική σας χώρα/περιοχή, εάν είναι δυνατό.
- Εάν ο εκτυπωτής μοιράζεται την ίδια τηλεφωνική γραμμή με μια υπηρεσία DSL, το DSL μόντεμ ενδέχεται να μην είναι σωστά γειωμένο. Εάν το DSL μόντεμ δεν είναι σωστά γειωμένο, μπορεί να δημιουργεί θόρυβο στην τηλεφωνική γραμμή. Οι τηλεφωνικές γραμμές με χαμηλή ποιότητα ήχου (θόρυβο) μπορεί να προκαλέσουν προβλήματα στην αποστολή και λήψη φαξ. Μπορείτε να ελέγξετε την ποιότητα ήχου της τηλεφωνικής γραμμής συνδέοντας μια τηλεφωνική συσκευή στην επιτοίχια πρίζα τηλεφώνου και ακούγοντας εάν υπάρχει στατικός ή άλλου είδους θόρυβος. Εάν ακούτε θόρυβο, απενεργοποιήστε το DSL μόντεμ και αποσυνδέστε τελείως την τροφοδοσία για τουλάχιστον 15 λεπτά. Ενεργοποιήστε ξανά το DSL μόντεμ και ακούστε ξανά τον ήχο κλήσης.



ΣΗΜΕΙΩΣΗ: Ενδέχεται να προσέξετε ξανά στατικό θόρυβο στην τηλεφωνική γραμμή στο μέλλον. Εάν ο εκτυπωτής σταματήσει να στέλνει και να λαμβάνει φαξ, επαναλάβετε αυτήν τη διαδικασία.

Εάν η τηλεφωνική γραμμή εξακολουθεί να έχει θόρυβο, επικοινωνήστε με την τηλεφωνική σας εταιρεία. Για πληροφορίες σχετικά με την απενεργοποίηση του DSL μόντεμ, επικοινωνήστε με τον πάροχο DSL για υποστήριξη.

- Εάν χρησιμοποιείτε διαχωριστή τηλεφωνικής γραμμής, μπορεί αυτός να προκαλεί προβλήματα φαξ. (Ο διαχωριστής είναι ένας σύνδεσμος δύο καλωδίων που συνδέεται στην πρίζα τηλεφώνου.) Δοκιμάστε να αφαιρέσετε τον διαχωριστή και να συνδέσετε τον εκτυπωτή απευθείας στην πρίζα τηλεφώνου.

Ο εκτυπωτής δεν μπορεί να λάβει φαξ, αλλά μπορεί να στείλει φαξ.

- Εάν δεν χρησιμοποιείτε μια υπηρεσία διακριτών ήχων κλήσης, βεβαιωθείτε ότι η λειτουργία **Διακριτός κτύπος** στον εκτυπωτή έχει οριστεί σε **Όλοι οι κτύποι**. Για περισσότερες πληροφορίες, ανατρέξτε στην ενότητα [Αλλάξτε το συνδυασμό κτύπων για απάντηση για διακριτό ήχο κλήσης](#).
- Εάν η **Αυτόματη απάντηση** έχει οριστεί σε **Off**, η λήψη των φαξ θα πρέπει να γίνεται με μη αυτόματο τρόπο. Διαφορετικά, ο εκτυπωτής δεν θα μπορεί να λάβει φαξ. Για πληροφορίες σχετικά με τη μη αυτόματη λήψη φαξ, ανατρέξτε στην ενότητα [Για να λάβετε φαξ με μη αυτόματο τρόπο](#).
- Εάν έχετε υπηρεσία τηλεφωνητή στον ίδιο αριθμό τηλεφώνου που χρησιμοποιείτε για κλήσεις φαξ, θα πρέπει να λαμβάνετε τα φαξ με μη αυτόματο τρόπο. Αυτό σημαίνει ότι θα πρέπει να απαντάτε οι ίδιοι στις κλήσεις εισερχόμενων φαξ.
- Εάν διαθέτετε μόντεμ υπολογιστή μέσω τηλεφώνου στην ίδια τηλεφωνική γραμμή με τον εκτυπωτή, βεβαιωθείτε ότι το λογισμικό του μόντεμ δεν έχει ρυθμιστεί για να λαμβάνει αυτόματα φαξ. Τα μόντεμ που έχουν ρυθμιστεί για αυτόματη λήψη φαξ διαχειρίζονται την τηλεφωνική γραμμή για λήψη όλων των εισερχόμενων φαξ και εμποδίζουν τον εκτυπωτή να λαμβάνει κλήσεις φαξ.
- Εάν έχετε τηλεφωνητή στην ίδια τηλεφωνική γραμμή με τον εκτυπωτή, ενδέχεται να αντιμετωπίζετε ένα από τα ακόλουθα προβλήματα:
 - Ο τηλεφωνητής σας ενδέχεται να μην έχει διαμορφωθεί σωστά με τον εκτυπωτή.
 - Το εξερχόμενο μήνυμα μπορεί να είναι πολύ μεγάλο ή πολύ δυνατό και να μην επιτρέπει στον εκτυπωτή να εντοπίζει ήχους φαξ, με αποτέλεσμα η συσκευή αποστολής φαξ να αποσυνδέεται.
 - Ο τηλεφωνητής μπορεί να μην έχει αρκετό χρόνο σίγασης μετά το εξερχόμενο μήνυμα, ώστε να επιτρέπει στον εκτυπωτή να εντοπίζει ήχους φαξ. Αυτό το πρόβλημα είναι το συχνότερο στους ψηφιακούς αυτόματους τηλεφωνητές.

Οι παρακάτω ενέργειες μπορούν να βοηθήσουν στην επίλυση αυτών των προβλημάτων:

- Εάν έχετε συνδεδεμένο τηλεφωνητή στην ίδια γραμμή τηλεφώνου που χρησιμοποιείτε για τις κλήσεις φαξ, δοκιμάστε να συνδέσετε τον τηλεφωνητή απευθείας στον εκτυπωτή.
- Βεβαιωθείτε ότι ο εκτυπωτής έχει ρυθμιστεί να λαμβάνει φαξ αυτόματα. Για πληροφορίες σχετικά με τη διαμόρφωση του εκτυπωτή για αυτόματη λήψη φαξ, ανατρέξτε στην ενότητα [Λήψη φαξ](#).
- Βεβαιωθείτε ότι η ρύθμιση **Κτύποι πριν από την απάντηση** έχει οριστεί σε μεγαλύτερο αριθμό κτύπων από τον αριθμό που έχει οριστεί για τον τηλεφωνητή.
- Αποσυνδέστε τον τηλεφωνητή και δοκιμάστε να λάβετε ένα φαξ. Εάν η αποστολή φαξ επιτύχει χωρίς τον τηλεφωνητή, τότε αυτός μπορεί να προκαλεί το πρόβλημα.
- Συνδέστε ξανά τον αυτόματο τηλεφωνητή και καταγράψτε ξανά το εξερχόμενο μήνυμά σας. Ηχογραφήστε ένα μήνυμα διάρκειας περίπου 10 δευτερολέπτων. Μιλάτε αργά και με χαμηλή ένταση κατά την εγγραφή του μηνύματός σας. Αφήστε τουλάχιστον 5 δευτερόλεπτα σίγασης στο τέλος του φωνητικού μηνύματος. Δεν θα πρέπει να υπάρχει θόρυβος στο βάθος κατά την καταγραφή της σίγασης. Προσπαθήστε να λάβετε ξανά φαξ.



ΣΗΜΕΙΩΣΗ: Ορισμένοι ψηφιακοί τηλεφωνητές ενδέχεται να μην διατηρούν τη σίγαση στο τέλος του εξερχόμενου μηνύματος. Κάντε αναπαραγωγή του εξερχόμενου μηνύματος για να το ελέγξετε.

- Εάν ο εκτυπωτής μοιράζεται την ίδια τηλεφωνική γραμμή με άλλους τύπους τηλεφωνικού εξοπλισμού, όπως αυτόματο τηλεφωνητή, μόντεμ υπολογιστή μέσω τηλεφώνου ή μεταγωγέα πολλαπλών θυρών, το σήμα του φαξ μπορεί να είναι μειωμένο. Το σήμα μπορεί επίσης να μειωθεί εάν χρησιμοποιείτε διαχωριστή ή επιπλέον καλώδια για να επεκτείνετε το μήκος του τηλεφώνου σας. Ένα μειωμένο σήμα φαξ μπορεί να προκαλεί προβλήματα κατά τη λήψη φαξ.

Για να μάθετε εάν κάποιος άλλος εξοπλισμός προκαλεί πρόβλημα, αποσυνδέστε τα πάντα από τη γραμμή τηλεφώνου εκτός από τον εκτυπωτή και, στη συνέχεια, δοκιμάστε ξανά να λάβετε φαξ. Εάν λαμβάνετε φαξ επιτυχώς χωρίς τον άλλο εξοπλισμό, τότε ένα ή περισσότερα τμήματα του εξοπλισμού προκαλούν προβλήματα. Προσπαθήστε να τα προσθέσετε μεμονωμένα και να λαμβάνετε φαξ κάθε φορά, μέχρι να προσδιορίσετε ποιος εξοπλισμός προκαλεί το πρόβλημα.

- Εάν έχετε ειδικό συνδυασμό κτύπων για τον αριθμό του φαξ (με τη χρήση υπηρεσίας διακριτών ήχων κλήσης από τον πάροχο τηλεφωνίας σας), βεβαιωθείτε ότι η λειτουργία **Διακριτός κτύπος** του εκτυπωτή είναι ανάλογα διαμορφωμένη. Για περισσότερες πληροφορίες, ανατρέξτε στην ενότητα [Αλλάξτε το συνδυασμό κτύπων για απάντηση για διακριτό ήχο κλήσης](#).

Ο εκτυπωτής δεν μπορεί να στείλει, αλλά μπορεί να λάβει φαξ

- Ο εκτυπωτής μπορεί να καλεί πολύ γρήγορα ή πολύ αργά. Μπορεί να χρειάζεται να εισαγάγετε μερικές παύσεις στην ακολουθία αριθμών. Για παράδειγμα, αν χρειάζεται να αποκτήσετε πρόσβαση σε μια εξωτερική γραμμή πριν καλέσετε τον αριθμό τηλεφώνου, εισαγάγετε μια παύση μετά τον αριθμό πρόσβασης. Εάν ο αριθμός σας είναι 95555555 και το 9 παρέχει πρόσβαση σε εξωτερική γραμμή, μπορείτε να εισαγάγετε παύσεις ως εξής: 9-555-5555. Για να προσθέσετε μια παύση στον αριθμό φαξ που πληκτρολογείτε, πατήστε επανειλημμένα το κουμπί *, μέχρι να εμφανιστεί μια παύλα (-) στην οθόνη.

Μπορείτε επίσης να στείλετε το φαξ χρησιμοποιώντας την παρακολούθηση κλήσης. Έτσι μπορείτε να ακούτε τη γραμμή τηλεφώνου καθώς καλείτε. Μπορείτε να ορίσετε το βήμα της κλήσης σας και να αποκρίνεστε σε μηνύματα καθώς πραγματοποιείτε κλήση. Για περισσότερες πληροφορίες, ανατρέξτε στην ενότητα [Για να στείλετε ένα φαξ χρησιμοποιώντας την παρακολούθηση κλήσης από τον πίνακα ελέγχου του εκτυπωτή](#).

- Ο αριθμός που καταχωρίσατε κατά την αποστολή του φαξ δεν έχει την κατάλληλη μορφή ή η συσκευή λήψης φαξ αντιμετωπίζει προβλήματα. Για να το ελέγξετε, δοκιμάστε να καλέσετε τον αριθμό φαξ από ένα τηλέφωνο και να ακούσετε τους ήχους του φαξ. Εάν δεν μπορείτε να ακούσετε ήχους φαξ, η συσκευή λήψης φαξ μπορεί να μην είναι ενεργοποιημένη ή συνδεδεμένη, ή μια υπηρεσία τηλεφωνητή μπορεί να παρεμβαίνει στην τηλεφωνική γραμμή του παραλήπτη. Μπορείτε επίσης να ζητήσετε από τον παραλήπτη να ελέγξει τη συσκευή λήψης φαξ για τυχόν προβλήματα.

Προβλήματα δικτύου και σύνδεσης

Το παρόν θέμα βοηθά στην αντιμετώπιση προβλημάτων δικτύου και σύνδεσης.

Επίλυση προβλημάτων σύνδεσης δικτύου

Επιλέξτε μία από τις παρακάτω επιλογές αντιμετώπισης προβλημάτων:

- Επαναφέρετε τις ρυθμίσεις δικτύου και συνδέστε ξανά τον εκτυπωτή. Ανατρέξτε στην ενότητα [Επαναφορά εργοστασιακών προεπιλογών και ρυθμίσεων](#).
- Εκτυπώστε και ελέγξτε την αναφορά ελέγχου ασύρματου δικτύου και τη σελίδα διαμόρφωσης δικτύου για βοήθεια στη διάγνωση προβλημάτων με τη σύνδεση δικτύου. Ανατρέξτε στην ενότητα [Εκτύπωση αναφορών από τον πίνακα ελέγχου του εκτυπωτή](#).

- Βεβαιωθείτε ότι τα τείχη προστασίας και το λογισμικό ασφαλείας (συμπεριλαμβανομένων των προγραμμάτων προστασίας από ιούς και λογισμικού κατά του spyware) δεν επηρεάζουν τη σύνδεση του εκτυπωτή στο δίκτυο.

Για περισσότερες πληροφορίες, επισκεφτείτε τη διεύθυνση www.hpsmart.com/wireless-printing.

- Χρησιμοποιήστε το [HP Print and Scan Doctor](#) (μόνο για Windows) για διάγνωση και αυτόματη επίλυση των προβλημάτων σύνδεσης δικτύου.

Μπορείτε επίσης να χρησιμοποιήσετε αυτό το εργαλείο για να βρείτε ρυθμίσεις δικτύου, όπως το όνομα δικτύου (SSID) και τον κωδικό πρόσβασης (κλειδί δικτύου).

Διορθώστε προβλήματα στη σύνδεση Wi-Fi Direct

1. Ανατρέξτε στην ενότητα [Εκτύπωση χωρίς σύνδεση στο ίδιο δίκτυο Wi-Fi \(Wi-Fi Direct\)](#).
2. Βεβαιωθείτε ότι το Wi-Fi Direct είναι ενεργοποιημένο. Για να ενεργοποιήσετε το Wi-Fi Direct, ανατρέξτε στην ενότητα [Για να ενεργοποιήσετε ή να απενεργοποιήσετε το Wi-Fi Direct](#).
3. Ενεργοποιήστε την ασύρματη σύνδεση (Wi-Fi) στον υπολογιστή ή την ασύρματη φορητή συσκευή σας και, στη συνέχεια, βρείτε το όνομα Wi-Fi Direct του εκτυπωτή και συνδεθείτε με αυτό.
4. Πληκτρολογήστε τον κωδικό πρόσβασης του Wi-Fi Direct όταν σας ζητηθεί.
5. Εάν χρησιμοποιείτε φορητή συσκευή, βεβαιωθείτε ότι έχετε εγκαταστήσει μια συμβατή εφαρμογή εκτύπωσης. Για περισσότερες πληροφορίες σχετικά με την εκτύπωση μέσω κινητού, επισκεφθείτε την [Τοποθεσία web ασύρματης εκτύπωσης](#) για περισσότερες πληροφορίες σχετικά με το Wi-Fi Direct.

Επίλυση προβλημάτων σύνδεσης Ethernet

Ελέγξτε τα παρακάτω:

- Το δίκτυο λειτουργεί σωστά και ο διανομέας, ο μεταγωγέας ή ο δρομολογητής του δικτύου είναι ενεργοποιημένος.
- Το καλώδιο Ethernet είναι σωστά συνδεδεμένο στον εκτυπωτή και στο δρομολογητή. Το καλώδιο Ethernet είναι συνδεδεμένο στη θύρα Ethernet του εκτυπωτή και η φωτεινή ένδειξη δίπλα στην υποδοχή ανάβει.
- Βεβαιωθείτε ότι τα τείχη προστασίας και το λογισμικό ασφαλείας (συμπεριλαμβανομένων των προγραμμάτων προστασίας από ιούς και λογισμικού κατά του spyware) δεν επηρεάζουν τη σύνδεση του εκτυπωτή στο δίκτυο.

Για περισσότερες πληροφορίες, επισκεφτείτε τη διεύθυνση www.hpsmart.com/wireless-printing.

- Χρησιμοποιήστε το [HP Print and Scan Doctor](#) (μόνο για Windows) για διάγνωση και αυτόματη επίλυση των προβλημάτων.

Επαναφορά εργοστασιακών προεπιλογών και ρυθμίσεων

Το παρόν θέμα περιγράφει τον τρόπο επαναφοράς των αρχικών εργοστασιακών προεπιλογών και ρυθμίσεων

- Αν έχετε κάνει αλλαγές στις ρυθμίσεις του εκτυπωτή ή στις ρυθμίσεις δικτύου, μπορείτε να κάνετε επαναφορά των αρχικών εργοστασιακών ρυθμίσεων ή των ρυθμίσεων δικτύου του εκτυπωτή.

- Αν περάσουν δύο ώρες από τη στιγμή που ενεργοποιήσατε τον εκτυπωτή και δεν έχετε ρυθμίσει τον εκτυπωτή ασύρματα, θέστε τον εκτυπωτή σε λειτουργία ρύθμισης Wi-Fi επαναφέροντας τις ρυθμίσεις Wi-Fi του εκτυπωτή. Η λειτουργία ρύθμισης διαρκεί δύο ώρες.
- Επίσης, μπορείτε να επιλύσετε τυχόν προβλήματα σύνδεσης δικτύου κάνοντας επαναφορά των ρυθμίσεων δικτύου του εκτυπωτή.
- Αν κάνετε επαναφορά των ρυθμίσεων δικτύου του εκτυπωτή, θα χρειαστεί να επανασυνδέσετε τον εκτυπωτή στο δίκτυο μέσω της εφαρμογής HP Smart. Ανατρέξτε στην ενότητα [Σύνδεση του εκτυπωτή σε δίκτυο Wi-Fi μέσω του HP Smart](#).

Για επαναφορά των αρχικών εργοστασιακών ρυθμίσεων του εκτυπωτή από τον πίνακα ελέγχου του εκτυπωτή

1. Στην αρχική οθόνη του εκτυπωτή, πατήστε  (Μενού).
2. Μεταβείτε προς τα κάτω για να πατήσετε **Εργαλεία**.
3. Πατήστε **Συντήρηση**.
4. Πατήστε **Επαναφορά ρυθμίσεων** και έπειτα επιλέξτε την επιλογή επαναφοράς εργοστασιακών ρυθμίσεων.

Για επαναφορά των ρυθμίσεων δικτύου του εκτυπωτή από τον πίνακα ελέγχου του εκτυπωτή

1. Στην αρχική οθόνη του εκτυπωτή, πατήστε  (Μενού).
2. Μεταβείτε κάτω για να πατήσετε **Ρυθμίσεις**.
3. Πατήστε **Δίκτυο**.
4. Μεταβείτε προς τα κάτω για να πατήσετε **Επαναφορά ρυθμίσεων δικτύου** και ακολουθήστε τις οδηγίες που εμφανίζονται στην οθόνη.

ΣΗΜΕΙΩΣΗ:

- Μπορείτε να εκτυπώσετε τη σελίδα διαμόρφωσης δικτύου και να βεβαιωθείτε ότι έχει πραγματοποιηθεί η επαναφορά των ρυθμίσεων δικτύου. Ανατρέξτε στην ενότητα [Εκτύπωση αναφορών από τον πίνακα ελέγχου του εκτυπωτή](#).
 - Όταν επαναφέρετε τις ρυθμίσεις δικτύου του εκτυπωτή, οι ρυθμίσεις σύνδεσης που είχατε διαμορφώσει (όπως ταχύτητα ή διεύθυνση IP) καταργούνται. Η διεύθυνση IP επαναφέρεται στην αυτόματη λειτουργία.
 - Χρησιμοποιήστε το [HP Print and Scan Doctor](#) (μόνο για Windows) για διάγνωση και αυτόματη επίλυση των προβλημάτων.
-

Για επαναφορά των ρυθμίσεων δικτύου του εκτυπωτή από τον εκτυπωτή

1. Στην πίσω πλευρά του εκτυπωτή, πατήστε παρατεταμένα το κουμπί Wi-Fi για 5 δευτερόλεπτα ή μέχρι να εμφανιστεί ένα μήνυμα στην οθόνη του εκτυπωτή.
2. Όταν ζητηθεί, πατήστε **OK** για να επαναφέρετε τις αρχικές ρυθμίσεις δικτύου.

Η φωτεινή ένδειξη κατάστασης στο μπροστινό μέρος του εκτυπωτή θα πάλλεται με μοβ χρώμα.

Επίλυση προβλημάτων Υπηρεσιών Web

Αν αντιμετωπίζετε προβλήματα κατά τη χρήση των Υπηρεσιών Web, ελέγξτε τα εξής:

- Βεβαιωθείτε ότι ο εκτυπωτής είναι συνδεδεμένος στο Internet μέσω υποστηριζόμενης σύνδεσης δικτύου.
- Βεβαιωθείτε ότι στον εκτυπωτή είναι εγκατεστημένες οι πιο πρόσφατες ενημερώσεις προϊόντος.
- Βεβαιωθείτε ότι οι Υπηρεσίες Web είναι ενεργοποιημένες στον εκτυπωτή. Ανατρέξτε στην ενότητα [Χρήση των Υπηρεσιών Web](#).
- Ελέγξτε ότι ο διακομιστής, ο μεταγωγέας ή ο δρομολογητής του δικτύου είναι ενεργοποιημένος και λειτουργεί σωστά.
- Εάν ο εκτυπωτής συνδέεται μέσω ασύρματης σύνδεσης, βεβαιωθείτε ότι το δίκτυο Wi-Fi λειτουργεί κανονικά. Για περισσότερες πληροφορίες, ανατρέξτε στην ενότητα [Προβλήματα δικτύου και σύνδεσης](#).
- Εάν το δίκτυό σας χρησιμοποιεί ρυθμίσεις διακομιστή μεσολάβησης για τη σύνδεση στο Internet, βεβαιωθείτε ότι οι ρυθμίσεις του διακομιστή μεσολάβησης που έχετε εισαγάγει είναι σωστές:
 - Ελέγξτε τις ρυθμίσεις που χρησιμοποιεί το πρόγραμμα περιήγησης στο web (όπως Internet Explorer, Firefox ή Safari).
 - Απευθυνθείτε στο διαχειριστή IT ή στο άτομο που εγκατέστησε το τείχος προστασίας.

Εάν οι ρυθμίσεις proxy που χρησιμοποιεί το τείχος προστασίας έχουν αλλάξει, θα πρέπει να ενημερώσετε αυτές τις ρυθμίσεις στον πίνακα ελέγχου του εκτυπωτή ή στο embedded web server (EWS). Εάν οι ρυθμίσεις αυτές δεν ενημερωθούν, δεν θα μπορείτε να χρησιμοποιήσετε τις Υπηρεσίες Web.

Για περισσότερες πληροφορίες, ανατρέξτε στην ενότητα [Χρήση των Υπηρεσιών Web](#).

Προβλήματα υλικού εκτυπωτή

Το παρόν θέμα βοηθά στην αντιμετώπιση προβλημάτων στο υλικό του εκτυπωτή.

Κλείστε όλα τα καλύμματα και τις θύρες

- Βεβαιωθείτε ότι τα καλύμματα του δοχείου, των κεφαλών εκτύπωσης και η θύρα πρόσβασης στη μελάνη έχουν κλείσει σωστά.

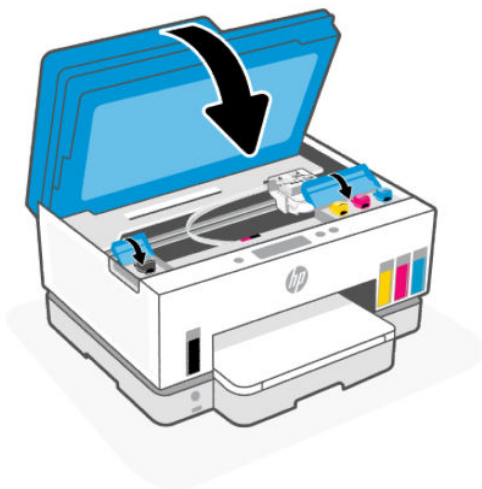

Η λειτουργία του εκτυπωτή τερματίζεται μη αναμενόμενα

- Ελέγξτε την τροφοδοσία και τις συνδέσεις τροφοδοσίας.
- Βεβαιωθείτε ότι το καλώδιο τροφοδοσίας του εκτυπωτή είναι καλά συνδεδεμένο σε πρίζα που λειτουργεί.



ΣΗΜΕΙΩΣΗ: Όταν είναι ενεργοποιημένη η λειτουργία αυτόματης απενεργοποίησης, ο εκτυπωτής απενεργοποιείται αυτόματα μετά από 2 ώρες αδράνειας για λόγους εξοικονόμησης ενέργειας. Για περισσότερες πληροφορίες, ανατρέξτε στην ενότητα [Αυτόματη απενεργοποίηση](#).

Επιλύστε το πρόβλημα του εκτυπωτή

- Απενεργοποιήστε τον εκτυπωτή και, στη συνέχεια, ενεργοποιήστε τον. Εάν το πρόβλημα δεν επιλυθεί, επικοινωνήστε με την HP.

Συντήρηση του εκτυπωτή

Το παρόν θέμα περιγράφει τον τρόπο συντήρησης του εκτυπωτή.

Καθαρισμός της γυάλινης επιφάνειας του σαρωτή

Η σκόνη ή η βρωμιά στη γυάλινη επιφάνεια, στην εσωτερική πλευρά του καλύμματος ή στο πλαίσιο του σαρωτή μπορεί να κάνει πιο αργή την απόδοση, να υποβαθμίσει την ποιότητα των σαρώσεων και να επηρεάσει την ακρίβεια των ειδικών λειτουργιών, όπως της προσαρμογής των αντιγράφων σε συγκεκριμένο μέγεθος σελίδας.

Για να καθαρίσετε τη γυάλινη επιφάνεια του σαρωτή



ΠΡΟΕΙΔ/ΣΗ! Πριν καθαρίσετε τον εκτυπωτή, απενεργοποιήστε τον πατώντας το κουμπί λειτουργίας  και αποσυνδέστε το καλώδιο τροφοδοσίας από την πρίζα.

1. Σηκώστε το κάλυμμα του σαρωτή.



2. Καθαρίστε το γυαλί και το κάλυμμα του σαρωτή χρησιμοποιώντας ένα στεγνό και μαλακό πανί χωρίς χνούδι.

Ψεκάστε το πανί με ένα ήπιο καθαριστικό γυαλιού και καθαρίστε **μόνο** τη γυάλινη επιφάνεια.



⚠ ΠΡΟΣΟΧΗ:

- Μην καθαρίζετε την επίστρωση του καλύμματος του σαρωτή με υγρά, ώστε να μην καταστραφεί το στρώμα προστασίας.
- Χρησιμοποιείτε μόνο καθαριστικό για γυάλινες επιφάνειες για να καθαρίσετε τη γυάλινη επιφάνεια του σαρωτή. Αποφύγετε τα καθαριστικά που περιέχουν λειαντικά, ασετόν, βενζίνη ή τετραχλωρίδιο του άνθρακα, επειδή μπορεί να προκαλέσουν ζημιά στη γυάλινη επιφάνεια του σαρωτή. Αποφύγετε την ισοπροπυλική αλκοόλη, καθώς ενδέχεται να αφήσει ραβδώσεις στη γυάλινη επιφάνεια του σαρωτή.
- Μην ψεκάζετε το καθαριστικό απευθείας στη γυάλινη επιφάνεια του σαρωτή. Εάν ψεκάσετε υπερβολική ποσότητα καθαριστικού, το καθαριστικό μπορεί να περάσει κάτω από τη γυάλινη επιφάνεια και να προκαλέσει βλάβη στο σαρωτή.

3. Κλείστε το κάλυμμα του σαρωτή και ενεργοποιήστε τον εκτυπωτή.

Καθαρίστε την περιοχή του γυαλιού τροφοδότη εγγράφων

Εάν εξακολουθούν να εμφανίζονται εμπλοκές χαρτιού κατά τη χρήση του τροφοδότη εγγράφων και δεν βοηθούν οι άλλες μέθοδοι για την αποφυγή εμπλοκών στον τροφοδότη εγγράφων, δοκιμάστε να καθαρίσετε την περιοχή γυαλιού του τροφοδότη εγγράφων χρησιμοποιώντας ένα στεγνό πανί χωρίς χνούδι.



1. Σηκώστε το κάλυμμα του σαρωτή.

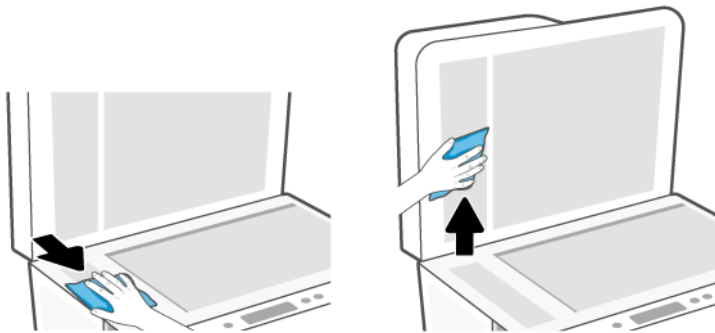

2. Χρησιμοποιώντας ένα στεγνό και μαλακό πανί χωρίς χνούδι, καθαρίστε το γυαλί του τροφοδότη εγγράφων και την περιοχή που υποδεικνύεται στο καπάκι του σαρωτή.



Καθαρισμός εξωτερικής επιφάνειας

-  **ΠΡΟΕΙΔ/ΣΗ!** Πριν καθαρίσετε τον εκτυπωτή, απενεργοποιήστε τον πατώντας το κουμπί λειτουργίας  και αποσυνδέοντας το καλώδιο τροφοδοσίας από την πρίζα.

Χρησιμοποιήστε ένα μαλακό, νωπό πανί που δεν αφήνει χνούδι για να καθαρίσετε τη σκόνη, τις μουτζούρες και τους λεκέδες από το περίβλημα. Κρατήστε τα υγρά μακριά από το εσωτερικό και τον πίνακα ελέγχου του εκτυπωτή.

Καθαρισμός τροφοδότη εγγράφων

Εάν ο τροφοδότης εγγράφων τραβά πολλές σελίδες ή εάν δεν τραβά το απλό χαρτί, μπορείτε να καθαρίσετε τους κυλίνδρους ή το διαχωριστικό.

-  **ΣΗΜΕΙΩΣΗ:** Εάν αντιμετωπίσετε εμπλοκές χαρτιού ή ανεπαρκή αποτελέσματα αντιγραφής ή σάρωσης, χρησιμοποιώντας τον τροφοδότη εγγράφων, ίσως χρειαστεί να καθαρίσετε τη γυάλινη επιφάνεια του τροφοδότη εγγράφων. Ανατρέξτε στην ενότητα [Καθαρίστε την περιοχή του γυαλιού τροφοδότη εγγράφων](#).

Για να καθαρίσετε τους κυλίνδρους ή το διαχωριστικό

ΠΡΟΕΙΔ/ΣΗ! Πριν καθαρίσετε τον εκτυπωτή, απενεργοποιήστε τον πατώντας το κουμπί λειτουργίας  και αποσυνδέστε το καλώδιο τροφοδοσίας από την πρίζα.

1. Αφαιρέστε όλα τα πρωτότυπα από τον δίσκο εισαγωγής του τροφοδότη εγγράφων.
2. Ανοίξτε το κάλυμμα του τροφοδότη εγγράφων.

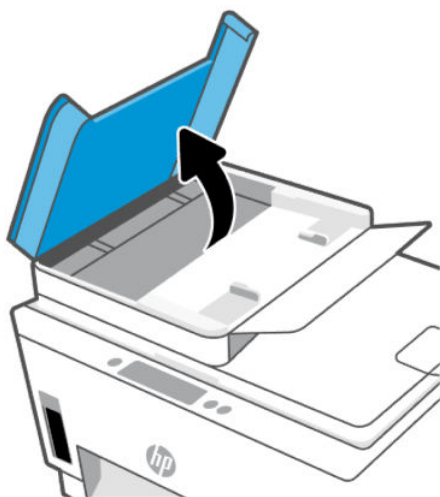

Έτσι, θα έχετε εύκολη πρόσβαση στους κυλίνδρους (1) και το διαχωριστικό (2).

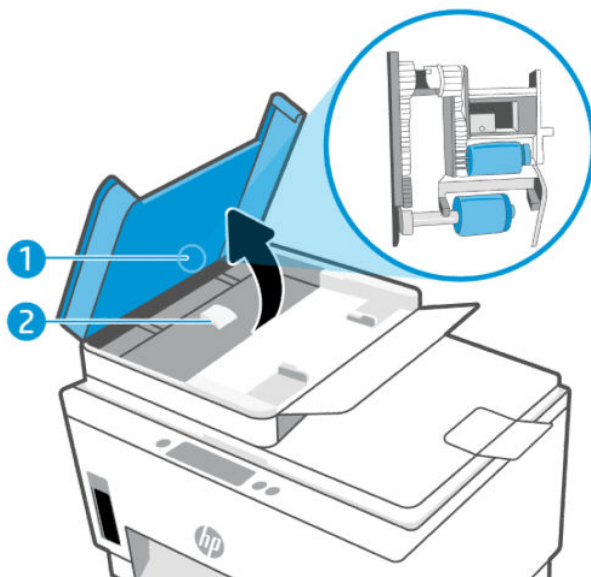

Πίνακας 9-2 Κύλινδροι και διαχωριστικά

Λειτουργία	Περιγραφή
1	Κύλινδροι.
2	Διαχωριστικό.

3. Νοτίστε ελαφρά ένα καθαρό ύφασμα χωρίς χνούδι με αποιονισμένο νερό και στραγγίξτε το.
4. Με το νοτισμένο ύφασμα αφαιρέστε τα υπολείμματα από τους κυλίνδρους ή το διαχωριστικό.

 **ΣΗΜΕΙΩΣΗ:** Εάν τα υπολείμματα δεν αφαιρούνται με αποσταγμένο νερό, δοκιμάστε να τα καθαρίσετε με ισοπροπυλική αλκοόλη (καθαρό οινόπνευμα).

5. Κλείστε το κάλυμμα του τροφοδότη εγγράφων.

Υποστήριξη HP

Η online υποστήριξη HP παρέχει διάφορες επιλογές βοήθειας για τον εκτυπωτή σας. Για τις πιο πρόσφατες ενημερώσεις και πληροφορίες υποστήριξης του προϊόντος, επισκεφτείτε την τοποθεσία hp.com/support.

 **ΣΗΜΕΙΩΣΗ:** Μπορείτε επίσης να χρησιμοποιήσετε την εφαρμογή HP Smart, για να ελέγξετε σφάλματα του εκτυπωτή και να λάβετε βοήθεια σχετικά με την αντιμετώπιση προβλημάτων. Για πληροφορίες σχετικά με την εφαρμογή, ανατρέξτε στην ενότητα [Χρήση της εφαρμογής HP Smart για εκτύπωση, σάρωση και διαχείριση](#).

Επικοινωνία με την HP

Εάν χρειάζεστε βοήθεια από εκπρόσωπο υποστήριξης της HP για να λύσετε ένα πρόβλημα, επισκεφτείτε την [τοποθεσία web υποστήριξης](#). Διατίθενται οι παρακάτω επιλογές επικοινωνίας χωρίς χρέωση για τις συσκευές που καλύπτονται από εγγύηση (για τις συσκευές που δεν καλύπτονται από εγγύηση, ενδέχεται να ισχύει χρέωση):

- Online συνομιλία με εκπρόσωπο υποστήριξης της HP.
- Τηλεφωνική επικοινωνία με εκπρόσωπο υποστήριξης της HP.

Όταν επικοινωνείτε με την υποστήριξη της HP, πρέπει να έχετε διαθέσιμες τις παρακάτω πληροφορίες:

- Όνομα προϊόντος (βρίσκεται στον εκτυπωτή)
- Αριθμός προϊόντος και σειριακός αριθμός (στην ετικέτα στην περιοχή πρόσβασης στη μελάνη)

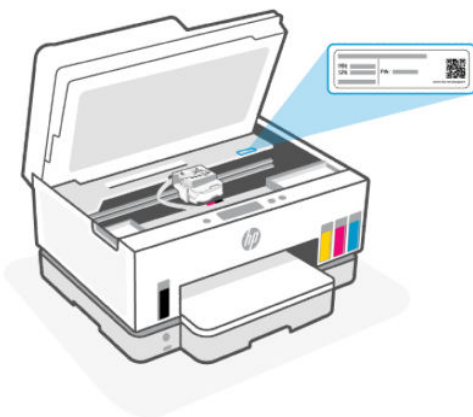

Δήλωση εκτυπωτή

Αφιερώνοντας μόνο λίγα λεπτά για να δηλώσετε το προϊόν, απολαμβάνετε ταχύτερη εξυπηρέτηση, αποτελεσματικότερη υποστήριξη και ειδοποιήσεις υποστήριξης προϊόντων.

Εάν δεν δηλώσατε τον εκτυπωτή σας κατά την εγκατάσταση του λογισμικού, μπορείτε να τον δηλώσετε τώρα, στη διεύθυνση register.hp.com.

Πρόσθετες επιλογές εγγύησης

Υπάρχουν διαθέσιμα πακέτα διευρυμένων υπηρεσιών για τον εκτυπωτή με πρόσθετο κόστος. Μεταβείτε στη διεύθυνση hp.com/support, επιλέξτε χώρα/περιοχή και γλώσσα και δείτε τις επιλογές επέκτασης εγγύησης που διατίθενται για τον εκτυπωτή σας.

10 HP EcoSolutions (Η HP και το περιβάλλον)

Για περισσότερες πληροφορίες σχετικά με τις περιβαλλοντικές οδηγίες που ακολουθεί η HP στις διαδικασίες κατασκευής της, ανατρέξτε στην ενότητα [Περιβαλλοντικό πρόγραμμα διαχείρισης προϊόντων](#). Για περισσότερες πληροφορίες σχετικά με τις περιβαλλοντικές πρωτοβουλίες της HP, επισκεφτείτε τη διεύθυνση [HP EcoSolutions](#).

Διαχείριση ενέργειας

Το παρόν θέμα περιγράφει τις δυνατότητες διαχείρισης ενέργειας του εκτυπωτή.

Αναστολή λειτουργίας

- Η κατανάλωση ισχύος μειώνεται στην κατάσταση αναστολής λειτουργίας.
- Μετά την αρχική εγκατάσταση του εκτυπωτή, ο εκτυπωτής τίθεται σε αναστολή λειτουργίας εάν δεν χρησιμοποιηθεί για 5 λεπτά.
- Μπορείτε να αλλάξετε την ώρα που θα ανασταλεί η λειτουργία του εκτυπωτή μετά από μια περίοδο αδράνειας.
- Όταν ο εκτυπωτής βρίσκεται σε αδράνεια, η φωτεινή ένδειξη του κουμπιού λειτουργίας ανάβει με χαμηλή ένταση και η οθόνη του πίνακα ελέγχου είναι σβηστή.
- Για να επαναφέρετε τον εκτυπωτή από αδράνεια, αγγίξτε οπουδήποτε στον πίνακα ελέγχου του εκτυπωτή.

Για να αλλάξετε την ώρα της λειτουργίας αναστολής από τον πίνακα ελέγχου του εκτυπωτή

1. Στην αρχική οθόνη του εκτυπωτή, πατήστε  (Μενού).
2. Μεταβείτε κάτω για να πατήσετε **Ρυθμίσεις**.
3. Πατήστε **Γενικά** και έπειτα **Ενέργεια**.
4. Πατήστε **Αναστολή** και, στη συνέχεια, επιλέξτε την επιθυμητή ώρα.

Αυτόματη απενεργοποίηση

Αυτή η λειτουργία απενεργοποιεί τον εκτυπωτή μετά από 2 ώρες αδράνειας για λόγους εξοικονόμησης ενέργειας. Η λειτουργία αυτόματης απενεργοποίησης απενεργοποιεί εντελώς τον εκτυπωτή και, επομένως, πρέπει να πατήσετε το κουμπί λειτουργίας για να τον ενεργοποιήσετε ξανά.

Εάν ο εκτυπωτής σας υποστηρίζει αυτή τη λειτουργία εξοικονόμησης ενέργειας, η λειτουργία αυτόματης απενεργοποίησης ενεργοποιείται ή απενεργοποιείται αυτόματα, ανάλογα με τις δυνατότητες και τις επιλογές σύνδεσης του εκτυπωτή. Ακόμη και όταν η λειτουργία αυτόματης απενεργοποίησης είναι απενεργοποιημένη, ο εκτυπωτής τίθεται σε κατάσταση αδράνειας εάν δεν χρησιμοποιηθεί για 5 λεπτά, για λόγους εξοικονόμησης ενέργειας.

- Η Αυτόματη απενεργοποίηση είναι ενεργοποιημένη όταν ο εκτυπωτής είναι ενεργοποιημένος, εφόσον δεν έχει δυνατότητα δικτύου, φαξ ή Wi-Fi Direct ή εφόσον δεν χρησιμοποιεί αυτές τις δυνατότητες.

- Η Αυτόματη απενεργοποίηση είναι απενεργοποιημένη όταν το Wi-Fi ή η δυνατότητα Wi-Fi Direct του εκτυπωτή είναι ενεργοποιημένη ή όταν ο εκτυπωτής με δυνατότητα φαξ, USB ή σύνδεση Ethernet συνδεθεί σε φαξ, USB ή δίκτυο Ethernet.

 **ΥΠΟΔΕΙΞΗ:** Για να εξοικονομήσετε μπαταρία, μπορείτε να ενεργοποιήσετε την Αυτόματη απενεργοποίηση, ακόμα και όταν ο εκτυπωτής είναι συνδεδεμένος σε δίκτυο ή έχει το Wi-Fi ενεργοποιημένο.

Για να αλλάξετε τη ρύθμιση αυτόματης απενεργοποίησης από τον πίνακα ελέγχου του εκτυπωτή

1. Στην αρχική οθόνη του εκτυπωτή, πατήστε  (Μενού).
2. Μεταβείτε κάτω για να πατήσετε **Ρυθμίσεις**.
3. Πατήστε **Γενικά** και έπειτα **Ενέργεια**.
4. Πατήστε **Απενεργοποίηση** και, στη συνέχεια, επιλέξτε την επιθυμητή ώρα.

Για να αλλάξετε την ώρα λειτουργίας αναστολής και της αυτόματης απενεργοποίησης από το embedded web server (EWS)

1. Ανοίξτε το EWS. Ανατρέξτε στην ενότητα [Για πρόσβαση και χρήση του EWS](#).
2. Κάντε κλικ στην καρτέλα **Ρυθμίσεις**.
3. Από το αριστερό μενού, κάντε κλικ στο κουμπί **Διαχείριση ενέργειας**.
4. Κάντε κλικ στην **Εξοικονόμηση ενέργειας** ή στην **Αυτόματη απενεργοποίηση**.
5. Ορίστε την επιθυμητή ώρα και κάντε κλικ στο κουμπί **Εφαρμογή**.

Προγραμματισμός ενεργοποίησης και απενεργοποίησης

Χρησιμοποιήστε αυτή τη λειτουργία για αυτόματη ενεργοποίηση και απενεργοποίηση του εκτυπωτή σε επιλεγμένες ημέρες. Για παράδειγμα, μπορείτε να προγραμματίσετε τον εκτυπωτή να ενεργοποιείται στις 8 π.μ. και να απενεργοποιείται στις 8 μ.μ. καθημερινά από Δευτέρα έως Παρασκευή. Με τον τρόπο αυτό, εξοικονομείτε ενέργεια κατά τη διάρκεια της νύχτας και τα σαββατοκύριακα.

Για να προγραμματίσετε τις μέρες και την ώρα ενεργοποίησης και απενεργοποίησης του εκτυπωτή

1. Ανοίξτε το EWS. Ανατρέξτε στην ενότητα [Για πρόσβαση και χρήση του EWS](#).
2. Κάντε κλικ στην καρτέλα **Ρυθμίσεις**.
3. Από το αριστερό μενού, κάντε κλικ στο κουμπί **Διαχείριση ενέργειας**.
4. Κάντε κλικ στο κουμπί **Ενεργοποίηση/Απενεργοποίηση προγράμματος** και ορίστε την επιθυμητή ώρα και τις ημέρες για αυτόματη ενεργοποίηση ή απενεργοποίηση του εκτυπωτή.
5. Κάντε κλικ στην επιλογή **Εφαρμογή**.

Αθόρυβη λειτουργία

Η αθόρυβη λειτουργία μειώνει την ταχύτητα εκτύπωσης για λιγότερο θόρυβο, χωρίς να επηρεάζει την ποιότητα εκτύπωσης. Η αθόρυβη λειτουργία λειτουργεί μόνο όταν εκτυπώνετε σε απλό χαρτί με κανονική ποιότητα εκτύπωσης.

Για να μειώσετε το θόρυβο εκτύπωσης, ενεργοποιήστε την αθόρυβη λειτουργία. Για να εκτυπώσετε σε κανονική ταχύτητα, απενεργοποιήστε την αθόρυβη λειτουργία. Η αθόρυβη λειτουργία είναι απενεργοποιημένη από προεπιλογή.



ΣΗΜΕΙΩΣΗ:

- Μπορείτε να καθορίσετε τον χρόνο αυτόματης ενεργοποίησης της λειτουργίας.
- Για να αλλάξετε τη ρύθμιση από το HP Smart, ανοίξτε το στη συσκευή σας, επιλέξτε τον εκτυπωτή σας και, στη συνέχεια, κάντε κλικ στις **Ρυθμίσεις εκτυπωτή**.

Για να ενεργοποιήσετε ή να απενεργοποιήσετε την αθόρυβη λειτουργία ή για να αλλάξετε τις ρυθμίσεις από το embedded web server (EWS)

1. Ανοίξτε το EWS. Ανατρέξτε στην ενότητα [Για πρόσβαση και χρήση του EWS](#).
2. Κάντε κλικ στην καρτέλα **Ρυθμίσεις**.
3. Από το αριστερό μενού, κάντε κλικ στο κουμπί **Προτιμήσεις**.
4. Κάντε κλικ στην **Αθόρυβη λειτουργία** και κάντε τις απαραίτητες αλλαγές.
5. Κάντε κλικ στην επιλογή **Εφαρμογή**.

A Τεχνικές πληροφορίες

Οι πληροφορίες που περιέχονται στο παρόν υπόκεινται σε αλλαγή χωρίς προειδοποίηση. Ορισμένες δηλώσεις ενδέχεται να μην ισχύουν για τον εκτυπωτή σας ή για όλες τις χώρες/περιοχές.

Προδιαγραφές

Για περισσότερες πληροφορίες σχετικά με τις προδιαγραφές του προϊόντος (συμπεριλαμβανομένων ακουστικών πληροφοριών, αναλύσεων εκτύπωσης, απαιτήσεων συστήματος), επισκεφτείτε τη διεύθυνση hp.com/support.

Περιβαλλοντικές προδιαγραφές

- Συνιστώμενο εύρος θερμοκρασίας λειτουργίας: 15 °C έως 30 °C (59 °F έως 86 °F)
- Συνιστώμενο και λειτουργικό εύρος υγρασίας χειρισμού: 20% έως 80% σχετική υγρασία (ΣΥ), χωρίς συμπύκνωση
- Εύρος θερμοκρασίας λειτουργίας: 5 °C έως 40 °C (41 °F έως 104 °F)
- Όρια θερμοκρασίας εκτός λειτουργίας (αποθήκευση): -40 °C έως 60 °C (-40 °F έως 140 °F)
- Η εκτύπωση από τη συσκευή μπορεί να είναι ελαφρώς παραμορφωμένη, εάν υπάρχουν ισχυρά ηλεκτρομαγνητικά πεδία
- Η HP συνιστά τη χρήση ενός καλωδίου USB μήκους μικρότερου ή ίσου με 3 m για τον περιορισμό του θορύβου από ενδεχόμενα ισχυρά ηλεκτρομαγνητικά πεδία

Χωρητικότητα δίσκου εισόδου

- Φύλλα απλού χαρτιού (75 g/m² [20 λίβρες]): Έως 250
- Φάκελοι: Έως 30
- Κάρτες ευρετηρίου: Έως 50
- Φύλλα φωτογραφικού χαρτιού: Έως 50

Χωρητικότητα δίσκου εξόδου

- Φύλλα απλού χαρτιού (75 g/m² [20 λίβρες]): Έως 100
- Φάκελοι: Έως 30
- Κάρτες ευρετηρίου: Έως 30
- Φύλλα φωτογραφικού χαρτιού: Έως 30

Χωρητικότητα τροφοδότη εγγράφων

- Φύλλα απλού χαρτιού (60 έως 90 g/m² [16 έως 24 λίβρες]): Έως 35

Τύπος και μέγεθος χαρτιού

- Για την πλήρη λίστα των υποστηριζόμενων μέσων, ανατρέξτε στο λογισμικό του εκτυπωτή ή στο embedded web server (EWS). Για να ανοίξετε τον EWS, ανατρέξτε στην ενότητα [Για πρόσβαση και χρήση του EWS](#).

Βάρος χαρτιού

- Απλό χαρτί: 60 έως 105 g/m² (16 έως 28 λίβρες)
- Φάκελοι: 75 έως 90 g/m² (20 έως 24 λίβρες)
- Κάρτες: Έως 200 g/m² (110 λίβρες)
- Φωτογραφικό χαρτί: Έως 250 g/m² (66 λίβρες)

Προδιαγραφές εκτύπωσης

- Η ταχύτητα εκτύπωσης διαφέρει ανάλογα με την πολυπλοκότητα του εγγράφου
- Μέθοδος: θερμική ψεκασμού drop-on-demand
- Γλώσσα: PCL3 GUI
- Για αναλύσεις και περιθώρια εκτύπωσης, επισκεφθείτε την τοποθεσία web υποστήριξης προϊόντων για λεπτομέρειες.

Προδιαγραφές αντιγραφής

- Ανάλυση: μέχρι 600 dpi
- Ψηφιακή επεξεργασία εικόνας
- Η ταχύτητα της αντιγραφής διαφέρει ανάλογα με την πολυπλοκότητα του εγγράφου και το μοντέλο

Προδιαγραφές σάρωσης

- Ανάλυση: έως 1200 x 1200 rpi οπτική
Για περισσότερες πληροφορίες σχετικά με την ανάλυση rpi, ανατρέξτε στο λογισμικό του σαρωτή.
- Έγχρωμη: 24 bit χρώματος, 8 bit κλίμακα του γκρι (256 επίπεδα του γκρι)
- Μέγιστο μέγεθος σάρωσης από γυάλινη επιφάνεια: 21,6 x 29,7 cm

Ταχύτητα φαξ

- Έως 33,6 kbps

Προδιαγραφές ισχύος

- Τάση εισόδου: 100-240 Vac (+/- 10%)
- Συχνότητα εισόδου: 50/60 Hz (+/- 3 Hz)

Σημειώσεις κανονισμών

Ο εκτυπωτής πληροί τις απαιτήσεις προϊόντος που καθορίζουν οι ρυθμιστικοί οργανισμοί της χώρας/περιοχής σας.

Κανονιστικός αριθμός μοντέλου

Για σκοπούς αναγνώρισης σε σχέση με τους κανονισμούς, στο προϊόν σας έχει εκχωρηθεί ένας κανονιστικός αριθμός μοντέλου. Ο κανονιστικός αριθμός μοντέλου δεν πρέπει να συγχέεται με τις εμπορικές ονομασίες ή τους αριθμούς προϊόντος.

Δήλωση FCC

Η Ομοσπονδιακή Επιτροπή Επικοινωνιών (FCC) των Ηνωμένων Πολιτειών (στο άρθρο 47 του κώδικα ομοσπονδιακών κανονισμών CFR 15.105) έχει καθορίσει ότι η παρακάτω προειδοποίηση θα πρέπει να τίθεται υπόψη των χρηστών αυτού του προϊόντος.

Ο εξοπλισμός αυτός έχει ελεγχθεί και έχει βρεθεί ότι συμμορφώνεται με τα όρια που ισχύουν για τις ψηφιακές συσκευές κλάσης Β, όπως αυτά ορίζονται στους κανονισμούς FCC, Ενότητα 15. Αυτά τα όρια έχουν σχεδιαστεί ώστε να παρέχουν εύλογη προστασία από επιβλαβείς παρεμβολές σε οικιστικές εγκαταστάσεις. Ο παρών εξοπλισμός παράγει, χρησιμοποιεί και μπορεί να εκπέμπει ενέργεια ραδιοσυχνότητας και, σε περίπτωση που η εγκατάσταση και η χρήση του δεν είναι σύμφωνη με τις οδηγίες, ενδέχεται να προκαλέσει επικίνδυνες παρεμβολές στις ασύρματες επικοινωνίες. Ωστόσο, δεν παρέχεται καμία εγγύηση ότι δεν θα προκληθούν παρεμβολές σε μια συγκεκριμένη εγκατάσταση. Εάν ο παρών εξοπλισμός προκαλέσει επιβλαβείς παρεμβολές στη ραδιοφωνική ή τηλεοπτική λήψη, το οποίο μπορεί να καθοριστεί με την απενεργοποίηση και την εκ νέου ενεργοποίηση του εξοπλισμού, οι παρεμβολές μπορούν να διορθωθούν με ένα ή περισσότερα από τα εξής μέτρα:

- Αλλαγή του προσανατολισμού ή της θέσης της κεραίας λήψης.
- Αύξηση του ενδιάμεσου διαστήματος μεταξύ του εξοπλισμού και του δέκτη.
- Σύνδεση του εξοπλισμού σε πρίζα κυκλώματος διαφορετικού από εκείνο στο οποίο είναι συνδεδεμένος ο δέκτης.
- Επικοινωνία με τον πωλητή ή με έμπειρο τεχνικό ραδιοφώνων/τηλεοράσεων για βοήθεια.



ΣΗΜΕΙΩΣΗ: Εάν το προϊόν διαθέτει θύρα Ethernet/LAN με μεταλλικό περίβλημα, τότε απαιτείται η χρήση θωρακισμένου καλωδίου διεπαφής για τη συμμόρφωση με τα όρια Κατηγορίας Β του Μέρους 15 των κανονισμών FCC.

Τροποποιήσεις (ενότητα 15.21)

Οποιοσδήποτε αλλαγές ή τροποποιήσεις στη συσκευή που δεν έχουν εγκριθεί ρητά από την HP μπορεί να ακυρώσουν το δικαίωμα του χρήστη να λειτουργεί τον εξοπλισμό.

Για περισσότερες πληροφορίες: Manager of Corporate Product Regulations, HP Inc., 1501 Page Mill Road, Palo Alto, CA 94304, USA.

Αυτή η συσκευή συμμορφώνεται με τους Κανόνες FCC, Ενότητα 15. Η λειτουργία της υπόκειται στις ακόλουθες δύο συνθήκες: (1) Η συσκευή αυτή δεν επιτρέπεται να προκαλεί επιβλαβείς παρεμβολές και (2) η συσκευή αυτή πρέπει να δέχεται οποιαδήποτε παρεμβολή λαμβάνει, συμπεριλαμβανομένων των παρεμβολών που μπορεί να προκαλέσουν την ανεπιθύμητη λειτουργία της.

Οδηγίες για το καλώδιο τροφοδοσίας

Βεβαιωθείτε ότι η πηγή τροφοδοσίας είναι επαρκής για την ονομαστική τιμή τάσης της συσκευής. Η ονομαστική τάση αναγράφεται στο προϊόν. Η συσκευή χρησιμοποιεί τάση 100-240 Vac (+/- 10%) ή 200-240 Vac και 50/60 Hz (+/- 3 Hz).

⚠ ΠΡΟΣΟΧΗ: Για να αποτρέψετε την πρόκληση βλάβης στη συσκευή, χρησιμοποιείτε αποκλειστικά το καλώδιο τροφοδοσίας που παρέχεται με τη συσκευή.

Δήλωση συμμόρφωσης VCCI (Κλάσης B) για τους χρήστες στην Ιαπωνία

この装置は、クラスB機器です。この装置は、住宅環境で使用することを目的としていますが、この装置がラジオやテレビジョン受信機に近接して使用されると、受信障害を引き起こすことがあります。

取扱説明書に従って正しい取り扱いをして下さい。

VCCI - B

Σημείωση για τους χρήστες στην Ιαπωνία σχετικά με το καλώδιο τροφοδοσίας

製品には、同梱された電源コードをお使い下さい。

同梱された電源コードは、他の製品では使用出来ません。

Δήλωση για τους χώρους εργασίας με οθόνες στη Γερμανία

GS-Erklärung (Deutschland)

Das Gerät ist nicht für die Benutzung im unmittelbaren Gesichtsfeld am Bildschirmarbeitsplatz vorgesehen. Um störende Reflexionen am Bildschirmarbeitsplatz zu vermeiden, darf dieses Produkt nicht im unmittelbaren Gesichtsfeld platziert werden.

Δήλωση εκπομπών θορύβου για τη Γερμανία

Geräuschemission

LpA < 70 dB am Arbeitsplatz im Normalbetrieb nach DIN 45635 T. 19

Σημείωση κανονισμών για την Ευρωπαϊκή Ένωση και το Ηνωμένο Βασίλειο



Products bearing the CE marking and UK marking comply to applicable EU Directives and the equivalent UK Statutory Instruments and can operate in at least one EU Member State and in Great Britain. The full EU and UK Declaration of Conformity can be found at the following website: hp.eu/certificates (Search with the product model name or its Regulatory Model Number (RMN), which may be found on the regulatory label.)

The point of contact for regulatory matters:

For EU: HP Deutschland GmbH, HP HQ-TRE, 71025 Boeblingen, Germany

For GB: HP Inc UK Ltd, Regulatory Enquiries, Earley West, 300 Thames Valley Park Drive, Reading, RG6 1PT

Email: techregshelp@hp.com

Δήλωση συμμόρφωσης

Δήλωση συμμόρφωσης διατίθεται στη διεύθυνση www.hp.eu/certificates.

Δηλώσεις κανονισμών για την ασύρματη και ενσύρματη λειτουργία

Αυτή η ενότητα περιλαμβάνει πληροφορίες σχετικά με τους κανονισμούς για τα προϊόντα ασύρματης και ενσύρματης λειτουργίας.

Προϊόντα με ασύρματη λειτουργία

EMF

Αυτό το προϊόν συμμορφώνεται με τις διεθνείς κατευθυντήριες γραμμές (ICNIRP) σχετικά με την έκθεση σε ακτινοβολία ραδιοσυχνότητας.

Εάν διαθέτει ενσωματωμένη συσκευή μετάδοσης και λήψης ραδιοσυχνότητας, σε συνθήκες κανονικής λειτουργίας η απόσταση των 20 cm διασφαλίζει ότι τα επίπεδα έκθεσης σε ακτινοβολία ραδιοσυχνότητας συμμορφώνονται με τις απαιτήσεις της ΕΕ.

Ασύρματη λειτουργία στην Ευρώπη

For products with 802.11 b/g/n or Bluetooth radio:

- Radio frequency band: 2400-2483.5 MHz, with transmit power of 20 dBm (100 mW) or less.

For products with 802.11 a/b/g/n/ac radio:

- Radio frequency band: 2400-2483.5 MHz, with transmit power of 20 dBm (100 mW) or less.
- Radio frequency band: 5170-5330 MHz, with transmit power of 23 dBm (200 mW) or less.
- Radio frequency band: 5490-5730 MHz, with transmit power of 23 dBm (200 mW) or less.
- Radio frequency band: 5735-5835 MHz, with transmit power of 13.98 dBm (25 mW) or less.

				
AT	BE	BG	CY	CZ
DE	DK	EE	EL	ES
FI	FR	HR	HU	IE
IT	LT	LU	LV	MT
NL	PL	PT	RO	SE
SI	SK	IS	LI	NO
CH	TR	UK(NI)		
AL	BA	MD	ME	MK
RS	UK	XX		



ΣΗΜΑΝΤΙΚΟ: IEEE 802.11x wireless LAN with 5.17-5.33 GHz frequency band is restricted for **indoor use only** in all countries reflected in the matrix. Using this WLAN application outdoor might lead to interference issues with existing radio services.

Έκθεση σε ακτινοβολία ραδιοσυχνότητας

⚠ CAUTION: The radiated output power of this device is far below the FCC radio frequency exposure limits. Nevertheless, the device shall be used in such a manner that the potential for human contact during normal operation is minimized. This product and any attached external antenna, if supported, shall be placed in such a manner to minimize the potential for human contact during normal operation. In order to avoid the possibility of exceeding the FCC radio frequency exposure limits, human proximity to the antenna shall not be less than 20 cm (8 inches) during normal operation.

Σημείωση για τους χρήστες στον Καναδά

Under Innovation, Science and Economic Development Canada regulations, this radio transmitter may only operate using an antenna of a type and maximum (or lesser) gain approved for the transmitter by Innovation, Science and Economic Development Canada. To reduce potential radio interference to other users, the antenna type and its gain should be so chosen that the equivalent isotropically radiated power (e.i.r.p.) is not more than that necessary for successful communication.

This device complies with Innovation, Science and Economic Development Canada licence-exempt RSS standard(s). Operation is subject to the following two conditions: (1) this device may not cause interference, and (2) this device must accept any interference, including interference that may cause undesired operation of the device.

WARNING! Exposure to Radio Frequency Radiation. The radiated output power of this device is below the Innovation, Science and Economic Development Canada radio frequency exposure limits. Nevertheless, the device should be used in such a manner that the potential for human contact is minimized during normal operation.

To avoid the possibility of exceeding the Innovation, Science and Economic Development Canada radio frequency exposure limits, human proximity to the antennas should not be less than 20 cm (8 inches).

Conformément au Règlement d'Innovation, Science et Développement Economique Canada, cet émetteur radioélectrique ne peut fonctionner qu'avec une antenne d'un type et d'un gain maximum (ou moindre) approuvé par Innovation, Science et Développement Economique Canada. Afin de réduire le brouillage radioélectrique potentiel pour d'autres utilisateurs, le type d'antenne et son gain doivent être choisis de manière à ce que la puissance isotrope rayonnée équivalente (p.i.r.e.) ne dépasse pas celle nécessaire à une communication réussie.

Cet appareil est conforme aux normes RSS exemptes de licence d'Innovation, Science et Développement Economique Canada. Son fonctionnement dépend des deux conditions suivantes : (1) cet appareil ne doit pas provoquer d'interférences nuisibles et (2) doit accepter toutes les interférences reçues, y compris des interférences pouvant provoquer un fonctionnement non souhaité de l'appareil.

AVERTISSEMENT relatif à l'exposition aux radiofréquences. La puissance de rayonnement de cet appareil se trouve sous les limites d'exposition de radiofréquences d'Innovation, Science et Développement Economique Canada. Néanmoins, cet appareil doit être utilisé de telle sorte qu'il doive être mis en contact le moins possible avec le corps humain.

Afin d'éviter le dépassement éventuel des limites d'exposition aux radiofréquences d'Innovation, Science et Développement Economique Canada, il est recommandé de maintenir une distance de plus de 20 cm entre les antennes et l'utilisateur.

Σημείωση για τους χρήστες στην Ιαπωνία

この機器は技術基準適合証明又は工事設計認証を受けた無線設備を搭載しています。

Σημείωση για τους χρήστες στην Ταϊβάν

取得審驗證明之低功率射頻器材，非經核准，公司、商號或使用者均不得擅自變更頻率、加大功率或變更原設計之特性及功能。低功率射頻器材之使用不得影響飛航安全及干擾合法通信；經發現有干擾現象時，應立即停用，並改善至無干擾時方得繼續使用。前述合法通信，指依電信管理法規定作業之無線電通信。低功率射頻器材須忍受合法通信或工業、科學及醫療用電波輻射性電機設備之干擾。

Σημείωση για τους χρήστες στην Ταϊλάνδη (Wi-Fi)

เครื่องโทรคมนาคมและอุปกรณ์นี้ มีความสอดคล้องตามข้อกำหนดของ กสทช.

radio communication act B.E.2498



Σημείωση για τους χρήστες στη Βραζιλία

Este equipamento não tem direito à proteção contra interferência prejudicial e não pode causar interferência em sistemas devidamente autorizados.

Para maiores informações consulte o site da ANATEL www.anatel.gov.br.

Σημείωση για τους χρήστες στο Μεξικό

La operación de este equipo está sujeta a las siguientes dos condiciones: (1) es posible que este equipo o dispositivo no cause interferencia perjudicial y (2) este equipo o dispositivo debe aceptar cualquier interferencia, incluyendo la que pueda causar su operación no deseada.

Para saber el modelo de la tarjeta inalámbrica utilizada, revise la etiqueta regulatoria de la impresora.

Σημείωση για τους χρήστες στην Ουκρανία

Повідомлення для користувачів в Україні

Πίνακας A-1 Notice to users in Ukraine

Технологія, що використовується	Радіочастотні діапазони	Максимальна потужність передавання
WLAN Wi-Fi 802.11x (2,4 ГГц)	2400–2483,5 МГц	< 100 мВт (20 дБм) ЕІВП
Bluetooth (2,4 ГГц)	2400–2483,5 МГц	< 100 мВт (20 дБм) ЕІВП
Bluetooth з низьким енергоспоживанням (2,4 ГГц)	2400–2483,5 МГц	< 100 мВт (20 дБм) ЕІВП
WLAN Wi-Fi 802.11x (5 ГГц) (Лише для використання в приміщенні)	5150–5350 МГц 5470–5835 МГц	< 100 мВт (20 дБм) ЕІВП

 **ΣΗΜΕΙΩΣΗ:** Відповідні частотні діапазони та максимальна потужність передавання застосовуються, лише якщо в пристрої використовується зазначена технологія підключення.

Σημείωση για τους χρήστες στον Καναδά (5 GHz)

⚠ CAUTION: When using IEEE 802.11a wireless LAN, this product is restricted to indoor use, due to its operation in the 5.15- to 5.25-GHz frequency range. The Innovation, Science and Economic Development Canada requires this product to be used indoors for the frequency range of 5.15 GHz to 5.25 GHz to reduce the potential for harmful interference to co-channel mobile satellite systems. High-power radar is allocated as the primary user of the 5.25- to 5.35-GHz and 5.65- to 5.85-GHz bands. These radar stations can cause interference with and/or damage to this device.

⚠ ATTENTION: Lors de l'utilisation du réseau local sans fil IEEE 802.11a, ce produit se limite à une utilisation en intérieur à cause de son fonctionnement sur la plage de fréquences de 5,15 à 5,25 GHz. Innovation, Science et Développement Economique Canada stipule que ce produit doit être utilisé en intérieur dans la plage de fréquences de 5,15 à 5,25 GHz afin de réduire le risque d'interférences éventuellement dangereuses avec les systèmes mobiles par satellite via un canal adjacent. Le radar à haute puissance est alloué pour une utilisation principale dans une plage de fréquences de 5,25 à 5,35 GHz et de 5,65 à 5,85 GHz. Ces stations radar peuvent provoquer des interférences avec cet appareil et l'endommager.

Σημείωση για τους χρήστες στην Ταϊβάν (5 GHz)

應避免影響附近雷達系統之操作。

高增益指向性天線只得應用於固定式點對點系統。

Σημείωση για τους χρήστες στην Ταϊλάνδη (5 GHz)

เครื่องวิทยุคมนาคมนี้มีระดับการแผ่คลื่นแม่เหล็กไฟฟ้าสอดคล้องตามมาตรฐานความปลอดภัยต่อสุขภาพของมนุษย์จากการใช้เครื่องวิทยุคมนาคมที่คณะกรรมการกิจการโทรคมนาคมแห่งชาติประกาศกำหนด

Σημείωση για τους χρήστες στη Σερβία (5 GHz)

Upotreba ovog uredjaja je ogranicna na zatvorene prostore u slucajevima koriscenja na frekvencijama od 5150-5350 MHz.

Σημείωση για τους χρήστες του τηλεφωνικού δικτύου της Γερμανίας

Hinweis für Benutzer des deutschen Telefonnetzes

Dieses HP-Fax ist nur für den Anschluss eines analogen Public Switched Telephone Network (PSTN) gedacht. Schließen Sie den TAE N-Telefonstecker, der im Lieferumfang des HP All-in-One enthalten ist, an die

Wandsteckdose (TAE 6) Code N an. Dieses HP-Fax kann als einzelnes Gerät und/oder in Verbindung (mit seriellem Anschluss) mit anderen zugelassenen Endgeräten verwendet werden.

Σημείωση για τους χρήστες του τηλεφωνικού δικτύου των Η.Π.Α.: Απαιτήσεις FCC

This equipment complies with Part 68 of the FCC rules and the requirements adopted by the ACTA. On the rear (or bottom) of this equipment is a label that contains, among other information, a product identifier in the format US:AAAEQ##TXXXX. If requested, this number must be provided to the telephone company.

Applicable connector jack Universal Service Order Codes ("USOC") for the Equipment is: RJ-11C.

A telephone cord, plug and jack used to connect this equipment to the premises wiring and telephone network must comply with the applicable FCC Part 68 rules and requirements adopted by the ACTA. HP recommends a compliant plug, jack and 2-wire telephone cord to connect this product to the premises wiring and telephone network. See installation instructions for details.

The REN is used to determine the quantity of devices, which may be connected to the telephone line. Excessive RENs on the telephone line may result in the devices not ringing in response to an incoming call. In most, but not all, areas, the sum of the RENs should not exceed five (5.0). To be certain of the number of devices that may be connected to the line, as determined by the total RENs, contact the telephone company to determine the maximum REN for the calling area. For products approved after July 23, 2001, the REN for this product is part of the product identifier that has the format US-AAAEQ##TXXXX. The digits represented by ## are the REN without a decimal point (e.g., 01 is a REN of 0.1).

If this equipment causes harm to the telephone network, the telephone company will notify you in advance that temporary discontinuance of service may be required. If advance notice is not practical, the telephone company will notify the customer as soon as possible. Also, you will be advised of your right to file a complaint with the FCC if you believe it is necessary.

The telephone company may make changes in its facilities, equipment, operations, or procedures that could affect the operation of the equipment. If this happens, the telephone company will provide advance notice in order for you to make the necessary modifications in order to maintain uninterrupted service.

If trouble is experienced with this equipment, please contact the manufacturer, or look elsewhere in this manual, for repair and (or) warranty information. If the equipment is causing harm to the telephone network, the telephone company may request that you disconnect the equipment from the network until the problem is resolved.

Connection to Party Line Service is subject to state tariffs. Contact the state public utility commission, public service commission, or corporation commission for information.

 **ΠΡΟΣΟΧΗ:** If your home has specially wired alarm equipment connected to the telephone line, ensure the installation of this equipment does not disable your alarm equipment. If you have questions about what will disable alarm equipment, consult your telephone company or a qualified installer.

WHEN PROGRAMMING EMERGENCY NUMBERS AND (OR) MAKING TEST CALLS TO EMERGENCY NUMBERS:

1. Remain on the line and briefly explain to the dispatcher the reason for the call.
2. Perform such activities in the off-peak hours, such as early morning or late evening.

 **ΣΗΜΕΙΩΣΗ:** The FCC hearing aid compatibility rules for telephones are not applicable to this equipment.

The Telephone Consumer Protection Act of 1991 makes it unlawful for any person to use a computer or other electronic devices, including FAX machines, to send any message unless such message clearly contains in a margin at the top or bottom of each transmitted page or on the first page of the transmission, the date and time it is sent and an identification of the business or other entity, or other individual sending the

message and the telephone number of the sending machine or such business, other entity, or individual. (The telephone number provided may not be a 900 number or any other number for which charges exceed local or long-distance transmission charges.)

In order to program this information into your FAX machine, you should complete the steps described in the software.

Σημείωση για τους χρήστες του τηλεφωνικού δικτύου του Καναδά

Cet appareil est conforme aux spécifications techniques des équipements terminaux d'Innovation, Science et Développement Economique Canada. Le numéro d'enregistrement atteste de la conformité de l'appareil. L'abréviation ISED qui précède le numéro d'enregistrement indique que l'enregistrement a été effectué dans le cadre d'une Déclaration de conformité stipulant que les spécifications techniques d'Innovation, Science et Développement Economique Canada ont été respectées. Néanmoins, cette abréviation ne signifie en aucun cas que l'appareil a été validé par Innovation, Science et Développement Economique Canada.

Pour leur propre sécurité, les utilisateurs doivent s'assurer que les prises électriques reliées à la terre de la source d'alimentation, des lignes téléphoniques et du circuit métallique d'alimentation en eau sont, le cas échéant, branchées les unes aux autres. Cette précaution est particulièrement importante dans les zones rurales.

 **REMARQUE:** Le numéro REN (Ringer Equivalence Number) attribué à chaque appareil terminal fournit une indication sur le nombre maximal de terminaux qui peuvent être connectés à une interface téléphonique. La terminaison d'une interface peut se composer de n'importe quelle combinaison d'appareils, à condition que le total des numéros REN ne dépasse pas 5.

Basé sur les résultats de tests FCC Partie 68, le numéro REN de ce produit est 0.1.

This equipment meets the applicable Innovation, Science and Economic Development Canada Terminal Equipment Technical Specifications. This is confirmed by the registration number. The abbreviation ISED before the registration number signifies that registration was performed based on a Declaration of Conformity indicating that Innovation, Science and Economic Development Canada technical specifications were met. It does not imply that Innovation, Science and Economic Development Canada approved the equipment.

Users should ensure for their own protection that the electrical ground connections of the power utility, telephone lines and internal metallic water pipe system, if present, are connected together. This precaution might be particularly important in rural areas.

 **NOTE:** The Ringer Equivalence Number (REN) assigned to each terminal device provides an indication of the maximum number of terminals allowed to be connected to a telephone interface. The termination on an interface might consist of any combination of devices subject only to the requirement that the sum of the Ringer Equivalence Numbers of all the devices does not exceed 5.

The REN for this product is 0.1, based on FCC Part 68 test results.

Δήλωση για το ενσύρματο φαξ στην Αυστραλία

In Australia, the HP device must be connected to Telecommunication Network through a line cord which meets the requirements of the Technical Standard AS/ACIF S008.

Δηλώσεις τηλεπικοινωνίας για τη Νέα Ζηλανδία

The grant of a Telepermit for any item of terminal equipment indicates only that Telecom has accepted that the item complies with minimum conditions for connection to its network. It indicates no endorsement of the product by Telecom, nor does it provide any sort of warranty. Above all, it provides no assurance that any item

will work correctly in all respects with another item of Telepermitted equipment of a different make or model, nor does it imply that any product is compatible with all of Telecom's network services.

This equipment shall not be set up to make automatic calls to the Telecom "111" Emergency Service.

Προσβασιμότητα

Μάθετε περισσότερα σχετικά με τις προσπάθειές μας να δημιουργήσουμε προσβάσιμα προϊόντα, να μοιραστείτε την ιστορία σας ή να συνδεθείτε με την υποστήριξη πελατών για βοήθεια προσβασιμότητας — όλα στη διεύθυνση hp.com/accessibility.

Για περισσότερες πληροφορίες σχετικά με την προσβασιμότητα του εκτυπωτή σας, επισκεφθείτε την ενότητα [Προσβασιμότητα για εκτυπωτές HP inkjet](#).

Περιβαλλοντικό πρόγραμμα διαχείρισης προϊόντων

Η HP έχει δεσμευτεί να παρέχει ποιοτικά προϊόντα με τρόπο που δεν βλάπτει το περιβάλλον. Αυτό το προϊόν έχει σχεδιαστεί ώστε να είναι κατάλληλο για ανακύκλωση. Ο αριθμός των υλικών είναι ο ελάχιστος δυνατός και ταυτόχρονα έχει εξασφαλιστεί η κατάλληλη λειτουργικότητα και αξιοπιστία. Τα ανόμοια υλικά έχουν σχεδιαστεί ώστε να ξεχωρίζουν εύκολα. Ο εντοπισμός, η πρόσβαση και η αφαίρεση συνδέσμων και άλλων συνδέσεων γίνεται εύκολα με συνηθισμένα εργαλεία. Τα μέρη υψηλής προτεραιότητας έχουν σχεδιαστεί έτσι ώστε η πρόσβαση σε αυτά να είναι εύκολη για αποτελεσματική αποσυναρμολόγηση και επισκευή. Για περισσότερες πληροφορίες, επισκεφθείτε την τοποθεσία web της HP "Commitment to the Environment":

hp.com/sustainableimpact

Συμβουλές HP για τη μείωση των περιβαλλοντικών επιπτώσεων

- Επιλέξτε από μια μεγάλη γκάμα χαρτιών HP με πιστοποίηση FSC[®] ή PEFC[™] η οποία δείχνει ότι ο χαρτοπολτός προέρχεται από μια αξιόπιστη και καλά διαχειριζόμενη πηγή.¹
- Εξοικονομήστε πόρους-αναζητήστε χαρτί κατασκευασμένο με ανακυκλωμένο περιεχόμενο.
- Ανακυκλώστε τα γνήσια δοχεία HP - είναι εύκολο και δωρεάν με το πρόγραμμα HP Planet Partners, διαθέσιμο σε 47 χώρες και περιοχές σε όλο τον κόσμο.²
- Εξοικονομήστε χαρτί εκτυπώνοντας και στις δύο πλευρές της σελίδας.
- Εξοικονομήστε ενέργεια επιλέγοντας προϊόντα HP με πιστοποίηση ENERGY STAR[®].
- Μειώστε το αποτύπωμα άνθρακα - όλοι οι εκτυπωτές HP περιλαμβάνουν ρυθμίσεις διαχείρισης ισχύος που σας βοηθούν να ελέγχετε τη χρήση ενέργειας.
- Ανακαλύψτε περισσότερους τρόπους με τους οποίους η HP και οι πελάτες μας μειώνουν τις περιβαλλοντικές επιπτώσεις στο [HP EcoSolutions](#).

¹ χαρτιά HP πιστοποιημένα βάσει FSC[®]C017543 ή PEFC[™]TMPEFC/29-13-198.

² Η διαθεσιμότητα του προγράμματος διαφέρει. Η αυθεντική επιστροφή και ανακύκλωση δοχείων HP είναι προς το παρόν διαθέσιμη σε περισσότερες από 50 χώρες, περιοχές και περιφέρειες στην Ασία, την Ευρώπη και τη Βόρεια και Νότια Αμερική μέσω του προγράμματος HP Planet Partners. Για περισσότερες πληροφορίες, επισκεφθείτε το: hp.com/recycle.

Οικολογικές συμβουλές

Η HP δεσμεύεται να βοηθήσει τους πελάτες της να μειώσουν το ενεργειακό τους αποτύπωμα. Για περισσότερες πληροφορίες σχετικά με τις πρωτοβουλίες της HP για το περιβάλλον, επισκεφτείτε την τοποθεσία HP Eco Solutions στο web.

hp.com/sustainableimpact

Κανονισμός 1275/2008 της Επιτροπής της Ευρωπαϊκής Ένωσης

Σε ό,τι αφορά τα δεδομένα που σχετίζονται με την τροφοδοσία του προϊόντος, συμπεριλαμβανομένης της κατανάλωσης ενέργειας του προϊόντος όταν αυτό είναι συνδεδεμένο σε δίκτυο και σε αναμονή, με όλες τις θύρες ενσύρματης δικτύωσης συνδεδεμένες και όλες τις θύρες ασύρματης δικτύωσης ενεργοποιημένες, ανατρέξτε στην ενότητα P15 "Πρόσθετες πληροφορίες" της Δήλωσης IT ECO του προϊόντος στη διεύθυνση hp.com/hpinfo/globalcitizenship/environment/productdata/itecodesktop-pc.html.

Χαρτί

Αυτό το προϊόν είναι κατάλληλο για χρήση ανακυκλωμένου χαρτιού σύμφωνα με τα πρότυπα DIN 19309 και EN 12281:2002.

Πλαστικά εξαρτήματα

Τα πλαστικά εξαρτήματα άνω των 25 γραμμαρίων επισημαίνονται σύμφωνα με τα διεθνή πρότυπα που βελτιώνουν την ικανότητα καθορισμού πλαστικών ειδών για σκοπούς ανακύκλωσης στο τέλος της διάρκειας ζωής του προϊόντος.

Δελτία δεδομένων ασφαλείας

Φύλλα δεδομένων με πληροφορίες σχετικά με την ασφάλεια και το περιβάλλον μπορείτε να βρείτε στη διεύθυνση hp.com/go/ecodata ή κατόπιν αιτήματος.

Πρόγραμμα ανακύκλωσης

Η HP προσφέρει πληθώρα προγραμμάτων επιστροφής και ανακύκλωσης προϊόντων σε πολλές χώρες/περιοχές, και συνεργάζεται με ορισμένα από τα μεγαλύτερα κέντρα ανακύκλωσης ηλεκτρονικών ανά τον κόσμο. Η HP δεν εξαντλεί τους φυσικούς πόρους μεταπωλώνοντας ορισμένα από τα πιο δημοφιλή της προϊόντα. Για περισσότερες πληροφορίες σχετικά με την ανακύκλωση των προϊόντων της HP, επισκεφτείτε την τοποθεσία: hp.com/recycle

Πρόγραμμα ανακύκλωσης αναλωσίμων για εκτυπωτές ψεκασμού HP

Η HP έχει δεσμευτεί να προστατεύει το περιβάλλον. Το πρόγραμμα ανακύκλωσης αναλωσίμων εκτυπωτών HP Inkjet είναι διαθέσιμο σε πολλές χώρες/περιοχές, και σας δίνει τη δυνατότητα να ανακυκλώνετε τα χρησιμοποιημένα δοχεία εκτυπωτή και μελάνης, χωρίς χρέωση. Για περισσότερες πληροφορίες, ανατρέξτε στην παρακάτω τοποθεσία web: hp.com/recycle

Κατανάλωση ισχύος

Ο εξοπλισμός εκτύπωσης και απεικόνισης της HP που φέρει το λογότυπο ENERGY STAR® έχει πιστοποιηθεί από την Υπηρεσία Περιβαλλοντικής Προστασίας (EPA) των ΗΠΑ. Το παρακάτω σήμα εμφανίζεται στα προϊόντα απεικόνισης με πιστοποίηση ENERGY STAR:



Πρόσθετες πληροφορίες σχετικά με τα μοντέλα προϊόντων απεικόνισης με πιστοποίηση ENERGY STAR διατίθενται στη διεύθυνση: www.hp.com/go/energystar

Απόρριψη εξοπλισμού από τους χρήστες



Το σύμβολο αυτό σημαίνει ότι απαγορεύεται η απόρριψη του προϊόντος μαζί με τα οικιακά απορρίμματα. Προστατεύστε την υγεία σας και το περιβάλλον, απορρίπτοντας τον άχρηστο εξοπλισμό στα ειδικά σημεία συλλογής για ανακύκλωση του άχρηστου ηλεκτρικού και ηλεκτρονικού εξοπλισμού. Για περισσότερες πληροφορίες, επικοινωνήστε με την υπηρεσία αποκομιδής οικιακών απορριμμάτων ή μεταβείτε στη διεύθυνση hp.com/recycle.

Απόρριψη αποβλήτων εξοπλισμού στη Βραζιλία



Este produto eletrônico e seus componentes não devem ser descartados no lixo comum, pois embora estejam em conformidade com padrões mundiais de restrição a substâncias nocivas, podem conter, ainda que em quantidades mínimas, substâncias impactantes ao meio ambiente. Ao final da vida útil deste produto, o usuário deverá entregá-lo à HP. A não observância dessa orientação sujeitará o infrator às sanções previstas em lei.

Após o uso, as pilhas e/ou baterias dos produtos HP deverão ser entregues ao estabelecimento comercial ou rede de assistência técnica autorizada pela HP.

Para maiores informações, inclusive sobre os pontos de recebimento, acesse:

hp.com.br/reciclar

Χημικές ουσίες

Η HP έχει δεσμευθεί να παρέχει στους πελάτες της πληροφορίες σχετικά με τις χημικές ουσίες στα προϊόντα της, όπως απαιτείται για να συμμορφώνεται με τις νόμιμες απαιτήσεις όπως αυτές των κανονισμών REACH (Κανονισμός ΕΚ αρ. 1907/2006 του Ευρωπαϊκού Κοινοβουλίου και του Συμβουλίου). Η αναφορά περί χημικών στοιχείων για το συγκεκριμένο προϊόν διατίθεται στη διεύθυνση: hp.com/go/reach.

Πίνακας επικίνδυνων ουσιών/στοιχείων και περιεχόμενο (Κίνα)

产品中有害物质或元素的名称及含量

根据中国《电器电子产品有害物质限制使用管理办法》



Πίνακας A-2 Πίνακας επικίνδυνων ουσιών/στοιχείων και περιεχόμενο (Κίνα)

部件名称	有害物质					
	铅 (Pb)	汞 (Hg)	镉 (Cd)	六价铬 (Cr(VI))	多溴联苯 (PBB)	多溴二苯醚 (PBDE)
外壳和托盘	○	○	○	○	○	○
电线	○	○	○	○	○	○
印刷电路板	X	○	○	○	○	○
打印系统	X	○	○	○	○	○
显示器	X	○	○	○	○	○
喷墨打印机墨盒	○	○	○	○	○	○
驱动光盘	X	○	○	○	○	○
扫描仪	X	○	○	○	○	○
网络配件	X	○	○	○	○	○
电池板	X	○	○	○	○	○
自动双面打印系统	○	○	○	○	○	○
外部电源	X	○	○	○	○	○

本表格依据 SJ/T 11364 的规定编制。

○: 表示该有害物质在该部件所有均质材料中的含量均在 GB/T 26572 规定的限量要求以下。

X: 表示该有害物质至少在该部件的某一均质材料中的含量超出 GB/T 26572 规定的限量要求。

此表中所有名称中含“X”的部件均符合中国 RoHS 达标管理目录限用物质应用例外清单的豁免。

此表中所有名称中含“X”的部件均符合欧盟 RoHS 立法。

注: 环保使用期限的参考标识取决于产品正常工作的温度和湿度等条件。

Δήλωση για τη συνθήκη παρουσίας της σήμανσης ουσιών περιορισμένης χρήσης (Ταϊβάν)

台灣 限用物質含有情況標示聲明書

Taiwan Declaration of the Presence Condition of the Restricted Substances Marking

單元 unit	限用物質及其化學符號 Restricted substances and chemical symbols					
	鉛 (Pb)	汞 (Hg)	鎘 (Cd)	六價鉻 (Cr ⁶⁺)	多溴聯苯 (PBB)	多溴二苯醚 (PBDE)
列印引擎 Print engine	—	○	○	○	○	○
外殼和紙匣 External Casing and Trays	○	○	○	○	○	○
電源供應器 Power Supply	—	○	○	○	○	○
電線 Cables	○	○	○	○	○	○
印刷電路板 Print printed circuit board	—	○	○	○	○	○
控制面板 Control panel	—	○	○	○	○	○
墨水匣 Cartridge	○	○	○	○	○	○
掃描器組件 Scanner assembly	—	○	○	○	○	○
<p>備考 1. “超出 0.1wt%”及“超出 0.01wt%”係指限用物質之百分比含量超出百分比含量基準值。 Note 1: “Exceeding 0.1 wt %” and “exceeding 0.01 wt %” indicate that the percentage content of the restricted substance exceeds the reference percentage value of presence condition.</p> <p>備考 2. “○”係指該項限用物質之百分比含量未超出百分比含量基準值。 Note 2: “○” indicates that the percentage content of the restricted substance does not exceed the percentage of reference value of presence.</p> <p>備考 3. “—”係指該項限用物質為排除項目 Note 3: “—” indicates that the restricted substance corresponds to the exemption.</p>						

若要存取產品的最新使用指南或手冊，請前往 hp.com/support。選取搜尋您的產品，然後依照 畫面上的指示繼續執行。

To access the latest user guides or manuals for your product, go to hp.com/support. Select **Find your product**, and then follow the on-screen instructions.

Περιορισμός επικίνδυνων ουσιών (Ινδία)

This product, as well as its related consumables and spares, complies with the reduction in hazardous substances provisions of the "India E-waste (Management and Handling) Rule 2016." It does not contain lead, mercury, hexavalent chromium, polybrominated biphenyls or polybrominated diphenyl ethers in concentrations exceeding 0.1 weight % and 0.01 weight % for cadmium, except for where allowed pursuant to the exemptions set in Schedule 2 of the Rule.

Δήλωση περιορισμού της χρήσης επικίνδυνων ουσιών (Τουρκία)

Türkiye Cumhuriyeti: AEEE Yönetmeliğine Uygundur

EPEAT

Τα περισσότερα προϊόντα HP είναι σχεδιασμένα για να πληρούν το EPEAT. Το EPEAT είναι ένας πλήρης περιβαλλοντικός δείκτης που βοηθά τον εντοπισμό οικολογικότερου ηλεκτρονικού εξοπλισμού. Για περισσότερες πληροφορίες σχετικά με το EPEAT, μεταβείτε στη διεύθυνση epeat.net.

[Κάντε κλικ εδώ για πληροφορίες σχετικά με τα καταχωρισμένα προϊόντα της HP EPEAT.](#)

Πληροφορίες χρήστη για την ετικέτα οικολογικής σήμανσης SEPA (Κίνα)

中国环境标识认证产品用户说明

噪声大于 63.0 dB(A) 的办公设备不宜放置于办公室内, 请在独立的隔离区域使用。

如需长时间使用本产品或打印大量文件, 请确保在通风良好的房间内使用。

如您需要确认本产品处于零能耗状态, 请按下电源关闭按钮, 并将插头从电源插座断开。

您可以使用再生纸, 以减少资源耗费。

Ετικέτα ενέργειας Κίνας για συσκευές εκτυπωτών, φαξ και αντιγραφικών

复印机、打印机和传真机能源效率标识实施规则

依据“复印机、打印机和传真机能源效率标识实施规则”, 该打印机具有中国能效标识。标识上显示的能效等级和操作模式值根据“复印机、打印机和传真机能效限定值及能效等级”标准(“GB 21521”)来确定和计算。

1. 能效等级

产品能效等级分 3 级, 其中 1 级能效最高。能效限定值根据产品类型和打印速度由标准确定。能效等级则根据基本功耗水平以及网络接口和内存等附加组件和功能的功率因子之和来计算。

2. 能效信息

喷墨打印机

- 操作模式功率

睡眠状态的能耗按照 GB 21521 的标准来衡量和计算。该数据以瓦特 (W) 表示。

- 待机功率

待机状态是产品连接到电网电源上功率最低的状态。该状态可以延续无限长时间, 且使用者无法改变此状态下产品的功率。对于“成像设备”产品, “待机”状态通常相当于“关闭”状态, 但也可能相当于“准备”状态或者“睡眠”状态。该数据以瓦特 (W) 表示。

- 睡眠状态预设延迟时间

出厂前由制造商设置的时间决定了该产品在完成主功能后进入低耗模式(例如睡眠、自动关机)的时间。该数据以分钟表示。

- 附加功能功率因子之和

网络接口和内存等附加功能的功率因子之和。该数据以瓦特 (W) 表示。

标识上显示的能耗数据是根据典型配置测量得出的数据, 此类配置包含登记备案的打印机依据复印机、打印机和传真机能源效率标识实施规则所选的所有配置。因此, 该特定产品型号的实际能耗可能与标识上显示的数据有所不同。

要了解规范的更多详情, 请参考最新版的 GB 21521 标准。

Απόρριψη μπαταριών στην Ταϊβάν



廢電池請回收

Οδηγία της ΕΕ για τις μπαταρίες



Το προϊόν αυτό περιέχει μπαταρία που χρησιμοποιείται για τη διατήρηση της ακεραιότητας των δεδομένων του ρολογιού πραγματικού χρόνου ή των ρυθμίσεων της συσκευής και έχει σχεδιαστεί για να διαρκέσει σε όλη τη διάρκεια ζωής του προϊόντος. Οποιαδήποτε προσπάθεια συντήρησης ή αντικατάστασης της μπαταρίας θα πρέπει να πραγματοποιηθεί από εγκεκριμένο τεχνικό.

Σημείωση περί μπαταριών για τη Βραζιλία

A bateria deste equipamento nao foi projetada para ser removida pelo cliente.

Σημείωση για το υπερχλωρικό υλικό στην Καλιφόρνια

Perchlorate material - special handling may apply. See: dtsc.ca.gov/hazardouswaste/perchlorate

This product's real-time clock battery or coin cell battery may contain perchlorate and may require special handling when recycled or disposed of in California.