

IT Guida all'utilizzo

UK User manual

FR Guide d'utilisation

DE Benutzerrhandbuch

ES Guía de uso

IT INSTALLAZIONE - Dove installare TEMPO HYBRID. Installare il programmatore all'aperto, in un luogo luminoso, evitando zone eccessivamente ombreggiate o buie. Nella scelta del posizionamento rispettare quanto indicato qui sotto.

UK INSTALLATION - Where to install the TEMPO HYBRID. Install the water timer outside, in a bright area, avoiding any areas which are in shade or dark. When choosing the installation position, observe the indications provided below.

FR INSTALLATION - Où installer TEMPO HYBRID ?. Installez le programmateur à l'extérieur, dans un lieu bien éclairé, en évitant les zones trop à l'ombre ou obscures. Pour le choix du positionnement, respectez les indications sous rapportées.

DE INSTALLATION - Wo Sie TEMPO HYBRID installieren. Installieren Sie den Bewässerungscomputer im Freien, an einem hellen Ort und nicht an übermäßig schattigen oder dunkeln Stellen. Halten Sie sich bei der Wahl des Installationsortes an die nachstehenden Vorgaben.

ES INSTALACIÓN - Dónde instalar el TEMPO HYBRID. Instale el programador al aire libre, en un lugar luminoso, evitando zonas con demasiada sombra u oscuras. Al escoger el emplazamiento, siga las indicaciones.

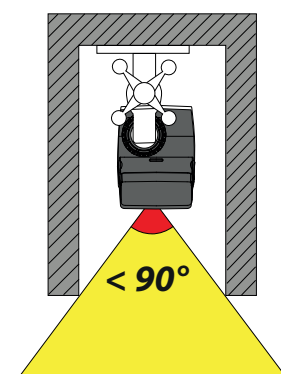
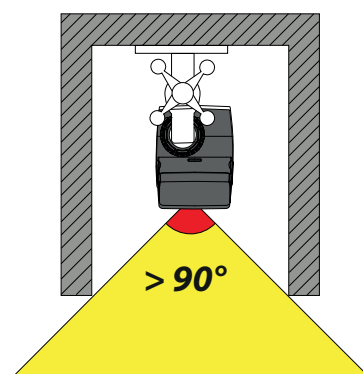
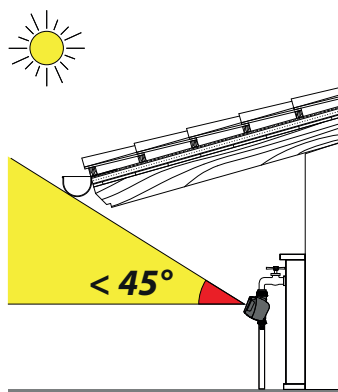
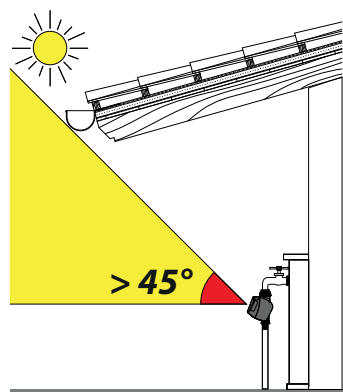

IT INSTALLAZIONE - Come installare TEMPO HYBRID. Accertarsi che il rubinetto sia dotato di un attacco filettato maschio da 3/4" (se necessario usare un adattatore). Avvitare la ghiera di serraggio della presa 3/4" femmina al rubinetto. Attenzione: stringere la ghiera esclusivamente a mano e non usare attrezzi (es. pinze). Collegare la linea di irrigazione alla presa ad attacco rapido Quick-Click o filettato utilizzando gli appositi raccordi. Non installare il programmatore dentro i pozzetti, sotto il livello del terreno o all'interno di edifici. Usare acqua di acquedotto o provvedere a filtrarla. Non usare il programmatore con sostanze chimiche o liquidi diversi dall'acqua. Non impiegare il programmatore con pressioni di esercizio inferiori a 0,5 bar (7,3 psi) o superiori a 10 bar (145 psi). Ricordarsi di aprire il rubinetto e di chiudere il coperchio del programmatore.

UK INSTALLATION - How to install the TEMPO HYBRID. The spout of the tap should have a 3/4" threaded male connector, if not, use an adapter. Screw the screw collar of the 3/4" female fitting onto the tap. Warning: only tighten the ring nut by hand and not with tools (ex. pliers). Connect the watering line to the Quick-Click or threaded connector using the appropriate fittings. Do not install the water timer inside valve boxes, below ground level or indoors. Use mains water or have the water filtered. Do not use the water timer with chemicals or liquids other than water. Do not use the water timer with operating pressures lower than 0.5 bar (7.3 psi) or higher than 10 bar (145 psi). Remember to open the tap and close the timer cover.

FR INSTALLATION - Comment installer TEMPO HYBRID ? Assurez-vous que le robinet soit pourvu d'un raccord fileté mâle de 3/4" (si nécessaire, utilisez un adaptateur). Vissez la bague de serrage de la prise 3/4" femelle au robinet. Attention : serrez la bague exclusivement avec les mains sans utiliser d'outils (par ex. pinces). Reliez la ligne d'arrosage aux prises à raccord rapide Quick-Click ou fileté à l'aide des raccords prévus à cet effet. N'installez pas le programmeur à l'intérieur de regards, sous le niveau du terrain ou dans des bâtiments. Utilisez l'eau du réseau de distribution de l'eau ou filtrez-la. N'utilisez pas le programmeur avec des substances chimiques ou liquides autres que l'eau. N'utilisez pas le programmeur avec des pressions d'exercice inférieures à 0,5 bar (7,3 psi) ou supérieures à 10 bar (145 psi). N'oubliez pas d'ouvrir le robinet et de fermer le couvercle du programmeur.

DE INSTALLATION - Wie Sie TEMPO HYBRID installieren. Stellen Sie sicher, dass der Wasserhahn einen Anschluss mit 3/4"-Außengewinde hat (verwenden Sie ggf. einen Adapter). Schrauben Sie den Gewinding des Hahnstücks mit 3/4"-Innengewinde auf den Wasserhahn. Achtung: Ziehen Sie den Gewinding nur von Hand an, verwenden Sie keine Zange oder andere Werkzeuge. Schließen Sie die Bewässerungskreise mit der Schnellkupplung „Quick-Click System“ oder mit einer Kupplung mit Gewindeanschluss an die Hahnstücke an. Installieren Sie den Bewässerungscomputer nicht in Ventilbox unterirdisch oder in Gebäuden. Verwenden Sie Leitungswasser oder filtern Sie das Wasser. Verwenden Sie das Bewässerungscomputer nicht mit chemischen Substanzen oder anderen Flüssigkeiten als Wasser. Verwenden Sie des Bewässerungscomputer nicht mit einem Betriebsdruck von unter 0,5 bar (7,3 psi) oder über 10 bar (145 psi). Denken Sie daran, den Wasserhahn zu öffnen und die Abdeckung des Bewässerungscomputers zu schließen.

ES INSTALACIÓN - Cómo instalar el TEMPO HYBRID. Asegúrese de que el grifo presente una conexión roscada macho de 3/4" (utilice un adaptador en caso necesario). Enrosque la virola de apriete de la toma 3/4" hembra al grifo. Atención: apriete la virola únicamente a mano, sin utilizar herramientas (como alicates). Conecte la línea de riego a la toma de conexión rápida Quick-Click system o roscada utilizando los racores previstos. No instale el programador dentro de arquetas, bajo el nivel del terreno o en el interior de edificios. Use agua de red o filtre la. No utilice el programador con sustancias químicas/liquidos distintos del agua. No emplee el programador con presiones de trabajo inferiores a 0,5 bar (7,3 psi) o superiores a 10 bar (145 psi). Recuerde abrir el grifo y cerrar la tapa del programador.

1

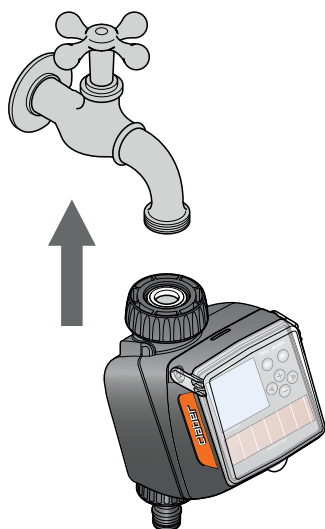

2

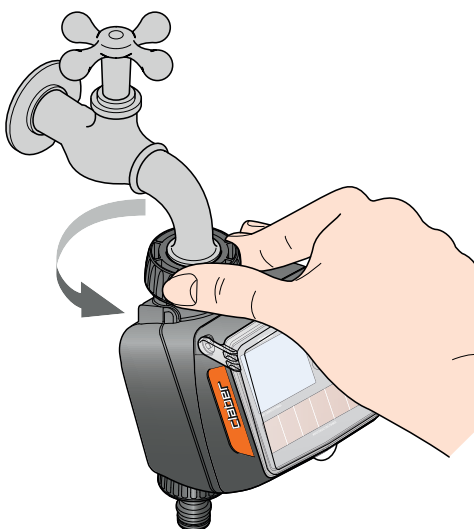

3

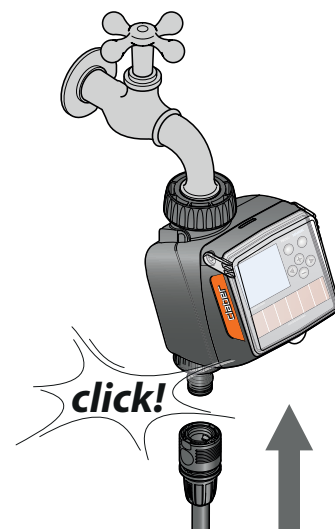

IT SOSTITUZIONE BATTERIA. Per il suo funzionamento il programmatore utilizza principalmente energia luminosa. Per l'accensione del display retroilluminato o quando l'energia luminosa è insufficiente (ad esempio dopo qualche giorno di pioggia), per garantire il corretto funzionamento del programmatore, sarà automaticamente utilizzata la batteria di riserva da 1,5V tipo AA (LR6) Alkalina di marca (non inclusa). La batteria deve essere sempre inserita anche in presenza del sole.

Sul display il simbolo "sole" ☀️ :

- se lampeggiante indica che non c'è abbastanza luce (quindi il funzionamento sarà a batteria)
- se fisso indica che c'è luce sufficiente (quindi il funzionamento sarà ad energia solare).

Se la batteria utilizzata è nuova e il programmatore è installato correttamente, la durata della batteria è di circa 4 anni (o fino alla sua data di scadenza se questa è inferiore a 4 anni). La durata della batteria dipende comunque:

- dalle condizioni ambientali (quantità di giornate soleggiate/piovose);
- dal luogo di installazione del programmatore;
- dalla frequenza di utilizzo della retroilluminazione.

Il programmatore è protetto da inversione di polarità della batteria e ne controlla automaticamente il livello di carica.

UK BATTERY REPLACEMENT. The timer uses mainly light as energy to operate. For the backlit display to switch on or when there is insufficient light (e.g. after a few days of rain), the backup AA 1.5V (LR6) branded alkaline battery (not included) is used automatically to ensure the timer works correctly. The battery has to be inserted, even when it is sunny.

The "sun" symbol ☀️ on the display:

- if this symbol flashes, it indicates there is not enough light (therefore the water timer will be battery operated)
- if this symbol remains active, it indicates that there is sufficient light (therefore the water timer will operate on solar energy).

If the battery used is new and the water timer is installed correctly, the life cycle of the battery will be approximately 4 years (or until the expiry date if this is less than 4 years). The life cycle of the battery therefore depends on:

- environmental conditions (number of sunny/rainy days);
- where the water timer is installed;
- how often the backlit function is used.

The water timer is protected against reverse polarity of the battery and automatically checks the battery level.

FR REMPLACEMENT DE LA PILE. Pour son fonctionnement le programmateur utilise principalement l'énergie lumineuse. Pour l'allumage de l'afficheur rétro-éclairé ou lorsque l'énergie lumineuse ne suffit pas (par exemple après quelques jours de pluie) et afin de garantir le correct fonctionnement du programmateur, la pile de réserve de 1,5V type AA (LR6) Alcaline de marque (non comprise) sera automatiquement utilisée. La pile doit être insérée même en présence de soleil.









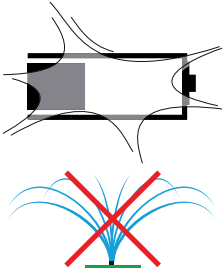

Sur l'afficheur apparaît le symbole "soleil" ☀️ :

- s'il clignote, il indique que la lumière est insuffisante (le fonctionnement sera donc par pile)
- s'il est fixe, il indique que la lumière est suffisante (le fonctionnement sera donc par énergie solaire).

Si la pile utilisée est neuve et que le programmateur est correctement installé, la durée de la pile est d'environ 4 ans (ou jusqu'à la date d'expiration si celle-ci est inférieure à 4 ans). La durée de la pile dépend toutefois :

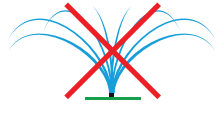
- des conditions environnementales (nombre de journées ensoleillées/pluvieuses) ;
- du lieu d'installation du programmateur ;
- de la fréquence d'utilisation du rétro-éclairage.

Le programmateur est protégé contre les inversions de polarité de la pile et en contrôle automatiquement le niveau de charge.

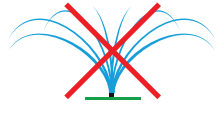
Indicatore della carica della batteria				
Indicator of battery charge				
Indicateur de charge de la pile				
Stato di carica	Batteria completamente carica	Batteria parzialmente carica	Batteria scarica da sostituire	Batteria esaurita da sostituire
Charge state	Battery completely charged	Battery partially charged	Discharged battery to be replaced	Depleted battery to be replaced
État de charge	Pile complètement chargée	Pile partiellement chargée	Pile déchargée à remplacer	Pile usée à remplacer

DE AUSTAUSCH DER BATTERIE. Der Bewässerungscomputer funktioniert hauptsächlich mit Energie aus Sonnenlicht. Zum Einschalten des Displays mit Hintergrundbeleuchtung oder bei unzureichendem Sonnenlicht (zum Beispiel wenn es tagelang regnet), wird zur Gewährleistung des korrekten Betriebs des Bewässerungscomputers automatisch die eingesetzte Reservebatterie verwendet, die eine 1,5V Alkali-Markenbatterie vom Typ AA (LR6) sein sollte (nicht im Lieferumfang enthalten). Die Batterie muss immer eingesetzt sein, auch bei Vorhandensein von Sonnenlicht.

Das Symbol „Sonne“ ☀ auf dem Display zeigt Folgendes an:

- wenn es blinkt, dass nicht ausreichend Licht vorhanden ist (und der Betrieb damit über die Batterie läuft)
- wenn es fix leuchtet, dass ausreichend Licht vorhanden ist (und der Betrieb daher mit Solarenergie erfolgt).

Wenn die verwendete Batterie neu ist und der Bewässerungscomputer korrekt installiert ist, dauert die Batterie etwa 4 Jahre (oder bis zu ihrem Verfallsdatum). Die Lebensdauer der Batterie hängt in jedem Fall von folgenden Faktoren ab:

- von den Umgebungsbedingungen (Anzahl der Sonnen-/Regentage);
- vom Installationsort des Bewässerungscomputers;
- von der Verwendungshäufigkeit der Hintergrundbeleuchtung.

Der Bewässerungscomputer ist mit einem Verpolungsschutz für die Batterie ausgestattet und kontrolliert automatisch den Ladestand.

ES CAMBIO DE LA PILA. Para el funcionamiento, el programador utiliza principalmente energía solar. Para encender la pantalla retroiluminada o cuando la energía solar es insuficiente (por ejemplo, al cabo de unos días de lluvia), para garantizar el correcto funcionamiento del programador, se utilizará automáticamente la pila alcalina de reserva de 1,5 V tipo AA (LR6) de marca (no incluida). La pila debe estar siempre colocada, aunque haga sol.







En la pantalla, el símbolo "sol" ☀ :

- si parpadea, indica que no hay luz suficiente (y por tanto se usará la pila para el funcionamiento)
- si está encendido fijo, indica que hay luz suficiente (y por tanto se usará la energía solar para el funcionamiento).

Si se utiliza una pila nueva y se instala correctamente el programador, la pila dura unos 4 años (o hasta su fecha de caducidad, si faltan menos de 4 años para ella). En cualquier caso, la duración de la pila depende:

- de las condiciones meteorológicas (número de días soleados/lluviosos);
- del lugar de instalación del programador;
- de la frecuencia con que se use la retroiluminación.

El programador está protegido contra la inversión de polaridad de la pila y comprueba su nivel de carga automáticamente.

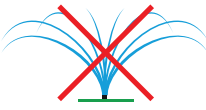
<p>Ladestandsanzeige der Batterie</p> <p>Indicador de carga de la pila</p>	 	 	 	 
<p>Ladestand</p> <p>Estado de carga</p>	<p>Batterie vollständig geladen</p> <p>Pila completamente cargada</p>	<p>Batterie teilweise geladen</p> <p>Pila parcialmente cargada</p>	<p>Batterie fast leer und zu ersetzen</p> <p>Pila descargada que se debe cambiar</p>	<p>Batterie leer und zu ersetzen</p> <p>Pila agotada que se debe cambiar</p>

IT SOSTITUZIONE BATTERIA. Quando la batteria è scarica:

- se viene premuto un tasto qualsiasi (ad es. per retroilluminare il display), la programmazione viene sospesa. Per ripristinarla è necessario sostituire la batteria;
 - se NON viene premuto alcun tasto, la programmazione viene comunque eseguita (solo in presenza di luce solare sufficiente (simbolo "sole" acceso fisso)).
- Per inserire o sostituire la batteria, procedere come segue: premere a fondo il tasto inferiore e contemporaneamente sganciare la parte anteriore del programmatore (1). Se presente, rimuovere la batteria esaurita. Inserire la batteria nuova nel supporto rispettando la polarità (2). Riagganciare il programmatore accostando le due parti una contro l'altra fino al "click" di aggancio del tasto inferiore (3).
Se la batteria viene tolta o si esaurisce, i programmi e i giorni di irrigazione rimangono in memoria. Sarà necessario reinserire l'ora e la data.

UK BATTERY REPLACEMENT. When the battery is flat:

- if any key is pressed (for example, display back lighting), programming is suspended. To restore programming, replace the battery;
 - if NO key is pressed, programming is in any case carried out (only if there is enough sunlight ("sun" symbol permanently activated)).
- To fit or replace the batteries, proceed as follows: press the lower button down fully and, at the same time, release the front of the timer (1). Remove the flat batteries, if in place. Fit the new battery in the support observing the correct polarity (2). Refit the water timer by joining the two parts until you hear the "click" of the coupling of the side key (3).
If the battery is removed or runs flat, the programmes and watering days are saved. You will need to enter the date and time again.

FR REMPLACEMENT DE LA PILE. Lorsque la pile est déchargée :

- si une touche quelconque est pressée (par ex. pour rétro-éclairer l'afficheur), la programmation est interrompue. Pour la restaurer, il suffit de remplacer la pile ;
 - si AUCUNE touche N'est pressée, la programmation est toutefois effectuée (seulement en présence d'une lumière solaire suffisante (symbole "soleil" allumé fixe)).
- Pour insérer ou remplacer les piles, appuyez à fond sur la touche inférieure et simultanément décrochez la partie avant du programmeur (1). S'il le faut, retirez la pile usée. Insérez la pile neuve dans le compartiment en respectant la polarité (2). Refermez le programmeur en rapprochant les deux parties l'une contre l'autre jusqu'à entendre le « clic » de fermeture de la touche inférieure (3).
Si la pile est retirée ou déchargée, les programmes et les jours d'arrosage restent en mémoire. Il faudra de nouveau saisir l'heure et la date.

DE AUSTAUSCH DER BATTERIE. Wenn die Batterie fast leer ist:

- wenn eine beliebige Taste gedrückt wird, (z. B. für die Hintergrundbeleuchtung des Displays), wird die Programmierung ausgesetzt. Um sie wiederaufzunehmen, muss die Batterie ersetzt werden;
 - wenn KEINE Taste gedrückt wird, wird die Programmierung trotzdem ausgeführt (nur bei Vorhandensein von ausreichend Sonnenlicht (das Symbol „Sonne“ leuchtet fix)).
- Zum Einlegen oder Ersetzen der Batterien drücken Sie die untere Taste ganz durch und hängen Sie gleichzeitig das Vorderteil des Bewässerungscomputers aus (1). Wenn vorhanden, entfernen Sie die leere Batterie. Setzen Sie die neue Batterie unter Beachtung der Polarität in die Halterung ein (2). Hängen Sie den Bewässerungscomputer wieder ein, indem Sie die beiden Teile gegeneinander drücken, bis Sie das Klicken beim Einrasten der unteren Taste hören (3).
Wenn die Batterie herausgenommen wird oder leer ist, bleiben die Bewässerungsprogramme und -tage im Speicher. Uhrzeit und Datum hingegen müssen neu eingegeben werden.

ES CAMBIO DE LA PILA. Cuando la pila está descargada:

- si se pulsa cualquier tecla (por ejemplo, para la retroiluminación de la pantalla), se suspende la programación. Para restablecerla hay que cambiar la pila;
 - si NO se pulsa ninguna tecla, se realiza de todos modos la programación siempre que haya luz solar suficiente (símbolo "sol" encendido fijo).
- Para colocar la pila o sustituirla, pulse a fondo la tecla inferior y, al mismo tiempo, desenganche la parte delantera del programador (1). Extraiga la pila agotada, si está dentro. Coloque la pila nueva en el soporte respetando la polaridad (2). Vuelva a ensamblar el programador juntando las dos partes hasta oír el "click" de enganche de la tecla inferior (3).
Si se quita o agota la pila, los programas y los días de riego siguen memorizados. Habrá que volver a ajustar la hora y la fecha.

①

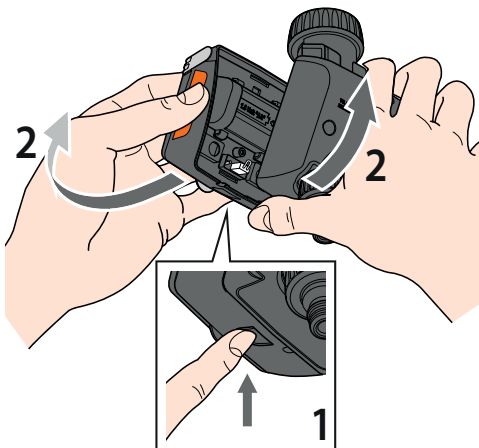

②

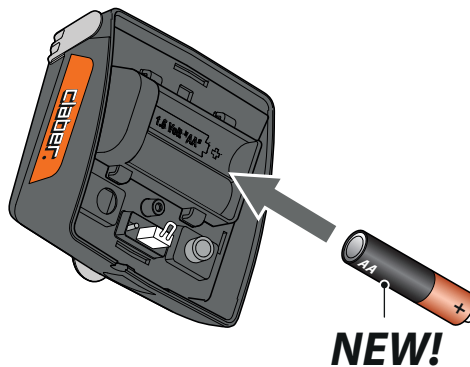

③



IT PAGINA ORA/DATA. 1) Indicatore pioggia del Rain Sensor pieno; 2) Indicatore fonte di alimentazione; 3) Indicatori batteria Rain Sensor/programmatore; 4A) Modalità PLUS attiva: le irrigazioni partono nei giorni dispari (1) o nei giorni pari (2). Se PLUS è in off non appaiono numeri; 4B) Giorni della settimana in cui partono le irrigazioni; 5) Informazioni ora, durata, partenza prossima irrigazione (se l'irrigazione è in corso compare solo il simbolo lampeggiante del bagnafiori e i minuti rimanenti); 6A) Modalità PLUS attiva con indicazione del giorno corrente pari (2) o dispari (1); 6B) Giorno corrente (lampeggiante); 7) Ora corrente; 8) p.m. - a.m. (orario formato anglosassone).
I giorni indicati sono: S domenica, M lunedì, T martedì, W mercoledì, T giovedì, F venerdì, S sabato.

UK TIME/DATE PAGE. 1) Rain Sensor rain indicator full; 2) Power source indicator; 3) Rain Sensor/ timer battery indicators; 4A) PLUS mode on: watering cycles start up on odd days (1) or on even days (2). If PLUS is off no numbers appear; 4B) Giorni della settimana in cui partono le irrigazioni; 5) Information about time, run time, start time of next watering cycle (if watering is in progress, only the flashing symbol of the watering can and the minutes remaining appear); 6A) PLUS mode on with indication of current day, even (2) or odd (1); 6B) Current day (flashing); 7) Current time; 8) p.m. - a.m. (time in English language format).
The days are shown as: S Sunday, M Monday, T Tuesday, W Wednesday, T Thursday, F Friday, S Saturday.

FR PAGE HEURE/DATE. 1) Indicateur de pluie du Rain Sensor plein ; 2) Indicateur de source d'alimentation ; 3) Indicateur de batterie du Rain Sensor/ programmeur ; 4A) Modalité PLUS active : les arrosages partent les jours impairs (1) ou les jours pairs (2). Si PLUS est sur off les numéros n'apparaissent pas ; 4B) Jours de la semaine où partent les arrosages ; 5) Informations heure, durée, départ prochain arrosage (si l'arrosage est en cours, seul le symbole clignotant de l'arroseur apparaît et les minutes restantes) ; 6A) Modalité PLUS active avec indication du jour courant pair (2) ou impair (1) ; 6B) Jour courant (clignotant) ; 7) Heure courante ; 8) p.m. - a.m. (horaire format anglosaxon).
Les jours indiqués sont : S dimanche, M lundi, T mardi, W mercredi, T jeudi, F vendredi, S samedi.

DE SEITE UHRZEIT /DATUMS. 1) Regenanzeige Rain Sensor voll; 2) Anzeige Stromquelle; 3) Batterieanzeige Rain Sensor/ Bewässerungscomputer; 4A) Modus PLUS aktiv: Die Bewässerungsvorgänge starten an ungeraden (1) oder geraden Tagen (2). Wenn PLUS off ist, werden keinen Nummern angezeigt; 4B) Wochentage, an denen die Bewässerung startet; 5) Informationen zu Uhrzeit, Dauer, Start der nächsten Bewässerung (wenn die Bewässerung gerade im Gang ist, erscheinen nur das blinkende Gießkannen-Symbol und die restlichen Minuten); 6A) Modus PLUS aktiv mit Anzeige des aktuellen Tags: gerade (2) oder ungerade (1); 6B) Aktueller Wochentag (blinkt); 7) Aktuelle Uhrzeit; 8) p.m. - a.m. (angelsächsisches Uhrzeitformat).
Die angezeigten Tage sind: S Sonntag, M Montag, T Dienstag, W Mittwoch, T Donnerstag, F Freitag, S Samstag.

ES PÁGINA HORA/FECHA. 1) Indicador de lluvia del Rain Sensor lleno; 2) Indicador de fuente de alimentación; 3) Indicadores de pila del Rain Sensor/ programador; 4A) Modalidad PLUS activa: los riegos se activan en los días impares (1) o en los días pares (2). Si PLUS está en off, no aparecen números; 4B) Días de la semana en los que se activan los riegos; 5) Información de hora, duración, inicio del próximo riego (si el riego está en curso, aparecen solo el símbolo de la regadera parpadeando y los minutos restantes); 6A) Modalidad PLUS activa con indicación del día actual par (2) o impar (1); 6B) Día actual (parpadeando); 7) Hora actual; 8) p.m. - a.m. (hora en formato anglosajón).
Los días indicados son: S domingo, M lunes, T martes, W miércoles, T jueves, F viernes, S sábado.

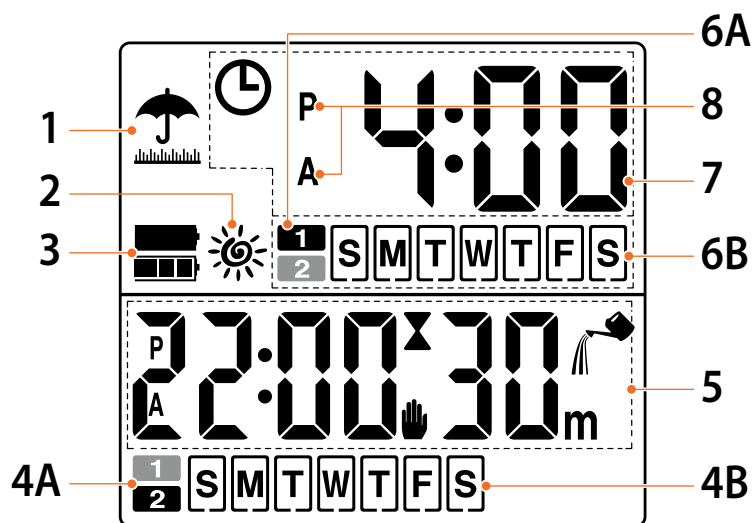

- IT PAGINA PROGRAMMAZIONE.** 9) Somma della durata di tutte le irrigazioni della settimana; 10) Orario di partenza programma; 11) Durata programma; 12) Numero programma; 13) Giorni in cui parte il programma (appare 1 o 2 se la funzione PLUS è attiva).
I giorni indicati sono: **S** domenica, **M** lunedì, **T** martedì, **W** mercoledì, **T** giovedì, **F** venerdì, **S** sabato.
- UK PROGRAMMING PAGE.** 9) Total run time of all watering cycles for the week; 10) Programme start time; 11) Programme run time; 12) Programme number; 13) Days on which programme starts up (1 or 2 is shown if the PLUS function is on).
The days are shown as: **S** Sunday, **M** Monday, **T** Tuesday, **W** Wednesday, **T** Thursday, **F** Friday, **S** Saturday.
- FR PAGE DE PROGRAMMATION.** 9) Somme de la durée de tous les arrosages de la semaine ; 10) Horaire de départ programmé ; 11) Durée du programme ; 12) Numéro du programme ; 13) Jours où part le programme (1 ou 2 apparaît si la fonction PLUS est active).
Les jours indiqués sont : **S** dimanche, **M** lundi, **T** mardi, **W** mercredi, **T** jeudi, **F** vendredi, **S** samedi.
- DE PROGRAMMIERUNGS SEITE.** 9) Summe der Dauer aller Bewässerungen der Woche; 10) Programmstartzeit; 11) Programmdauer; 12) Programmnummer; 13) Tage, an denen das Programm startet (es erscheint 1 oder 2, wenn die Funktion PLUS aktiv ist).
Die angezeigten Tage sind: **S** Sonntag, **M** Montag, **T** Dienstag, **W** Mittwoch, **T** Donnerstag, **F** Freitag, **S** Samstag.
- ES PÁGINA DE PROGRAMACIÓN.** 9) Suma de las duraciones de todos los riegos de la semana; 10) Hora de inicio del programa; 11) Duración del programa; 12) Número de programa; 13) Días en los que se activa el programa (aparece 1 o 2 si la función PLUS está activa).
Los días indicados son: **S** domingo, **M** lunes, **T** martes, **W** miércoles, **T** jueves, **F** viernes, **S** sábado.

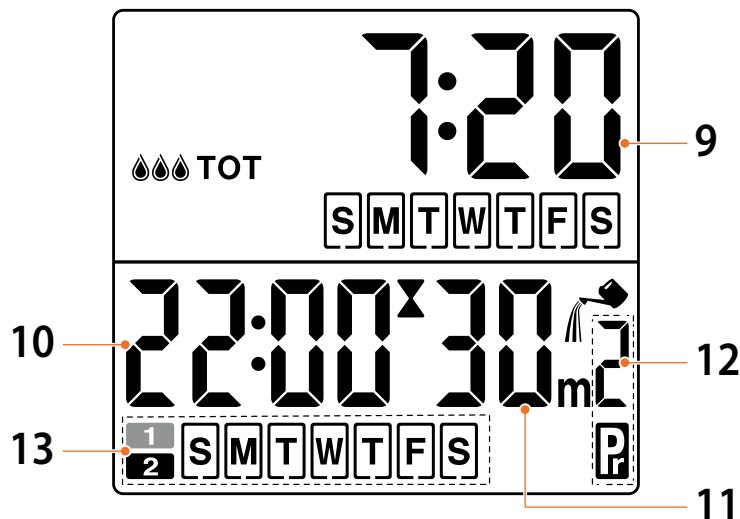

- IT CONFIGURAZIONE INIZIALE.** Premere un tasto qualsiasi per accendere il display retroilluminato. Tenere premuti contemporaneamente i tasti ◀▶ fino alla comparsa a display della scritta set e successivamente della scritta 24h lampeggiante.
Opzione 12h o 24h. Premere il tasto - per scegliere se impostare l'orario su 12h (formato anglosassone) o 24h. Se si sceglie l'opzione 12h (3), quando sarà visualizzata l'ora corrente o in fase di programmazione, comparirà una A (ante meridiem a.m.) o una P (post meridiem p.m.) ad indicare l'orario corretto. Esempio: **A 4:00**=4 di notte (4:00) / **P 4:00**=4 di pomeriggio (16:00).
- UK INITIAL CONFIGURATION.** Press any key to access the backlit display. Press and hold the ◀▶ keys at the same time until the message set appears on the display followed by the flashing message 24h.
12-hour or 24-hour clock option. Press the - button to choose whether to set the clock to 12-hour or 24-hour format. If the 12-hour clock is selected (3), the current time will be displayed or, if in programming mode, the letter A (a.m.) or P (p.m.) will appear to indicate the correct time. Example: **A 4:00**=4 at night (4:00) / **P 4:00**=4 in the afternoon (16:00).
- FR CONFIGURATION INITIALE.** Appuyez sur une touche quelconque pour allumer l'afficheur rétro-éclairé. Maintenez les touches ◀▶ appuyées simultanément jusqu'à ce que s'affiche l'inscription set et successivement l'inscription 24h en clignotant.
Option 12h ou 24h. Appuyez sur la touche - pour choisir de régler l'heure sur 12h (format anglosaxon) ou 24h. Si vous choisissez l'option 12h (3), lorsque l'heure courante sera affichée ou lors de la phase de programmation, un A (ante meridiem a.m) ou un P (post meridiem p.m) apparaîtra pour indiquer l'heure exacte. Exemple : **A 4h00** = 4h du matin (4h00) - **P 4h00** = 4h de l'après-midi (16h00).
- DE ERSTE KONFIGURATION.** Drücken Sie eine beliebige Taste, um das Display mit Hintergrundbeleuchtung einzuschalten. Halten Sie gleichzeitig die Tasten ◀▶ gedrückt, bis auf dem Display die Anzeige „Set“ erscheint und anschließend die Anzeige „24h“ blinkt.
Option 12h oder 24h. Drücken Sie die Taste -, um auszuwählen, ob die Uhrzeit im 12h- (angelsächsisches Format) oder 24h-Format angezeigt werden soll. Wenn die Option 12h gewählt wird (3), erscheint bei Anzeige der aktuellen Uhrzeit oder in der Programmierungsphase zusätzlich ein A (ante meridiem a.m. – vor Mittag) oder ein P (post meridiem p.m. – nach Mittag). Beispiel: **A 4:00**=4 Uhr nachts (4:00) / **P 4:00**=4 Uhr nachmittags (16:00).
- ES CONFIGURACIÓN INICIAL.** Pulse cualquier tecla para encender la pantalla retroiluminada. Mantenga pulsadas al mismo tiempo las teclas ◀▶ hasta que la pantalla muestre el mensaje set y luego el mensaje 24h parpadeando.
Opción 12h o 24h. Pulse la tecla - para decidir si la hora debe tener formato 12h (formato anglosajón) o 24h. Si se escoge la opción 12h (3), cuando se muestre la hora actual o durante la programación, aparecerá una A (ante meridiem a.m) o una P (post meridiem p.m) para indicar la hora correcta. Ejemplo: **A 4:00** = 4 de la mañana (4:00) **P 4:00** = 4 de la tarde (16:00).

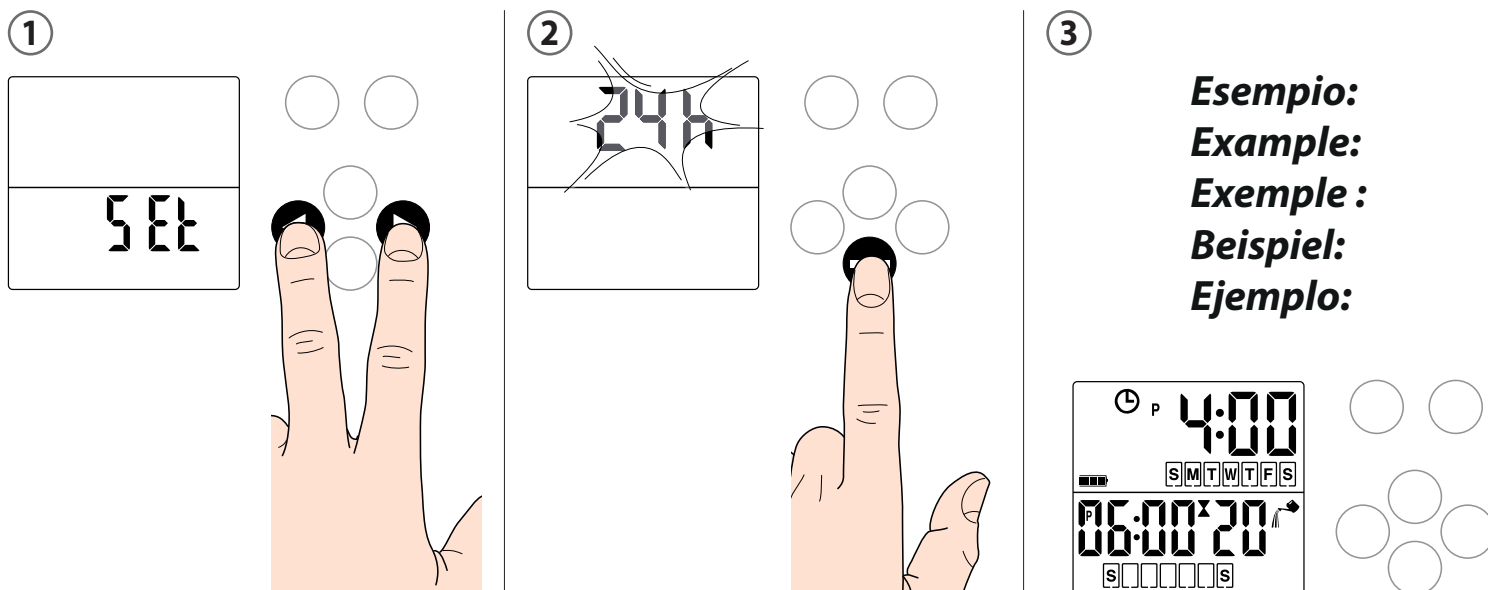

IT CONFIGURAZIONE INIZIALE - Impostazione ORA. Premere il tasto ► per accedere all' impostazione dell'ORA (il numero lampeggia ad indicare che è necessario inserire un valore). Premere i tasti + e - per impostare il valore (nell'esempio ore 18:00).

Impostazione MINUTI. Premere il tasto ► per accedere all' impostazione dei MINUTI (il numero lampeggia ad indicare che è necessario inserire un valore). Premere i tasti + e - per impostare il valore (nell'esempio 35 minuti).

UK INITIAL CONFIGURATION - HOUR setting. Press the ► key to access the HOUR setting (the number flashes to indicate that a value needs to be entered). Press the + and - keys to set the value (in the example, 18:00).

MINUTE setting. Press the ► key to access the MINUTE setting (the number flashes to indicate that a value needs to be entered). Press the + and - keys to set the value (in the example, 35 minutes).

FR CONFIGURATION INITIALE - Réglage de l'HEURE. Appuyez sur la touche ► pour accéder au réglage des HEURES (le numéro clignote pour indiquer qu'il est nécessaire de saisir une valeur). Appuyez sur les touches + et - pour régler la valeur (dans l'exemple, 18h00).

Réglage des MINUTES. Appuyez sur la touche ► pour accéder au réglage des MINUTES (le numéro clignote pour indiquer qu'il est nécessaire de saisir une valeur). Appuyez sur les touches + et - pour régler la valeur (dans l'exemple, 35 minutes).

DE ERSTE KONFIGURATION - Einstellung der STUNDE. Drücken Sie die Taste ►, um die Einstellung der STUNDE aufzurufen (die Ziffer blinkt und weist so darauf hin, dass ein Wert eingegeben werden muss). Stellen Sie mit den Tasten + und - den Wert ein (im Beispiel: 18:00 Uhr).

Einstellung der MINUTEN. Drücken Sie die Taste ►, um die Einstellung der MINUTEN aufzurufen (die Ziffer blinkt und weist so darauf hin, dass ein Wert eingegeben werden muss). Stellen Sie mit den Tasten + und - den Wert ein (im Beispiel: 35 Minuten).

ES CONFIGURACIÓN INICIAL - Ajuste de la HORA. Pulse la tecla ► para acceder al ajuste de la HORA (el número parpadea para indicar que se debe introducir un valor). Pulse las teclas + y - para definir el valor (en el ejemplo, las 18:00).

Ajuste de los MINUTOS. Pulse la tecla ► para acceder al ajuste de los MINUTOS (el número parpadea para indicar que se debe introducir un valor). Pulse las teclas + y - para definir el valor (en el ejemplo, 35 minutos).

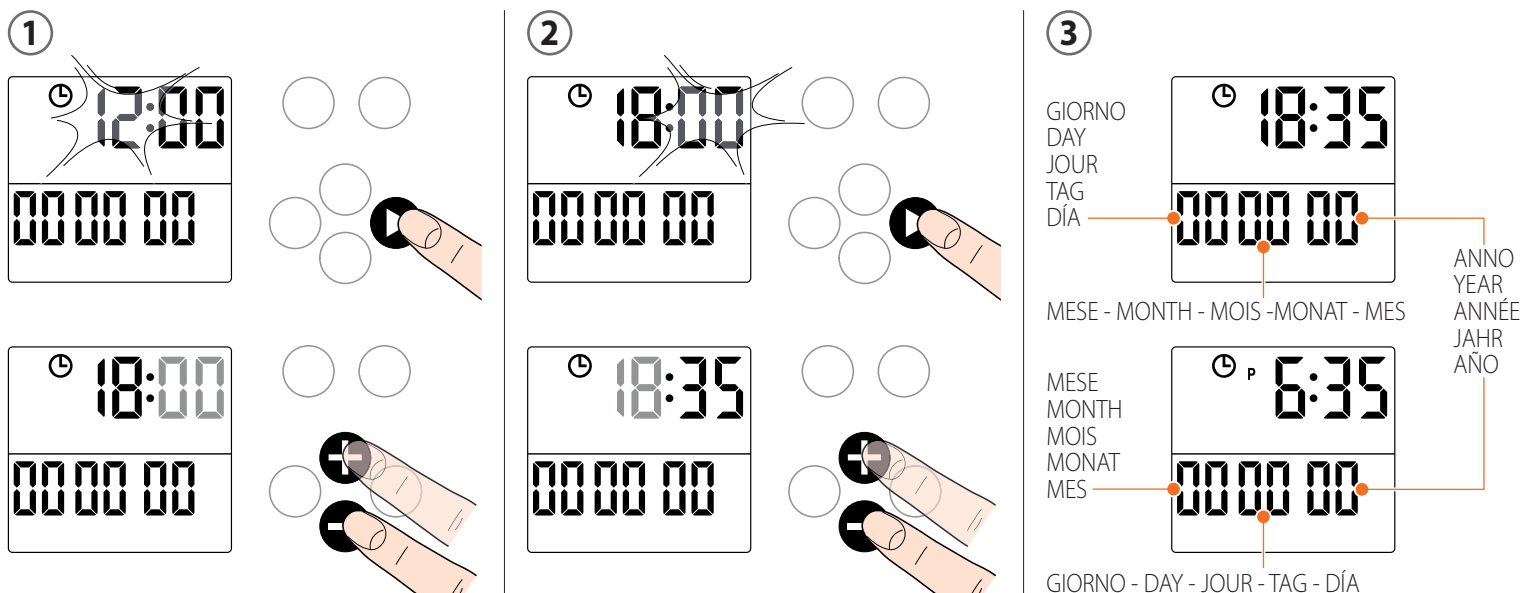

IT CONFIGURAZIONE INIZIALE - Impostazione DATA. Premere il tasto ► per accedere alle impostazioni della DATA, se è stato scelto il formato 24h i valori da inserire saranno giorno-mese-anno, se si è scelto il formato 12h (anglosassone) i valori da inserire saranno mese-giorno-anno: l'impostazione dei valori avviene allo stesso modo di quanto spiegato per le ORA e i MINUTI. Impostata la data, il giorno della settimana (es. lunedì) viene riconosciuto in automatico in quanto il programmatore contiene un calendario.

UK INITIAL CONFIGURATION - DATE setting. Press the ► key to access the DATE, if you have chosen the 24-hour clock, the values will be displayed in the format day-month-year; if you have chosen the 12-hour clock, the values will be displayed in the format month-day-year: these values are set in same way as described for the HOUR and MINUTES. The water timer has an internal calendar so once the date has been set, the day of the week (for example, Monday) is recognised automatically.

FR CONFIGURATION INITIALE - Réglage de la DATE. Appuyez sur la touche ► pour accéder aux réglages de la DATE, si le format 24h a été choisi, les valeurs à saisir seront jour-mois-année, si par contre le format 12 h a été choisi (anglosaxon), les valeurs à saisir seront mois-jour-année: le réglage des valeurs s'effectue selon la même procédure décrite pour les HEURE et les MINUTES. Une fois que la date est réglée, le jour de la semaine (ex. lundi) est automatiquement identifié car le programmeur contient un calendrier.

DE ERSTE KONFIGURATION - Einstellung des DATUMS. Drücken Sie die Taste ►, um die Einstellung des DATUMS aufzurufen. Wenn das 24h-Format gewählt wurde, muss das Datum in der Reihenfolge Tag-Monat-Jahr eingegeben werden, wenn das (angelsächsische) 12-h-Format gewählt wurde hingegen in der Reihe Monat-Tag-Jahr: Die Einstellung erfolgt, wie bereits oben für STUNDE und MINUTEN erklärt. Nachdem das Datum eingestellt wurde, wird der Wochentag (z. B. Montag) automatisch erkannt, da der Bewässerungscomputer einen Kalender enthält.

ES CONFIGURACIÓN INICIAL - Ajuste de la FECHA. Pulse la tecla ► para acceder al ajuste de la FECHA, si se ha seleccionado el formato 24 h, se deberán introducir los valores día-mes-año; si se ha seleccionado el formato 12 h (anglosajón), se deberán introducir los valores mes-día-año: los valores se ajustan de la misma manera explicada para la HORA y los MINUTOS. Una vez ajustada la fecha, el día de la semana (ej, lunes) se reconoce automáticamente, ya que el programador dispone de calendario.

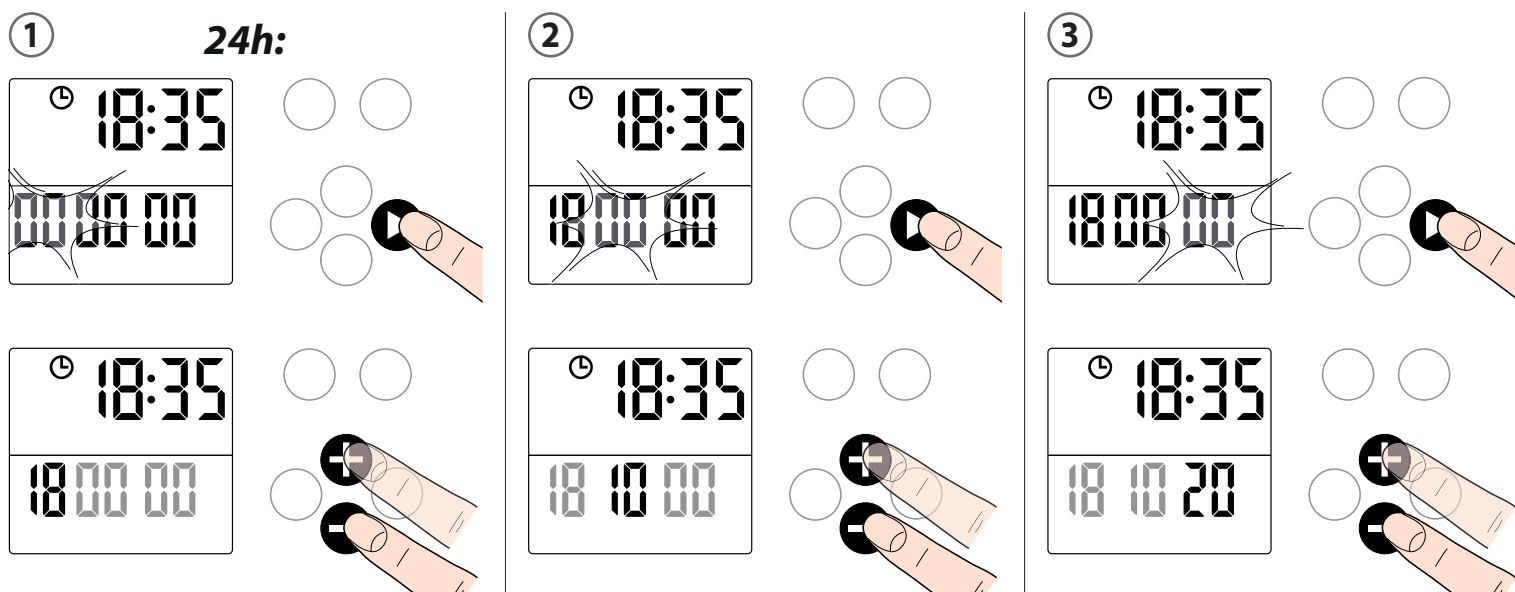

IT Configurazione iniziale - Impostazione funzione PLUS. In fase di programmazione la funzione PLUS permette di impostare:

- i giorni della settimana in cui irrigare (**OFF**);
- i giorni **dispari** (**On 1** - lunedì, mercoledì, venerdì);
- i giorni **pari** (**On 2** - domenica, martedì, giovedì, sabato).

Per accedere all'impostazione della funzione PLUS, dopo aver inserito la data, premere il tasto (1). Premere ripetutamente il tasto + per impostare il parametro su OFF, On 1 o On 2 (2).

Premere il tasto ► per ritornare alla pagina dell'ORA (3).

UK INITIAL CONFIGURATION - Setting the PLUS function. During programming, use the PLUS function to set:

- the days of the week on which you want to irrigate (**OFF**);
- **even** days (**On 1** - Monday, Wednesday, Friday);
- **odd** days (**On 2** - Sunday, Tuesday, Thursday, Saturday).

To access the PLUS function setting, press the key after having set the date (1). Repeatedly press + to set the parameter to OFF, On 1 or On 2 (2).

Press ► to go back to the TIME page (3).

FR CONFIGURATION INITIALE - Réglage fonction PLUS. Lors de la programmation, la fonction PLUS permet de configurer :

- les jours de la semaine pendant lesquels arroser (**OFF**);
- les jours **impairs** (**On 1** - lundi, mercredi, vendredi);
- les jours **pairs** (**On 2** - dimanche, mardi, jeudi, samedi).

Pour accéder au réglage de la fonction PLUS, après avoir saisi la date, appuyez sur la touche (1). Appuyez plusieurs fois sur la touche + pour régler le paramètre sur OFF, On 1 ou On 2 (2).

Appuyez sur la touche ► on revient à la page de l'HEURE (3).

DE ERSTE KONFIGURATION - Einstellung der Funktion PLUS. Während der Programmierungsphase gestattet die Funktion PLUS die Einstellung:

- der Wochentage, an denen bewässert werden soll (**OFF**);
- der **ungeraden** Tagen (**On 1** - Montag, Mittwoch, Freitag);
- der **geraden** Tage (**On 2** - Sonntag, Dienstag, Donnerstag, Samstag).

Für den Zugriff auf die Funktion PLUS drücken Sie nach Eingabe des Datums die Taste (1). Drücken Sie wiederholt die Taste +, um den Parameter auf OFF, On 1 oder On 2 (2) zu stellen.

Drücken Sie die Taste ►, um zu Seite der UHRZEIT zurückzukehren (3).

ES CONFIGURACIÓN INICIAL - Ajuste de la función PLUS. Durante la programación, la función PLUS permite configurar:

- los días de la semana en los que regar (**OFF**);
- los días **impares** (**On 1** - lunes, miércoles, viernes);
- los días **pares** (**On 2** - domingo, martes, jueves, sábado).

Para acceder al ajuste de la función PLUS, después de definir la fecha, pulse la tecla (1). Pulse varias veces la tecla + para poner el parámetro en OFF, On 1 o On 2 (2).

Pulse la tecla ►: volverá a aparecer la página de la HORA (3).

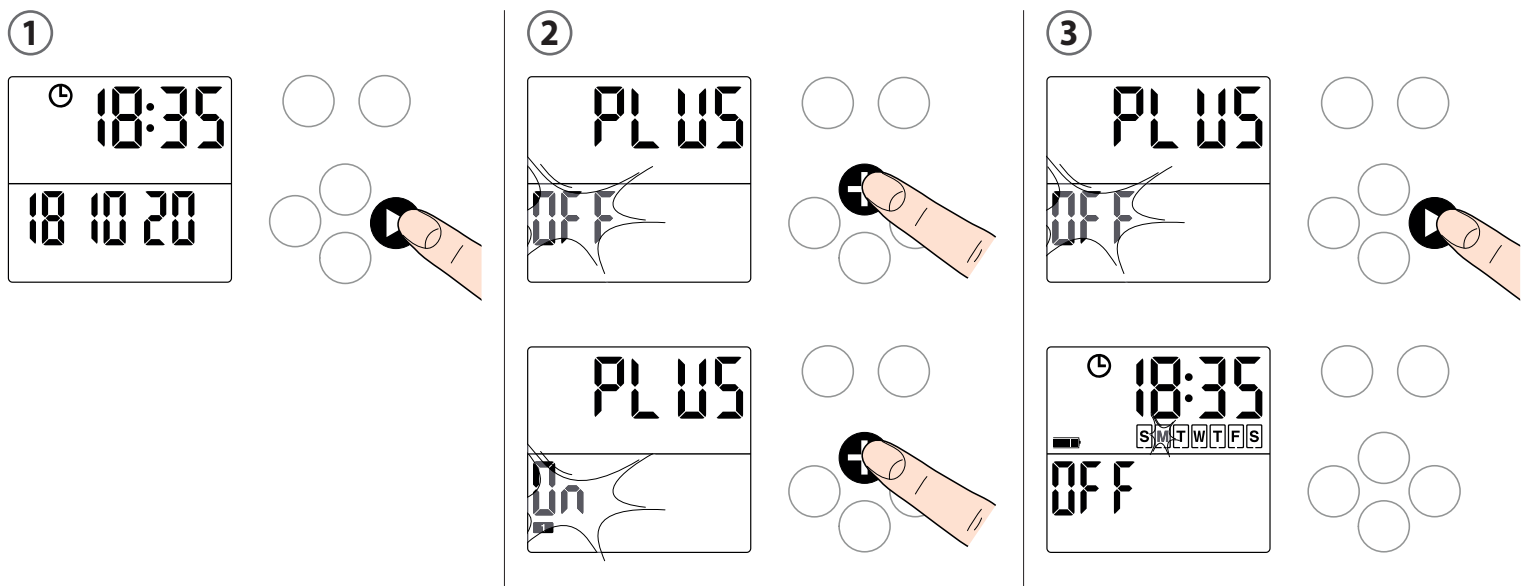

IT PROGRAMMAZIONE DELL'IRRIGAZIONE. Premere un tasto qualsiasi per accendere il display retroilluminato. Premere più volte il tasto indicato (1) per scorrere le pagine di programmazione dei 4 programmi disponibili, fino a visualizzare in basso a destra il numero del programma che si desidera impostare (es. Pr 1).

Orario di partenza. Con i tasti + e - si inserisce l'orario di partenza (es. 6:00) (2). Di default l'orario è sempre impostato su **OFF** (irrigazione NON attiva): lasciarlo così se non si intende utilizzare il programma. Gli orari di partenza dovranno essere impostati entro le 24 ore solari. Dopo aver impostato l'orario di partenza, premere il tasto ► per accedere all'impostazione della DURATA dell'irrigazione del programma (3).

UK PROGRAMMING WATERING. Press any key to access the backlit display. Press the button shown (1) to scroll through the programming pages for the 4 available programmes until the number of the programme you want to set shows in the bottom right corner (e.g. Pr 1).

Start time. Use the + and - buttons to enter the start time (e.g. 6:00) (2). As the default setting, the time is always set to **OFF** (watering is NOT active): leave this if you do not intend to use the programme. The start times must be set within the 24-hour day. After having set the start time, press the ► key to access the RUN TIME setting for the watering programme (3).

FR PROGRAMMATION DE L'ARROSAGE. Appuyez sur une touche quelconque pour allumer l'afficheur rétroéclairé. Appuyez plusieurs fois sur la touche indiquée (1) pour faire défiler les pages de programmation des 4 programmes disponibles, jusqu'à visualiser en bas à droite le numéro du programme que vous souhaitez configurer (ex Pr 1).

Heure de départ. Avec les touches + et - on saisit l'heure de départ (ex 6:00) (2). L'heure est toujours réglée par défaut sur **OFF** (arrosage NON activé) : laissez-le ainsi si vous ne souhaitez pas utiliser le programme. Les horaires de départ devront être réglés dans les 24 h solaires. Après avoir réglé l'heure de départ, appuyez sur la touche ► pour accéder au réglage de la DURÉE de l'arrosage (3).

DE PROGRAMMIERUNG DER BEWÄSSERUNG. Drücken Sie eine beliebige Taste, um das Display mit Hintergrundbeleuchtung einzuschalten. Drücken Sie mehrmals die entsprechende Taste (1), um die Programmierungsseiten der 4 verfügbaren Programme durchzublättern, bis unten rechts die Nummer des Programms erscheint, dass Sie einstellen möchten (z. B. Pr 1).

Startzeit. Mit den Tasten + und - wird die Startzeit eingegeben (z. B. 6:00) (2). Standardmäßig ist diese immer auf OFF eingestellt (Bewässerung NICHT aktiv): Lassen Sie diese unverändert, wenn Sie das Programm nicht verwenden möchten. Die Startzeiten müssen innerhalb der 24 Stunden des Tages eingestellt werden.

Nachdem Sie die Startzeit eingestellt haben, drücken Sie die Taste ►, um die Einstellung der DAUER der Bewässerung des Programms aufzurufen (3).

ES PROGRAMACIÓN DEL RIEGO. Pulse cualquier tecla para encender la pantalla retroiluminada. Pulse varias veces la tecla indicada (1) para desplazarse por las páginas de programación de los 4 programas disponibles, hasta que se vea abajo a la derecha el número del programa que se desea configurar (p. ej. Pr 1).

Hora de inicio. Con las teclas + y - se ajusta la hora de inicio (p. ej. 6:00) (2). Por defecto, la hora está siempre en **OFF** (riego NO activo): déjela así si no tiene previsto utilizar el programa. Las horas de inicio se deberán ajustar dentro de las 24 horas solares.

Después de definir la hora de inicio, pulse la tecla ► para acceder al ajuste de la DURACIÓN del riego del programa (3).

①

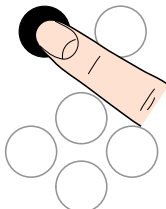
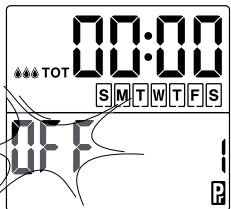

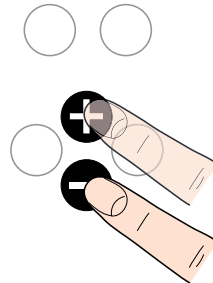
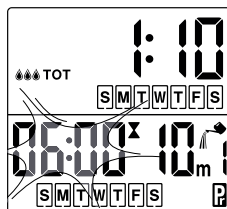

②



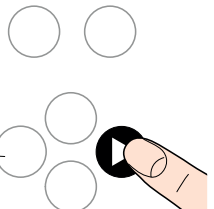
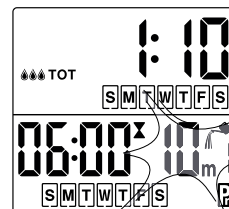

③



IT PROGRAMMAZIONE DELL'IRRIGAZIONE - Durata dell'irrigazione. Automaticamente il programmatore imposta una durata di 10 minuti (1) modificabile da minimo 5 secondi a massimo 90 minuti. Premere i tasti + e - per impostare la durata desiderata (es. 20 minuti) (2). La pressione continua del tasto fa avanzare più velocemente. Nota: durante il normale funzionamento del programmatore, se l'icona  lampeggia significa che c'è una irrigazione in corso. Premendo il tasto ◀, in ogni momento, è possibile tornare all'impostazione del parametro precedente (in questo caso l'impostazione degli orari di partenza), ad esempio per variarlo. La modalità di programmazione è la stessa per tutti e 4 i programmi. Attenzione: non è possibile effettuare la sovrapposizione dei programmi, il programmatore automaticamente farà slittare gli orari. Premere il tasto ▶ per accedere all'impostazione dei giorni di irrigazione (3).

UK PROGRAMMING WATERING - Watering run time. The timer automatically sets a run time of 10 minutes (1) which can be changed from a minimum of 5 seconds to a maximum of 90 minutes. Press the + and - keys to set the required run time (e.g. 20 minutes) (2). If you press and hold the key it will move forward more quickly. N.B.: during normal operation of the water timer, if the symbol  is flashing, this indicates that watering is in progress. Pressing the ◀ key at any time takes the user back to the previous parameter setting (in this case the start times), if for example these need to be changed. The programming mode is the same for all 4 programmes. Warning: programmes cannot overlap; the timer will automatically stagger the times. Press the ▶ button to access the irrigation day settings (3).

FR PROGRAMMATION DE L'ARROSAGE - Durée de l'arrosage. Automatiquement le programmeur règle une durée de 10 minutes (1) modifiable d'un minimum de 5 secondes à un maximum de 90 minutes. Appuyez sur les touches + et - pour régler la durée souhaitée (ex 20 minutes) (2). La pression continue de la touche permet d'avancer plus rapidement. Remarque : durant le fonctionnement normal du programmeur, si l'icône  clignote, cela signifie qu'un arrosage est en cours. En appuyant sur la touche ◀, il est possible de revenir à tout moment au réglage du paramètre précédent (dans ce cas, le réglage des heures de départ), par exemple pour le modifier. La modalité de programmation est la même pour les 4 programmes. Attention ; il est impossible d'effectuer la superposition des programmes, le programmeur reportera automatiquement les horaires. Appuyez sur la touche ▶ pour accéder à la configuration des jours d'arrosage (3).

DE PROGRAMMIERUNG DER BEWÄSSERUNG - Bewässerungsdauer. Der Bewässerungscomputer stellt automatisch eine Dauer von 10 Minuten (1) ein; diese kann verändert werden, zwischen mindestens 5 sec und höchstens 90 min. Mit den Tasten + und - stellen Sie die gewünschte Dauer ein (z. B. 20 Minuten) (2). Wenn Sie die Taste gedrückt halten, laufen die Werte schneller. Hinweis: Während des normalen Betriebs des Bewässerungscomputers weist das blinkende Symbol  darauf hin, dass gerade eine Bewässerung im Gang ist. Durch Drücken der Taste ◀ ist es jederzeit möglich, zur Einstellung des vorhergehenden Parameters zurückzukehren (in diesem Fall zur Einstellung der Startzeit), zum Beispiel, um ihn zu verändern. Die Programmierweise ist für alle 4 Programme dieselbe. Achtung: Eine zeitliche Überschneidung der Programme ist nicht möglich; der Bewässerungscomputer verschiebt die Startzeiten dann automatisch. Drücken Sie die Taste ▶, um die Einstellung der Bewässerungstage aufzurufen (3).

ES PROGRAMACIÓN DEL RIEGO - Duración del riego. El programador ajusta automáticamente una duración de 10 minutos (1), que se puede modificar desde un mínimo de 5 segundos hasta un máximo de 90 minutos. Pulse las teclas + y - para definir la duración deseada (p. ej. 20 minutos) (2). Si se mantiene pulsada la tecla se avanza más rápidamente. Nota: durante el funcionamiento normal del programador, si el icono  parpadea, significa que se está realizando un riego. Pulsando la tecla ◀ en cualquier momento, se puede volver al ajuste del parámetro anterior (en este caso, el ajuste de las horas de inicio) para modificarlo, por ejemplo. El procedimiento de programación es el mismo para los 4 programas. Atención: los programas no se pueden solapar, el programador modificará automáticamente las horas. Pulse la tecla ▶ para acceder a la configuración de los días de riego (3).

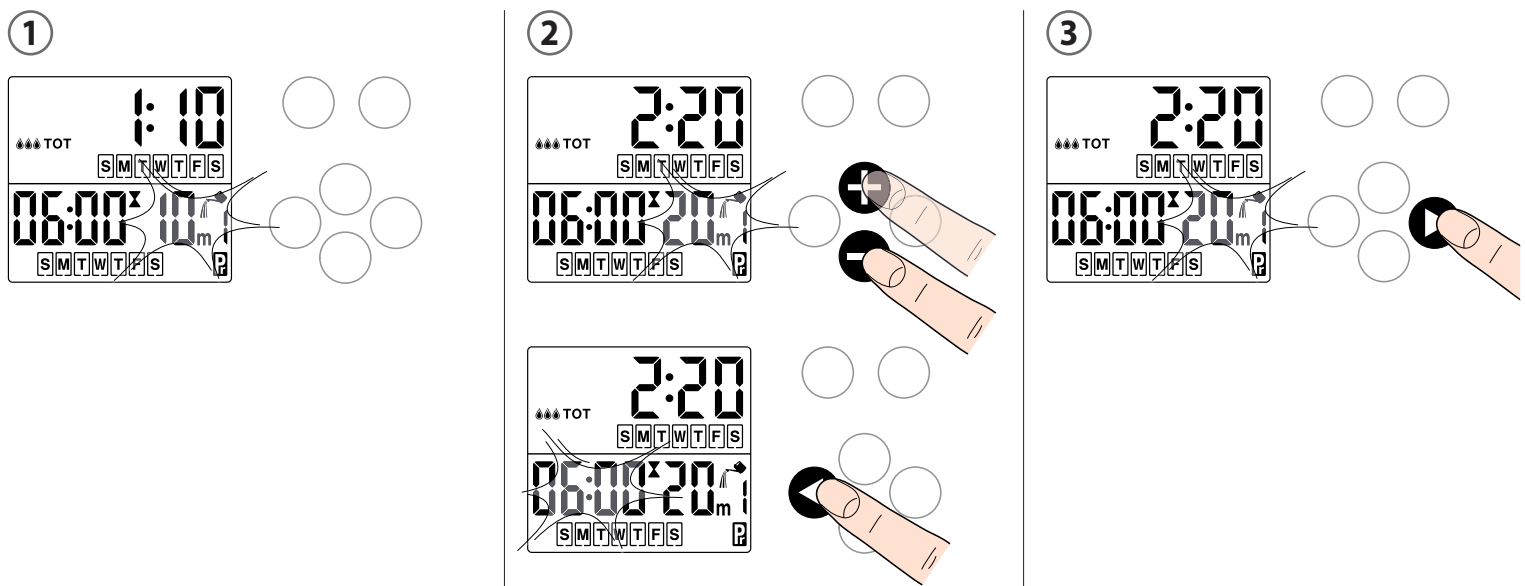

IT PROGRAMMAZIONE DELL'IRRIGAZIONE - Giorni di irrigazione. Se la funzione PLUS è in **ON** il programmatore imposta automaticamente l'irrigazione nei giorni pari (ON 2) o dispari (ON 1). Se la funzione PLUS è in **OFF**, procedere all'impostazione dei giorni della settimana nei quali eseguire ciascun programma.

I giorni indicati sono: **S** domenica, **M** lunedì, **T** martedì, **W** mercoledì, **T** giovedì, **F** venerdì, **S** sabato.

Ogni programma può essere associato a giorni diversi. Il numero del programma in fase di impostazione appare in basso a destra. Per spostarsi da un giorno all'altro premere il tasto ► (1). Per disattivare un giorno (rettangolo vuoto) o attivarlo (rettangolo con giorno) premere il tasto + (2). Nell'esempio il programma 1 verrà eseguito dal lunedì (**M**) al venerdì (**F**). Premere il tasto indicato per memorizzare i valori appena immessi per il Pr 1 (3).

UK PROGRAMMING WATERING - Watering days. If the PLUS function is **ON**, the timer automatically sets the watering cycle for even days (ON 2) or odd days (ON 1). If the PLUS function is **OFF**, set the days of the week you want each programme to run.

The days are shown as: **S** Sunday, **M** Monday, **T** Tuesday, **W** Wednesday, **T** Thursday, **F** Friday, **S** Saturday.

Each programme can be associated with different days. During the setting phase, the programme number appears in the bottom right. Press ► key to move from one day to another (1). To deactivate a day (empty box) or activate it (box with the day), press + key (2). In the example, programme 1 will be carried out from Monday (**M**) to Friday (**F**). Press the button shown to save the values entered for Pr 1 (3).

FR PROGRAMMATION DE L'ARROSAGE - Jours d'arrosage. Si la fonction PLUS est sur **ON**, le programmeur configure automatiquement l'arrosage pendant les jours pairs (ON 2) ou impairs (ON 1). Si la fonction PLUS est sur **OFF**, procédez à la configuration des jours de la semaine pendant lesquels effectuer chaque programme.

Les jours indiqués sont : **S** dimanche, **M** lundi, **T** mardi, **W** mercredi, **T** jeudi, **F** vendredi, **S** samedi.

Chaque programme peut être associé à des jours différents. Le numéro du programme en phase de réglage apparaît en bas à droite. Pour passer d'un jour à l'autre, appuyez sur la touche ► (1). Pour désactiver un jour (encadré vide) ou l'activer (encadré avec le jour), appuyez sur la touche + (2). Dans l'ex., le programme 1 sera effectué du lundi (**M**) au vendredi (**F**). Appuyez sur la touche indiquée pour mémoriser les valeurs saisies pour le Pr 1 (3).

DE PROGRAMMIERUNG DER BEWÄSSERUNG - Bewässerungstage. Wenn die Funktion PLUS auf **ON** steht, stellt der Bewässerungscomputer die Bewässerung automatisch an den geraden (ON 2) oder ungeraden Tagen (ON 1) ein. Wenn die Funktion PLUS ausgeschaltet ist (**OFF**) ist, nehmen Sie die Einstellung der Wochentage vor, an denen die Programme jeweils ausgeführt werden sollen.

Die angezeigten Tage sind: **S** Sonntag, **M** Montag, **T** Dienstag, **W** Mittwoch, **T** Donnerstag, **F** Freitag, **S** Samstag.

Jedes Programm kann verschiedenen Tagen zugewiesen werden. Die Nummer des Programms erscheint während der Programmierphase unten rechts. Um von einem Tag zu einem anderen zu wechseln, drücken Sie die Taste ► (1). Wenn Sie eine tag deaktivieren (leeres Rechteck) oder aktivieren (Rechteck mit Tag) möchten, drücken Sie die Taste + (2). Im Beispiel wird das Programm 1 von Montag (**M**) bis Freitag (**F**) ausgeführt. Drücken Sie die gezeigte Taste, um die Werte abzuspeichern, die Sie soeben für das Pr 1 (3) eingegeben haben.

ES PROGRAMACIÓN DEL RIEGO - Días de riego. Si la función PLUS está en **ON**, el programador configura automáticamente el riego en los días pares (ON 2) o impares (ON 1). Si la función PLUS está en **OFF**, configure los días de la semana en los que activar cada programa.

Los días indicados son: **S** domingo, **M** lunes, **T** martes, **W** miércoles, **T** jueves, **F** viernes, **S** sábado.

Cada programa puede asociarse a días distintos. El número del programa que se está configurando aparece abajo a la derecha. Para cambiar de día, pulse la tecla ► (1). Para desactivar un día (rectángulo vacío) o activarlo (rectángulo con el día), pulse la tecla + (2). En el ejemplo, el programa 1 se ejecutará de lunes (**M**) a viernes (**F**). Pulse la tecla indicada para memorizar los valores recién introducidos para el Pr 1 (3).

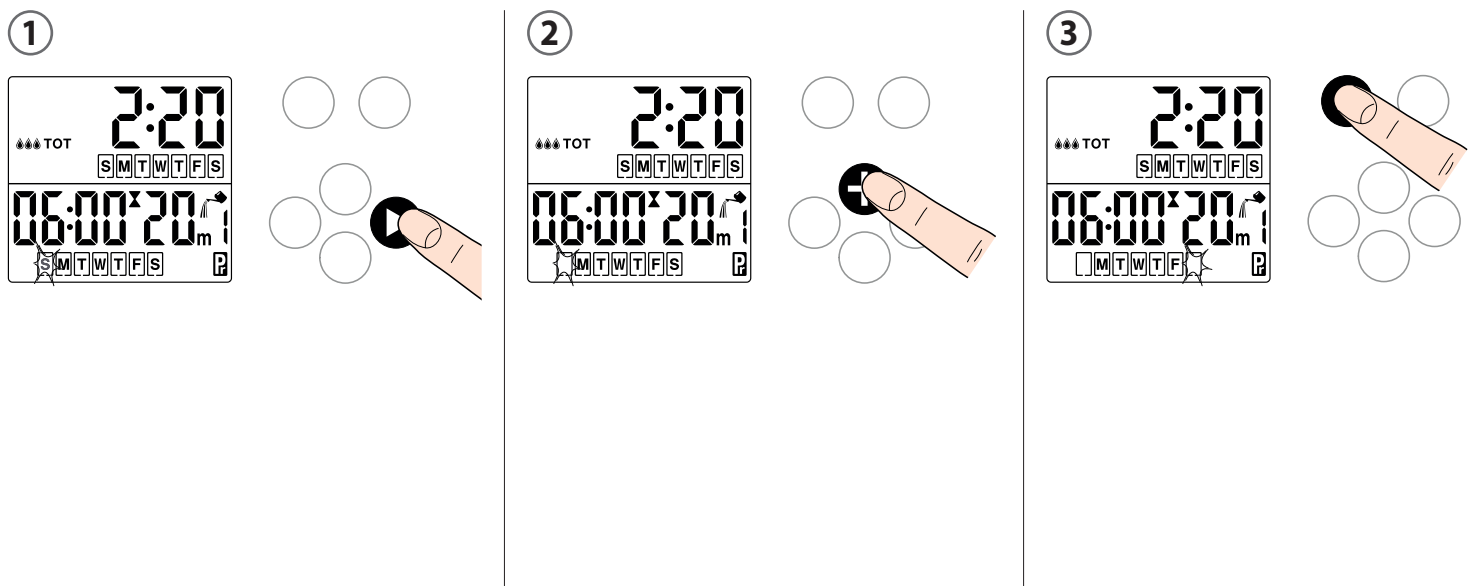

IT PROGRAMMAZIONE DELL'IRRIGAZIONE - Impostazione dei programmi successivi. Impostare i programmi successivi allo stesso modo. Nel display superiore viene visualizzata la somma di tutte le DURATE di irrigazione dei programmi impostati nell'arco della settimana (es. 4 ore e 40 min) (1). Impostati tutti i programmi desiderati, dalla pagina dell'ora con display retroilluminato acceso, premendo più volte il tasto indicato (2) è possibile visualizzare le impostazioni di ciascun programma (il numero del programma appare in basso a destra) ed eventualmente variarle (come indicato nelle pagine precedenti).
Attenzione: se viene rimossa la batteria i programmi di irrigazione rimangono memorizzati. Sarà necessario reinserire la data e l'ora.

UK PROGRAMMING WATERING - Setting the following programmes. Set all subsequent programmes in the same way. The top display shows the total of all the watering RUN TIMES for the programmes set for the week (e.g. 4 hour and 40 minutes) (1). From the page with backlit display active and once all the required programmes have been set, it is possible to display the settings of each programme (2) (the programme number appears in the bottom right) and change them if necessary (as indicated in the previous pages).
Warning: if you remove the battery, the watering programmes are saved. You will need to enter the date and time again.

FR PROGRAMMATION DE L'ARROSAGE - Réglage des programmes successifs. Configurez les programmes suivants de la même manière. En haut de l'afficheur apparaît la somme de toutes les DURÉES d'arrosage des programmes réglés au long de la semaine (ex 4 heures et 40 min.) (1). Après avoir réglé tous les programmes souhaités, depuis la page de l'heure avec l'afficheur rétro-éclairé allumé, en appuyant plusieurs fois sur la touche indiquée (2), il est possible de visualiser les réglages de chaque programme (le numéro du programme apparaît en bas à droite) et, si nécessaire de les modifier (comme il est indiqué dans les pages précédentes).
Attention : si la pile est retirée les programmes d'arrosage restent en mémoire, Il faudra saisir de nouveau la date et l'heure.

DE PROGRAMMIERUNG DER BEWÄSSERUNG - Einstellung der folgenden Programme. Stellen Sie alle folgenden Programme auf dieselbe Weise ein. Auf dem oberen Display wird die DAUER aller Bewässerungsprogramme summiert, die im Laufe der Woche ausgeführt werden (z. B. 4 Stunden und 40 min) (1). Nachdem Sie die gewünschten Programme eingestellt haben, können Sie durch mehrmaliges Drücken der entsprechenden Taste (2) auf der Seite der Uhrzeit bei eingeschaltetem Display die Einstellung der einzelnen Programme anzeigen lassen (die Nummer des Programms erscheint jeweils unten rechts) und diese bei Bedarf bearbeiten (wie auf den vorhergehenden Seiten erklärt).
Achtung: Wenn die Batterie entfernt wird, bleiben die Bewässerungsprogramme gespeichert. Uhrzeit und Datum hingegen müssen neu eingegeben werden.

ES PROGRAMACIÓN DEL RIEGO - Configuración de los programas siguientes. Configure los programas siguientes de la misma forma. La pantalla superior muestra la suma de todas las DURACIONES de riego de los programas configurados a lo largo de la semana (p. ej. 4 horas y 40 min.) (1). Una vez configurados todos los programas deseados, en la página de la hora con la pantalla retroiluminada encendida, pulsando varias veces la tecla indicada (2) se pueden consultar los ajustes de cada programa (el número del programa aparece abajo a la derecha) y, en caso necesario, modificarlos (como se indica en las páginas anteriores).
Atención: si se quita la pila, los programas de riego siguen memorizados, Habrá que volver a ajustar la fecha y la hora.

1

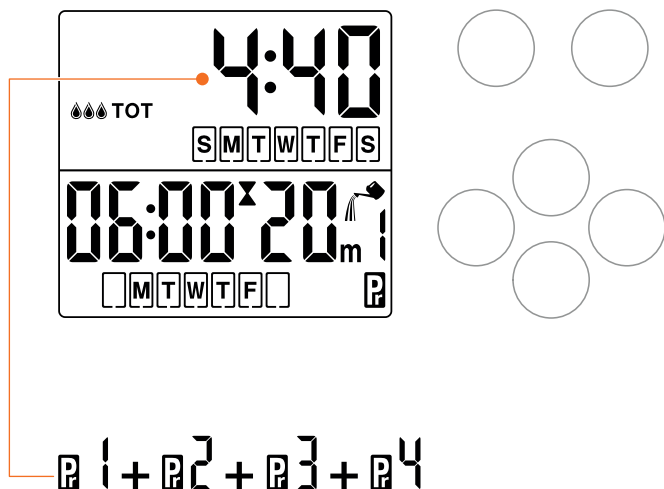

2

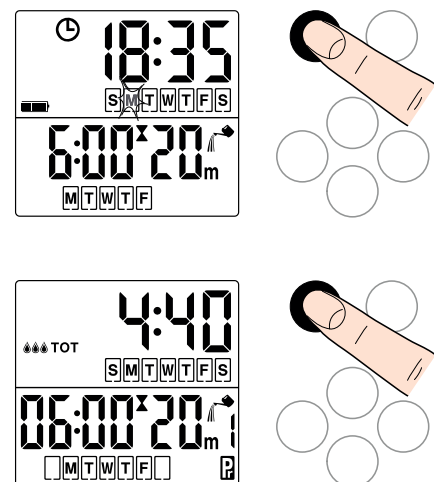

- IT COSA VISUALIZZA IL DISPLAY DOPO LA PROGRAMMAZIONE - Pagina dell'ora** (1). Dopo una programmazione, il display ritorna alla pagina dell'ora. Nella pagina dell'ora, nella parte inferiore del display, vengono visualizzati l'orario di partenza, la durata della prossima irrigazione prevista (nell'esempio 30 minuti alle ore 22:00) e i giorni di irrigazione.
Pagina irrigazione in corso (2). Quando parte l'irrigazione programmata (es. alle 22:00), il display mostra: in alto l'ora e il giorno corrente, in basso i minuti rimanenti alla fine dell'irrigazione e l'icona  lampeggiante. Alla fine dell'irrigazione il display mostrerà nuovamente la pagina dell'ora.
- UK WHAT THE DISPLAY SHOWS AFTER PROGRAMMING - Time page** (1). After programming, the display goes back to the time page. On the time page, at the bottom of the display, you can see the start time, run time of the next programmed irrigation cycle (in the example: 10 pm for 30 minutes) and the irrigation days.
Watering in progress page (2). When programmed watering starts (for example, at 22:00), the display shows: the current day and time at the top, the remaining minutes at the bottom, the flashing symbol . When watering has finished, the time page will once again appear on the display.
- FR QUE VISUALISE-T-ON SUR L'AFFICHEUR APRÈS LA PROGRAMMATION ? - Page de l'heure** (1). Après une programmation, l'afficheur revient à la page de l'heure. Dans la page de l'heure, dans la partie basse de l'afficheur, sont affichés l'horaire de départ, la durée du prochain arrosage prévu (dans l'exemple 30 minutes à 22:00) et les jours d'arrosage.
Page de l'arrosage en cours (2). Lorsque l'arrosage programmé démarre (ex. à 22h00), l'afficheur indique : en haut l'heure et le jour courant, en bas les minutes restantes avant la fin de l'arrosage, l'icône  clignotante. À la fin de l'arrosage, l'afficheur revient sur la page de l'heure.
- DE WAS NACH DER PROGRAMMIERUNG AUF DEM DISPLAY ANGEZEIGT WIRD - Seite der Uhrzeit** (1). Nach einer Programmierung kehrt das Display zur Seite der Uhrzeit zurück.
Auf der Seite der Uhrzeit werden im unteren Displaybereich die Startzeit und die Dauer der nächsten planmäßigen Bewässerung (im Beispiel 30 Minuten, um 22:00 Uhr) und die Tage der Bewässerung angezeigt.
Seite Bewässerung im Gang (2). Bei Start der programmierten Bewässerung (z. B. um 22:00) zeigt das Display: oben die aktuelle Uhrzeit und den aktuellen Tag, unten die noch verbleibenden Minuten bis zum Ende der Bewässerung und das blinkende Symbol . Am Ende der Bewässerung zeigt das Display erneut die Seite der Uhrzeit.
- ES QUÉ MUESTRA LA PANTALLA DESPUÉS DE LA PROGRAMACIÓN - Página de la hora** (1). Después de una programación, la pantalla vuelve a mostrar la página de la hora. En la página de la hora, en la parte inferior de la pantalla, se indican la hora de inicio, la duración del próximo riego previsto (en el ejemplo, 30 minutos a las 22:00) y los días de riego.
Página de riego en curso (2). Cuando se activa el riego programado (ej., a las 22:00), la pantalla muestra: arriba, la hora y el día actuales, abajo, los minutos que faltan para que termine el riego, el icono  parpadeando. Cuando finaliza el riego, la pantalla vuelve a mostrar la página de la hora.

①



②

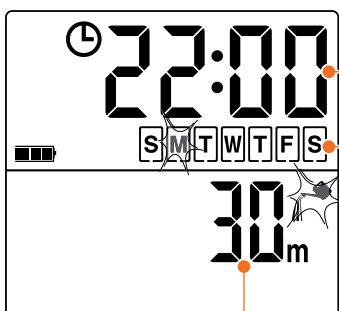

Ora corrente - Current time - Heure courante
 Aktuelle Uhrzeit - Hora actual

Giorno corrente - Current day - Jour courant
 Aktueller Wochentag - Día actual

Minuti rimanenti alla fine dell'irrigazione programmata
 Minutes remaining until the end of the programmed watering
 Minutes restantes avant la fin de l'arrosage programmé
 Restdauer der programmierten Bewässerung in Minuten
 Minutos que faltan para que termine el riego programado

IT IRRIGAZIONE MANUALE. Premere un tasto qualsiasi per accendere il display retroilluminato. Tenere premuto il tasto indicato (1) fino alla comparsa della schermata in figura. Premere i tasti + e - per impostare la durata desiderata. La funzione manuale propone in automatico 15 minuti modificabili da 5 secondi a 90 minuti (nell'esempio 20 minuti). La pressione continua del tasto fa avanzare più velocemente. Premere il tasto ► per avviare, dopo qualche istante, l'irrigazione manuale (2). Per interrompere in anticipo l'irrigazione manuale portare il programmatore in OFF (◀) e premere per 3 secondi il tasto indicato (3). Questa irrigazione supplementare non ha effetti sulla programmazione già impostata.

UK MANUAL WATERING. Press any key to access the backlit display. Press and hold the button shown (1) until the screen in the figure is displayed. Press the keys + or - to set the required run time. Manual operation automatically suggests 15 minutes, which can be changed to between 5 seconds and 90 minutes (in the example, 20 minutes). If you press and hold the key it will move forward more quickly. Press the ► key to start manual watering after a few moments (2). To interrupt manual watering early, turn the timer to OFF (◀) and press the button shown (3) for 3 seconds. This additional watering does not affect the programming which has already been set.

FR ARROSAGE MANUEL. Appuyez sur une touche quelconque pour allumer l'afficheur rétro-éclairé. Maintenez enfoncée la touche indiquée (1) jusqu'à ce qu'apparaisse la page-écran de la figure. Appuyez sur les touches + et - pour régler la durée souhaitée. La fonction manuelle propose en automatique 15 minutes, modifiables de 5 secondes à 90 minutes (dans l'exemple 20 minutes). La pression continue de la touche permet d'avancer plus rapidement. Appuyez sur la touche ► pour démarrer, après quelques instants, l'arrosage manuel (2). Pour interrompre avant l'arrosage manuel, amenez le programmeur sur OFF (◀) et appuyez pendant 3 secondes sur la touche indiquée (3). Cet arrosage supplémentaire n'a pas d'effets sur la programmation déjà réglée.

DE MANUELLE BEWÄSSERUNG. Drücken Sie eine beliebige Taste, um das Display mit Hintergrundbeleuchtung einzuschalten. Halten Sie die entsprechende Taste (1) gedrückt, bis der abgebildete Bildschirm verschwindet. Mit den Tasten + und - stellen Sie die gewünschte Dauer ein. Der manuelle Bewässerungsvorgang dauert automatisch 15 Minuten und ist einstellbar zwischen mindestens 5 Sekunden und höchstens 90 Minuten (im Beispiel 20 Minuten). Wenn Sie die Taste gedrückt halten, laufen die Werte schneller. Drücken sie die Taste ►, damit nach einigen Augenblicken die manuelle Bewässerung gestartet wird (2). Zum vorzeitigen Beenden der manuellen Bewässerung stellen Sie den Bewässerungscomputer auf OFF (◀) und drücken Sie 3 Sekunden lang die entsprechende Taste (3). Diese zusätzliche Bewässerung hat keinerlei Auswirkungen auf die eingestellte Programmierung.

ES RIEGO MANUAL. Pulse cualquier tecla para encender la pantalla retroiluminada. Mantenga pulsada la tecla indicada (1) hasta que aparezca la pantalla de la figura. Pulse las teclas + y - para definir la duración deseada. La función manual sugiere automáticamente 15 minutos, que se pueden modificar desde 5 segundos hasta 90 minutos (en el ejemplo, 20 minutos). Si se mantiene pulsada la tecla se avanza más rápidamente. Pulse la tecla ► para activar, al cabo de unos instantes, el riego manual (2). Para interrumpir antes de tiempo el riego manual, ponga el programador en OFF (◀) y pulse durante 3 segundos la tecla indicada (3). Este riego complementario no afecta a la programación ya definida.

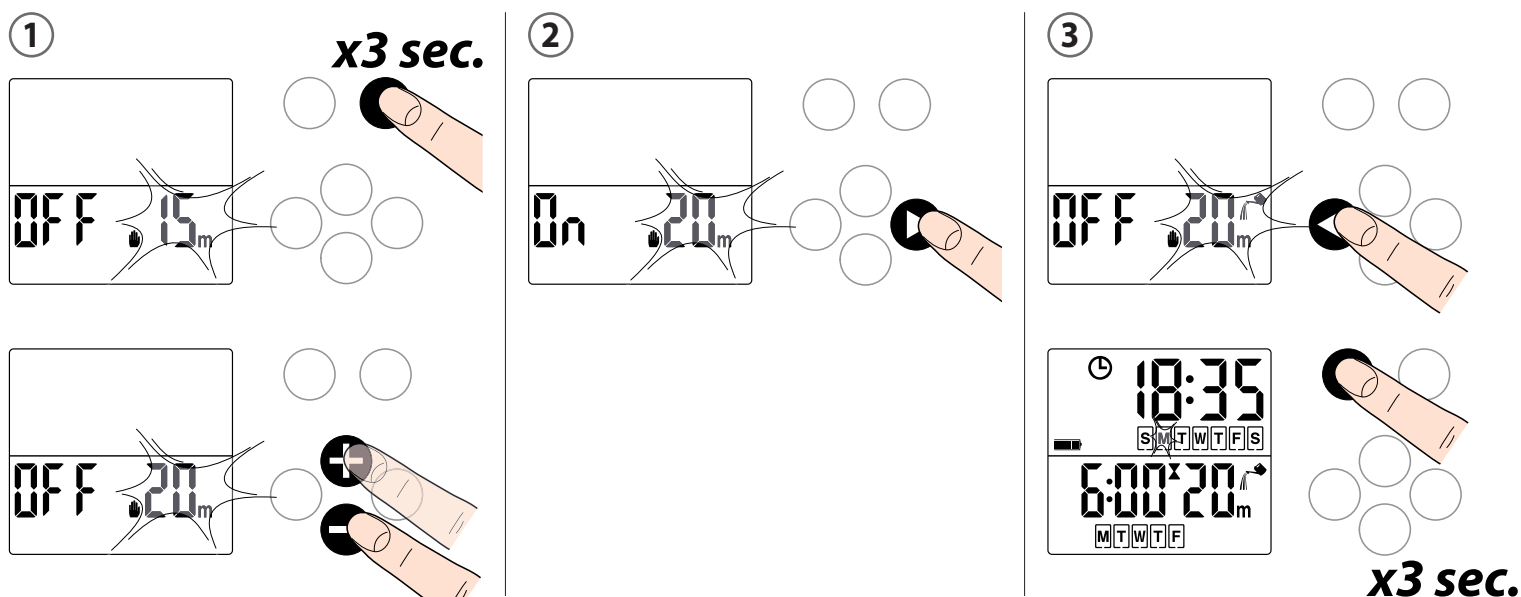

IT CANCELLARE UN PROGRAMMA. Per cancellare un programma è sufficiente impostare il suo orario di partenza su OFF (irrigazione NON attiva).

UK DELETE A PROGRAMME. To delete a programme, simply set the start time to OFF (watering NOT active).

FR ANNULER UN PROGRAMME. Pour annuler un programme, il suffit de régler son heure de départ sur OFF (arrosage NON activé).

DE LÖSCHEN EINES PROGRAMMS. Zum Löschen eines Programms müssen Sie lediglich seine Startzeit auf OFF stellen (Bewässerung NICHT aktiv).

ES ELIMINAR UN PROGRAMA. Para eliminar un programa solo hay que poner su hora de inicio en OFF (riego NO activo).

①

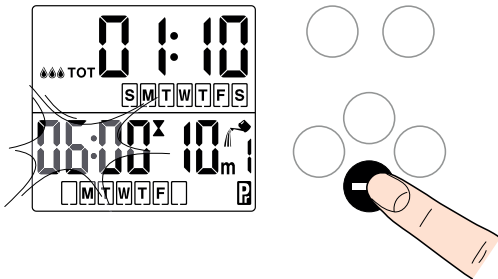

②

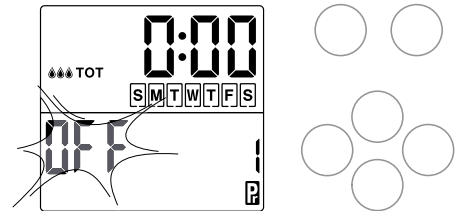

- IT RESET.** Per effettuare un RESET delle impostazioni, premere i tasti ◀▶ per almeno 10 secondi (1). Sul display comparirà la scritta SET, 24h e infine si accenderanno tutte le icone. A questo punto è possibile rilasciare i due tasti, il reset è stato effettuato e il programmatore dovrà essere nuovamente impostato.
- UK RESET.** To reset the settings, press the ◀▶ keys for at least 10 seconds (1). The message SET will appear, then 24h and finally all the symbols will activate. At this point the two keys can be released and the reset has been carried out and you will need to set the timer again.
- FR RESET.** Pour effectuer un RESET des réglages, appuyez sur les touches ◀▶ pendant au moins 10 secondes (1). Sur l'afficheur apparaîtra l'inscription SET, 24h puis toutes les icônes s'allumeront. À ce stade, il est possible de relâcher les deux touches, le reset a été effectué et le programmeur devra être de nouveau configuré.
- DE RESET.** Zum Vornehmen eines RESET der Einstellungen, drücken Sie die Tasten ◀▶ mindestens 10 Sekunden lang (1). Auf dem Display erscheint SET, dann 24h und schließlich verschwinden alle Symbole. Nun können Sie di beiden Tasten loslassen; das Reset wurde vorgenommen und der Bewässerungscomputer muss neu programmiert werden.
- ES RESET.** Para realizar un RESET de los ajustes, pulse las teclas ◀▶ durante un mínimo de 10 segundos (1). La pantalla mostrará el mensaje SET, 24h y, por último, se encenderán todos los iconos. Ahora se pueden soltar las dos teclas porque ya se ha efectuado el reset y habrá que volver a configurar el programador.

①

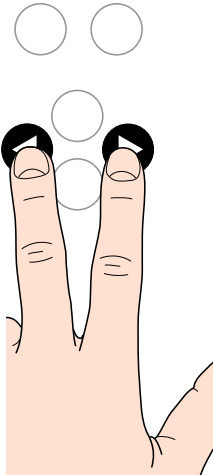

②

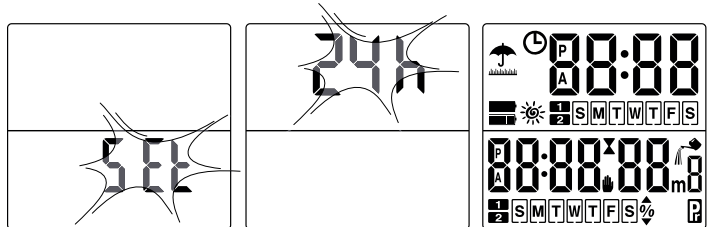

IT RAIN SENSOR. Il programmatore è predisposto per il collegamento ad un sensore di pioggia (Rain Sensor), via cavo (cod. 90915) oppure via radiofrequenza (cod. 90831). Quando l'acqua piovana all'interno del Rain Sensor supera i 5mm di pluviometria, il sensore sospende automaticamente l'irrigazione, per poi riprenderla quando l'acqua è evaporata.

RAIN SENSOR VIA CAVO. Rimuovere dai contatti, senza utilizzare alcun attrezzo, il ponticello di protezione preinstallato. Se il sensore Rain Sensor non viene utilizzato, è necessario che il ponticello rimanga inserito al suo posto. Collegare il connettore del sensore. Assicurarsi che il cavo bipolare entri attraverso l'apposito passaggio previsto nella parte inferiore della centralina.

UK RAIN SENSOR. The timer can be connected to a Rain Sensor, by wire (cod. 90915) or by radio (cod. 90831). When the rainwater in the Rain Sensor exceeds 5 mm, the sensor automatically suspends the irrigation cycle, which then restarts once the water has evaporated.

WIRED RAIN SENSOR. Remove the protective jumper from the rain sensor contacts (no tools are needed). If the Rain Sensor is not going to be used, the jumper must remain in place across the contacts. Fit the connector of the sensor lead. Check that the two-core cable enters the timer by way of the slot provided in the rear of the housing.

FR RAIN SENSOR. Le programmeur est précâblé pour la connexion à un pluviomètre ("Rain Sensor") filaire (cod. 90915) ou radio (cod. 90831). Lorsque l'eau de pluie à l'intérieur du Rain Sensor dépasse 5mm de pluviométrie, le capteur interrompt l'arrosage, pour le reprendre ensuite lorsque l'eau s'est évaporée.

PLUVIOMÈTRE FILAIRE "RAIN SENSOR". Retirez le pontage de protection prémonté des contacts, sans se servir d'outils. Si le pluviomètre "Rain Sensor" n'est pas utilisé, vous devez impérativement laisser en place le pontage sur les contacts. Reliez le connecteur du pluviomètre. Assurez-vous de faire pénétrer le câble bipolaire par l'encoche pratiquée dans la partie inférieure de la centrale.

DE RAIN SENSOR. Der Bewässerungscomputer ist für den Anschluss an einen Regensensor (Rain Sensor) vorgesehen, entweder über Kabel (Art. 90915) oder per Funk (Art. 90831). Wenn das Regenwasser im Inneren des Rain Sensor eine Niederschlagshöhe von 5 mm überschreitet, setzt der Sensor automatisch die Bewässerungen aus und nimmt sie erst wieder auf, wenn das Wasser verdunstet ist.

RAIN SENSOR PER KABEL. Entfernen Sie die vorinstallierte Schutzbrücke von den Kontakten. Dazu werden keine Werkzeuge benötigt. Wenn der Rain Sensor nicht verwendet wird, darf die Brücke nicht entfernt werden. Schließen Sie den Steckverbinder des Sensors an. Achten Sie darauf, dass das zweiadrige Kabel durch den entsprechenden Durchgang im unteren Teil des Funk-Moduls geführt wird.

ES RAIN SENSOR. El programador está preparado para conectarle un sensor de lluvia, por cable (cód. 90915) o por radiofrecuencia (cód. 90831). Cuando el agua de lluvia contenida en el Rain Sensor supera los 5 mm de pluviometría, el sensor suspende temporalmente el riego y lo reanuda cuando se ha evaporado el agua.

SENSOR DE LLUVIA POR CABLE. Quite el puente de protección de los contactos sin utilizar ninguna herramienta. Si no utiliza el sensor de lluvia, el puente ha de estar instalado en los contactos. Conecte el conector del sensor. Compruebe que el cable bipolar entre por el correspondiente orificio previsto en la parte inferior del programador.

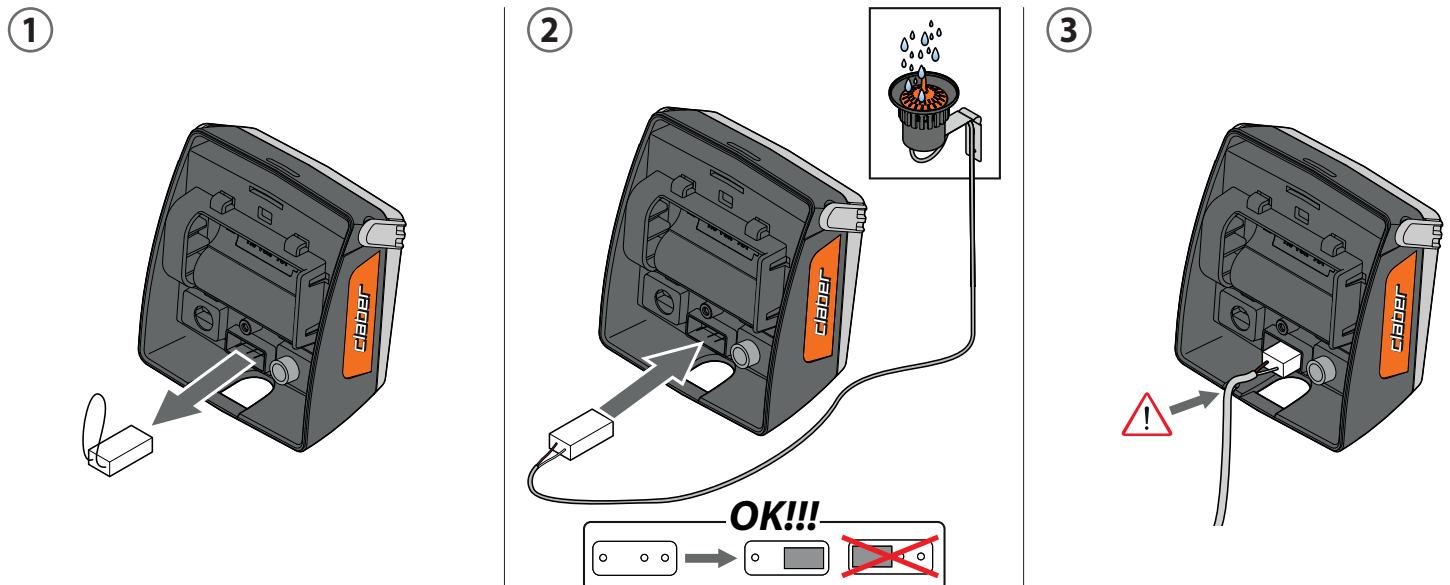

- IT RAIN SENSOR RF.** Rimuovere dai contatti, senza utilizzare alcun attrezzo, il ponticello di protezione preinstallato. Se il sensore Rain Sensor non viene utilizzato, è necessario che il ponticello rimanga inserito al suo posto. Installare l'Interfaccia Rain Sensor RF (cod. 8480), facendo scorrere l'antenna a filo negli appositi anelli.
- UK RF RAIN SENSOR.** Remove the protective jumper from the rain sensor contacts (no tools are needed). If the Rain Sensor is not going to be used, the jumper must remain in place across the contacts. Install the RF Rain Sensor Interface (cod. 8480), routing the wire antenna through the relative clips.
- FR PLUVIOMÈTRE RADIO "RAIN SENSOR RF".** Retirez le pontage de protection prémonté des contacts, sans se servir d'outils. Si le pluviomètre "Rain Sensor" n'est pas utilisé, vous devez impérativement laisser en place le pontage sur les contacts. Installez l'interface "Rain Sensor RF" (cod. 8480), en faisant glisser l'antenne filaire dans les anneaux prévus à cet effet.
- DE RAIN SENSOR RF.** Entfernen Sie die vorinstallierte Schutzbrücke von den Kontakten. Dazu werden keine Werkzeuge benötigt. Wenn der Rain Sensor nicht verwendet wird, darf die Brücke nicht entfernt werden. Installieren Sie die Schnittstelle Rain Sensor RF (Art. 8480), indem Sie die Kabelantenne durch die entsprechenden Ringe schieben.
- ES SENSOR DE LLUVIA POR RADIOFRECUENCIA.** Quite el puente de protección de los contactos sin utilizar ninguna herramienta. Si no utiliza el sensor de lluvia, el puente ha de estar instalado en los contactos. Instale la Interfaz Rain Sensor RF (cód. 8480), introduciendo la antena por cable a través de los anillos previstos.

1

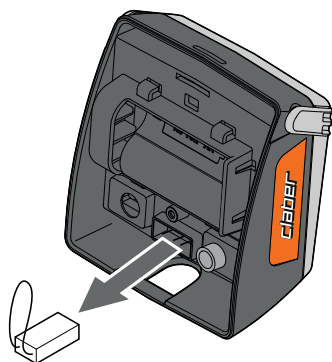

2

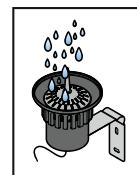
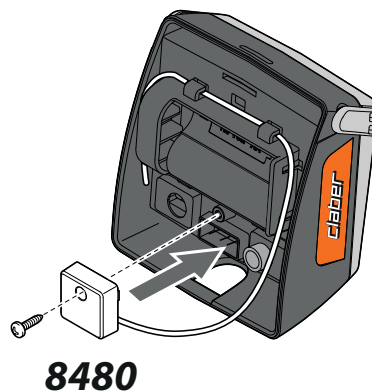

- IT PULIZIA E MANUTENZIONE.** Lavare il filtro alla fine di ogni stagione e controllarlo periodicamente. Chiudere il rubinetto e allentare la ghiera di serraggio ruotandola in senso antiorario. Svitare la ghiera della presa 3/4" dal rubinetto ruotandola in senso orario. Estrarre il filtro e sciacquarlo sotto acqua corrente. Dopo il lavaggio rimontare il tutto.
- UK CLEANING AND MAINTENANCE.** Clean the filter at the end of each season and check it regularly. Turn off the water tap and loosen the screw collar, turning anticlockwise. Loosen the 3/4" screw collar of the tap connector, turning clockwise. Remove the filter. Rinse the filter clean under running water. After washing, reassemble all parts as before.
- FR NETTOYAGE ET ENTRETIEN.** Lavez le filtre à la fin de chaque saison et contrôlez-le périodiquement. Fermer le robinet et desserrer la bague de serrage en la tournant dans le sens inverse des aiguilles d'une montre. Dévisser la bague de la prise 3/4" du robinet en la tournant dans le sens des aiguilles d'une montre. Déposer le filtre. Rincer le filtre sous l'eau courante.
- DE REINIGUNG UND WARTUNG.** Reinigen Sie den Filter am Ende jeder Saison und kontrollieren Sie ihn regelmäßig. Schließen Sie den Hahn und lösen Sie den Gewinding, indem Sie ihn entgegen dem Uhrzeigersinn drehen. Schrauben Sie den Gewinding des 3/4"-Anschlusses vom Hahn, indem Sie ihn im Uhrzeigersinn drehen. Nehmen Sie den Filter heraus und spülen Sie ihn unter fließendem Wasser ab. Bauen Sie nach der Reinigung alles wieder zusammen.
- ES LIMPIEZA Y MANTENIMIENTO.** Lave el filtro al final de cada temporada y revíselo periódicamente. Cierre el grifo y afloje el casquillo de apriete girándolo hacia la izquierda. Desenrosque el casquillo de apriete de la toma de 3/4" del grifo girándolo hacia la derecha. Extraiga el filtro. Limpie el filtro con un chorro de agua corriente. Tras el lavado, móntelo todo.

①

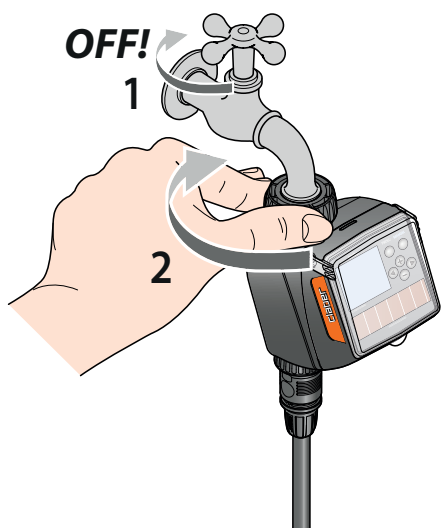

②

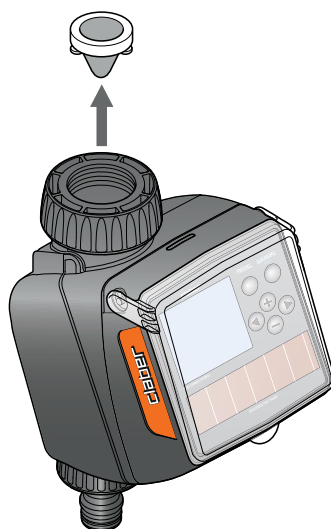

③

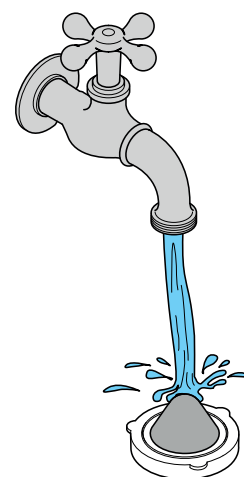

- IT PULIZIA E MANUTENZIONE.** A fine stagione, prima dell'arrivo delle gelate invernali, scollegare il programmatore dal rubinetto, rimuovere la batteria e riporlo in un ambiente chiuso e non umido dove la temperatura non scende al di sotto di 3 °C.
- UK CLEANING AND MAINTENANCE.** At the end of the season, before the winter frosts, disconnect the timer from the tap, remove the battery and store the timer in a sheltered place, away from damp, where the temperature does not fall below 3°C.
- FR NETTOYAGE ET ENTRETIEN.** En fin de saison, avant l'arrivée des gelées hivernales, débranchez le programmeur du robinet, retirez la pile et rangez-le dans un lieu à l'abri et non humide, où la température ne descend pas en dessous de 3°C.
- DE REINIGUNG UND WARTUNG.** Vor Einbruch der Frostperiode soll der Bewässerungscomputer vom Wasserhahn abgeschraubt werden. Entfernen Sie dann die Batterie und lagern Sie den Bewässerungscomputer frostsicher (Temperatur +3° C) und trocken ein.
- ES LIMPIEZA Y MANTENIMIENTO.** A final de temporada, antes de que lleguen las heladas invernales, desconecte el programador del grifo, extraiga la pila y guárdelo en un lugar protegido y no húmedo en el que la temperatura no baje de 3 °C.

