

BRUNO®

Πολυκόπτης



Εγχειρίδιο χρήσης

BRN-0248



Πριν χρησιμοποιήσετε τη συσκευή διαβάστε τις οδηγίες χρήσης και φυλάξτε τις για μελλοντική αναφορά.

Οδηγίες ασφαλείας

1. Η συσκευή προορίζεται μόνο για οικιακή & ιδιωτική χρήση. Ο κατασκευαστής δεν φέρει καμία ευθύνη για βλάβη που προκλήθηκε από μη συμβατή με τις οδηγίες χρήση.
2. **Χρησιμοποιείτε την συσκευή μόνο για μόνο για θρυμματισμό, ανάμειξη και πολτοποίηση ρευστών και συμπαγών υλικών.**
3. Η συσκευή δεν πρέπει να χρησιμοποιείται στις παρακάτω περιπτώσεις οι οποίες δεν καλύπτονται από την εγγύηση:
 - Επαγγελματική χρήση.
 - Σε κοινόχρηστους χώρους που χρησιμοποιούνται από το προσωπικό καταστημάτων, γραφείων και άλλων επαγγελματικών χώρων.
 - Σε αγροκτήματα.
 - Για χρήση από πελάτες ξενοδοχείων, πανδοχείων, ενοικιαζόμενων δωματίων κτλ.
4. Μην χρησιμοποιείτε τη συσκευή σε εξωτερικούς χώρους.
5. Μην χρησιμοποιείτε τη συσκευή εάν το καλώδιο ρεύματος έχει υποστεί φθορά ή αν η συσκευή έχει πέσει ή έχει υποστεί οποιοδήποτε βλάβη. Αν υποψιαστείτε ότι η συσκευή έχει υποστεί βλάβη, απευθυνθείτε σε εξειδικευμένο προσωπικό για επιδιόρθωση.
6. Μην αποσυνδέετε τη συσκευή τραβώντας το καλώδιο.
7. Μην τσακίζετε το καλώδιο.
8. Μην χρησιμοποιείτε το καλώδιο ως λαβή.
9. Μην αφήνετε το καλώδιο του ρεύματος να κρέμεται από την άκρη του τραπεζιού/πάγκου.
10. Μην αφήνετε το καλώδιο να αγγίζει υγρές ή καυτές επιφάνειες.
11. Συνδέστε τη συσκευή μόνο σε πρίζα με προστασία γείωσης.
12. Απαγορεύεται η χρήση της συσκευής με εξαρτήματα που δεν συστήνονται από τον κατασκευαστή και δεν συνοδεύουν την συσκευή. Ενδέχεται να προκαλέσουν τραυματισμό στον χρήστη ή βλάβη στην συσκευή.
13. Μην χρησιμοποιείτε τη συσκευή με μετατροπέα τάσης ή μετασχηματιστή.
14. Μην τοποθετείτε τη συσκευή κοντά, επάνω ή μέσα σε οποιοδήποτε τύπο φούρνου, σε ηλεκτρικό φούρνο, σε φούρνο υγραερίου, σε φούρνο μικροκυμάτων ή πλυντήριο.
15. Τοποθετήστε τη συσκευή μακριά από εύφλεκτα αντικείμενα ή άλλη πηγή θερμότητας.
16. Μην χρησιμοποιείτε τη συσκευή σε εξωτερικό χώρο ή σε χώρους που χρησιμοποιούνται προϊόντα με αεροζόλ (σπρέι) ή όπου χορηγείται οξυγόνο.
17. Φροντίστε ώστε η πρίζα να είναι εύκολα προσβάσιμη ανά πάσα στιγμή, για να εξασφαλίσετε ότι η συσκευή μπορεί να αποσυνδεθεί γρήγορα από την παροχή ηλεκτρικού ρεύματος σε περίπτωση ανάγκης.
18. Μην χρησιμοποιείτε τη συσκευή κοντά μέρη όπου υπάρχουν συνθήκες υγρασίας και υψηλής θερμοκρασίας.
19. Μην αποθηκεύετε και μην χρησιμοποιείτε την συσκευή σε σημεία που ενδέχεται να βραχεί.
20. Βεβαιωθείτε ότι υπάρχει αρκετός χώρος γύρω από την συσκευή όταν βρίσκεται σε

λειτουργία. Μην τοποθετείτε την συσκευή κοντά σε εύφλεκτα υλικά, όπως κουρτίνες, μαξιλάρια, κτλ.

21. Η συσκευή πρέπει να χρησιμοποιείτε πάντα σε όρθια θέση.
22. Μην χρησιμοποιείτε τη συσκευή με βρεγμένα χέρια ή ενώ έχετε επαφή με νερό.
23. Μην βυθίζετε το μοτέρ ή το καλώδιο της συσκευής μέσα σε νερό ή οποιοδήποτε άλλο υγρό.
24. Μην πιάνετε τη συσκευή αν έχει πέσει σε νερό. Αφαιρέστε την άμεσα από την πρίζα.
25. Μην χρησιμοποιείτε την συσκευή όταν είναι άδεια.
26. Όταν γεμίζεται το δοχείο, μην υπερβαίνετε την μέγιστη ένδειξη χωρητικότητας.
27. Όταν επεξεργάζεστε υγρά, φροντίστε να μην γεμίζετε το δοχείο υπερβολικά.
28. Μην χρησιμοποιείτε τη συσκευή εάν δεν έχετε τοποθετήσει σωστά όλα τα μέρη της.
29. Όταν τελειώσει η διαδικασία ανάμιξης ελέγξτε εάν η λεπίδα έχει καταστραφεί. Σε αυτή την περίπτωση ενδέχεται να υπάρχουν κομμάτια από την λεπίδα μέσα στο υλικό που έχετε αναμίξει. Μην καταναλώσετε το μείγμα και αντικαταστήστε τη λεπίδα.
30. Μην χρησιμοποιείτε τη συσκευή εάν η λεπίδα έχει χαλάσει ή φθαρεί.
31. Εάν μετά από πολλές χρήσεις η λεπίδα δεν είναι πλέον αρκετά κοφτερή αντικαταστήστε την.
32. Πάντοτε να χειρίζεστε τις λεπίδες με προσοχή καθώς είναι πολύ κοφτερές και υπάρχει κίνδυνος τραυματισμού.
33. Μην βγάζετε το καπάκι του δοχείου πριν η λεπίδα σταματήσει να περιστρέφεται.
34. Μην τοποθετείτε το δοχείο σε φούρνο μικροκυμάτων.
35. Ποτέ μη μετακινείτε την συσκευή ενώ βρίσκεται σε λειτουργία.
36. Πάντοτε να θεωρείτε την συσκευή “ενεργή” όταν είναι συνδεδεμένη στην παροχή ηλεκτρικού ρεύματος ακόμη και όταν δεν είναι ενεργοποιημένη. Τα ηλεκτρικά μέρη της συσκευής αντλούν ηλεκτρικό ρεύμα, ακόμη και όταν ο διακόπτης δεν είναι πατημένος.
37. Αποσυνδέστε την συσκευή όταν δεν χρησιμοποιείται, πριν την μετακίνηση, τον καθαρισμό και την αποθήκευσή της.
38. Η συσκευή πρέπει να χρησιμοποιείτε μόνο από ενήλικες
39. Μην αφήνετε ποτέ τη συσκευή χωρίς επίτηρηση όταν βρίσκεται σε λειτουργία.
40. Φυλάσσετε την συσκευή μακριά από παιδιά.
41. Η συσκευή πρέπει να φυλάσσεται μόνο σε εσωτερικούς χώρους με ξηρό κλίμα μακριά από υγρασία και υψηλή ή πολύ χαμηλή θερμοκρασία και να αποφεύγεται η άμεση έκθεση της σε υπεριώδη ακτινοβολία.
42. Βεβαιωθείτε ότι η συσκευή είναι πάντα καθαρή και στεγνή πριν από την αποθήκευσή της.
43. Αφήστε την συσκευή να κρυώσει πριν την αποθηκεύσετε.

**ΠΡΟΣΟΧΗ!**

Μην αγγίζετε ποτέ τα κινούμενα μέρη της συσκευής.
Πάντοτε να χειρίζεστε τις λεπίδες με προσοχή καθώς είναι πολύ κοφτερές και υπάρχει κίνδυνος τραυματισμού.
Ποτέ μην προσθέτετε συστατικά στο δοχείο πριν τοποθετήσετε τις λεπίδες.

**ΠΡΟΣΟΧΗ!**

Απαγορεύεται η χρήση της συσκευής με εξαρτήματα που δεν συστήνονται από τον κατασκευαστή και δεν συνοδεύουν την συσκευή. Απαγορεύεται η χρήση της συσκευής με οποιοδήποτε εξωτερικό εξάρτημα, χρονόμετρο ή σύστημα μακρινού ελέγχου.

**ΠΡΟΣΟΧΗ!**

Η συσκευή δεν πρέπει να χρησιμοποιείται από άτομα με ειδικές ανάγκες (σωματικές ή διανοητικές), παιδιά ή άτομα που δε διαθέτουν την απαιτούμενη γνώση και εμπειρία για τη χρήση της συσκευής, χωρίς την επιτήρηση κάποιου προσώπου που γνωρίζει τον τρόπο λειτουργίας της συσκευής και θα είναι υπεύθυνος για την ασφάλειά τους. Τα παιδιά πρέπει να είναι υπό επιτήρηση όταν βρίσκονται κοντά στην συσκευή. Βεβαιωθείτε ότι δεν παίζουν με τα εξαρτήματα ή την συσκευή.

**ΠΡΟΣΟΧΗ – ΚΙΝΔΥΝΟΣ ΗΛΕΚΤΡΟΠΛΗΞΙΑΣ!**

Για την αποφυγή του κινδύνου ηλεκτροπληξίας, μην επιχειρήσετε να επιδιορθώσετε τη συσκευή μόνοι σας. Για οποιαδήποτε επισκευή απευθυνθείτε σε εξειδικευμένο προσωπικό.

Διάταξη συσκευής

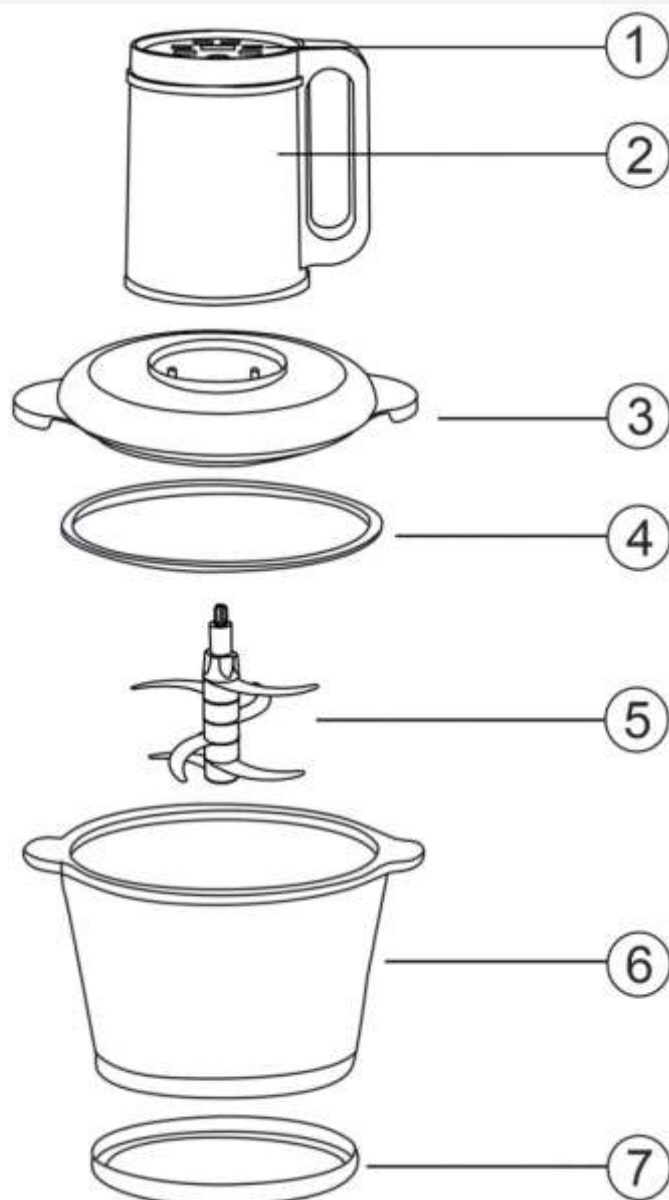

1. Πίνακας ελέγχου
2. Κύριο μέρος – μοτέρ (με λαβή)
3. Καπάκι
4. Λάστιχο σιλικόνης
5. Λεπίδες
6. Δοχείο
7. Αντιολισθητική-αντικραδαστική βάση

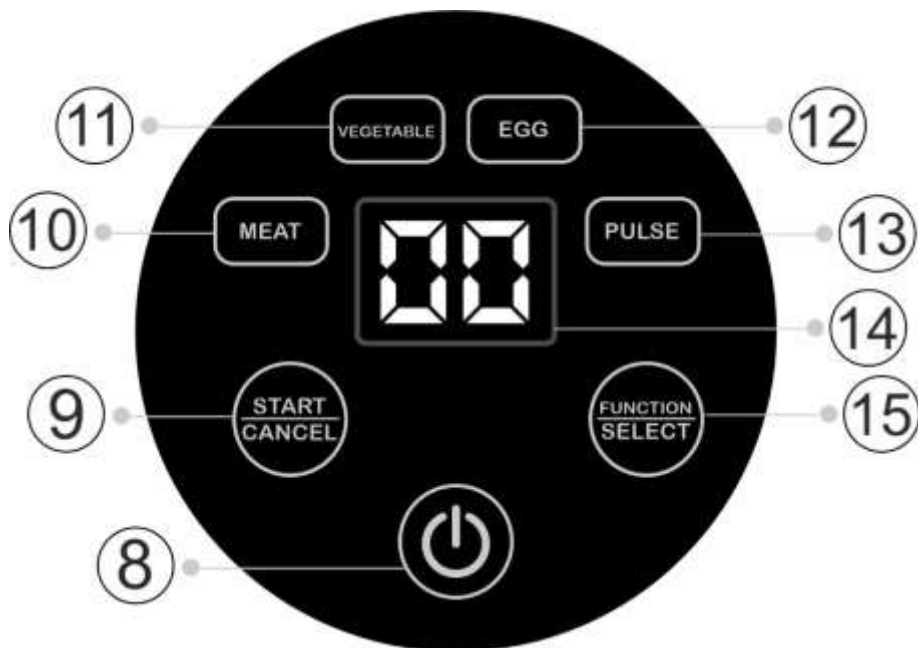

- 8. Πλήκτρο On/Off
- 9. Πλήκτρο εκκίνησης/ακύρωσης
- 10. Πρόγραμμα κοπής για κρέας
- 11. Πρόγραμμα κοπής για λαχανικά
- 12. Πρόγραμμα ανάμιξης αυγών για μαρέγκα
- 13. Λειτουργία παλμού "Pulse"
- 14. Οθόνη ένδειξης χρόνου κοπής
- 15. Πλήκτρο επιλογής προγράμματος/λειτουργίας

Επιπλέον εξαρτήματα:

Εξάρτημα μαρέγκας



Πλαστικό μαχαίρι-σπάτουλα



Πριν τη πρώτη χρήση

1. Αποσυσκευάστε προσεχτικά την συσκευή και βεβαιωθείτε ότι έχετε αφαιρέσει όλα τα υλικά συσκευασίας. Κρατήστε τις πλαστικές σακούλες μακριά από μωρά και παιδιά.
2. Καθαρίστε εξωτερικά το κύριο μέρος της συσκευής (μοτέρ) με ένα μαλακό, νωπό πανί. Καθαρίστε όλα τα αποσπώμενα μέρη της συσκευής (λεπίδες, δοχείο & καπάκι δοχείου) με χλιαρό νερό και απορρυπαντικό πιάτων.
 - ⚠ Μην τοποθετείτε το κύριο μέρος της συσκευής (μοτέρ) μέσα σε νερό ή οποιοδήποτε άλλο υγρό ή σε πλυντήριο πιάτων.
 - ⚠ Μην τοποθετείτε τη συσκευή ή οποιοδήποτε τμήμα της σε αποστειρωτικές συσκευές.
 - ⚠ Μην χρησιμοποιείτε σύρμα, σκληρά, λειαντικά ή αλκοολούχα καθαριστικά για να καθαρίσετε τη συσκευή ή οποιοδήποτε εξάρτημά της.
 - ⚠ Βεβαιωθείτε ότι όλα τα μέρη της συσκευής έχουν στεγνώσει καλά πριν συναρμολογήσετε ξανά την συσκευή.
3. Τοποθετήστε τη συσκευή πάνω σε μία σταθερή, επίπεδη και στεγνή επιφάνεια.
4. Βεβαιωθείτε ότι όλα τα μέρη της συσκευής είναι τοποθετημένα σωστά πριν τη θέσετε σε λειτουργία.
5. Ελέγξτε εάν το λάστιχο σιλικόνης που βρίσκεται στο καπάκι του δοχείου είναι στη θέση του. Σε περίπτωση που έχει βγει από τη θέση του, το καπάκι δεν θα εφάπτεται σωστά στο δοχείο και το υλικό που αναμιγνύετε θα διασκορπιστεί εκτός δοχείου.
6. Ξεδιπλώστε το καλώδιο τελείως και βεβαιωθείτε ότι δεν υπάρχει καμία φθορά πριν χρησιμοποιήσετε την συσκευή.
7. Πριν συνδέσετε τη συσκευή βεβαιωθείτε ότι η παροχή του ηλεκτρικού ρεύματος συμπίπτει με εκείνη που αναγράφεται στα τεχνικά χαρακτηριστικά της συσκευής.
8. Η συσκευή είναι έτοιμη για χρήση.
9. Ενδέχεται να παρατηρήσετε μια μυρωδιά στην συσκευή στην πρώτη χρήση, είναι φυσιολογικό.

Λειτουργία

1. Τοποθετήστε τη συσκευή επάνω σε μια κατάλληλη, σταθερή, επίπεδη και στεγνή επιφάνεια μακριά από υγρασία ή μεγάλη θερμοκρασία. Βεβαιωθείτε ότι η συσκευή δεν είναι συνδεδεμένη στην παροχή ρεύματος και δεν είναι ενεργοποιημένη.
2. Τοποθετήστε τις λεπίδες (5) ή το εξάρτημα μαρέγκας στον άξονα του δοχείου, ανάλογα με τα υλικά που θέλετε να επεξεργαστείτε.
3. Ρίξτε στο δοχείο (6) τα συστατικά που θέλετε να επεξεργαστείτε, σε μικρά κομμάτια.
4. Τοποθετήστε το καπάκι (3) στο δοχείο και βεβαιωθείτε ότι εφαρμόζει σωστά
5. Τοποθετήστε το κύριο μέρος της συσκευής – μοτέρ (2) στο καπάκι του δοχείου (3).
6. Συνδέστε την συσκευή στο ρεύμα. Θα ακουστεί ηχητική ειδοποίηση, οι φωτεινές ενδείξεις θα ενεργοποιηθούν διαδοχικά και στην συνέχεια θα απενεργοποιηθούν.
7. Πιέστε το πλήκτρο On/Off (8) για να ενεργοποιήσετε τη συσκευή. Θα ακουστεί ηχητική ειδοποίηση και η οθόνη ένδειξης χρόνου κοπής (14) θα ενεργοποιηθεί.
8. Πιέστε το πλήκτρο επιλογής προγράμματος/λειτουργίας (15) διαδοχικά για να επιλέξετε πρόγραμμα. Η φωτεινή ένδειξη του επιλεγμένου προγράμματος θα ενεργοποιηθεί.
9. Όταν επιλέξετε το επιθυμητό πρόγραμμα πιέστε το πλήκτρο εκκίνησης/ακύρωσης (9) για να ξεκινήσει η διαδικασία κοπής/ανάμιξης φροντίζοντας να κρατάτε τη συσκευή από την λαβή για μεγαλύτερη σταθερότητα. Στην οθόνη θα εμφανιστεί ο χρόνος κοπής και θα ξεκινήσει η αντίστροφη μέτρηση. Όταν ολοκληρωθεί ο χρόνος κοπής/ανάμιξης η συσκευή θα σταματήσει αυτόματα. Κατά την διάρκεια της διαδικασίας μπορείτε να τερματίσετε την λειτουργία πατώντας το πλήκτρο εκκίνησης/ακύρωσης (9).
10. Αν έχετε επιλέξει την λειτουργία παλμού "Pulse" (13), πιέστε και κρατήστε πατημένο το πλήκτρο εκκίνησης/ακύρωσης (9) και αποδεσμεύστε όταν έχει ολοκληρώσει την διαδικασία κοπής.
11. Πιέστε το πλήκτρο On/Off (8) για να απενεργοποιήσετε τη συσκευή και περιμένετε έως ότου η λεπίδες σταματήσουν να περιστρέφονται εντελώς, πριν ανοίξετε το δοχείο.
12. Ανοίξτε το καπάκι (3) του δοχείου και αφαιρέστε με προσοχή τις λεπίδες.
13. Αποσυνδέστε την συσκευή από το ρεύμα.

Εάν παραμείνουν κομμάτια τροφών κολλημένα στο τοίχωμα του δοχείου, χρησιμοποιήστε το πλαστικό μαχαίρι-σπάτουλα για να τα ξεκολλήσετε.

ΠΡΟΣΟΧΗ:

- ⚠ **Φροντίστε να κρατάτε τη συσκευή από την λαβή για μεγαλύτερη σταθερότητα όταν λειτουργείτε τη συσκευή.**
- ⚠ **Κατά τη λειτουργία του παλμού "Pulse" μην κρατάτε πατημένο το πλήκτρο εκκίνησης για περισσότερο από 5 δευτερόλεπτα σε κάθε κύκλο. Ο ιδανικός τρόπος χρήσης της λειτουργίας του παλμού "Pulse" είναι 3 δευτερόλεπτα ενεργοποίηση - 2 δευτερόλεπτα διακοπή, σε επαναλαμβανόμενους κύκλους.**
- ⚠ Βεβαιωθείτε ότι η συσκευή δεν είναι συνδεδεμένη στην παροχή ρεύματος πριν το γέμισμα της δεξαμενής.
- ⚠ Μην υπερβαίνετε ποτέ την μέγιστη ένδειξη χωρητικότητας.
- ⚠ Μην θέτετε σε λειτουργία τη συσκευή ενώ είναι άδεια.
- ⚠ Μην ανοίγετε ποτέ το καπάκι της συσκευής εάν οι λεπίδες δεν έχουν σταματήσει να περιστρέφονται εντελώς.

Ενδεικτικός πίνακας χρόνων κοπής/ανάμιξης λειτουργίας παλμού “Pulse”

Υλικό	Σημείωση	Κύκλοι ανάμιξης	Διάρκεια κύκλου ανάμιξης
Κοτόπουλο	Αφαιρέστε τα κόκαλα και την πέτσα	3	3-5 δευτερόλεπτα
Μοσχάρι	Αφαιρέστε τα κόκαλα και την πέτσα	3	3-5 δευτερόλεπτα
Ξερό κρεμμύδι		4	3-5 δευτερόλεπτα
Φρέσκο κρεμμύδι		4	3-5 δευτερόλεπτα
Πιπεριά chili	Σε κομμάτια των 4cm	4	3-5 δευτερόλεπτα
Καρότο	Σε κομμάτια των 2cm	4	3-5 δευτερόλεπτα
Ντομάτα		2	3-5 δευτερόλεπτα
Λαχανικά	Σε κομμάτια των 3cm	4	3-5 δευτερόλεπτα
Πατάτα	Βρασμένη, χωρίς φλούδα	4	3-5 δευτερόλεπτα
Φρούτα		2	3-5 δευτερόλεπτα
Αυγά		1	3-5 δευτερόλεπτα
Ξηροί καρποί	Αφαιρέστε το κέλυφος	3	5-10 δευτερόλεπτα
Ψωμί		2	3-5 δευτερόλεπτα
Λουκάνικο		1	5-10 δευτερόλεπτα

Οι πληροφορίες του παραπάνω πίνακα είναι ενδεικτικές και ενδέχεται να διαφέρουν ανάλογα με την ποιότητα και την ποσότητα των υλικών.

Καθαρισμός και συντήρηση

Καθαρίζετε τη συσκευή τακτικά και πάντα μετά από κάθε χρήση.

- Αποσυνδέστε τη συσκευή και αφήστε να κρυώσει πριν την καθαρίσετε.
 - Καθαρίστε εξωτερικά το κύριο μέρος της συσκευής (μοτέρ) με ένα μαλακό, νωπό πανί.
 - Καθαρίστε όλα τα αποσπώμενα μέρη της συσκευής (λεπίδες, δοχείο & καπάκι δοχείου) με χλιαρό νερό και απορρυπαντικό πιάτων.
-
- ⚠ Μην τοποθετείτε το κύριο μέρος της συσκευής σε νερό ή οποιοδήποτε άλλο υλικό ή σε πλυντήριο πιάτων.
 - ⚠ Μην τοποθετείτε τη συσκευή ή οποιοδήποτε τμήμα της σε αποστειρωτικές συσκευές.
 - ⚠ Μην χρησιμοποιείτε σύρμα, σκληρά, λειαντικά ή αλκοολούχα καθαριστικά για να καθαρίσετε τη συσκευή ή οποιοδήποτε εξάρτημά της.
 - ⚠ Βεβαιωθείτε ότι όλα τα μέρη της συσκευής έχουν στεγνώσει καλά πριν συναρμολογήσετε ξανά ή αποθηκεύσετε την συσκευή.

Τεχνικά Χαρακτηριστικά

Reference number	BRN-0248
Ισχύς	500W
Εύρος τάσης	220-240V~
Συχνότητα λειτουργίας	50/60Hz

Σωστή απόρριψη του προϊόντος



Εάν επάνω στο προϊόν ή στη συσκευασία του προϊόντος υπάρχει το σύμβολο απόρριψης τότε δε θα πρέπει να πετάξετε το προϊόν μαζί με τα κοινά οικιακά απορρίμματα. Πρέπει να απορρίπτεται σε ειδικά κέντρα συλλογής για την ανακύκλωση ηλεκτρικού και ηλεκτρονικού εξοπλισμού, που ορίζουν οι δημοτικές αρχές, ή στις αντιπροσωπείες που παρέχουν αυτήν την υπηρεσία. Η σωστή απόρριψη μίας ηλεκτρικής συσκευής επιτρέπει την αποφυγή πιθανών αρνητικών συνεπειών για το περιβάλλον και την ανθρώπινη υγεία, καθώς και σημαντική εξοικονόμηση ενέργειας και πόρων.

Σημείωση

Τα χαρακτηριστικά και οι προδιαγραφές υπόκεινται σε αλλαγές με σκοπό την διαρκή βελτίωση του προϊόντος, χωρίς προηγούμενη ειδοποίηση.



ΕΙΣΑΓΩΓΗ, ΔΙΑΝΟΜΗ & ΚΑΤΑΣΚΕΥΗ DATA & MEDIA E.E.

www.data-media.gr, info@data-media.gr

1ο χλμ Λαγκαδά προς Ηράκλειο, Λαγκαδάς, Θεσσαλονίκη, 57200, Τ.Θ 168

BRUNO®

Food processor



User manual

BRN-0248

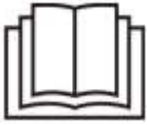

Read the instruction manual carefully before operation and keep for future reference.

Safety instructions

1. The appliance is designed only for domestic & private use. Manufacturer does not bear any responsibility for damage resulting from non-compatible with the instructions use.
2. **Use the appliance only for processing small quantities of food for immediate consumption.**
3. The appliance is not intended to be used on the following cases which are not covered by warranty:
 - professional use
 - staff areas in shops, offices and other working environments.
 - farm houses
 - by clients in hotels, motels, and other residential type environments.
4. Never use the appliance outdoors.
5. If the supply cord or the appliance malfunctions or it has been damaged in any manner, do not operate the appliance and contact an authorized service center. Do not attempt to repair the appliance by yourself.
6. Do not pull the cord to unplug.
7. Do not bend the cord.
8. Do not use the cord as a handle.
9. Do not leave the power cord hanging over the edge of tables or counters.
10. Do not let the power cord touch wet or hot surfaces.
11. Connect only to a properly grounded power supply socket.
12. Do not use any accessories not recommended by the manufacturer. It may cause injury and appliance destruction.
13. Do not use the appliance with any voltage converter or transformer.
14. Do not place the appliance near, on or in any type of oven, electric oven, gas oven, microwave oven or washing machine.
15. Keep the appliance away from flammable objects or other heat sources.
16. Do not use outdoors or where aerosol spray products are being used or oxygen is being administered.
17. Make sure that the socket is easily accessible at any time to ensure that the unit can be disconnected quickly from the electricity supply if needed.
18. Do not use the appliance near places with humidity or high temperature.
19. Do not store or use the appliance in places where it may get wet.
20. Make sure that there is enough space around the appliance when in use. Do not place near flammable material such as curtains, pillows, etc.
21. Do not operate the appliance with wet hands or while you are in contact with water.
22. Use the appliance in an upright position.
23. Never immerse the motor or the power cord in water or any other liquid.
24. Do not touch the appliance if it has fallen into water. Remove plug from the wall outlet.
25. Do not use the appliance when it is empty.
26. When filling the bowl do not exceed max level indicator.

27. When you blend liquids do not overfill the bowl.
28. Never use the appliance if the parts are not installed properly.
29. When the mixing procedure is over check if the blade is damaged. In this case there are probably pieces of the blade into the material that you mix. Do not use this mixture and replace the blade.
30. Do not use the appliance if the blade is broken or damaged.
31. If, after multiple uses, the blade is no longer sharp enough, replace it.
32. Always handle the blades carefully. The blades are sharp.
33. Do not remove the lid before the blade stops spinning.
34. Do not ever place the bowl in the microwave oven.
35. Do not move the appliance while it is operating.
36. Please note that the appliance is powered up when connected to the power supply, even when the switch is off.
37. Unplug the appliance when not in use, before moving, cleaning, or storing the appliance.
38. The appliance should be used only by adults.
39. Do not leave the appliance unattended during operation.
40. Keep the appliance out of the reach of children.
41. The appliance should only be stored indoors in a dry place away of moisture and high or very low temperature and avoid direct exposure under ultraviolet.
42. Make sure the appliance is clean and dry before storing.
43. Let the appliance cool down before storing.



WARNING!

Never touch the moving parts of the appliance.
Always handle the blades carefully. Blades are sharp.
Do not add ingredients into the bowl before placing the blades in first.



WARNING!

Do not use any accessories not recommended by the manufacturer. Do not operate with any external timer or remote control system.



WARNING!

This appliance is not intended for use by children or persons with reduced physical, sensory or mental capabilities or lack of experience and knowledge, unless they are under supervision and they have been given specific instructions concerning the use of the appliance by a person responsible for their safety. Children should be supervised to ensure that they do not play with the appliance.



WARNING – RISK OF ELECTRIC SHOCK!

To reduce the risk of electric shock, do not attempt to open and repair the appliance by yourself. For any repair or maintenance contact an authorized service center.

Appliance description

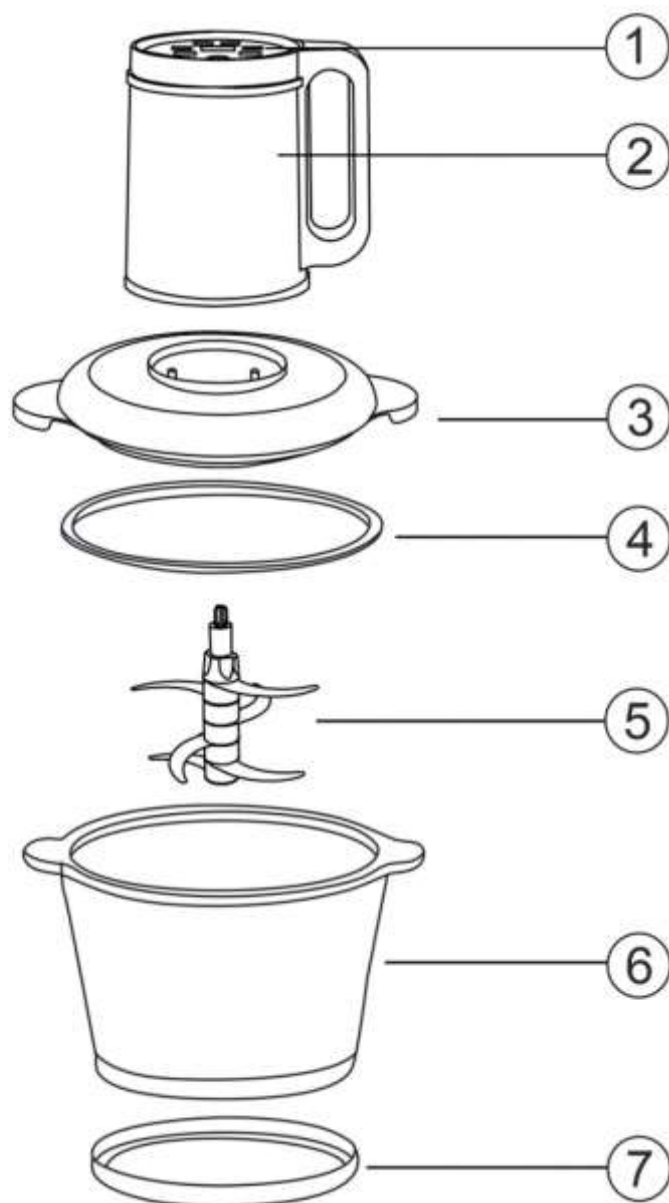

1. Control panel
2. Main body – motor (with handle)
3. Lid
4. Silicone ring
5. Blades
6. Bowl
7. Anti-Slip / Anti-Vibration base

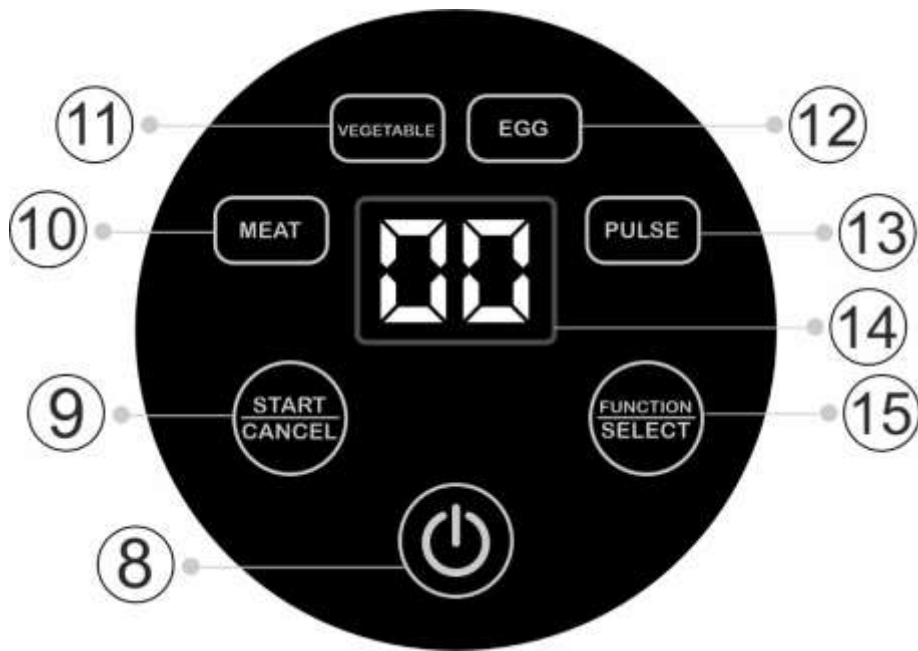

- 8. On/Off button
- 9. Start/cancel button
- 10. Meat function
- 11. Vegetable function
- 12. Egg function
- 13. "Pulse" function
- 14. LCD time display
- 15. Function selection button

Additional accessories

Egg beater attachment



Plastic knife-spatula



Before first use

1. Carefully unpack the appliance and remove all packaging materials. Keep plastic bags out of reach of babies and children.
2. Clean the external surface of the appliance, with a soft damp cloth.
Clean all the detachable parts of the appliance (blades, bowl & lid) with warm soapy water.
 - ⚠ Never immerse the appliance or any part of the appliance in water or any other liquid
 - ⚠ Never place the appliance or any part of the appliance in a dishwasher or disinfectant machine.
 - ⚠ Never use hard brushed, scouring pads, highly corrosive, abrasive or alcohol-based cleaning agents to clean the appliance or any part of it.
 - ⚠ Make sure all parts are completely dry before reassembling the appliance.
3. Place the appliance on a flat and dry surface.
4. Make sure that all parts of the appliance are properly mounted before using the appliance.
5. Check if the silicone ring of the bowl lid is in place. If it is not in the right position, the axe of the blade may not be attached on the bowl properly and this can cause the mixing material to be spilled.
6. Unfold the cord completely and make sure that there is not any sign of damage before using the appliance.
7. Before connecting the appliance to the supply mains, check that the voltage of the appliance corresponds to that of the voltage mains in your home.
8. The appliance is ready for use.
9. If you notice an odor coming out of the appliance during the first use, it is normal.

Operation

1. Place the appliance on a suitable, stable, flat and dry surface away from moisture or high temperature. Make sure the appliance is not connected to the power supply and is not switched on.
2. Place the blades (5) or the eggbeater attachment onto the axis in the bowl, depending on the ingredients you want to process.
3. Place the ingredients you want to process into the bowl (6), cut into small pieces.
4. Place the lid (3) on the bowl and ensure it fits properly.
5. Place the main body – motor (2) onto the bowl lid (3).
6. Plug the appliance into the power supply. A notification will sound, the indicator lights will turn on sequentially and then turn off.
7. Press the On/Off button (8) to turn on the appliance. A notification will sound, and LCD time display (14) will turn on.
8. Press the function selection button (15) repeatedly to choose a program. The indicator light of the selected program will light up.
9. When you have selected the desired program, press the start/cancel button (9) to begin the cutting/mixing process, making sure to hold the appliance by the handle for greater stability. The LCD will display the cutting time and the countdown will begin. When the cutting/mixing time is complete, the appliance will stop automatically. During the process, you can cancel the operation by pressing the start/cancel button (9).
10. If you have selected the Pulse function (13), press and hold the start/cancel button (9) and release it once the cutting process is complete.
11. Press the On/Off button (8) to turn off the appliance and wait until the blades have completely stopped rotating before opening the bowl.
12. Open the lid (3) of the bowl and carefully remove the blades.
13. Unplug the appliance from the power supply.

If any food pieces remain stuck to the sides of the bowl, use the plastic knife-spatula to remove them.

CAUTION:

- ⚠ **Make sure to hold the appliance by the handle for greater stability while using it.**
- ⚠ **During the “Pulse” operation, do not hold down the start button for more than 5 seconds per cycle. The ideal way to use the “Pulse” function is 3 seconds on – 2 seconds off, in repeating cycles.**
- ⚠ Make sure the appliance is not connected to the power supply before filling the bowl.
- ⚠ Never exceed the maximum capacity indication.
- ⚠ Do not use the appliance when it is empty.
- ⚠ Do not open the lid until the blades have completely stopped rotating before opening the bowl.

Indicative table of cutting/mixing time for the “Pulse” function

Ingredients	Note	Mixing cycles	Mixing cycle duration
Chicken	Remove the bones and the skin	3	3-5 seconds
Beef	Remove the bones and the skin	3	3-5 seconds
Onion		4	3-5 seconds
Fresh onion		4	3-5 seconds
Chili pepper	In pieces of 4cm	4	3-5 seconds
Carrot	In pieces of 2cm	4	3-5 seconds
Tomato		2	3-5 seconds
Vegetables	In pieces of 3cm	4	3-5 seconds
Potato	Cooked and peeled	4	3-5 seconds
Fruit		2	3-5 seconds
Eggs		1	3-5 seconds
Dry nuts	Remove the shell	3	5-10 seconds
Bread		2	3-5 seconds
Sausage		1	5-10 seconds

The information in the above table is indicative and may vary depending on the quality and quantity of the ingredients.

Cleaning and maintenance

Clean the appliance regularly and always after each use.

- Unplug the appliance and let it cool down before cleaning.
 - Clean the main body – motor of the appliance with a soft, damp cloth.
 - Clean all the detachable parts of the appliance (blades, bowl & lid) with warm soapy water.
-
- ⚠ Never immerse the appliance in water or any other liquid or in a dishwasher.
 - ⚠ Do not place the appliance or any part of it in sterile devices.
 - ⚠ Do not use wire, harsh, abrasive or alcoholic cleaners to clean the appliance or any part of it.
 - ⚠ Make sure all parts are completely dry before reassembling or storing the appliance.

Specifications

Reference number	BRN-0248
Capacity	500W
Power	220-240V~
Rating	50/60Hz

Safe appliance disposal



This symbol on the product and / or accompanying documents means that used electrical and electronic equipment should not be mixed with general household waste. For proper treatment, recovery and recycling, please take this product to designated collection points where it will be accepted free of charge. Alternatively, in some countries, you may be able to return your products to your local retailer upon purchase of an equivalent new product. Disposing of this product correctly will help save valuable resources and prevent any potential negative effects on human health and the environment, which could otherwise arise from inappropriate waste handling.

Note

Product appearance and specifications are subject to change for improvement without notice.



IMPORT, DISTRIBUTION & MANUFACTURE DATA & MEDIA E.E.
www.data-media.gr, info@data-media.gr
1st Km Lagadas to Iraklio road , Lagadas, Thessaloniki, 57200