



Εντοιχιζόμενος φούρνος

[el] Εγχειρίδιο χρήστη και οδηγίες
εγκατάστασης



B69CS7M.0

Μπορείτε να βρείτε επιπλέον πληροφορίες και εξηγήσεις στο διαδίκτυο (online). Σαρώστε τον κωδικό QR στη σελίδα τίτλου.



Πίνακας περιεχομένων

ΕΓΧΕΙΡΙΔΙΟ ΧΡΗΣΤΗ

1	Ασφάλεια	2	16	Home Connect	21
2	Αποφυγή υλικών ζημιών	5	17	Καθαρισμός και φροντίδα	23
3	Προστασία περιβάλλοντος και οικονομία	6	18	Λειτουργία καθαρισμού "Πυρολυτικός αυτο-καθαρισμός"	25
4	Γνωριμία	7	19	Βοήθεια καθαρισμού "Easy Clean"	27
5	Λειτουργίες	8	20	Στέγνωμα	27
6	Εξαρτήματα	10	21	Οδηγοί	28
7	Πριν την πρώτη χρήση	12	22	Πόρτα της συσκευής	30
8	Βασικός χειρισμός	13	23	Αποκατάσταση βλαβών	35
9	Λειτουργίες χρόνου	14	24	Απόσυρση	36
10	Θερμόμετρο ψησίματος	15	25	Υπηρεσία εξυπηρέτησης πελατών	37
11	Φαγητά	17	26	Πληροφορίες για ελεύθερο λογισμικό και λογισμικό ανοιχτού κώδικα	37
12	Αγαπημένα	19	27	Δήλωση πιστότητας	38
13	Ασφάλεια παιδιών	19	28	Έτσι πετυχαίνει	38
14	Ταχεία θέρμανση	19	29	ΟΔΗΓΙΕΣ ΣΥΝΑΡΜΟΛΟΓΗΣΗΣ	43
15	Βασικές ρυθμίσεις	20	29.2	Γενικές υποδείξεις συναρμολόγησης	44

1 Ασφάλεια

Προσέξτε τις ακόλουθες υποδείξεις ασφαλείας.

1.1 Γενικές υποδείξεις

- Διαβάστε προσεκτικά αυτές τις οδηγίες.
- Φυλάξτε τις οδηγίες καθώς και τις πληροφορίες προϊόντος για μετέπειτα χρήση ή για τον επόμενο κάτοχο της συσκευής.
- Μη συνδέετε τη συσκευή σε περίπτωση ζημιάς κατά τη μεταφορά.

1.2 Χρήση σύμφωνα με τον σκοπό προορισμού

Αυτή η συσκευή προορίζεται μόνο για την τοποθέτηση. Προσέξτε τις ειδικές οδηγίες συναρμολόγησης.

Μόνο αδειούχο προσωπικό επιτρέπεται να συνδέσει συσκευές χωρίς φισ. Σε περίπτωση ζημιών λόγω λάθους σύνδεσης, δεν υφίσταται κανένα δικαίωμα εγγύησης.

Χρησιμοποιείτε τη συσκευή μόνο:

- για την παρασκευή φαγητών και ροφημάτων.

- στα ιδιωτικά νοικοκυριά και σε κλειστούς χώρους του οικιακού περιβάλλοντος.
- μέχρι ένα ύψος από 4.000 m πάνω από την επιφάνεια της θάλασσας.

1.3 Περιορισμός ομάδας χρηστών

Αυτή η συσκευή μπορεί να χρησιμοποιείται από παιδιά από 8 ετών και άνω και από πρόσωπα με μειωμένες φυσικές, αισθητήριες ή νοητικές ικανότητες καθώς και έλλειψη εμπειρίας και/ή γνώσης, αν επιβλέπονται ή έχουν κατατοπιστεί σχετικά με την ασφαλή χρήση της συσκευής και έχουν κατανοήσει τους κινδύνους που απορρέουν από αυτή.

Τα παιδιά δεν επιτρέπεται να παίζουν με τη συσκευή.

Ο καθαρισμός και η συντήρηση από το χρήστη δεν επιτρέπεται να πραγματοποιηθούν από παιδιά, εκτός εάν είναι 15 ετών και άνω και επιτηρούνται.

Κρατάτε τα παιδιά που είναι κάτω των 8 ετών μακριά από τη συσκευή και το καλώδιο σύνδεσης.

1.4 Ασφαλής χρήση

Τοποθετείτε τα εξαρτήματα πάντοτε σωστά μέσα στον χώρο μαγειρέματος.

→ "Εξαρτήματα", Σελίδα 10

⚠ **ΠΡΟΕΙΔΟΠΟΙΗΣΗ – Κίνδυνος πυρκαγιάς!**

Τα αποθηκευμένα στον χώρο μαγειρέματος εύφλεκτα αντικείμενα μπορούν να αναφλεγούν.

- ▶ Μη φυλάγετε ποτέ εύφλεκτα αντικείμενα στον χώρο μαγειρέματος.
- ▶ Όταν αρχίζει να εμφανίζεται καπνός, πρέπει να απενεργοποιηθεί η συσκευή ή να τραβηχθεί το φιν από την πρίζα του ρεύματος και να κρατηθεί η πόρτα κλειστή, για να σβήσετε τις ενδεχομένως εμφανιζόμενες φλόγες.

Τα υπολείμματα φαγητών, το λίπος και ο χυμός από το ψητό μπορούν να αναφλεγούν.

- ▶ Πριν από τη λειτουργία απομακρύνετε τη χοντρή ρύπανση από τον χώρο μαγειρέματος, τα θερμαντικά στοιχεία και από τα εξαρτήματά.

Κατά το άνοιγμα της πόρτας της συσκευής δημιουργείται ένα ρεύμα αέρος. Το λαδόχαρτο μπορεί να έρθει σε επαφή με τα θερμαντικά στοιχεία και να πιάσει φωτιά.

- ▶ Κατά την προθέρμανση και κατά τη διάρκεια του μαγειρέματος μην τοποθετείτε ποτέ το λαδόχαρτο χαλαρά πάνω στα εξαρτήματα.
- ▶ Κόβετε πάντοτε στη σωστή μορφή το λαδόχαρτο και τοποθετείτε πάντοτε πάνω του ένα σκεύος ή μια φόρμα ψησίματος.

⚠ **ΠΡΟΕΙΔΟΠΟΙΗΣΗ – Κίνδυνος εγκαύματος!**

Κατά τη διάρκεια της χρήσης ζεσταίνεται η συσκευή και τα εξαρτήματα που ακουμπιούνται.

- ▶ Δώστε προσοχή, για την αποφυγή της επαφής με τα θερμαντικά στοιχεία.
- ▶ Τα μικρά παιδιά, κάτω των 8 ετών, πρέπει να κρατιούνται μακριά από τη συσκευή.

Τα εξαρτήματα ή τα μαγειρικά σκεύη ζεσταίνονται πάρα πολύ.

- ▶ Απομακρύνετε τα καυτά μαγειρικά σκεύη ή εξαρτήματα από το χώρο μαγειρέματος πάντοτε με μια πιάστρα κουζίνας.

Οι ατμοί του οιοπνεύματος μπορούν να αναφλεγούν μέσα στον ζεστό χώρο μαγειρέματος.

Η πόρτα της συσκευής μπορεί να ανοίξει

απότομα. Ζεστός ατμός και φλόγες μπορεί να εξέλθουν.

- ▶ Χρησιμοποιείτε μόνο μικρές ποσότητες από δυνατά οιοπνευματώδη ποτά στα φαγητά.
- ▶ Μην θερμαίνετε οιοπνευματώδη ποτά ($\geq 15\%$ vol.) σε μη αραιωμένη κατάσταση (π.χ. για να περιχύσετε τα φαγητά).
- ▶ Ανοίξτε προσεκτικά την πόρτα της συσκευής. Τα τηλεσκοπικά βαγονέτα φούρνου θερμαίνονται κατά τη λειτουργία της συσκευής.
- ▶ Προτού ακουμπήσετε τα ζεστά τηλεσκοπικά βαγονέτα φούρνου, αφήστε τα να κρυώσουν.
- ▶ Ακουμπάτε τα ζεστά τηλεσκοπικά βαγονέτα φούρνου μόνο με μια πιάστρα κουζίνας.

⚠ **ΠΡΟΕΙΔΟΠΟΙΗΣΗ – Κίνδυνος ζεματίσματος!**

Τα προσεγγιστικά μέρη/εξαρτήματα ζεσταίνονται πολύ κατά τη λειτουργία.

- ▶ Μην ακουμπάτε ποτέ τα καυτά μέρη/εξαρτήματα.
 - ▶ Κρατάτε τα παιδιά μακριά.
- Κατά το άνοιγμα της πόρτας της συσκευής μπορεί να εξέλθει καυτός ατμός. Ο ατμός, ανάλογα με τη θερμοκρασία, δε φαίνεται.

- ▶ Ανοίγετε προσεκτικά την πόρτα της συσκευής.
 - ▶ Κρατάτε τα παιδιά μακριά.
- Με το νερό στον καυτό χώρο μαγειρέματος μπορεί να δημιουργηθεί καυτός υδρατμός.

- ▶ Μην χύνετε ποτέ νερό μέσα στον καυτό χώρο μαγειρέματος.

⚠ **ΠΡΟΕΙΔΟΠΟΙΗΣΗ – Κίνδυνος τραυματισμού!**

Το γρατσουνισμένο γυαλί της πόρτας της συσκευής μπορεί να ραγίσει.

- ▶ Μη χρησιμοποιείτε ισχυρά καθαριστικά τριψίματος ή κοφτερές μεταλλικές ξύστρες για τον καθαρισμό του τζαμιού της πόρτας της συσκευής, επειδή μπορεί να γρατσουνίσουν την επιφάνεια.

Η συσκευή και τα μέρη της που μπορεί να ακουμπηθούν, ενδέχεται να είναι κοφτερή.

- ▶ Προσοχή κατά τον χειρισμό και τον καθαρισμό.
- ▶ Εάν είναι δυνατό, φοράτε προστατευτικά γάντια.

Οι μεντεσέδες της πόρτας της συσκευής κινούνται κατά το άνοιγμα και το κλείσιμο της πόρτας και μπορεί να μαγκωθείτε.

- ▶ Μην απλώνετε τα χέρια σας στην περιοχή των μεντεσέδων.

Τα εξαρτήματα μέσα στην πόρτα της συσκευής μπορεί να είναι κοφτερά.

- ▶ Φοράτε προστατευτικά γάντια.

Οι ατμοί του οινοπνεύματος μπορούν να αναφλεγούν μέσα στον καυτό χώρο μαγειρέματος και η πόρτα της συσκευής μπορεί να ανοίξει απότομα και ενδεχομένως να πέσει κάτω. Τα τζάμια της πόρτας μπορεί να σπάσουν και να θρυμματιστούν.

→ "Αποφυγή υλικών ζημιών", Σελίδα 5

- ▶ Χρησιμοποιείτε μόνο μικρές ποσότητες από δυνατά οινοπνευματώδη ποτά στα φαγητά.
- ▶ Μην θερμαίνετε οινοπνευματώδη ποτά ($\geq 15\%$ vol.) σε μη αραιωμένη κατάσταση (π.χ. για να περιχύσετε τα φαγητά).
- ▶ Ανοίξτε προσεκτικά την πόρτα της συσκευής.

⚠ ΠΡΟΕΙΔΟΠΟΙΗΣΗ – Κίνδυνος ηλεκτροπληξίας!

Οι ακατάλληλες επισκευές είναι επικίνδυνες.

- ▶ Μόνο εκπαιδευμένο γι' αυτό, ειδικευμένο προσωπικό επιτρέπεται να πραγματοποιήσει επισκευές στη συσκευή.
- ▶ Μόνο γνήσια ανταλλακτικά επιτρέπεται να χρησιμοποιηθούν για την επισκευή της συσκευής.
- ▶ Όταν το καλώδιο σύνδεσης στο δίκτυο του ρεύματος ή το καλώδιο σύνδεσης συσκευής αυτής της συσκευής υποστεί ζημιά, πρέπει να αντικατασταθεί από ένα ειδικό καλώδιο σύνδεσης στο δίκτυο του ρεύματος ή από ένα ειδικό καλώδιο σύνδεσης συσκευής, το οποίο διατίθεται από τον κατασκευαστή ή την υπηρεσία εξυπηρέτησης πελατών του.
- ▶ Εάν το καλώδιο σύνδεσης στο δίκτυο του ρεύματος αυτής της συσκευής υποστεί ζημιά, πρέπει να αντικατασταθεί από εκπαιδευμένο, ειδικευμένο προσωπικό.

Μια χαλασμένη μόνωση του καλωδίου σύνδεσης είναι επικίνδυνη.

- ▶ Μη φέρνετε ποτέ το καλώδιο σύνδεσης σε επαφή με καυτά μέρη συσκευών ή πηγές θερμότητας.
- ▶ Μην αφήνετε ποτέ το καλώδιο σύνδεσης στο δίκτυο να έρθει σε επαφή με αιχμηρές μύτες ή κοφτερές ακμές.
- ▶ Μην τσακίζετε, μη συνθλίβετε ή μη μετατρέπετε ποτέ το καλώδιο σύνδεσης στο δίκτυο.

Μια εισχώρηση υγρασίας μπορεί να προκαλέσει ηλεκτροπληξία.

- ▶ Μη χρησιμοποιείτε συσκευές εκτόξευσης ατμού ή συσκευές καθαρισμού υψηλής πίεσης, για να καθαρίσετε τη συσκευή.

Μια συσκευή ή ένα καλώδιο σύνδεσης που έχουν υποστεί ζημιά είναι επικίνδυνα.

- ▶ Μη χρησιμοποιείτε ποτέ μια κατεστραμμένη συσκευή.
- ▶ Μην τραβάτε ποτέ το καλώδιο σύνδεσης, για να αποσυνδέσετε τη συσκευή από το δίκτυο του ρεύματος. Τραβάτε πάντοτε το φινιρίσμα του καλωδίου σύνδεσης.
- ▶ Όταν η συσκευή ή το καλώδιο σύνδεσης έχει ζημιά, τραβήξτε αμέσως το φινιρίσμα του καλωδίου σύνδεσης ή κατεβάστε την ασφάλεια στο κιβώτιο των ασφαλειών.
- ▶ Καλέστε την υπηρεσία εξυπηρέτησης πελατών. → Σελίδα 37

Μετά την εγκατάσταση της συσκευής, τα ανοίγματα στο πίσω τοίχωμα της συσκευής δεν επιτρέπεται να είναι προσβάσιμα για παιδιά.

- ▶ Προσέξτε τις ειδικές οδηγίες συναρμολόγησης.

⚠ ΠΡΟΕΙΔΟΠΟΙΗΣΗ – Κίνδυνος ασφυξίας!

Τα παιδιά μπορεί να περάσουν τα υλικά της συσκευασίας πάνω από το κεφάλι ή να τυλιχτούν σ' αυτά και να πάθουν ασφυξία.

- ▶ Κρατάτε τα υλικά συσκευασίας μακριά από τα παιδιά.
- ▶ Μην αφήνετε τα παιδιά να παίζουν με τα υλικά συσκευασίας.

Τα παιδιά μπορεί να εισπνεύσουν ή να καταπιούν μικρά κομμάτια και έτσι να πάθουν ασφυξία.

- ▶ Κρατάτε τα μικρά κομμάτια μακριά από τα παιδιά.
- ▶ Μην αφήνετε τα παιδιά να παίζουν με μικρά κομμάτια.

1.5 Θερμόμετρο ψησίματος

⚠ ΠΡΟΕΙΔΟΠΟΙΗΣΗ – Κίνδυνος ηλεκτροπληξίας!

Σε περίπτωση ενός λάθους θερμομέτρου ψησίματος μπορεί να υποστεί ζημιά η μόνωση.

- ▶ Χρησιμοποιείτε μόνο το θερμομέτρο ψησίματος που προορίζεται για αυτή τη συσκευή.

⚠ ΠΡΟΕΙΔΟΠΟΙΗΣΗ – Κίνδυνος τραυματισμού!

Το θερμομέτρο ψησίματος είναι μυτερό.

- ▶ Χειριστείτε προσεκτικά το θερμομέτρο ψησίματος.

1.6 Λειτουργία καθαρισμού

⚠️ ΠΡΟΕΙΔΟΠΟΙΗΣΗ – Κίνδυνος πυρκαγιάς!

Τα υπολείμματα φαγητού, το λίπος και ο χυμός από το ψητό μπορούν κατά τη διάρκεια της λειτουργίας καθαρισμού να αναφλεγούν.

- ▶ Πριν από κάθε ξεκίνημα της λειτουργίας καθαρισμού, απομακρύνετε τη χοντρή ρύπανση από τον χώρο μαγειρέματος.
- ▶ Μην καθαρίζετε ποτέ μαζί και τα εξαρτήματα.

Η συσκευή κατά τη διάρκεια της λειτουργίας καθαρισμού ζεσταίνεται εξωτερικά πάρα πολύ.

- ▶ Μην κρεμάτε ποτέ εύφλεκτα αντικείμενα, όπως π.χ. πετσέτες κουζίνας, στη λαβή της πόρτας.
- ▶ Κρατάτε την μπροστινή πλευρά της συσκευής ελεύθερη.
- ▶ Κρατάτε τα παιδιά μακριά.

Σε περίπτωση χαλασμένης στεγανοποίησης της πόρτας, διαφεύγει πολύ θερμότητα στην περιοχή της πόρτας.

- ▶ Μην τρίβετε και μην αφαιρείτε τη στεγανοποίηση.
- ▶ Μη λειτουργείτε τη συσκευή ποτέ με χαλασμένη στεγανοποίηση ή χωρίς στεγανοποίηση.

⚠️ ΠΡΟΕΙΔΟΠΟΙΗΣΗ – Κίνδυνος σοβαρής βλάβης για την υγεία!

Η συσκευή κατά τη διάρκεια της λειτουργίας καθαρισμού ζεσταίνεται πάρα πολύ. Η αντικολητική επίστρωση στα ταψιά και στις φόρμες καταστρέφεται και δημιουργούνται δηλητηριώδη αέρια.

- ▶ Μην καθαρίζετε ποτέ μαζί κατά τη λειτουργία καθαρισμού τα ταψιά και τις φόρμες με αντικολητική επίστρωση.

- ▶ Μην καθαρίζετε ποτέ μαζί και τα εξαρτήματα.

⚠️ ΠΡΟΕΙΔΟΠΟΙΗΣΗ – Κίνδυνος βλάβης για την υγεία!

Η λειτουργία καθαρισμού θερμαίνει τον χώρο μαγειρέματος σε πάρα πολύ υψηλή θερμοκρασία, έτσι ώστε να καίγονται τα υπολείμματα από το ψήσιμο φαγητού, γλυκών και το ψήσιμο στο γκριλ. Σε αυτή την περίπτωση απελευθερώνονται ατμοί, οι οποίοι μπορεί να οδηγήσουν σε ερεθισμούς των βλεννογόνων.

- ▶ Κατά τη διάρκεια της λειτουργίας καθαρισμού αερίζετε καλά την κουζίνα.
- ▶ Μην παραμένετε στον χώρο για μεγαλύτερο χρονικό διάστημα.
- ▶ Κρατάτε τα παιδιά και τα κατοικίδια ζώα μακριά.

⚠️ ΠΡΟΕΙΔΟΠΟΙΗΣΗ – Κίνδυνος εγκαύματος!

Ο χώρος μαγειρέματος κατά τη διάρκεια της λειτουργίας καθαρισμού ζεσταίνεται πάρα πολύ.

- ▶ Μην ανοίγετε ποτέ την πόρτα της συσκευής.
- ▶ Αφήνετε τη συσκευή να κρυώσει.
- ▶ Κρατάτε τα παιδιά μακριά.

⚠️ Η συσκευή κατά τη διάρκεια της λειτουργίας καθαρισμού ζεσταίνεται εξωτερικά πάρα πολύ.

- ▶ Μην ακουμπάτε ποτέ την πόρτα της συσκευής.
- ▶ Αφήνετε τη συσκευή να κρυώσει.
- ▶ Κρατάτε τα παιδιά μακριά.

2 Αποφυγή υλικών ζημιών

2.1 Γενικά

ΠΡΟΣΟΧΗ

Οι ατμοί του οινοπνεύματος μπορούν να αναφλεγούν μέσα στον καυτό χώρο μαγειρέματος και να οδηγήσουν σε μια μόνιμη ζημιά στη συσκευή. Λόγω μιας εκρηκτικής ανάφλεξης η πόρτα της συσκευής μπορεί να ανοίξει απότομα και ενδεχομένως να πέσει κάτω. Τα τζάμια της πόρτας μπορεί να σπάσουν και να θρυμματιστούν. Λόγω της προκύπτουσας υποπίεσης ο χώρος μαγειρέματος μπορεί να παραμορφωθεί πολύ προς τα μέσα.

- ▶ Μην θερμαίνετε οινοπνευματώδη ποτά ($\geq 15\%$ vol.) σε μη αραιωμένη κατάσταση (π.χ. για να περιχύσετε τα φαγητά).

Το νερό πάνω στον πάτο του χώρου μαγειρέματος κατά τη λειτουργία της συσκευής με θερμοκρασίες πάνω από $120\text{ }^{\circ}\text{C}$, προκαλεί ζημιές στο εμαγιέ.

- ▶ Όταν υπάρχει νερό πάνω στον πάτο του χώρου μαγειρέματος, μην ξεκινήσετε καμία λειτουργία.
- ▶ Σκουπίστε το νερό από τον πάτο του χώρου μαγειρέματος, πριν τη λειτουργία.

Αντικείμενα στον πάτο του χώρου μαγειρέματος, σε περίπτωση θερμοκρασίας πάνω από $50\text{ }^{\circ}\text{C}$, προκαλούν μια συσσώρευση της θερμότητας. Οι χρόνοι ψήσιματος δεν ισχύουν πλέον και το εμαγιέ καταστρέφεται.

- ▶ Μην τοποθετείτε ποτέ εξαρτήματα, ούτε λαδόχαρτο ή αλουμινόχαρτο, ανεξάρτητα του είδους, πάνω στον πάτο του χώρου μαγειρέματος.

- ▶ Τοποθετείτε σκεύη πάνω στον πάτο του χώρου μαγειρέματος μόνο, όταν είναι ρυθμισμένη μια θερμοκρασία κάτω από 50 °C.

Όταν βρίσκεται νερό στον καυτό χώρο μαγειρέματος, δημιουργείται υδρατμός. Λόγω της αλλαγής της θερμοκρασίας μπορούν να προκύψουν ζημιές.

- ▶ Μη χύνετε ποτέ νερό μέσα στον καυτό χώρο μαγειρέματος.
- ▶ Μην τοποθετείτε ποτέ μαγειρικά σκεύη με νερό στον πάτο του χώρου μαγειρέματος.

Η υγρασία στον χώρο μαγειρέματος για παρατεταμένο χρονικό διάστημα οδηγεί σε διάβρωση.

- ▶ Μετά τη χρήση αφήστε τον χώρο μαγειρέματος να στεγνώσει.
- ▶ Μην αποθηκεύετε υγρά τρόφιμα για παρατεταμένο χρονικό διάστημα στον κλειστό χώρο μαγειρέματος.
- ▶ Μην αποθηκεύετε φαγητά στον χώρο μαγειρέματος.
- ▶ Μη μαγκώνετε τίποτα στην πόρτα της συσκευής.

Ο χυμός των φρούτων που στάζει από το ταψί, αφήνει λεκέδες που δεν μπορείτε πλέον να τους απομακρύνετε.

- ▶ Μη γεμίζετε πάρα πολύ το ταψί σε περίπτωση που ψήνετε πολύ ζουμερά γλυκά φρούτων.
- ▶ Εάν είναι δυνατό, χρησιμοποιείτε το βαθύτερο ταψί γενικής χρήσης.

Η χρήση απορροπαντικού φούρνου στον ζεστό χώρο μαγειρέματος, καταστρέφει το εμαγιέ.

- ▶ Μη χρησιμοποιείτε ποτέ απορροπαντικά φούρνου στον ζεστό χώρο μαγειρέματος.

- ▶ Πριν την επόμενη θέρμανση, απομακρύνετε εντελώς τα υπολείμματα από τον χώρο μαγειρέματος και από την πόρτα της συσκευής.

Εάν η στεγανοποίηση είναι πολύ λερωμένη, δεν κλείνει πλέον σωστά η πόρτα της συσκευής κατά τη λειτουργία. Οι γειτονικές προσόψεις των ντουλαπιών μπορεί να υποστούν ζημιά.

- ▶ Διατηρείτε τη στεγανοποίηση πάντα καθαρή.
- ▶ Μη λειτουργείτε τη συσκευή ποτέ με χαλασμένη στεγανοποίηση ή χωρίς στεγανοποίηση.

Η χρήση της πόρτας της συσκευής ως κάθισμα ή επιφάνεια εναπόθεσης, μπορεί να προκαλέσει ζημιά στην πόρτα.

- ▶ Μην κάθεστε, μην κρατιέστε ή μη στηρίζετε από την πόρτα της συσκευής.

- ▶ Μην τοποθετείτε κανένα μαγειρικό σκεύος ή εξάρτημα πάνω στην πόρτα της συσκευής.

Ανάλογα με τον τύπο της συσκευής, μπορεί τα εξαρτήματα, κατά το κλείσιμο της πόρτας της συσκευής, να γρατσουνίσουν το τζάμι της πόρτας.

- ▶ Τοποθετείτε τα εξαρτήματα μέχρι τέρμα μέσα στον χώρο μαγειρέματος.

Από αλουμινόχαρτο στο τζάμι της πόρτας, μπορούν να δημιουργηθούν μόνιμες αποχρώσεις.

- ▶ Το αλουμινόχαρτο στον χώρο μαγειρέματος δεν επιτρέπεται να έρθει σε επαφή με το τζάμι της πόρτας.

3 Προστασία περιβάλλοντος και οικονομία

3.1 Απόσυρση συσκευασίας

Τα υλικά συσκευασίας είναι φιλικά προς το περιβάλλον και επαναχρησιμοποιούμενα.

- ▶ Αποσύρετε τα επιμέρους εξαρτήματα ξεχωριστά, ανάλογα με το είδος.

3.2 Εξοικονόμηση ενέργειας

Εάν ακολουθήσετε αυτές τις οδηγίες, η συσκευή σας θα καταναλώνει λιγότερο ρεύμα.

Προθερμάνετε τη συσκευή μόνο, εάν το καθορίζουν η συνταγή ή οι προτεινόμενες ρυθμίσεις.

→ "Έτσι πετυχαίνει", Σελίδα 38

- ✓ Εάν δεν προθερμάνετε τη συσκευή, εξοικονομάτε μέχρι και 20 % ενέργεια.

Χρησιμοποιείτε σκούρες, βαμμένες μαύρες ή εμαγιέ φόρμες ψησίματος.

- ✓ Αυτές οι φόρμες ψησίματος απορροφούν τη θερμότητα ιδιαίτερα καλά.

Ανοίγετε την πόρτα της συσκευής κατά τη διάρκεια της λειτουργίας, όσο γίνεται λιγότερες φορές.

- ✓ Η θερμοκρασία στον χώρο μαγειρέματος διατηρείται και η συσκευή δεν πρέπει να επαναθερμάνει.

Ψήνετε πολλά φαγητά το ένα μετά το άλλο ή παράλληλα.

- ✓ Ο χώρος μαγειρέματος είναι μετά το πρώτο ψήσιμο ζεστός. Έτσι μικραίνει ο χρόνος ψησίματος για το επόμενο γλυκό.

Σε περίπτωση μεγαλύτερων χρόνων μαγειρέματος απενεργοποιείτε τη συσκευή 10 λεπτά πριν τη λήξη του χρόνου μαγειρέματος.

- ✓ Η υπόλοιπη θερμότητα επαρκεί, για την ολοκλήρωση του μαγειρέματος του φαγητού.

Απομακρύνετε τα εξαρτήματα που δε χρησιμοποιούνται από τον χώρο μαγειρέματος.

- ✓ Τα παραπανίσια εξαρτήματα δε χρειάζεται να θερμανθούν.

Αφήνετε τα κατεψυγμένα φαγητά να ξεπαγώνουν πριν την παρασκευή.

- ✓ Εξοικονομάται η ενέργεια για το ξεπάγωμα των φαγητών.

Απενεργοποιήστε την οθόνη ενδείξεων στις βασικές ρυθμίσεις.

→ "Βασικές ρυθμίσεις", Σελίδα 20

- ✓ Εξοικονομάται ενέργεια, όταν απενεργοποιείται η ένδειξη της οθόνης.

Σημείωση: Σύμφωνα με την Οδηγία οικολογικού σχεδιασμού 2023/826 της ΕΕ, αυτή η συσκευή βρίσκεται σε διαφορετική κατάσταση, όταν είναι απενεργοποιημένη. Αυτό χαρακτηρίζεται στη συνέχεια ως λειτουργία εξοικονόμησης ρεύματος.

Ακόμη και όταν η κύρια λειτουργία δεν είναι ενεργοποιημένη, η συσκευή απαιτεί ενέργεια για:

- Ανίχνευση του πατήματος των πλήκτρων αισθητήρα
- Παρακολούθηση του ανοίγματος της πόρτας
- Επεξεργασία της ώρας (χωρίς ένδειξη)

Εξ ορισμού, δεν υπάρχει ούτε "κατάσταση απενεργοποίησης" ούτε "κατάσταση ετοιμότητας", γι' αυτό χρησιμο-

ποιείται ο όρος λειτουργία εξοικονόμησης ρεύματος. Για

τη μέτρηση της λειτουργίας εξοικονόμησης ρεύματος πρέπει να χρησιμοποιείται το EN IEC 60350-1:2023.

4 Γνωριμία

4.1 Πεδίο χειρισμού

Μέσω του πεδίου χειρισμού ρυθμίζετε όλες τις λειτουργίες της συσκευής σας και λαμβάνετε πληροφορίες για την κατάσταση λειτουργίας.

Ανάλογα με τον τύπο της συσκευής μπορεί να διαφέρουν οι λεπτομέρειες στην εικόνα, π.χ. χρώμα και σχήμα.

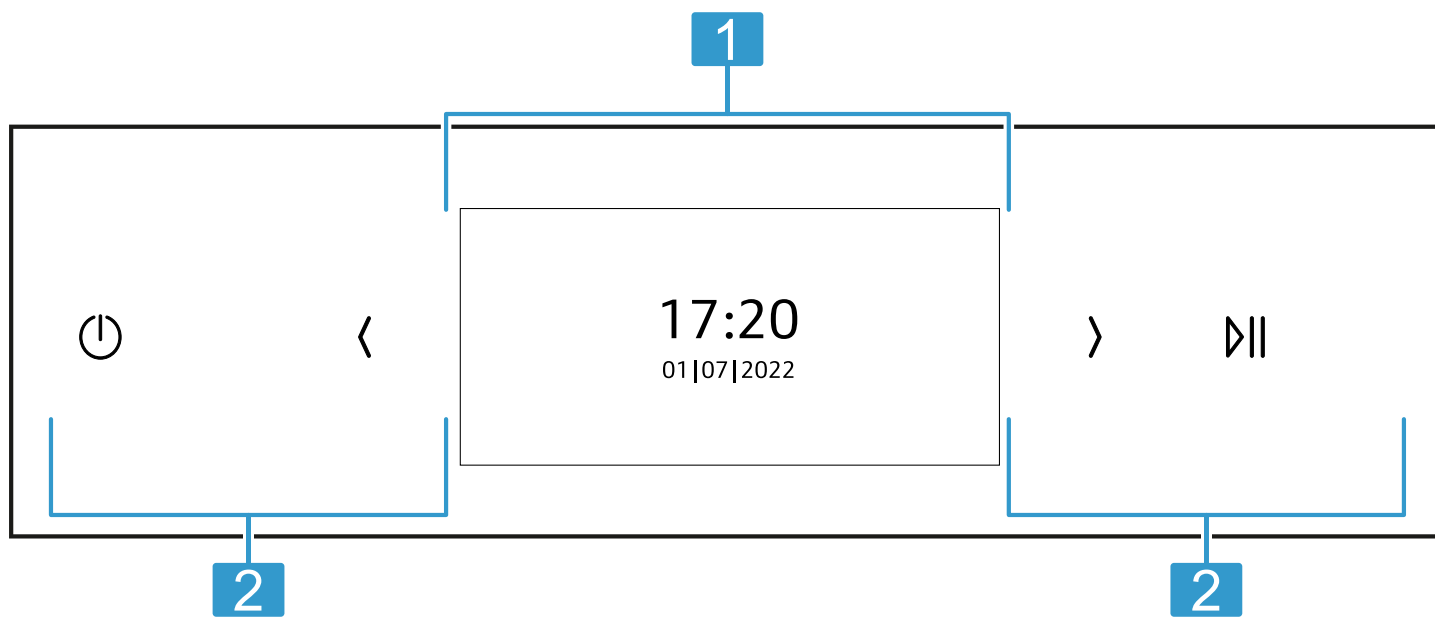

1 Οθόνη ενδείξεων
→ "Οθόνη ενδείξεων", Σελίδα 7

2 Πλήκτρα
→ "Πλήκτρα", Σελίδα 7

4.2 Οθόνη ενδείξεων

Μέσω της οθόνης ενδείξεων ρυθμίζετε όλες τις λειτουργίες της συσκευής σας.

Στο κύριο μενού θα βρείτε μια επισκόπηση των λειτουργιών της συσκευής σας.

→ "Λειτουργίες", Σελίδα 8

Πλοήγηση

Κατεύθυνση	Χρήση
Πλοήγηση προς τα αριστερά	Στην οθόνη ενδείξεων σύρετε το δάκτυλο προς τα δεξιά

Κατεύθυνση

Πλοήγηση προς τα δεξιά

Χρήση

Στην οθόνη ενδείξεων σύρετε το δάκτυλο προς τα αριστερά

Ρύθμιση τιμών

Για την προσαρμογή μιας ρύθμισης, πατήστε ελαφρά με το δάκτυλο στο αντίστοιχο σημείο στην οθόνη ενδείξεων. Στην οθόνη ενδείξεων εμφανίζεται η περιοχή ρυθμίσεων. Σύρετε σε αυτή την περιοχή ρυθμίσεων το δάκτυλο στην οθόνη ενδείξεων προς τα αριστερά ή τα δεξιά, μέχρι να μεγεθυνθεί η επιθυμητή ρύθμιση.

Τιμές

Αύξηση

Χρήση

Στην οθόνη ενδείξεων σύρετε το δάκτυλο προς τα δεξιά

Μείωση

Στην οθόνη ενδείξεων σύρετε το δάκτυλο προς τα αριστερά

4.3 Πλήκτρα

Τα πλήκτρα είναι ευαίσθητες στην αφή επιφάνειες. Για να επιλέξετε μια λειτουργία, πατήστε το αντίστοιχο πλήκτρο.

Σύμβολο	Όνομα	Χρήση
⏻	On / Off	Ενεργοποίηση ή απενεργοποίηση της συσκευής
<	Βέλος αριστερά	Ελάττωση των τιμών ρύθμισης
>	Βέλος δεξιά	Αύξηση των τιμών ρύθμισης

Σύμβολο	Όνομα	Χρήση
▷	Έναρξη/Σταμάτημα	Εκκίνηση ή παύση της λειτουργίας

4.4 Χώρος μαγειρέματος

Διάφορες λειτουργίες στον χώρο μαγειρέματος διευκολύνουν τη λειτουργία της συσκευής σας.

Οδηγοί

Στους οδηγούς στον χώρο μαγειρέματος, μπορείτε να σπρώξετε μέσα εξαρτήματα σε διαφορετικά ύψη.

→ "Εξαρτήματα", Σελίδα 10

Η συσκευή σας έχει 4 ύψη τοποθέτησης. Τα ύψη τοποθέτησης αριθμούνται από κάτω προς τα πάνω.

Ανάλογα με τον τύπο της συσκευής, είναι οι οδηγοί εξοπλισμένοι με βαγονέτα φούρνου σε ένα ή περισσότερα επίπεδα.

Μπορείτε να αφαιρέσετε τους οδηγούς, π.χ. για τον καθαρισμό.

→ "Οδηγοί", Σελίδα 28

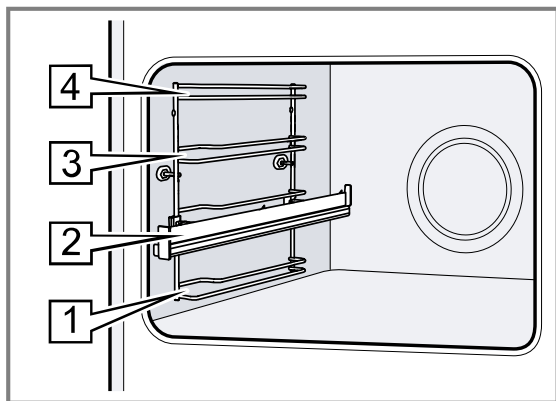

Φωτισμός

Μία ή περισσότερες λάμπες φούρνου φωτίζουν τον χώρο μαγειρέματος.

Όταν ανοίγετε την πόρτα της συσκευής, ενεργοποιείται ο φωτισμός του χώρου μαγειρέματος. Όταν παραμείνει η πόρτα της συσκευής για περισσότερο από 15 λεπτά ανοιχτή, απενεργοποιείται ξανά ο φωτισμός.

Όταν ξεκινά η λειτουργία, στις περισσότερες λειτουργίες ο φωτισμός ανάβει. Όταν τελειώσει η λειτουργία, ο φωτισμός σβήνει.

Ανεμιστήρας ψύξης

Ο ανεμιστήρας ψύξης ενεργοποιείται και απενεργοποιείται ανάλογα με τη θερμοκρασία της συσκευής. Ο ζεστός αέρας εξέρχεται από την πόρτα.

ΠΡΟΣΟΧΗ

Η κάλυψη των σχισμών αερισμού προκαλεί μια υπερθέρμανση της συσκευής.

▶ Μην καλύπτετε τις σχισμές αερισμού.

Για να κρυώσει η συσκευή και να αφαιρεθεί η υπόλοιπη υγρασία από τον χώρο μαγειρέματος, ο ανεμιστήρας ψύξης συνεχίζει να λειτουργεί για ορισμένο χρόνο μετά τη λειτουργία.

Σημείωση: Τον χρόνο συνέχισης της λειτουργίας μπορείτε να τον αλλάξετε στις βασικές ρυθμίσεις. Όταν παρασκευάζετε συχνά πολύ υγρά φαγητά ή τα διατηρείτε ζεστά στον χώρο μαγειρέματος, ρυθμίστε έναν μεγαλύτερο χρόνο λειτουργίας.

→ "Βασικές ρυθμίσεις", Σελίδα 20

Πόρτα της συσκευής

Όταν ανοίξετε την πόρτα της συσκευής κατά τη διάρκεια μιας τρέχουσας λειτουργίας, σταματάει η λειτουργία. Όταν κλείσετε την πόρτα της συσκευής, συνεχίζει αυτόματα η λειτουργία.

5 Λειτουργίες

Στο κύριο μενού θα βρείτε μια επισκόπηση των λειτουργιών της συσκευής σας.













Συμβουλή: Ανάλογα με τον τύπο της συσκευής είναι διαθέσιμες με την εφαρμογή (App) Home Connect πρόσθετες ή διευρυμένες λειτουργίες. Πληροφορίες για αυτό θα βρείτε στην εφαρμογή (App).

Λειτουργία	Όνομα	Χρήση
	Τρόποι ψησίματος	Επιλογή του επιθυμητού τρόπου ψησίματος και θερμοκρασίας για τα φαγητά σας
	Αγαπημένα	Επιλογή αποθηκευμένων αγαπημένων → "Αγαπημένα", Σελίδα 19
	Φαγητά	Χρησιμοποιήστε προγράμματα ή συστάσεις ρύθμισης για διάφορα φαγητά → "Φαγητά", Σελίδα 17
	Καθαρισμός	<ul style="list-style-type: none"> ■ Πυρολυτικός αυτοκαθαρισμός καθαρίζει το χώρο μαγειρέματος σχεδόν αυτόματα → "Λειτουργία καθαρισμού Πυρολυτικός αυτοκαθαρισμός", Σελίδα 25 ■ Easy Clean καθαρίζει την ελαφριά ρύπανση στον χώρο μαγειρέματος → "Βοήθεια καθαρισμού Easy Clean", Σελίδα 27 ■ Λειτουργία στεγνώματος στεγνώνει τον χώρο μαγειρέματος → "Στέγνωμα", Σελίδα 27
	Βασικές ρυθμίσεις	Εξατομικευμένη προσαρμογή των ρυθμίσεων της συσκευής → "Βασικές ρυθμίσεις", Σελίδα 20

5.1 Τρόποι ψησίματος

Εδώ θα βρείτε μια επισκόπηση των τρόπων ψησίματος. Λαμβάνετε συστάσεις σχετικά με τη χρήση των τρόπων ψησίματος.

Σε περίπτωση θερμοκρασιών πάνω από 275 °C η συσκευή μειώνει τη θερμοκρασία μετά από περίπου 40 λεπτά στους περίπου 275 °C.

Σύμβολο	Τρόπος ψησίματος	Θερμοκρασία	Χρήση
	Θερμός αέρας Circo Therm	30 - 230 °C	Ψήσιμο στον φούρνο σε ένα ή περισσότερα επίπεδα. Ο ανεμιστήρας μοιράζει τη θερμότητα του δακτυλιοειδούς θερμαντικού σώματος στο πίσω τοίχωμα ομοιόμορφα μέσα στον χώρο μαγειρέματος.
	Επάνω/κάτω θέρμανση	30 - 275 °C	Παραδοσιακό ψήσιμο στον φούρνο σε ένα επίπεδο. Ο τρόπος ψησίματος είναι ιδιαίτερα κατάλληλος για γλυκά με ζουμερή επίστρωση. Η θερμότητα έρχεται ομοιόμορφα από επάνω και κάτω.
	Circo Therm απαλά	125 - 230 °C	Για το προσεκτικό μαγείρεμα επιλεγμένων φαγητών σε ένα επίπεδο χωρίς προθέρμανση. Ο ανεμιστήρας μοιράζει τη θερμότητα του δακτυλιοειδούς θερμαντικού σώματος στο πίσω τοίχωμα μέσα στον χώρο μαγειρέματος. Το φαγητό παρασκευάζεται σε φάσεις με την υπόλοιπη θερμότητα. Κρατάτε κατά τη διάρκεια του μαγειρέματος την πόρτα της συσκευής κλειστή. Εάν ανοίξετε την πόρτα της συσκευής έστω και για λίγο, η συσκευή θα συνεχίσει να θερμαίνεται χωρίς να αξιοποιεί την υπολειπόμενη θερμότητα. Αυτός ο τρόπος ψησίματος χρησιμοποιείται για τον υπολογισμό της κατανάλωσης ενέργειας στη λειτουργία ανακυκλοφορίας αέρα και της κατηγορίας αποτελεσματικότητας της ενέργειας.
	Επάνω/Κάτω θέρμανση, απαλή	150 - 250 °C	Για το προσεκτικό μαγείρεμα επιλεγμένων φαγητών χωρίς προθέρμανση. Η θερμότητα έρχεται από επάνω και κάτω. Αυτός ο τρόπος ψησίματος χρησιμοποιείται για τον υπολογισμό της κατανάλωσης ενέργειας στον συμβατικό τρόπο λειτουργίας.
	Θερμογκριλ	30 - 275 °C	Ψήσιμο πουλερικών, ολόκληρων ψαριών ή μεγάλων κομματιών κρέατος. Το θερμαντικό σώμα του γκριλ και ο ανεμιστήρας τίθενται εναλλάξ σε λειτουργία και εκτός λειτουργίας. Ο ανεμιστήρας στροβιλίζει τον καυτό αέρα γύρω από το φαγητό.
	Βαθμίδα πίτσας	30 - 275 °C	Παρασκευή πίτσας ή φαγητών, που χρειάζονται πολύ θερμότητα από κάτω. Το κάτω θερμαντικό σώμα και το δακτυλιοειδές θερμαντικό σώμα στο πίσω τοίχωμα θερμαίνουν.
	Βαθμίδα ψησίματος ψωμιού	180 - 275 °C	Για το ψήσιμο ψωμιού, ψωμακιών και αρτοσκευασμάτων, που χρειάζονται υψηλές θερμοκρασίες.
	Γκριλ, μεγάλο	50 - 290 °C	Για το ψήσιμο λεπτών κομματιών ψητού για γκριλ όπως μπριζόλες, λουκάνικα ή τοστ και για το ψήσιμο ογκρατέν. Θερμαίνεται ολόκληρη η επιφάνεια κάτω από το θερμαντικό σώμα του γκριλ.
	Γκριλ, μικρό	50 - 290 °C	Για το ψήσιμο μικρών ποσοτήτων από μπριζόλες, λουκάνικα, ή τοστ και για το ψήσιμο ογκρατέν. Η μεσαία επιφάνεια κάτω από το θερμαντικό σώμα του γκριλ θερμαίνεται.
	Κάτω θέρμανση	30 - 250 °C	Για το μαγείρεμα σε λουτρό νερού (μπεν μαρί) και την ολοκλήρωση του ψησίματος. Η θερμότητα έρχεται από κάτω.
	Ελαφρό μαγείρεμα	70 - 120 °C	Για το ήπιο και αργό μαγείρεμα σοταρισμένων, τρυφερών κομματιών κρέατος σε ανοικτό σκεύος. Η θερμότητα έρχεται με χαμηλή θερμοκρασία ομοιόμορφα από επάνω και κάτω.
	Βαθμίδα φουσκώματος της ζύμης	30 - 50 °C	Για το φούσκωμα της ζύμης και την ωρίμανση του γιαουρτιού.

Σύμβολο	Τρόπος ψησίματος	Θερμοκρασία	Χρήση
			Η ζύμη φουσκώνει γρηγορότερα απ' ό,τι στη θερμοκρασία περιβάλλοντος. Η επιφάνεια της ζύμης δε στεγνώνει.
	Προθέρμανση σκευών	30 - 90 C	Για το ζέσταμα σκευών.
	Διατήρηση θερμότητας	50 - 100 °C	Για τη διατήρηση των μαγειρεμένων φαγητών ζεστών.

5.2 Περαιτέρω επιλογές

Εδώ θα βρείτε μια επισκόπηση περαιτέρω επιλογών.
Για την εμφάνιση των επιλογών, πατήστε :

Σύμβολο	Όνομα	Χρήση
	Φωτισμός	Ενεργοποίηση ή απενεργοποίηση του φωτισμού στον χώρο μαγειρέματος
	Ρολόι συναγερμού	Ρύθμιση του ρολογιού συναγερμού
	Ασφάλεια παιδιών	Ενεργοποίηση της ασφάλειας παιδιών
	Τηλε-εκκίνηση	Ενεργοποίηση της τηλε-εκκίνησης → "Home Connect", Σελίδα 21

5.3 Σύμβολα

Εδώ θα βρείτε μια επισκόπηση περαιτέρω συμβόλων στην οθόνη ενδείξεων.

Σύμβολο	Όνομα	Χρήση
	Αποθήκευση	Αποθήκευση ρύθμισης
	Προηγούμενο	Πλοήγηση προς τα πίσω
	Κλείσιμο	Κλείσιμο μηνύματος
	Επαναφορά	Επαναφορά διάρκειας
	Επαναφορά	Επαναφορά τιμών
	Αλλαγή	Αλλαγή επιλογής
	Πληροφορίες	Ένδειξη πληροφοριών
	Ταχεία θέρμανση	Ενεργοποίηση ή απενεργοποίηση Ταχεία θέρμανση
	Home Connect	<ul style="list-style-type: none"> Οικιακό δίκτυο και εξυπηρετητής Home Connect συνδεδεμένα Ο αριθμός των δοκών δείχνει την ένταση του σήματος του οικιακού δικτύου → "Home Connect", Σελίδα 21
	Οικιακό δίκτυο	Οικιακό δίκτυο μη συνδεδεμένο → "Home Connect", Σελίδα 21
	Εξυπηρετητής Home Connect	Εξυπηρετητής Home Connect μη συνδεδεμένος → "Home Connect", Σελίδα 21
	Τηλεδιάγνωση	Τηλεδιάγνωση ενεργοποιημένη → "Home Connect", Σελίδα 21

6 Εξαρτήματα

Χρησιμοποιείτε γνήσια εξαρτήματα. Είναι προσαρμοσμένα στη δική σας συσκευή.

Σημείωση: Όταν τα εξαρτήματα ζεσταθούν, μπορούν να παραμορφωθούν. Η παραμόρφωση δεν έχει καμία επιρροή πάνω στη λειτουργία. Όταν τα εξαρτήματα κρυώσουν, εξαφανίζεται η παραμόρφωση.

Ανάλογα με τον τύπο της συσκευής μπορεί τα συμπαραδιδόμενα εξαρτήματα να διαφέρουν.

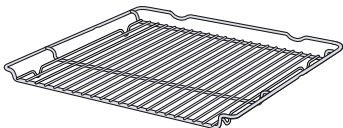
Εξαρτήματα	Χρήση
Σχάρα	 <ul style="list-style-type: none"> Φορμές γλυκών Φόρμες σουφλέ Σκεύος Κρέας, π.χ. ψητό ή κομμάτια για το γκριλ Κατεψυγμένα φαγητά

Εξαρτήματα

Ταψί γενικής χρήσης

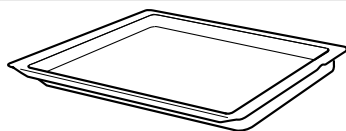
**Χρήση**

- Ζουμερά γλυκά
- Παρασκευάσματα
- Ψωμί
- Μεγάλα ψητά
- Κατεψυγμένα φαγητά
- Συλλογή των υγρών που στάζουν, π.χ. λίπος κατά το ψήσιμο στη σχάρα.

Ταψί

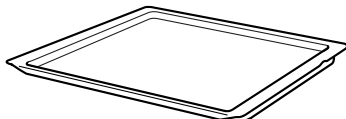

- Γλυκό του ταψιού
- Μικρά παρασκευάσματα

Θερμόμετρο ψησίματος

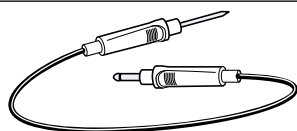

Ψήσιμο/τηγάνισμα ή μαγείρεμα με ακρίβεια.
→ "Θερμόμετρο ψησίματος", Σελίδα 15

6.1 Λειτουργία ασφάλισης

Η λειτουργία ασφάλισης εμποδίζει την ανατροπή των εξαρτημάτων κατά την αφαίρεσή τους. Μπορείτε να τραβήξετε έξω τα εξαρτήματα περίπου κατά το ήμισυ, μέχρι να ασφαλισουν. Η προστασία ανατροπής λειτουργεί μόνο, όταν σπρώξετε τα εξαρτήματα σωστά μέσα στον χώρο μαγειρέματος.

6.2 Σπρώξιμο των εξαρτημάτων μέσα στον χώρο μαγειρέματος

Τοποθετείτε τα εξαρτήματα πάντοτε σωστά μέσα στον χώρο μαγειρέματος. Μόνο έτσι μπορούν τα εξαρτήματα να τραβηχτούν έξω περίπου κατά το ήμισυ, χωρίς να ανατραπούν.

1. Στρέψτε τα εξαρτήματα έτσι, ώστε η εγκοπή  να βρίσκεται πίσω και να δείχνει προς τα κάτω.
2. Σπρώξτε τα εξαρτήματα μεταξύ των δύο ράβδων οδήγησης ενός ύψους τοποθέτησης.

Σχάρα ή ταψί

Τοποθετήστε τα εξαρτήματα έτσι, ώστε τα εξαρτήματα να τοποθετηθούν στον πίσω αναστολέα  του συστήματος βαγονέτου φούρνου.

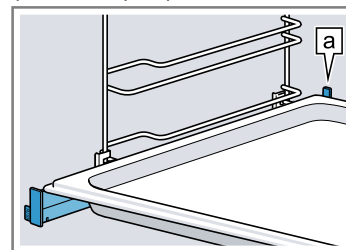

Σημείωση: Οι ράγες εξόδου ασφαλίζουν, όταν είναι τραβηγμένες εντελώς έξω. Σπρώξτε τις ράγες εξόδου με λίγη πίεση πίσω στον χώρο μαγειρέματος.

3. Σπρώξτε μέσα εντελώς τα εξαρτήματα έτσι, ώστε να μην ακουμπούν την πόρτα της συσκευής.

Σημείωση: Απομακρύνετε τα εξαρτήματα από τον χώρο μαγειρέματος, τα οποία δε χρησιμοποιείτε κατά τη διάρκεια της λειτουργίας.

Συνδυασμός εξαρτημάτων

Για τη συλλογή υγρών που στάζουν, μπορείτε να συνδυάσετε τη σχάρα με το ταψί γενικής χρήσης.

1. Τοποθετήστε τη σχάρα πάνω στο ταψί γενικής χρήσης έτσι, ώστε οι δύο αποστάτες  να ακουμπούν πίσω πάνω στην άκρη του ταψιού γενικής χρήσης.
2. Σπρώξτε το ταψί γενικής χρήσης μεταξύ των δύο ράβδων οδήγησης ενός ύψους τοποθέτησης. Η σχάρα βρίσκεται σε αυτή την περίπτωση πάνω από την επάνω ράβδο οδήγησης.

Σχάρα πάνω στο ταψί γενικής χρήσης

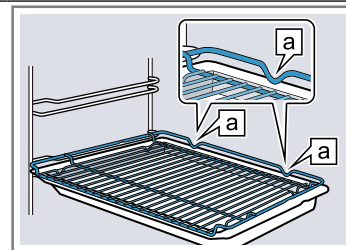

Σχάρα

Σπρώξτε μέσα τη σχάρα με την ανοιχτή πλευρά προς την πόρτα της συσκευής.

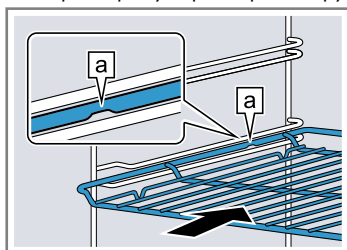

Ταψί π.χ. ταψί γενικής χρήσης ή ταψί

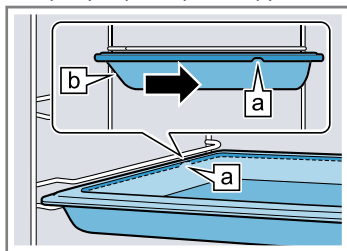
Σπρώξτε μέσα το ταψί με το λοξό μέρος  προς την πόρτα της συσκευής.

Τοποθετήστε τα εξαρτήματα στις εισαγόμενες ράγες εξόδου.

6.3 Περαιτέρω εξαρτήματα

Τα περαιτέρω εξαρτήματα μπορείτε να τα αγοράσετε στην υπηρεσία εξυπηρέτησης πελατών, στα ειδικά καταστήματα ή στο διαδίκτυο (Internet).

Μια μεγάλη προσφορά εξαρτημάτων για τη συσκευή σας, μπορείτε να βρείτε στο διαδίκτυο (Internet) ή στα φυλλάδια της εταιρείας μας.

www.neff-home.com

Τα εξαρτήματα είναι ειδικά για κάθε συσκευή. Δίνετε κατά την αγορά πάντοτε τον ακριβή χαρακτηρισμό (Αριθ. Ε) της συσκευής σας.

Ποιο εξάρτημα είναι διαθέσιμο για τη συσκευή σας, θα το βρείτε στο Online-Shop ή στην υπηρεσία εξυπηρέτησης πελατών.

7 Πριν την πρώτη χρήση

Εκτελέστε τις ρυθμίσεις για την πρώτη θέση σε λειτουργία. Καθαρίστε τη συσκευή και τα εξαρτήματα.

7.1 Πρώτη θέση σε λειτουργία



Μετά τη σύνδεση στο ηλεκτρικό ρεύμα, πρέπει να εκτελέσετε τις ρυθμίσεις για τη θέση σε λειτουργία για πρώτη φορά της συσκευής σας. Μπορεί να χρειαστούν μερικά λεπτά, για να εμφανιστούν οι ρυθμίσεις στην οθόνη ενδείξεων.

Σημειώσεις

- Μπορείτε να προσαρμόσετε τις ρυθμίσεις οποτεδήποτε στις βασικές ρυθμίσεις.
→ "Βασικές ρυθμίσεις", Σελίδα 20
- Μπορείτε να πραγματοποιήσετε τις ρυθμίσεις επίσης με Home Connect. Όταν η συσκευή σας είναι συνδεδεμένη, ακολουθήστε τις υποδείξεις στην εφαρμογή (app).
→ "Home Connect", Σελίδα 21

Ρύθμιση της γλώσσας

Προϋπόθεση: Η συσκευή είναι συνδεδεμένη στο δίκτυο του ρεύματος.





- Ενεργοποιήστε τη συσκευή με .
- Επιλέξτε τη γλώσσα με .
- Πατήστε την επιθυμητή γλώσσα.
- Επιβεβαιώστε τη γλώσσα με το .

Ρύθμιση του Home Connect

Σημείωση: Μπορείτε επίσης να παραλείψετε τη ρύθμιση του Home Connect με το "Αργότερα". Μετά ρυθμίστε ως επόμενο την ώρα.



- Ρυθμίστε το Home Connect με το "Σύνδεση".
- Εκτελέστε όλες τις περαιτέρω ρυθμίσεις για την πρώτη θέση σε λειτουργία στην εφαρμογή (app) Home Connect.

Ρύθμιση της ώρας

- Επιλέξτε τις ώρες με το  ή το .
- Πατήστε τα λειπά.
- Επιλέξτε τα λειπά με το  ή το .
- Επιβεβαιώστε την ώρα με το .



Ρύθμιση της ημερομηνίας

- Επιλέξτε το έτος με .

- Πατήστε τον μήνα.
- Επιλέξτε τον μήνα με .
- Πατήστε την ημέρα.
- Επιλέξτε την ημέρα με .
- Επιβεβαιώστε την ημερομηνία με το .
- Τερματίστε την πρώτη θέση σε λειτουργία με το "OK".
- Ανοίξτε και κλείστε μία φορά την πόρτα της συσκευής.
- ✓ Η συσκευή αυτοελέγχεται και είναι στη συνέχεια ικανή για λειτουργία.
- ✓ Η θέση σε λειτουργία για πρώτη φορά έχει ολοκληρωθεί.

7.2 Καθαρισμός της συσκευής

Καθαρίστε τον χώρο μαγειρέματος και τα εξαρτήματα, προτού παρασκευάσετε για πρώτη φορά με τη συσκευή ένα φαγητό.

- Απομακρύνετε τις πληροφορίες προϊόντος, τα εξαρτήματα και τα υπολείμματα της συσκευασίας, όπως κομμάτια στυροπόρ, από τον χώρο μαγειρέματος.
- Σκουπίστε τις λείες επιφάνειες στον χώρο μαγειρέματος με ένα μαλακό, υγρό πανί.
- Ενεργοποιήστε τη συσκευή με 
→ "Ενεργοποίηση της συσκευής", Σελίδα 13
- Ρυθμίστε τον τρόπο ψησίματος και τη θερμοκρασία για τη θέρμανση και ξεκινήστε με 
→ "Ρύθμιση του τρόπου ψησίματος και της θερμοκρασίας", Σελίδα 13

Θέρμανση

Τρόπος ψησίματος	Θερμός αέρας Circo Therm 
Θερμοκρασία	Μέγιστη
Διάρκεια	1 ώρα

- Αερίστε την κουζίνα, όση ώρα ζεσταίνει η συσκευή.
- Μετά από 1 ώρα απενεργοποιήστε τη συσκευή με 
→ "Απενεργοποίηση της συσκευής", Σελίδα 13
- Αφήστε τη συσκευή να κρυώσει.
- Καθαρίστε τις λείες επιφάνειες με διάλυμα απορρυπαντικού πιάτων και ένα πανί καθαρισμού.
- Καθαρίστε τα εξαρτήματα καλά με διάλυμα απορρυπαντικού πιάτων και ένα πανί καθαρισμού.

8 Βασικός χειρισμός

8.1 Ενεργοποίηση της συσκευής

ΠΡΟΣΟΧΗ

Το νερό πάνω στον πάτο του χώρου μαγειρέματος κατά τη λειτουργία της συσκευής με θερμοκρασίες πάνω από 120 °C, προκαλεί ζημιές στο εμαγιέ.

- ▶ Όταν υπάρχει νερό πάνω στον πάτο του χώρου μαγειρέματος, μην ξεκινήσετε καμία λειτουργία.
- ▶ Σκουπίστε το νερό από τον πάτο του χώρου μαγειρέματος, πριν τη λειτουργία.
- ▶ Ενεργοποιήστε τη συσκευή με ☺.

Σημειώσεις

- Στις βασικές ρυθμίσεις μπορείτε να καθορίσετε, εάν η οθόνη ενδείξεων μετά την ενεργοποίηση θα δείχνει το κύριο μενού ή μια άλλη λειτουργία.
→ "Βασικές ρυθμίσεις", Σελίδα 20
- Όταν δε χρησιμοποιείτε τη συσκευή σας για μεγαλύτερο χρονικό διάστημα, απενεργοποιείται η συσκευή αυτόματα.

8.2 Απενεργοποίηση της συσκευής

- ▶ Απενεργοποιήστε τη συσκευή με ☺.

Σημειώσεις

- Ανάλογα με τη θερμοκρασία στον χώρο μαγειρέματος, εμφανίζεται στην οθόνη ενδείξεων η ένδειξη της υπόλοιπης θερμότητας.
→ "Ένδειξη υπόλοιπης θερμότητας", Σελίδα 13
- Ανάλογα με τη θερμοκρασία στον χώρο μαγειρέματος, εξακολουθεί να λειτουργεί ο ανεμιστήρας ψύξης, μέχρι να έχει κρυώσει ο χώρος μαγειρέματος.
→ "Ανεμιστήρας ψύξης", Σελίδα 8

8.3 Ένδειξη υπόλοιπης θερμότητας

Όταν έχετε απενεργοποιήσει τη συσκευή, εμφανίζεται στην οθόνη ενδείξεων η ένδειξη της υπόλοιπης θερμότητας.

Οθόνη ενδείξεων	Θερμοκρασία
Υπόλοιπη θερμότητα υψηλή	πάνω από 120 °C
Υπόλοιπη θερμότητα μικρή	μεταξύ 60 °C και 120 °C

8.4 Ρύθμιση του τρόπου ψησίματος και της θερμοκρασίας

1. Ενεργοποιήστε τη συσκευή με ☺.
2. Πατήστε το "Τρόποι ψησίματος".
3. Σκρολάρετε στους τρόπους ψησίματος με < ή >.
4. Πατήστε τον επιθυμητό τρόπο ψησίματος.
5. Πατήστε το "Θερμοκρασία".
6. Επιλέξτε τη θερμοκρασία με το < ή το >.
7. Επιβεβαιώστε τη ρύθμιση με ✓.
Άλλες δυνατότητες επιλογής:
 - Ταχεία θέρμανση → Σελίδα 19
 - Διάρκεια → Σελίδα 14
 - Έτοιμο στις → Σελίδα 15
 - → "Θερμόμετρο ψησίματος", Σελίδα 15
 - Πληροφορίες → Σελίδα 13

8. Ξεκινήστε τη λειτουργία με ▷||.
- ✓ Στην οθόνη ενδείξεων εμφανίζεται ο χρόνος λειτουργίας.
- ✓ Σε μερικούς τρόπους ψησίματος φαίνεται στη φάση προθέρμανσης η δοκός θέρμανσης. Η ιδανική χρονική στιγμή για την τοποθέτηση του φαγητού έχει επιτευχθεί, μόλις η δοκός θέρμανσης έχει γεμίσει.
9. Όταν το φαγητό είναι έτοιμο, απενεργοποιήστε τη συσκευή με το ☺.

8.5 Αλλαγή της θερμοκρασίας

Αφού ξεκινήσετε τη λειτουργία, μπορείτε ακόμη να αλλάξετε τη θερμοκρασία ή τη βαθμίδα.

1. Πατήστε το "Θερμοκρασία".
2. Αλλάξτε τη θερμοκρασία με < ή >.
3. Επιβεβαιώστε τη ρύθμιση με ✓.
- ✓ Η θερμοκρασία αλλάζει.

8.6 Αλλαγή του τρόπου ψησίματος

Όταν αλλάξετε τον τρόπο ψησίματος, επαναφέρει η συσκευή όλες τις ρυθμίσεις.

1. Διακόψτε τη λειτουργία με το ▷||.
2. Με το ← περάστε στους τρόπους ψησίματος.
3. Σκρολάρετε στους τρόπους ψησίματος με < ή >.
4. Πατήστε τον επιθυμητό τρόπο ψησίματος.
5. Προσαρμόστε τη θερμοκρασία ή τη βαθμίδα, όταν χρειάζεται.
6. Ξεκινήστε τη λειτουργία με ▷||.

8.7 Διακοπή της λειτουργίας

1. Πατήστε ▷||.
2. Για να συνεχίσετε τη λειτουργία, πατήστε ξανά ▷||.

8.8 Ένδειξη πληροφοριών

Σημείωση: Στις περισσότερες περιπτώσεις μπορείτε να καλέσετε πληροφορίες για τις εκτελούμενες αυτή τη στιγμή λειτουργίες.

1. Πατήστε το "Πληροφορίες".
- ✓ Οι πληροφορίες εμφανίζονται για μερικά δευτερόλεπτα.
2. Για το κλείσιμο των πληροφοριών, πατήστε το X.

8.9 Διατήρηση της θερμότητας για ένα μεγάλο χρονικό διάστημα

Μπορείτε να διατηρήσετε με τη συσκευή σας φαγητά ζεστά μέχρι και 24 ώρες, χωρίς να αλλάξει η συμπεριφορά της συσκευής. Χρησιμοποιήστε τις λειτουργίες χρόνου και αλλάξτε τις βασικές ρυθμίσεις.

Σημείωση: Όταν ανοίξετε την πόρτα της συσκευής κατά τη διάρκεια της λειτουργίας, η συσκευή σταματά να θερμαίνει. Όταν κλείσετε την πόρτα της συσκευής, η συσκευή συνεχίζει να θερμαίνει. Για να εξασφαλιστεί, ότι η συμπεριφορά της συσκευής δεν αλλάζει κατά τη διάρκεια της λειτουργίας, ανοίγετε την πόρτα της συσκευής μόνο μετά τη λήξη του ρυθμισμένου χρόνου.

- Αλλάξτε τις βασικές ρυθμίσεις.
→ "Βασικές ρυθμίσεις", Σελίδα 20
 - ▶ Αλλάξτε τη βασική ρύθμιση "Φωτισμός" σε "Πάντοτε Off".
 - ▶ Αλλάξτε τη βασική ρύθμιση "Ενδειξη ετοιμότητας" σε "On".
 - ▶ Αλλάξτε τη βασική ρύθμιση "Ηχητικό σήμα" σε "Πολύ μικρή διάρκεια".
- ✓ Έτσι παραμένει ο φωτισμός στον χώρο μαγειρέματος κατά τη διάρκεια της λειτουργίας και όταν ανοίγετε την πόρτα της συσκευής πάντοτε απενεργοποιημένος. Η ένδειξη της ώρας δεν αλλάζει. Η διάρκεια του ηχητικού σήματος στο τέλος της λειτουργίας είναι μειωμένη.
2. Ρυθμίστε τον επιθυμητό τρόπο λειτουργίας.
→ "Τρόποι ψησίματος", Σελίδα 9
3. Ανάλογα με τον τρόπο λειτουργίας, ρυθμίστε την επιθυμητή διάρκεια.
→ "Ρύθμιση της διάρκειας", Σελίδα 14
→ "Λειτουργίες χρόνου", Σελίδα 14

4. Ρυθμίστε με "Λήξη" την ώρα, στην οποία θα τερματιστεί η λειτουργία.
→ "Ρύθμιση της χρονικά μετατοπισμένης λειτουργίας "Ετοιμο στις", Σελίδα 15
→ "Λειτουργίες χρόνου", Σελίδα 14
5. Βάλτε το φαγητό στον χώρο μαγειρέματος, προτού η συσκευή να αρχίζει να θερμαίνει.
6. Ξεκινήστε τη λειτουργία με ▷||.
- ✓ Η οθόνη ενδείξεων δείχνει τη διάρκεια μέχρι την έναρξη. Η συσκευή βρίσκεται σε θέση αναμονής.
- ✓ Όταν έχει επιτευχθεί η ώρα έναρξης, ξεκινά η συσκευή να θερμαίνει και η διάρκεια αρχίζει να τρέχει.
7. Όταν τερματιστεί η λειτουργία, βγάλτε το φαγητό από τον χώρο μαγειρέματος. Μετά από περίπου 15 μέχρι 20 λεπτά απενεργοποιείται αυτόματα η συσκευή πλήρως.
Σημείωση: Όταν χρειάζεται, αλλάξτε ξανά τις διάφορες βασικές ρυθμίσεις.

9 Λειτουργίες χρόνου

Η συσκευή σας διαθέτει διάφορες λειτουργίες χρόνου, με τις οποίες μπορείτε να ελέγξετε τη λειτουργία.

Λειτουργία χρόνου	Χρήση
Ρολόι συναγερμού ☹	Μπορείτε να ρυθμίσετε το ρολόι συναγερμού ανεξάρτητα από τη λειτουργία. Το ρολόι συναγερμού δεν επηρεάζει τη συσκευή.
Διάρκεια ▷	Μετά τη λήξη της ρυθμισμένης διάρκειας σταματά αυτόματα η συσκευή να θερμαίνει.
Έτοιμο στις ⇒	Για τη διάρκεια μπορείτε να ρυθμίσετε μια ώρα, στην οποία λήγει η λειτουργία. Η συσκευή ξεκινά αυτόματα, έτσι ώστε η λειτουργία να είναι έτοιμη την επιθυμητή ώρα.

9.1 Ρολόι συναγερμού

Μπορείτε να ρυθμίσετε το ρολόι συναγερμού τόσο σε περίπτωση ενεργοποιημένης όσο και σε περίπτωση απενεργοποιημένης συσκευής.

Ρύθμιση του ρολογιού συναγερμού

1. Πατήστε το ∴.
2. Πατήστε το ☹.
3. Πατήστε στις ώρες, στα λεπτά ή στα δευτερόλεπτα.
4. Επιλέξτε τον χρόνο του ρολογιού συναγερμού με < ή >.
5. Επιβεβαιώστε τη ρύθμιση με ▷.
- ✓ Στην οθόνη ενδείξεων εμφανίζεται ☹. Ο χρόνος του ρολογιού συναγερμού τρέχει.
- ✓ Όταν λήξει ο χρόνος του ρολογιού συναγερμού, ηχεί ένα σήμα.
6. Για να σταματήσετε το σήμα, πατήστε ένα οποιοδήποτε πλήκτρο.

Αλλαγή του ρολογιού συναγερμού

1. Πατήστε το ∴.
2. Πατήστε το ☹.

3. Πατήστε το ||.
4. Πατήστε στις ώρες, στα λεπτά ή στα δευτερόλεπτα.
5. Αλλάξτε τον χρόνο του ρολογιού συναγερμού με το < ή το >.
6. Επιβεβαιώστε τη ρύθμιση με ▷.

Διακοπή του ρολογιού συναγερμού

1. Πατήστε το ∴.
2. Πατήστε το ☹.
3. Επαναφέρετε τον χρόνο του ρολογιού συναγερμού με ☹.
4. Κλείστε το ρολόι συναγερμού με το ☹.

9.2 Διάρκεια

Μετά τη λήξη της ρυθμισμένης διάρκειας σταματά αυτόματα η συσκευή να θερμαίνει. Μπορείτε να χρησιμοποιήσετε τη διάρκεια μόνο σε συνδυασμό με έναν τρόπο ψησίματος.

Ρύθμιση της διάρκειας

1. Ρυθμίστε έναν τρόπο ψησίματος και μια θερμοκρασία.
2. Πατήστε το "Διάρκεια".
3. Πατήστε στις ώρες ή στα λεπτά.
4. Επιλέξτε τη διάρκεια με το < ή το >.
5. Επιβεβαιώστε τη ρύθμιση με ✓.
6. Ξεκινήστε τη λειτουργία με διάρκεια με το ▷||.
- ✓ Στην οθόνη ενδείξεων εμφανίζεται η διάρκεια. Η διάρκεια αρχίζει να τρέχει.
- ✓ Όταν η διάρκεια λήξει, ηχεί ένα σήμα.
7. Για να σταματήσετε το σήμα, πατήστε ένα οποιοδήποτε πλήκτρο.

Αλλαγή της διάρκειας

1. Πατήστε το ^.
2. Πατήστε το "Διάρκεια".
3. Αλλάξτε τη διάρκεια με το < ή το >.
4. Επιβεβαιώστε τη ρύθμιση με ✓.

Διακοπή της διάρκειας

1. Πατήστε το \wedge .
2. Πατήστε το "Διάρκεια".
3. Επαναφέρετε τη διάρκεια με ⏪ .
4. Επιβεβαιώστε τη ρύθμιση με \checkmark .

9.3 Χρονικά μετατοπισμένη λειτουργία - "Έτοιμο στις"

Η συσκευή ενεργοποιείται αυτόματα και απενεργοποιείται στον προεπιλεγμένο χρόνο λήξης. Ρυθμίστε γι' αυτό τη διάρκεια και καθορίστε τη λήξη της λειτουργίας. Μπορείτε να χρησιμοποιήσετε τη χρονικά μετατοπισμένη λειτουργία μόνο σε συνδυασμό με έναν τρόπο ψησίματος.

Ρύθμιση της χρονικά μετατοπισμένης λειτουργίας "Έτοιμο στις"

Σημειώσεις

- Μην αφήσετε τα τρόφιμα που αλλοιώνονται εύκολα για πολύ μέσα στον χώρο μαγειρέματος.
 - Δεν μπορείτε να ρυθμίσετε κάθε τρόπο ψησίματος με τη χρονικά μετατοπισμένη λειτουργία.
1. Τοποθετήστε το φαγητό μέσα στον χώρο μαγειρέματος και κλείστε την πόρτα της συσκευής.
 2. Ρυθμίστε έναν τρόπο ψησίματος και μια θερμοκρασία.
 3. Πατήστε το "Διάρκεια".
 4. Πατήστε στις ώρες ή στα λεπτά.
 5. Επιλέξτε τη διάρκεια με το \langle ή το \rangle .
 6. Επιβεβαιώστε τη ρύθμιση με \checkmark .

7. Πατήστε το "Έτοιμο στις".

- ✓ Στην οθόνη ενδείξεων εμφανίζεται η λήξη της λειτουργίας.
8. Επιλέξτε τον χρόνο λήξης με \rangle .
 9. Επιβεβαιώστε τη ρύθμιση με \checkmark .
 10. Εκκινήστε τη χρονικά μετατοπισμένη λειτουργία με ▶ .
 - ✓ Όταν έχει επιτευχθεί η ώρα έναρξης, ξεκινά η συσκευή να θερμαίνει και η διάρκεια αρχίζει να τρέχει.
 - ✓ Όταν η διάρκεια λήξει, ηχεί ένα σήμα.
 11. Για να σταματήσετε το σήμα, πατήστε ένα οποιοδήποτε πλήκτρο.

Αλλαγή της χρονικά μετατοπισμένης λειτουργίας "Έτοιμο στις"

1. Πατήστε το ▶ .
2. Πατήστε το "Έτοιμο στις".
3. Αλλάξτε τον χρόνο λήξης με το \langle ή το \rangle .
4. Επιβεβαιώστε τη ρύθμιση με \checkmark .
5. Εκκινήστε τη χρονικά μετατοπισμένη λειτουργία με ▶ .

Διακοπή της χρονικά μετατοπισμένης λειτουργίας "Έτοιμο στις"

1. Πατήστε το ▶ .
2. Πατήστε το "Έτοιμο στις".
3. Επαναφέρετε τον χρόνο λήξης με ⏪ .
4. Επιβεβαιώστε τη ρύθμιση με \checkmark .
 - ✓ Ο χρόνος λήξης αντιστοιχεί στην τρέχουσα ώρα συν τη ρυθμισμένη διάρκεια.
 - ✓ Ξεκινήστε τη λειτουργία με διάρκεια με το ▶ .

Σημείωση: Εάν θέλετε να συνεχίσετε τη λειτουργία χωρίς διάρκεια, διακόψτε τη διάρκεια.

→ "Διακοπή της διάρκειας", Σελίδα 15

10 Θερμόμετρο ψησίματος

Μαγειρέψτε με μεγάλη ακρίβεια, τοποθετώντας το θερμόμετρο ψησίματος ⌘ στο φαγητό και ρυθμίζοντας στη συσκευή μια θερμοκρασία του πυρήνα. Το θερμόμετρο ψησίματος μετρά τη θερμοκρασία του πυρήνα στο εσωτερικό του φαγητού. Μόλις επιτευχθεί η ρυθμισμένη θερμοκρασία πυρήνα στο φαγητό, σταματά η συσκευή αυτόματα να θερμαίνει.

10.1 Κατάλληλοι τρόποι ψησίματος με θερμόμετρο ψησίματος

Για τη λειτουργία με το θερμόμετρο ψησίματος είναι κατάλληλοι μόνο ορισμένοι τρόποι ψησίματος.

- "Θερμός αέρας Circo Therm" ⌘
- "Επάνω/κάτω θέρμανση" ☰
- "Circo Therm απαλά" ⌘
- "Επάνω/Κάτω θέρμανση, απαλή" ☰
- "Θερμογκρίλ" ⌘
- "Βαθμίδα πίτσας" ⌘
- "Βαθμίδα ψησίματος ψωμιού" ☰
- "Κάτω θέρμανση" ☷
- "Ελαφρό μαγείρεμα" ☰
- "Διατήρηση θερμότητας" ☰

10.2 Σύνδεση θερμόμετρου ψησίματος

Χρησιμοποιήστε το συμπαραδιδόμενο θερμόμετρο ψησίματος ή παραγγείλετε ένα κατάλληλο θερμόμετρο ψησίματος μέσω της υπηρεσίας εξυπηρέτησης πελατών μας.

⚠ ΠΡΟΕΙΔΟΠΟΙΗΣΗ – Κίνδυνος ηλεκτροπληξίας!

Σε περίπτωση ενός λάθους θερμόμετρου ψησίματος μπορεί να υποστεί ζημιά η μόνωση.

- ▶ Χρησιμοποιείτε μόνο το θερμόμετρο ψησίματος που προορίζεται για αυτή τη συσκευή.

ΠΡΟΣΟΧΗ

Το θερμόμετρο ψησίματος μπορεί να πάθει ζημιά.

- ▶ Μη μαγκώσετε το καλώδιο του θερμόμετρου ψησίματος.
- ▶ Για να μην υποστεί ζημιά το θερμόμετρο ψησίματος λόγω της μεγάλης θερμότητας, πρέπει η απόσταση μεταξύ του θερμαντικού σώματος του γκριλ και του θερμόμετρου ψησίματος να είναι μερικά εκατοστά. Το κρέας μπορεί κατά τη διάρκεια του μαγειρέματος να φουσκώσει.

⚠ ΠΡΟΕΙΔΟΠΟΙΗΣΗ – Κίνδυνος τραυματισμού!

Το θερμόμετρο ψησίματος είναι μυτερό.

- ▶ Χειριστείτε προσεκτικά το θερμόμετρο ψησίματος.

Σημείωση: Όταν οι ράγες εξόδου είναι τοποθετημένες στο ύψος 3, δεν μπορείτε να τοποθετήσετε το θερμόμε-

τρο ψησίματος στον χώρο μαγειρέματος. Αφαιρέστε τις ράγες εξόδου ή τοποθετήστε τις σε ένα άλλο ύψος.
→ "Οδηγοί", Σελίδα 28

1. Τοποθετήστε το θερμόμετρο ψησίματος μέσα στο φαγητό.
Το θερμόμετρο ψησίματος έχει τρία σημεία μέτρησης. Προσέξτε, να βρίσκεται τοποθετημένο τουλάχιστον το μεσαίο σημείο μέτρησης μέσα στο φαγητό.

Λεπτά κομμάτια κρέατος	Τοποθετήστε το θερμόμετρο ψησίματος πλευρικά στο πιο χοντρό σημείο μέσα στο κρέας.
------------------------	--

Χοντρά κομμάτια κρέατος	Τοποθετήστε το θερμόμετρο ψησίματος από επάνω λοξά μέχρι τέρμα μέσα στο κρέας.
-------------------------	--

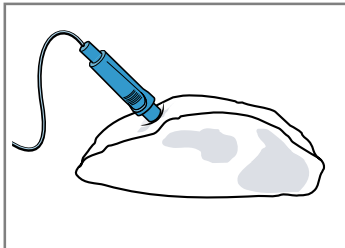

Σημείωση: Όταν θέλετε να γυρίσετε το φαγητό, τοποθετήστε το θερμόμετρο ψησίματος στα πλάγια του φαγητού, έτσι ώστε να μη χρειάζεται να απομακρυνθεί κατά το γύρισμα.

Πουλερικά	Τοποθετήστε το θερμόμετρο ψησίματος μέχρι τέρμα μέσα στο πιο χοντρό σημείο του στήθους του πουλερικού. Ανάλογα με τη σύσταση των πουλερικών τοποθετήστε το θερμόμετρο ψησίματος εγκάρσια ή κατά μήκος.
-----------	--

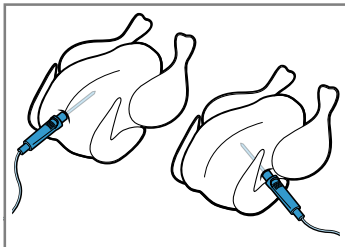

Γυρίστε τα πουλερικά και τοποθετήστε τα με τη μεριά του στήθους προς τα κάτω πάνω στη σχάρα.

Ψάρι	Σε περίπτωση ολόκληρου ψαριού, τοποθετήστε το θερμόμετρο ψησίματος πίσω από το κεφάλι του ψαριού προς την κατεύθυνση του κεντρικού κοκκάλου μέχρι τέρμα.
------	--

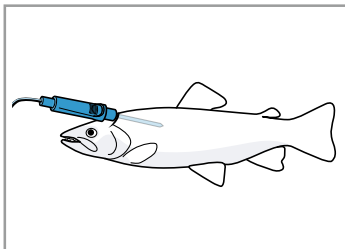

Βάλτε το ψάρι χωρίς να το γυρίσετε στη θέση κολύμβησης πάνω στη σχάρα, π.χ. με μια μισή πατάτα ως στήριγμα.

2. Τοποθετήστε το φαγητό με το θερμόμετρο ψησίματος στον χώρο μαγειρέματος.

3. Τοποθετήστε τη σύνδεση του θερμόμετρο ψησίματος στην υποδοχή αριστερά στον χώρο μαγειρέματος.

Σημείωση: Όταν γυρνάτε το φαγητό, μην αποσυνδέετε το θερμόμετρο ψησίματος. Μετά το γύρισμα ελέγξτε τη σωστή θέση του θερμομέτρου ψησίματος στο φαγητό.

10.3 Θερμοκρασία πυρήνα διαφόρων τροφίμων

Εδώ θα βρείτε ενδεικτικές τιμές για τις θερμοκρασίες πυρήνα διαφόρων τροφίμων.

Οι ενδεικτικές τιμές εξαρτώνται από την ποιότητα και τη σύσταση των τροφίμων. Μη χρησιμοποιείτε κανένα κατεψυγμένο φαγητό.

Πουλερικά	Θερμοκρασία πυρήνα σε °C
Κοτόπουλο	80 - 85
Στήθος κοτόπουλου	75 - 80
Πάπια	80 - 85
Στήθος πάπιας, ροζέ	55 - 60
Γαλοπούλα	80 - 85
Στήθος γαλοπούλας	80 - 85
Χήνα	80 - 90

Χοιρινό κρέας	Θερμοκρασία πυρήνα σε °C
Χοιρινό, σβέρκος	85 - 90
Χοιρινό φιλέτο, ροζέ	62 - 70
Χοιρινή πλάτη, καλοψημένη	72 - 80

Βοδινό κρέας	Θερμοκρασία πυρήνα σε °C
Βοδινό φιλέτο ή ροσμπίφ, αγγλικό	45 - 52
Βοδινό φιλέτο ή ροσμπίφ, ροζέ	55 - 62
Βοδινό φιλέτο ή ροσμπίφ, καλοψημένο	65 - 75

Μοσχαρίσιο κρέας	Θερμοκρασία πυρήνα σε °C
Μοσχαράκι ψητό ή στήθος, άπαχο	75 - 80
Μοσχαράκι ψητό, σπάλα	75 - 80
Μοσχαρίσιο κότσι	85 - 90

Αρνίσιο κρέας	Θερμοκρασία πυρήνα σε °C
Αρνίσιο μπούτι, ροζέ	60 - 65
Αρνίσιο μπούτι, καλοψημένο	70 - 80
Αρνίσια πλάτη, ροζέ	55 - 60

Ψάρι	Θερμοκρασία πυρήνα σε °C
Ψάρι, ολόκληρο	65 - 70
Φιλέτο ψαριού	60 - 65

Λοιπά φαγητά	Θερμοκρασία πυρήνα σε °C
Ψητός κιμάς, όλα τα είδη κρέατος	80 - 90

10.4 Ρύθμιση της θερμοκρασίας του χώρου μαγειρέματος και της θερμοκρασίας πυρήνα

Μπορείτε να ρυθμίσετε μια θερμοκρασία του πυρήνα μεταξύ 30 °C και 99 °C.

Προϋποθέσεις

- Το φαγητό με το θερμόμετρο ψησίματος βρίσκεται στον χώρο μαγειρέματος.
 - Το θερμόμετρο ψησίματος είναι τοποθετημένο στον χώρο μαγειρέματος.
1. Πατήστε το "Τρόποι ψησίματος".
 2. Επιλέξτε έναν κατάλληλο τρόπο ψησίματος και θερμοκρασία του χώρου μαγειρέματος.
Ρυθμίστε τη θερμοκρασία του χώρου μαγειρέματος του λιγότερο 10 °C υψηλότερη, απ' ό,τι η θερμοκρασία του πυρήνα.
Μη ρυθμίσετε τη θερμοκρασία του χώρου μαγειρέματος πάνω από τους 250 °C.
 3. Πατήστε το "Θερμόμετρο ψησίματος".
 4. Επιλέξτε τη θερμοκρασία πυρήνα με < ή >.
 5. Με το ✓ επιβεβαιώστε τις ρυθμίσεις.
 6. Εκκινήστε τη λειτουργία με θερμόμετρο ψησίματος με DII .
- ✓ Όταν επιτευχθεί η θερμοκρασία πυρήνα, ηχεί ένα σήμα και η συσκευή σταματά να θερμαίνει. Στον τρόπο ψησίματος "Ελαφρό μαγείρεμα", συνεχίζει η συσκευή να θερμαίνει.

7. Απενεργοποιήστε τη συσκευή με το D .

8. ⚠ ΠΡΟΕΙΔΟΠΟΙΗΣΗ – Κίνδυνος εγκαύματος!

Ο χώρος μαγειρέματος, τα εξαρτήματα και το θερμόμετρο ψησίματος ζεσταίνονται πάρα πολύ.

- ▶ Απομακρύνετε τα καυτά εξαρτήματα και το θερμόμετρο ψησίματος από τον χώρο μαγειρέματος πάντοτε με μια πιάστρα.

Αφαιρέστε το θερμόμετρο ψησίματος από την υποδοχή στον χώρο μαγειρέματος.

Συμβουλή

Μπορείτε να συνδυάσετε το θερμόμετρο ψησίματος επίσης και με εάν άλλο τρόπο λειτουργίας, π.χ.:

- → "Φαγητά", Σελίδα 17

Σημείωση: Μπορείτε να χρησιμοποιήσετε το θερμόμετρο ψησίματος επίσης και χωρίς ρυθμισμένη θερμοκρασία του πυρήνα. Έτσι μπορείτε να διαβάσετε τη θερμοκρασία του πυρήνα του φαγητού στην οθόνη ενδείξεων και να τερματίσετε χειροκίνητα τη λειτουργία, όταν χρειάζεται.

10.5 Αλλαγή της θερμοκρασίας του χώρου μαγειρέματος ή της θερμοκρασίας πυρήνα

1. Πατήστε το \wedge .
2. Πατήστε την αντίστοιχη θερμοκρασία.
3. Αλλάξτε τη θερμοκρασία με < ή >.

11 Φαγητά

Με "Φαγητά" σας υποστηρίζει η συσκευή σας κατά την παρασκευή διαφόρων φαγητών και επιλέγει αυτόματα τις ιδανικές ρυθμίσεις.

11.1 Σκεύη για φαγητά

Το αποτέλεσμα του μαγειρέματος εξαρτάται από τη σύσταση και το μέγεθος του σκεύους.
Χρησιμοποιείτε ανθεκτικά στη θερμότητα σκεύη, τα οποία είναι κατάλληλα για θερμοκρασίες μέχρι 300 °C. Τα πιο κατάλληλα είναι σκεύη από γυαλί ή υαλοκεραμικό υλικό. Το ψητό θα πρέπει να καλύπτει τον πάτο του σκεύους περίπου κατά τα 2/3.

Σκεύη από τα ακόλουθα υλικά είναι ακατάλληλα:

- Στιλβωμένο αλουμίνιο
- Μη υαλογανωμένος πηλός
- Πλαστικό ή πλαστικές λαβές

11.2 Δυνατότητες ρύθμισης των φαγητών

Για την ιδανική παρασκευή των φαγητών, χρησιμοποιεί η συσκευή ανάλογα με το φαγητό διάφορες ρυθμίσεις. Τις χρησιμοποιούμενες ρυθμίσεις τις βλέπετε στην οθόνη ενδείξεων. Μπορείτε να προσαρμόσετε ορισμένες ρυθμίσεις. Ακολουθήστε τα στοιχεία στην οθόνη ενδείξεων.

Σημείωση: Το αποτέλεσμα του μαγειρέματος εξαρτάται από την ποιότητα και τη σύσταση των τροφίμων. Χρησιμοποιείτε φρέσκα τρόφιμα, το καλύτερο σε θερμοκρασία ψυγείου. Χρησιμοποιείτε κατεψυγμένα φαγητά απευθείας από την κατάψυξη.

Συμβουλές και υποδείξεις για τις ρυθμίσεις

Όταν ρυθμίζετε ένα φαγητό, δείχνει η οθόνη ενδείξεων σχετικές πληροφορίες για αυτό το φαγητό, π.χ.:

- Κατάλληλο ύψος τοποθέτησης
- Κατάλληλα εξαρτήματα ή σκεύη
- Προσθήκη υγρού
- Χρονική στιγμή για το γύρισμα ή ανακάτεμα
Μόλις επιτευχθεί αυτή η χρονική στιγμή, ηχεί ένα σήμα.

Για να καλέσετε πληροφορίες, πατήστε το "Πληροφορίες". Ορισμένες υποδείξεις εμφανίζονται αυτόματα.

Προγράμματα

Στα προγράμματα είναι ο ιδανικός τρόπος ψησίματος, η θερμοκρασία και η διάρκεια σταθερά προρρυθμισμένα. Για την επίτευξη ενός ιδανικού αποτελέσματος μαγειρέματος, πρέπει να προσθέσετε πρόσθετα το βάρος, το πάχος ή τη βαθμίδα μαγειρέματος. Μπορείτε να ρυθμίσετε μόνο στην προβλεπόμενη περιοχή.
Όταν δεν αναφέρεται κάτι το διαφορετικό, ρυθμίστε το συνολικό βάρος του φαγητού σας.

Συστάσεις ρύθμισης

Σε περίπτωση συστάσεων ρύθμισης είναι ο ιδανικός τρόπος ψησίματος σταθερά προρρυθμισμένος. Μπορείτε να προσαρμόσετε τη ρυθμισμένη θερμοκρασία και τη διάρκεια.

Φαγητά με θερμόμετρο ψησίματος

Σε μερικά φαγητά μπορείτε να χρησιμοποιήσετε το θερμόμετρο ψησίματος D .

Μπορείτε να προσαρμόσετε τη θερμοκρασία και τη θερμοκρασία του πυρήνα.

→ "Θερμόμετρο ψησίματος", Σελίδα 15

Πρόγνωση υπόλοιπου χρόνου για τη λειτουργία

Όταν η συσκευή σας είναι συνδεδεμένη με το Home Connect, μπορεί η συσκευή να προγνώσει τον αναμενόμενο υπόλοιπο χρόνο της διαδικασίας μαγειρέματος.

Ο πρώτος υπόλοιπος χρόνος εμφανίζεται μετά από περίπου 1 λεπτό στην οθόνη ενδείξεων. Ο υπόλοιπος χρόνος υπολογίζεται και ενημερώνεται συνεχώς εκ νέου.

Σημείωση: Η πρόβλεψη του υπόλοιπου χρόνου δεν είναι διαθέσιμη για όλα φαγητά.

11.3 Επισκόπηση των φαγητών

Ποια ξεχωριστά φαγητά είναι στη διάθεσή σας, το βλέπετε στη συσκευή. Η επιλογή των φαγητών εξαρτάται από τον εξοπλισμό της συσκευής σας.

Τα φαγητά είναι ταξινομημένα κατά κατηγορία.

Σημείωση: Στις βασικές ρυθμίσεις μπορείτε να εξειδικεύσετε τοπικά τα εμφανιζόμενα φαγητά.

→ "Βασικές ρυθμίσεις", Σελίδα 20

Κατηγορία	Φαγητά
Κέικ	Γλυκά σε φόρμες Γλυκά στο ταψί Μικρά παρασκευάσματα Μπισκοτάκια
Ψωμί, ψωμάκια	Ψωμί Ψωμάκια
Πικάντικα κέικ, πίτσα, κικς	Πίτσα Πικάντικα κέικ, κικς
Ογκρατέν, σουφλέ	Σουφλέ, αλμυρό, φρέσκο, μαγειρεμένα υλικά Πατάτες ογκρατέν, ωμά υλικά, 4 cm ύψος Λαζάνια, φρέσκα Λαζάνια παγωμένα Σουφλέ, γλυκό, φρέσκο Φρούτα με σβολάκια ζύμης Σουφλέ σε φόρμες μερίδων Κρέμα Yorkshire
Πουλερικά	Κοτόπουλο Πάπια, χήνα Γαλοπούλα
Κρέας	Χοιρινό κρέας Βοδινό κρέας Μοσχαρίσιο κρέας Αρνίσιο κρέας Κρέας θηραμάτων Φαγητά κρέατος
Ψάρι	Ψάρι, ολόκληρο Φιλέτα ψαριού
Κατεψυγμένα προϊόντα	Πίτσα Σουφλέ Προϊόντα πατάτας

Κατηγορία	Φαγητά
	Πουλερικά, ψάρι Ψωμάκια
Συνοδευτικά, λαχανικά	Πατάτες Λαχανικά

11.4 Ρύθμιση του φαγητού

1. Πατήστε το "Φαγητά".
2. Πατήστε την επιθυμητή κατηγορία.
3. Πατήστε το επιθυμητό φαγητό.
4. Πατήστε το επιθυμητό φαγητό.
Σημείωση: Ανάλογα με το φαγητό διαφέρουν οι δυνατότητες ρύθμισης.
→ "Δυνατότητες ρύθμισης των φαγητών", Σελίδα 17
- ✓ Στην οθόνη ενδείξεων εμφανίζονται οι ρυθμίσεις για το φαγητό.
5. Όταν χρειάζεται, προσαρμόστε τις ρυθμίσεις.
Ανάλογα με το φαγητό διαφέρουν οι δυνατότητες ρύθμισης.
→ "Δυνατότητες ρύθμισης των φαγητών", Σελίδα 17
6. Για τη λήψη στοιχείων π.χ. για τα εξαρτήματα και το ύψος τοποθέτησης, πατήστε "Πληροφορίες".
7. Ξεκινήστε τη λειτουργία με ▷||.
- ✓ Η συσκευή αρχίζει να θερμαίνεται και η διάρκεια τρέχει.
- ✓ Κατά τη λειτουργία με θερμόμετρο ψησίματος δεν εμφανίζεται καμία διάρκεια. Στην οθόνη ενδείξεων εμφανίζονται οι τιμές ρύθμισης και ο χρόνος, πόσο τρέχει ήδη η λειτουργία. Όταν η συσκευή είναι συνδεδεμένη με το Home Connect, σε μερικά φαγητά εμφανίζεται ο προβλεπόμενος υπόλοιπος χρόνος.
→ "Πρόγνωση υπόλοιπου χρόνου για τη λειτουργία", Σελίδα 18
- ✓ Όταν το φαγητό είναι έτοιμο, ηχεί ένα σήμα. Η συσκευή σταματά να θερμαίνεται.
8. Αποφασίστε, πώς θέλετε να προχωρήσετε:

Ολοκλήρωση	Το φαγητό είναι έτοιμο
Αύξηση	→ "Αύξηση της διάρκειας του χρόνου μαγειρέματος", Σελίδα 18
Διατήρηση θερμότητας	→ "Διατήρηση του φαγητού ζεστού", Σελίδα 18

11.5 Αύξηση της διάρκειας του χρόνου μαγειρέματος

1. Για να συνεχίσετε το μαγείρεμα του φαγητού, πατήστε "Αύξηση".
2. Όταν χρειάζεται, αλλάξτε τις ρυθμίσεις με < ή >.
3. Με το ✓ επιβεβαιώστε τις ρυθμίσεις.

11.6 Διατήρηση του φαγητού ζεστού

1. Για να διατηρήσετε το φαγητό ζεστό, πατήστε "Διατήρηση θερμότητας".
2. Όταν χρειάζεται, αλλάξτε τις ρυθμίσεις με < ή >.
3. Με το ✓ επιβεβαιώστε τις ρυθμίσεις.
4. Ξεκινήστε τη διατήρηση της θερμότητας με ▷||.

12 Αγαπημένα

Στα αγαπημένα μπορείτε να αποθηκεύσετε τις ρυθμίσεις σας και να τις χρησιμοποιήσετε ξανά.

Σημειώσεις

- Ανάλογα με τον τύπο συσκευής / την έκδοση λογισμικού της συσκευής σας, πρέπει πρώτα να κατεβάσετε αυτή τη λειτουργία στη συσκευή σας. Πληροφορηθείτε στην εφαρμογή (App) Home Connect.
- Η ταξινόμηση και η μετονομασία των αγαπημένων είναι δυνατή μόνο στην εφαρμογή (app) Home Connect.

12.1 Αποθήκευση αγαπημένων

Μπορείτε να αποθηκεύσετε μέχρι και 30 διαφορετικές λειτουργίες ως αγαπημένα σας.

- ▶ Όταν ρυθμίζετε μια λειτουργία, πατήστε το  "Αγαπημένα".
Για να μετονομάσετε ένα αγαπημένο, πρέπει να χρησιμοποιήσετε την εφαρμογή (app) Home Connect. Όταν η συσκευή σας είναι συνδεδεμένη, ακολουθήστε τις υποδείξεις στην εφαρμογή (app).

12.2 Επιλογή αγαπημένων

Όταν έχετε αποθηκεύσει αγαπημένα, μπορείτε να τα επιλέξετε για τη ρύθμιση της λειτουργίας.

1. Πατήστε το "Αγαπημένα".
2. Πατήστε το επιθυμητό αγαπημένο.

3. Όταν χρειάζεται, μπορείτε να αλλάξετε τις ρυθμίσεις.
4. Ξεκινήστε τη λειτουργία με .

Σημείωση

- Προσέξτε τα στοιχεία για τις διάφορες λειτουργίες:
- → "Θερμόμετρο ψησίματος", Σελίδα 15

12.3 Αλλαγή των αγαπημένων

Μπορείτε να αλλάξετε, να ταξινομήσετε ή να μετονομάσετε οποτεδήποτε τα αποθηκευμένα αγαπημένα σας.

1. Για να ταξινομήσετε ή μετονομάσετε τα αγαπημένα, πρέπει να χρησιμοποιήσετε την εφαρμογή (app) Home Connect. Όταν η συσκευή σας είναι συνδεδεμένη, ακολουθήστε τις υποδείξεις στην εφαρμογή (app).
2. Για να αλλάξετε τις ρυθμίσεις στη συσκευή, πατήστε το "Αγαπημένα".
3. Πατήστε το επιθυμητό αγαπημένο.
4. Πατήστε το .
5. Αλλάξτε τις ρυθμίσεις.
6. Επιβεβαιώστε την αλλαγή με "Αποδοχή".

12.4 Διαγραφή αγαπημένων

1. Πατήστε το "Αγαπημένα".
2. Πατήστε το επιθυμητό αγαπημένο.
3. Πατήστε το .
4. Επιβεβαιώστε με "Διαγραφή".

13 Ασφάλεια παιδιών

Ασφαλίστε τη συσκευή σας, για να μην ενεργοποιήσουν αθέλητα παιδιά τη συσκευή ή αλλάξουν ρυθμίσεις.



13.1 Ενεργοποίηση της ασφάλειας παιδιών

Η ασφάλεια παιδιών κλειδώνει το πεδίο χειρισμού, για να μην ενεργοποιήσουν αθέλητα τα παιδιά τη συσκευή. Για να ενεργοποιήσετε τη συσκευή, απενεργοποιήστε την ασφάλεια παιδιών.

Σημειώσεις

- Μόλις ενεργοποιήσετε την ασφάλεια παιδιών, η συσκευή κλειδώνει το πεδίο χειρισμού. Με εξαίρεση το πλήκτρο .

- Μπορείτε πρόσθετα να ενεργοποιήσετε το κλειδώμα της πόρτας της συσκευής.
→ "Βασικές ρυθμίσεις", Σελίδα 20

1. Πατήστε το .
2. Πατήστε το .
- ✓ Στην οθόνη ενδείξεων εμφανίζεται "Ασφάλεια παιδιών ενεργοποιημένη".

13.2 Απενεργοποίηση της ασφάλειας παιδιών

- ▶ Κρατήστε το πλήκτρο "Ξεκλείδωμα" πατημένο, μέχρι να εμφανιστεί "Ασφάλεια παιδιών απενεργοποιημένη".

14 Ταχεία θέρμανση

Με τη λειτουργία ταχείας θέρμανσης μπορείτε να μειώσετε τον χρόνο θέρμανσης.

Από τους 200 °C, η λειτουργία ταχείας θέρμανσης ενεργοποιείται αυτόματα.

Σημείωση: Μπορείτε να απενεργοποιήσετε την αυτόματη ταχεία θέρμανση από τους 200 °C στις βασικές ρυθμίσεις.

→ "Βασικές ρυθμίσεις", Σελίδα 20

Σε αυτούς τους τρόπους ψησίματος είναι δυνατή η ταχεία θέρμανση:



- "Θερμός αέρας Circo Therm" 

- "Επάνω/κάτω θέρμανση" 
- "Βαθμίδα ψησίματος ψωμιού" 

14.1 Ενεργοποίηση της ταχείας θέρμανσης

Για ένα ομοιόμορφο αποτέλεσμα μαγειρέματος, τοποθετήστε το φαγητό στον χώρο μαγειρέματος, αφού πρώτα ολοκληρωθεί η ταχεία θέρμανση.

Σημείωση: Ρυθμίστε μια διάρκεια, αφού πρώτα λήξει η ταχεία θέρμανση.

1. Ρυθμίστε έναν κατάλληλο τρόπο ψησίματος και μια θερμοκρασία από 100 °C και πάνω.
Από μια ρυθμισμένη θερμοκρασία 200 °C, ενεργοποιείται αυτόματα πρόσθετα η ταχεία θέρμανση.
2. Πατήστε το .
3. Ξεκινήστε τη λειτουργία με .
- ✓ Όταν λήξει η ταχεία θέρμανση, απενεργοποιείται το "Ταχεία θέρμανση" αυτόματα και ηχεί ένα σήμα. Στην οθόνη ενδείξεων σβήνει .

4. Τοποθετήστε το φαγητό μέσα στον χώρο μαγειρέματος.

14.2 Απενεργοποίηση της ταχείας θέρμανσης

1. Πατήστε το .
2. Πατήστε το .

15 Βασικές ρυθμίσεις

Μπορείτε να προσαρμόσετε τις βασικές ρυθμίσεις της συσκευής σας στις προσωπικές σας ανάγκες.

15.1 Επισκόπηση των βασικών ρυθμίσεων

Εδώ θα βρείτε μια επισκόπηση των βασικών ρυθμίσεων και των ρυθμίσεων εργοστασίου. Οι βασικές ρυθμίσεις εξαρτώνται από τον εξοπλισμό της συσκευής σας. Περισσότερες πληροφορίες για τις ξεχωριστές βασικές ρυθμίσεις θα βρείτε στην οθόνη ενδείξεων με το "Πληροφορίες".

Βασικές ρυθμίσεις	Επιλογή
Γλώσσα	Βλέπε Επιλογή στη συσκευή
Home Connect	Σύνδεση του φούρνου με μια κινητή τερματική συσκευή και τηλεχειρισμός
Ώρα	Ώρα σε 24-ωρη μορφή
Ημερομηνία	Ημερομηνία με τη μορφή HH.MM.EEEE
Οθόνη ενδείξεων	Επιλογή
Φωτεινότητα	<ul style="list-style-type: none"> ■ 1 ■ 2 ■ 3 ■ 4 ■ 5¹
Ένδειξη ετοιμότητας	<ul style="list-style-type: none"> ■ On, χρονικά περιορισμένα ■ Ενεργό (αυτή η ρύθμιση αυξάνει την κατανάλωση ενέργειας) ■ Off¹
Ρολόι	<ul style="list-style-type: none"> ■ Ψηφιακά + Ημερομηνία¹ ■ Ψηφιακά ■ Αναλογικά + Ημερομηνία ■ Αναλογικά
Ρύθμιση	Οριζόντια και κάθετη ευθυγράμμιση της οθόνης ενδείξεων
Ήχος	Επιλογή
Ήχος πλήκτρου	<ul style="list-style-type: none"> ■ On¹ ■ Off
Ηχητικό σήμα	<ul style="list-style-type: none"> ■ Πολύ μικρή διάρκεια ■ Μικρή διάρκεια ■ Μεσαία διάρκεια¹ ■ Μεγάλη διάρκεια

Ρυθμίσεις συσκευής	Επιλογή
Χρόνος συνέχισης της λειτουργίας του ανεμιστήρα	<ul style="list-style-type: none"> ■ Ελάχιστος ■ Συνίσταται¹ ■ Μεγάλος ■ Πολύ μεγάλος
Σύστημα εξαγωγής	<ul style="list-style-type: none"> ■ Μετεξοπλισμένο (σε 2-πλό και 3-πλό βαγονέτο φούρνου) ■ Μη μετεξοπλισμένο (σε υποδοχές και απλό βαγονέτο φούρνου)¹
Φωτισμός	<ul style="list-style-type: none"> ■ Ενεργοποιημένος στο μαγείρεμα και κατά το άνοιγμα της πόρτας¹ ■ Μόνο στο άνοιγμα της πόρτας ■ Πάντοτε απενεργοποιημένος
Εξατομίκευση	Επιλογή
Λογότυπο μάρκας	<ul style="list-style-type: none"> ■ Ένδειξη¹ ■ Μη ένδειξη
Λειτουργία μετά την ενεργοποίηση	<ul style="list-style-type: none"> ■ Κύριο μενού¹ ■ Τρόποι ψησίματος ■ Φαγητά ■ Αγαπημένα
Περασμένος χρόνος μαγειρέματος	<ul style="list-style-type: none"> ■ Ένδειξη¹ ■ Μη ένδειξη
Τοπικά φαγητά	<ul style="list-style-type: none"> ■ Όλα¹ ■ Ευρωπαϊκά φαγητά ■ Φαγητά βρετανικού τύπου
Φαγητά	<ul style="list-style-type: none"> ■ Όλα¹ ■ Κανένα χοιρινό κρέας ■ Μόνο κόσερ
Ασφάλεια παιδιών	<ul style="list-style-type: none"> ■ Μόνο κλειδωμά πλήκτρων¹ ■ Ασφάλιση πόρτας + κλειδωμά πλήκτρων ■ Απενεργοποιημένη
Αυτόματη ταχεία θέρμανση	<ul style="list-style-type: none"> ■ On¹ ■ Off
Εργοστασιακές ρυθμίσεις	Επιλογή
Εργοστασιακές ρυθμίσεις	<ul style="list-style-type: none"> ■ Διακοπή ■ Επανάκτηση

¹ Ρυθμίσεις εργοστασίου (ανάλογα με τον τύπο της συσκευής μπορεί να διαφέρουν)

Πληροφορίες συσκευής	Ένδειξη
Πληροφορίες συσκευής	Ένδειξη τεχνικών πληροφοριών για τη συσκευή

15.2 Αλλαγή της βασικής ρύθμισης

1. Ενεργοποιήστε τη συσκευή με .
2. Πατήστε το "Βασικές ρυθμίσεις".
3. Σκρολάρετε στις βασικές ρυθμίσεις ή κατηγορίες με \langle ή \rangle .

4. Πατήστε την επιθυμητή βασική ρύθμιση ή κατηγορία.
 - Για μια κατηγορία πατήστε την επιθυμητή βασική ρύθμιση.
5. Για να επιλέξετε την επιθυμητή ρύθμιση, σύρετε το δάκτυλο προς τα αριστερά ή τα δεξιά.
6. Επιβεβαιώστε την αλλαγή με \checkmark .
Όταν δεν εμφανίζεται \checkmark , η αλλαγή εισάγεται απευθείας στη μνήμη της συσκευής.
7. Για να αλλάξετε περαιτέρω βασικές ρυθμίσεις, επιστρέψτε με το \leftarrow στις βασικές ρυθμίσεις.

16 Home Connect

Αυτή η συσκευή έχει δυνατότητα δικτύου. Συνδέστε τη συσκευή σας με μια φορητή τερματική συσκευή, για να χρησιμοποιήσετε τις λειτουργίες μέσω της εφαρμογής (App) Home Connect, για να προσαρμόσετε τις βασικές ρυθμίσεις ή για να παρακολουθήσετε την τρέχουσα κατάσταση λειτουργίας.

Οι υπηρεσίες Home Connect δεν είναι διαθέσιμες σε όλες τις χώρες. Η διαθεσιμότητα της λειτουργίας Home Connect εξαρτάται από τη διαθεσιμότητα των υπηρεσιών Home Connect στη χώρα σας. Πληροφορίες για αυτό θα βρείτε στο: www.home-connect.com.

Η εφαρμογή (App) Home Connect σας καθοδηγεί σε ολόκληρη τη διαδικασία της σύνδεσης. Ακολουθήστε τις οδηγίες στην εφαρμογή (App) Home Connect, για να πραγματοποιήσετε τις ρυθμίσεις.

Συμβουλή: Προσέξτε επίσης τις υποδείξεις στην εφαρμογή (App) Home Connect.

Σημειώσεις

- Προσέξτε τις υποδείξεις ασφαλείας σε αυτές τις οδηγίες χρήσης και βεβαιωθείτε, ότι αυτές τηρούνται επίσης, όταν χειρίζεστε τη συσκευή μέσω της εφαρμογής (App) Home Connect.
→ "Ασφάλεια", Σελίδα 2
- Ο χειρισμός στη συσκευή έχει πάντοτε προτεραιότητα. Σε αυτόν τον χρόνο ο χειρισμός μέσω της εφαρμογής (App) Home Connect δεν είναι δυνατός.
- Στη δικτυωμένη λειτουργία ετοιμότητας απαιτεί η συσκευή το μέγιστο 2 W.

16.2 Ρυθμίσεις Home Connect

Στις βασικές ρυθμίσεις της συσκευής σας μπορείτε να προσαρμόσετε για το Home Connect τις ρυθμίσεις και τις ρυθμίσεις δικτύου.

Ποιες ρυθμίσεις δείχνει η οθόνη ενδείξεων, εξαρτάται, εάν το Home Connect είναι εγκατεστημένο και εάν η συσκευή είναι συνδεδεμένη με το οικιακό δίκτυο.

Βασική ρύθμιση	Δυνατές ρυθμίσεις	Εξήγηση
Βοηθός Home Connect	Εκκίνηση του Βοηθού Αποσύνδεση της σύνδεσης	Με τον Βοηθό Home Connect μπορείτε να συνδέσετε τη συσκευή σας με την εφαρμογή (App) Home Connect. Σημείωση: Όταν χρησιμοποιείτε τον Βοηθό Home Connect για πρώτη φορά, είναι διαθέσιμη μόνο η ρύθμιση "Εκκίνηση του Βοηθού".
WiFi	On Off	Με WiFi μπορείτε να απενεργοποιήσετε τη σύνδεση στο δίκτυο της συσκευής σας. Όταν συνδεθείτε επιτυχώς, μπορείτε να απενεργοποιήσετε το WiFi και δε χάνετε τα λεπτομερή δεδομένα σας. Μόλις ενεργοποιήσετε το WiFi εκ νέου, συνδέεται η συσκευή αυτόματα.

16.1 Ρύθμιση του Home Connect

Προϋποθέσεις

- Η συσκευή είναι συνδεδεμένη με το δίκτυο του ρεύματος και ενεργοποιημένη.
- Έχετε μια κινητή τερματική συσκευή με μια τρέχουσα έκδοση του λειτουργικού συστήματος iOS ή Android, π.χ. ένα smartphone.
- Η συσκευή στη θέση τοποθέτησης έχει λήψη στο οικιακό δίκτυο WLAN (Wi-Fi).
- Η κινητή τερματική συσκευή και η συσκευή βρίσκονται στην εμβέλεια του σήματος WLAN του οικιακού δικτύου σας.

1. Σαρώστε τον ακόλουθο κωδικό QR.



Με τον κωδικό QR μπορείτε να εγκαταστήσετε την εφαρμογή (App) Home Connect και να συνδέσετε τη συσκευή σας.

2. Ακολουθήστε τις υποδείξεις της εφαρμογής (App) Home Connect.

Βασική ρύθμιση	Δυνατές ρυθμίσεις	Εξήγηση
Κατάσταση τηλεχειρισμού	Παρακολούθηση Χειροκίνητη τηλε-εκκίνηση Μόνιμη τηλε-εκκίνηση	Σημείωση: Στη δικτυωμένη λειτουργία ετοιμότητας, η συσκευή χρειάζεται το μέγιστο 2 W. Με την παρακολούθηση, μπορείτε να εμφανίσετε στην εφαρμογή (App) μόνο την κατάσταση λειτουργίας της συσκευής. Όταν περνάτε από την παρακολούθηση ή τη συνεχή τηλε-εκκίνηση στη χειροκίνητη τηλε-εκκίνηση, πρέπει να ενεργοποιείτε κάθε φορά την τηλε-εκκίνηση. Μπορείτε να ανοίξετε την πόρτα της συσκευής μέσα σε 15 λεπτά, αφού ενεργοποιήσετε την τηλε-εκκίνηση. Έτσι δεν απενεργοποιείται η τηλε-εκκίνηση. Μετά τη λήξη των 15 λεπτών με το άνοιγμα της πόρτας της συσκευής απενεργοποιείται η χειροκίνητη τηλε-εκκίνηση. Σε περίπτωση συνεχούς τηλε-εκκίνησης, μπορείτε να εκκινήσετε και να χειριστείτε τη συσκευή οποτεδήποτε από μακριά. Όταν χειρίζεστε τη συσκευή συχνά από μακριά, είναι σκόπιμο, να θέσετε την τηλε-εκκίνηση στο "Συνεχώς".

16.3 Χειρισμός της συσκευής με την εφαρμογή (App) Home Connect

Με την εφαρμογή (App) Home Connect μπορείτε να ρυθμίσετε και να ξεκινήσετε τη συσκευή σας από μακριά.

⚠ ΠΡΟΕΙΔΟΠΟΙΗΣΗ – Κίνδυνος πυρκαγιάς!

Τα αποθηκευμένα στον χώρο μαγειρέματος εύφλεκτα αντικείμενα μπορούν να αναφλεγούν.

- ▶ Μη φυλάγετε ποτέ εύφλεκτα αντικείμενα στον χώρο μαγειρέματος.
- ▶ Όταν αρχίζει να εμφανίζεται καπνός, πρέπει να απενεργοποιηθεί η συσκευή ή να τραβηχθεί το φιν από την πρίζα του ρεύματος και να κρατηθεί η πόρτα κλειστή, για να σβήσετε τις ενδεχομένως εμφανιζόμενες φλόγες.

Προϋποθέσεις

- Η συσκευή είναι απενεργοποιημένη.
- Η συσκευή είναι συνδεδεμένη με το οικιακό δίκτυο και με την εφαρμογή (App) Home Connect.
- Για να μπορείτε να ρυθμίζετε τη συσκευή μέσω της εφαρμογής (App), πρέπει να είναι επιλεγμένη η χειροκίνητη ή συνεχής τηλε-εκκίνηση στη βασική ρύθμιση Κατάσταση τηλεχειρισμού (Remote Control Level).

1. Για να ενεργοποιήσετε τη χειροκίνητη τηλε-εκκίνηση, πατήστε **π**.

Η επιβεβαίωση στον φούρνο είναι μόνο απαραίτητη, όταν περνάτε από την παρακολούθηση ή τη συνεχή τηλε-εκκίνηση στη χειροκίνητη τηλε-εκκίνηση. Στη συνεχή τηλε-εκκίνηση δεν είναι απαραίτητη καμία επιβεβαίωση στον φούρνο.

2. Πραγματοποιήστε μια ρύθμιση στην εφαρμογή (App) Home Connect και στείλτε την στη συσκευή.

Σημειώσεις

- Όταν ξεκινήσετε τη λειτουργία φούρνου στη συσκευή, ενεργοποιείται αυτόματα η τηλε-εκκίνηση. Μπορείτε να αλλάξετε τις ρυθμίσεις μέσω της εφαρμογής (App) Home Connect ή να ξεκινήσετε ένα νέο πρόγραμμα.
- Μπορείτε να ανοίξετε την πόρτα της συσκευής μέσα σε 15 λεπτά, αφού ενεργοποιήσετε την τηλε-εκκίνηση. Έτσι δεν απενεργοποιείται η τηλε-εκκίνηση. Μετά τη λήξη των 15 λεπτών με το άνοιγμα της πόρτας της συσκευής απενεργοποιείται η χειροκίνητη τηλε-εκκίνηση.

16.4 Ενημέρωση λογισμικού

Με τη λειτουργία ενημέρωσης λογισμικού ενημερώνεται το λογισμικό της συσκευής σας, π.χ. βελτιστοποίηση, διόρθωση σφαλμάτων, σχετικές με την ασφάλεια ενημερώσεις καθώς και για πρόσθετες λειτουργίες και υπηρεσίες. Έτσι οι παραστάσεις και ο χειρισμός στην οθόνη ενδείξεων μπορεί να αλλάξουν λίγο.

Προϋπόθεση είναι, ότι είστε καταχωρημένοι χρήστες του Home Connect, έχετε εγκατεστημένη την εφαρμογή (App) στην κινητή τερματική συσκευή σας και είστε συνδεδεμένοι στον εξυπηρετητή Home Connect.

Μόλις μια ενημέρωση λογισμικού είναι διαθέσιμη, θα ενημερωθείτε μέσω της εφαρμογής (App) Home Connect και μπορείτε να ξεκινήσετε την ενημέρωση λογισμικού μέσω της εφαρμογής (App). Μετά το επιτυχές κατέβασμα (Download) μπορείτε να ξεκινήσετε την εγκατάσταση μέσω της εφαρμογής (App) Home Connect, όταν βρίσκεστε στο οικιακό δίκτυό σας WLAN (WiFi). Μετά την επιτυχή εγκατάσταση θα ενημερωθείτε μέσω της εφαρμογής (App) Home Connect.

Σημειώσεις

- Η ενημέρωση λογισμικού αποτελείται από δύο βήματα.
 - Στο πρώτο βήμα το κατέβασμα (Download).
 - Στο δεύτερο βήμα η εγκατάσταση στη συσκευή σας.
- Κατά τη διάρκεια του κατεβάσματος (Download) μπορείτε να συνεχίσετε τη χρήση της συσκευής σας. Ανάλογα με τις προσωπικές ρυθμίσεις στην εφαρμογή (App) μπορεί να κατέβει μια ενημέρωση λογισμικού επίσης αυτόματα.
- Η εγκατάσταση διαρκεί λίγα λεπτά. Κατά τη διάρκεια της εγκατάστασης δεν μπορείτε να χρησιμοποιήσετε τη συσκευή σας.
- Στην περίπτωση μιας ενημέρωσης που έχει σχέση με την ασφάλεια συνίσταται η εκτέλεση της εγκατάστασης όσο το δυνατό γρηγορότερα.

16.5 Τηλεδιάγνωση

Η υπηρεσία εξυπηρέτησης πελατών μπορεί μέσω της τηλεδιάγνωσης να έχει πρόσβαση στη συσκευή σας, όταν αποταθείτε με την αντίστοιχη επιθυμία στην υπηρεσία εξυπηρέτησης πελατών, η συσκευή σας είναι συνδεδεμένη με τον Server (εξυπηρετητής) Home Connect και η τηλεδιάγνωση στη χώρα στην οποία χρησιμοποιείτε τη συσκευή είναι διαθέσιμη.

Συμβουλή: Περισσότερες πληροφορίες και υποδείξεις για τη διαθεσιμότητα της τηλεδιάγνωσης στη χώρα σας θα βρείτε στην περιοχή Σέρβις/Υποστήριξη της τοπικής ιστοσελίδας: www.home-connect.com.

16.6 Προστασία των προσωπικών δεδομένων

Προσέξτε τις οδηγίες για την προστασία δεδομένων.

Με τη σύνδεση της συσκευής σας σε ένα συνδεδεμένο στο διαδίκτυο οικιακό δίκτυο για πρώτη φορά, η συσκευή σας μεταδίδει τις ακόλουθες κατηγορίες δεδομένων στον εξυπηρετητή Home Connect (αρχική εγγραφή):

- Μοναδικός αναγνωριστικός κωδικός συσκευής (αποτελούμενος από κλειδιά συσκευής και τη διεύθυνση

MAC της ενσωματωμένης μονάδας επικοινωνίας Wi-Fi).

- Πιστοποιητικό ασφαλείας της μονάδας επικοινωνίας Wi-Fi (για ασφάλεια των πληροφοριών της σύνδεσης).
- Η τρέχουσα έκδοση λογισμικού και η έκδοση υλισμικού της οικιακής συσκευής σας.
- Κατάσταση μιας ενδεχομένως προηγούμενης επαναφοράς στις ρυθμίσεις εργοστασίου.

Αυτή η αρχική εγγραφή προετοιμάζει τη χρήση των λειτουργιών Home Connect και είναι απαραίτητη μόνο τη στιγμή που θέλετε να χρησιμοποιήσετε τις λειτουργίες Home Connect για πρώτη φορά.

Σημείωση: Προσέξτε, ότι οι λειτουργίες Home Connect μπορεί να χρησιμοποιηθούν μόνο σε συνδυασμό με την εφαρμογή (App) Home Connect. Οι πληροφορίες σχετικά με την προστασία δεδομένων είναι προσβάσιμες στην εφαρμογή (App) Home Connect.

17 Καθαρισμός και φροντίδα

Για να παραμένει η συσκευή σας για μεγάλο χρονικό διάστημα λειτουργική, καθαρίζετε και φροντίζετε την προσεκτικά.

17.1 Υλικά καθαρισμού

Για να μην προκαλέσετε ζημιά στις διάφορες επιφάνειες στη συσκευή, μη χρησιμοποιήσετε ακατάλληλα υλικά καθαρισμού.

⚠ ΠΡΟΕΙΔΟΠΟΙΗΣΗ – Κίνδυνος ηλεκτροπληξίας!

Μια εισχώρηση υγρασίας μπορεί να προκαλέσει ηλεκτροπληξία.

- ▶ Μη χρησιμοποιείτε συσκευές εκτόξευσης ατμού ή συσκευές καθαρισμού υψηλής πίεσης, για να καθαρίσετε τη συσκευή.

ΠΡΟΣΟΧΗ

Τα ακατάλληλα υλικά καθαρισμού καταστρέφουν τις επιφάνειες της συσκευής.

- ▶ Μη χρησιμοποιείτε κανένα ισχυρό απορρυπαντικό ή υλικά τριψίματος.

Κατάλληλα υλικά καθαρισμού

Χρησιμοποιείτε μόνο κατάλληλα υλικά καθαρισμού για τις διάφορες επιφάνειες στη συσκευή σας.

Προσέχετε τις οδηγίες για τον καθαρισμό της συσκευής.

→ "Καθαρισμός συσκευής", Σελίδα 25

Μπροστινή πλευρά συσκευής

Επιφάνεια	Κατάλληλα υλικά καθαρισμού	Υποδείξεις
Ανοξειδωτος χάλυβας	<ul style="list-style-type: none"> ■ Ζεστό διάλυμα απορρυπαντικού πιάτων ■ Ειδικά υλικά φροντίδας ανοξειδωτου χάλυβα για ζεστές επιφάνειες 	<p>Για την αποφυγή διάβρωσης, απομακρύνετε αμέσως τους λεκέδες από άλατα ασβεστίου, λίπος, κορν φλάουρ και ασπράδι αυγού από τις επιφάνειες ανοξειδωτου χάλυβα.</p> <p>Απλώνετε πολύ λεπτά το υλικό φροντίδας ανοξειδωτου χάλυβα.</p>
Πλαστικό ή βερνικωμένες επιφάνειες	<ul style="list-style-type: none"> ■ Ζεστό διάλυμα απορρυπαντικού πιάτων 	<p>Μη χρησιμοποιείτε κανένα υγρό καθαρισμού τζαμιών ή ξύστρα γυαλιού.</p> <p>Για την αποφυγή λεκέδων που δεν απομακρύνονται άλλο, απομακρύνετε αμέσως το μέσο απασβέστωσης από την επιφάνεια.</p>
Γυαλί	<ul style="list-style-type: none"> ■ Ζεστό διάλυμα απορρυπαντικού πιάτων 	<p>Μη χρησιμοποιείτε κανένα υγρό καθαρισμού τζαμιών ή ξύστρα γυαλιού.</p>

- ▶ Μη χρησιμοποιείτε ισχυρά αλκοολούχα υλικά καθαρισμού.
- ▶ Μη χρησιμοποιείτε κανένα σκληρό σύρμα τριψίματος ή σφουγγάρι καθαρισμού.
- ▶ Μη χρησιμοποιείτε κανένα ειδικό καθαριστικό για τον ζεστό καθαρισμό.

Η χρήση απορρυπαντικού φούρνου στον ζεστό χώρο μαγειρέματος, καταστρέφει το εμαγιέ.

- ▶ Μη χρησιμοποιείτε ποτέ απορρυπαντικά φούρνου στον ζεστό χώρο μαγειρέματος.

- ▶ Πριν την επόμενη θέρμανση, απομακρύνετε εντελώς τα υπολείμματα από τον χώρο μαγειρέματος και από την πόρτα της συσκευής.

Τα αναμειγνυόμενα διαφορετικά υλικά καθαρισμού μπορεί να αντιδράσουν χημικά μεταξύ τους.

- ▶ Μην αναμειγνύετε υλικά καθαρισμού.
- ▶ Απομακρύνετε εντελώς τα υπολείμματα υλικών καθαρισμού.

Το αλάτι στα καινούργια πανιά σπογγώδους υφής μπορεί να καταστρέψει τις επιφάνειες.

- ▶ Πριν τη χρήση, πλένετε καλά τα νέα σφουγγαρόπανα.

Πόρτα συσκευής

Περιοχή	Κατάλληλα υλικά καθαρισμού	Υποδείξεις
Τζάμια πόρτας	<ul style="list-style-type: none"> ■ Ζεστό διάλυμα απορρυπαντικού πιάτων ■ Απορρυπαντικό φούρνου ■ Ανοξειδωτο σύρμα κουζίνας 	<p>Μη χρησιμοποιείτε ξύστρες γυαλιού.</p> <p>Συμβουλή: Για προσεκτικό καθαρισμό, αφαιρέστε τα τζάμια της πόρτας. → "Πόρτα της συσκευής", Σελίδα 30</p>
Κάλυμμα της πόρτας	<ul style="list-style-type: none"> ■ Από ανοξειδωτο χάλυβα: Καθαριστικό ανοξειδωτου χάλυβα ■ Από πλαστικό υλικό: Ζεστό διάλυμα απορρυπαντικού πιάτων 	<p>Μη χρησιμοποιείτε κανένα υγρό καθαρισμού τζαμιών ή ξύστρα γυαλιού.</p> <p>Μη χρησιμοποιείτε υλικά φροντίδας ανοξειδωτου χάλυβα.</p> <p>Συμβουλή: Για προσεκτικό καθαρισμό, αφαιρέστε το κάλυμμα της πόρτας. → "Πόρτα της συσκευής", Σελίδα 30</p>
Εσωτερικό πλαίσιο της πόρτας από ανοξειδωτο χάλυβα	<ul style="list-style-type: none"> ■ Καθαριστικό ανοξειδωτου χάλυβα 	<p>Οι αποχρώσεις μπορεί να απομακρυνθούν με καθαριστικό ανοξειδωτου χάλυβα.</p> <p>Μη χρησιμοποιείτε υλικά φροντίδας ανοξειδωτου χάλυβα.</p>
Λαβή πόρτας	<ul style="list-style-type: none"> ■ Ζεστό διάλυμα απορρυπαντικού πιάτων 	<p>Για την αποφυγή λεκέδων που δεν απομακρύνονται άλλο, απομακρύνετε αμέσως το μέσο απασβέστωσης από την επιφάνεια.</p>

Χώρος μαγειρέματος

Περιοχή	Κατάλληλα υλικά καθαρισμού	Υποδείξεις
Εμαγιέ επιφάνειες	<ul style="list-style-type: none"> ■ Ζεστό διάλυμα απορρυπαντικού πιάτων ■ Ξιδόνερο ■ Απορρυπαντικό φούρνου ■ Ανοξειδωτο σύρμα κουζίνας 	<p>Σε περίπτωση μεγάλης ρύπανσης, χρησιμοποιείτε μια βούρτσα ή ένα ανοξειδωτο σύρμα κουζίνας.</p> <p>Για το στέγνωμα του χώρου μαγειρέματος μετά τον καθαρισμό, αφήνετε την πόρτα της συσκευής ανοιχτή.</p> <p>Σημειώσεις</p> <ul style="list-style-type: none"> ■ Καλύτερα χρησιμοποιείτε τη λειτουργία καθαρισμού. → "Λειτουργία καθαρισμού Πυρολυτικός αυτοκαθαρισμός", Σελίδα 25 ■ Το εμαγιέ "ψήνεται" στις πολύ υψηλές θερμοκρασίες, με αποτέλεσμα να εμφανίζονται ελαφρές διαφορές χρώματος. Η ικανότητα λειτουργίας της συσκευής δεν επηρεάζεται. ■ Οι γωνίες στις λεπτές λαμαρίνες δε γίνονται τελείως εμαγιέ και μπορεί να είναι τραχιές. Η προστασία από διάβρωση δεν επηρεάζεται από αυτό. ■ Λόγω υπολειμμάτων τροφίμων δημιουργούνται λευκές επικαθήσεις πάνω στις εμαγιέ επιφάνειες. Οι επικαθήσεις είναι αβλαβείς για την υγεία. Η ικανότητα λειτουργίας της συσκευής δεν επηρεάζεται. Μπορείτε να απομακρύνετε τις επικαθήσεις με κιτρικό οξύ.
Οδηγοί	<ul style="list-style-type: none"> ■ Ζεστό διάλυμα απορρυπαντικού πιάτων ■ Ανοξειδωτο σύρμα κουζίνας 	<p>Σε περίπτωση μεγάλης ρύπανσης, χρησιμοποιείτε μια βούρτσα ή ένα ανοξειδωτο σύρμα κουζίνας.</p> <p>Σημείωση: Για προσεκτικό καθαρισμό, αφαιρέστε τους οδηγούς. → "Οδηγοί", Σελίδα 28</p>
Σύστημα εξαγωγής	<ul style="list-style-type: none"> ■ Ζεστό διάλυμα απορρυπαντικού πιάτων 	<p>Σε περίπτωση μεγάλης ρύπανσης, χρησιμοποιείτε μια βούρτσα.</p> <p>Για να μην αφαιρεθεί το γράσο, καθαρίστε τις ράγες εξόδου τοποθετημένες μέσα.</p> <p>Μην την καθαρίζετε στο πλυντήριο πιάτων.</p> <p>Σημείωση: Για προσεκτικό καθαρισμό, αφαιρέστε το σύστημα εξαγωγής. → "Οδηγοί", Σελίδα 28</p>

Περιοχή	Κατάλληλα υλικά καθαρισμού	Υποδείξεις
Εξαρτήματα	<ul style="list-style-type: none"> ▪ Ζεστό διάλυμα απορρυπαντικού πιάτων ▪ Απορρυπαντικό φούρνου ▪ Ανοξειδωτο σύρμα κουζίνας 	<p>Σε περίπτωση μεγάλης ρύπανσης, χρησιμοποιείτε μια βούρτσα ή ένα ανοξειδωτο σύρμα κουζίνας.</p> <p>Τα εμαγιέ εξαρτήματα είναι κατάλληλα για πλυντήριο πιάτων.</p>
Θερμόμετρο ψησίματος	<ul style="list-style-type: none"> ▪ Ζεστό διάλυμα απορρυπαντικού πιάτων 	<p>Σε περίπτωση μεγάλης ρύπανσης, χρησιμοποιείτε μια βούρτσα. Μην την καθαρίζετε στο πλυντήριο πιάτων.</p>

17.2 Καθαρισμός συσκευής

Για την αποφυγή ζημιάς στη συσκευή, καθαρίζετε τη συσκευή μόνο όπως προβλέπεται και με τα κατάλληλα υλικά καθαρισμού.

⚠ ΠΡΟΕΙΔΟΠΟΙΗΣΗ – Κίνδυνος εγκαύματος!

Κατά τη διάρκεια της χρήσης ζεσταίνεται η συσκευή και τα εξαρτήματα που ακουμπιούνται.

- ▶ Δώστε προσοχή, για την αποφυγή της επαφής με τα θερμαντικά στοιχεία.
- ▶ Τα μικρά παιδιά, κάτω των 8 ετών, πρέπει να κρατιούνται μακριά από τη συσκευή.

⚠ ΠΡΟΕΙΔΟΠΟΙΗΣΗ – Κίνδυνος πυρκαγιάς!

Τα υπολείμματα φαγητών, το λίπος και ο χυμός από το ψητό μπορούν να αναφλεγούν.

- ▶ Πριν από τη λειτουργία απομακρύνετε τη χοντρή ρύπανση από τον χώρο μαγειρέματος, τα θερμαντικά στοιχεία και από τα εξαρτήματα.

Προϋπόθεση: Προσέξτε τις πληροφορίες για τα υλικά καθαρισμού.

→ "Υλικά καθαρισμού", Σελίδα 23

1. Καθαρίστε τη συσκευή με ζεστό διάλυμα απορρυπαντικού πιάτων και με ένα πανί καθαρισμού.
 - ▶ Σε ορισμένες επιφάνειες, μπορείτε να χρησιμοποιήσετε εναλλακτικά υλικά καθαρισμού.
 - "Κατάλληλα υλικά καθαρισμού", Σελίδα 23
2. Στεγνώστε με ένα μαλακό πανί.

18 Λειτουργία καθαρισμού "Πυρολυτικός αυτοκαθαρισμός"

Με τη λειτουργία καθαρισμού "Πυρολυτικός αυτοκαθαρισμός" καθαρίζεται ο χώρος μαγειρέματος σχεδόν αυτόματα.

Η λειτουργία καθαρισμού απαιτεί περίπου 3,9 - 4,8 κιλοβατώρες.

18.1 Προετοιμασία της συσκευής για τη λειτουργία καθαρισμού

Για τη λήψη ενός καλού αποτελέσματος καθαρισμού και την αποφυγή ζημιών, προετοιμάστε προσεκτικά τη συσκευή.

⚠ ΠΡΟΕΙΔΟΠΟΙΗΣΗ – Κίνδυνος πυρκαγιάς!

Τα αποθηκευμένα στον χώρο μαγειρέματος εύφλεκτα αντικείμενα μπορούν να αναφλεγούν.

- ▶ Μη φυλάγετε ποτέ εύφλεκτα αντικείμενα στον χώρο μαγειρέματος.
- ▶ Όταν αρχίζει να εμφανίζεται καπνός, πρέπει να απενεργοποιηθεί η συσκευή ή να τραβηχθεί το φως από την πρίζα του ρεύματος και να κρατηθεί η πόρτα κλειστή, για να σβήσετε τις ενδεχομένως εμφανιζόμενες φλόγες.

Τα υπολείμματα φαγητού, το λίπος και ο χυμός από το ψητό μπορούν κατά τη διάρκεια της λειτουργίας καθαρισμού να αναφλεγούν.

- ▶ Πριν από κάθε ξεκίνηση της λειτουργίας καθαρισμού, απομακρύνετε τη χοντρή ρύπανση από τον χώρο μαγειρέματος.
- ▶ Μην καθαρίζετε ποτέ μαζί και τα εξαρτήματα.

Η συσκευή κατά τη διάρκεια της λειτουργίας καθαρισμού ζεσταίνεται εξωτερικά πάρα πολύ.

- ▶ Μην κρεμάτε ποτέ εύφλεκτα αντικείμενα, όπως π.χ. πετσέτες κουζίνας, στη λαβή της πόρτας.
- ▶ Κρατάτε την μπροστινή πλευρά της συσκευής ελεύθερη.
- ▶ Κρατάτε τα παιδιά μακριά.

Σε περίπτωση χαλασμένης στεγανοποίησης της πόρτας, διαφεύγει πολύ θερμότητα στην περιοχή της πόρτας.

- ▶ Μην τρίβετε και μην αφαιρείτε τη στεγανοποίηση.
- ▶ Μη λειτουργείτε τη συσκευή ποτέ με χαλασμένη στεγανοποίηση ή χωρίς στεγανοποίηση.

1. Αφαιρέστε τα εξαρτήματα και τα σκεύη από τον χώρο μαγειρέματος. Μπορείτε να καθαρίσετε μαζί τους οδηγούς με τα βαγονέτα φούρνου.

Συμβουλή: Αφαιρέστε επίσης τους οδηγούς για να εξοικονομήσετε ενέργεια και να επιτύχετε ένα καλύτερο αποτέλεσμα καθαρισμού στον χώρο μαγειρέματος.

→ "Οδηγοί", Σελίδα 28

2. Απομακρύνετε τη χοντρή ρύπανση από τον χώρο μαγειρέματος και από τους οδηγούς. Η χοντρή ρύπανση μπορεί να καεί και έτσι να γίνει δύσκολη η αφαίρεσή της.
3. Σκουπίστε την πόρτα της συσκευής εσωτερικά και τις γύρω επιφάνειες του χώρου μαγειρέματος στην περιο-

χή της στεγανοποίησης της πόρτας με διάλυμα απορρυπαντικού πιάτων και ένα μαλακό πανί.

Μην αφαιρείτε τη στεγανοποίηση της πόρτας και μην την τρίβετε.

Απομακρύνετε την ισχυρή ρύπανση στο εσωτερικό τζάμι της πόρτας με απορρυπαντικό φούρνου.

4. Απομακρύνετε αντικείμενα από τον χώρο μαγειρέματος. Ο χώρος μαγειρέματος πρέπει να είναι άδειος εκτός από τους οδηγούς.

18.2 Ρύθμιση της λειτουργίας καθαρισμού "Πυρολυτικός αυτοκαθαρισμός"

⚠ ΠΡΟΕΙΔΟΠΟΙΗΣΗ – Κίνδυνος βλάβης για την υγεία!

Η λειτουργία καθαρισμού θερμαίνει τον χώρο μαγειρέματος σε πάρα πολύ υψηλή θερμοκρασία, έτσι ώστε να καίγονται τα υπολείμματα από το ψήσιμο φαγητού, γλυκών και το ψήσιμο στο γκριλ. Σε αυτή την περίπτωση απελευθερώνονται ατμοί, οι οποίοι μπορεί να οδηγήσουν σε ερεθισμούς των βλεννογόνων.

- ▶ Κατά τη διάρκεια της λειτουργίας καθαρισμού αερίζετε καλά την κουζίνα.
- ▶ Μην παραμένετε στον χώρο για μεγαλύτερο χρονικό διάστημα.
- ▶ Κρατάτε τα παιδιά και τα κατοικίδια ζώα μακριά.

⚠ ΠΡΟΕΙΔΟΠΟΙΗΣΗ – Κίνδυνος εγκαύματος!

Ο χώρος μαγειρέματος κατά τη διάρκεια της λειτουργίας καθαρισμού ζεσταίνεται πάρα πολύ.

- ▶ Μην ανοίγετε ποτέ την πόρτα της συσκευής.
- ▶ Αφήνετε τη συσκευή να κρυώσει.
- ▶ Κρατάτε τα παιδιά μακριά.

⚠ Η συσκευή κατά τη διάρκεια της λειτουργίας καθαρισμού ζεσταίνεται εξωτερικά πάρα πολύ.

- ▶ Μην ακουμπάτε ποτέ την πόρτα της συσκευής.
- ▶ Αφήνετε τη συσκευή να κρυώσει.
- ▶ Κρατάτε τα παιδιά μακριά.

Σημείωση: Η λάμπα του φούρνου δεν ανάβει κατά τη διάρκεια της λειτουργίας καθαρισμού.

Προϋπόθεση:

→ "Προετοιμασία της συσκευής για τη λειτουργία καθαρισμού", Σελίδα 25

1. Πατήστε το "Καθαρισμός".
2. Πατήστε το "Πυρολυτικός αυτοκαθαρισμός" ☼ .
3. Πατήστε το "Βαθμίδα" και ρυθμίστε τη βαθμίδα καθαρισμού.

Βαθμίδα καθαρισμού	Βαθμός καθαρισμού	Διάρκεια σε ώρες
1	Ελαφρά	Περίπου 2:15
2	Υψηλή	Περίπου 2:30

Σε περίπτωση ισχυρής ή παλαιότερης ρύπανσης, επιλέξτε την υψηλότερη βαθμίδα καθαρισμού.

Δεν μπορείτε να αλλάξετε τη διάρκεια της λειτουργίας καθαρισμού.

Αφού εκκινηθεί η λειτουργία καθαρισμού, δεν μπορείτε να αλλάξετε τη βαθμίδα καθαρισμού.

- ✓ Στην οθόνη ενδείξεων εμφανίζεται η διάρκεια της βαθμίδας καθαρισμού.

4. Εκκινήστε τη λειτουργία καθαρισμού με DII .

- ✓ Στην οθόνη ενδείξεων εμφανίζεται μια υπόδειξη για τις απαραίτητες προετοιμασίες για τη λειτουργία καθαρισμού.

5. Επιβεβαιώστε την υπόδειξη με "OK".

- ✓ Η λειτουργία καθαρισμού ξεκινά. Στην οθόνη ενδείξεων τρέχει η διάρκεια.

- ✓ Για τη δική σας ασφάλεια, κλειδώνει η πόρτα της συσκευής τον χώρο μαγειρέματος. Στην οθόνη ενδείξεων εμφανίζεται ⏸ .

- ✓ Μόλις λήξει η λειτουργία καθαρισμού, ηχεί ένα σήμα.

6. Θέση της συσκευής σε ετοιμότητα λειτουργίας μετά τη λειτουργία καθαρισμού.

→ "Θέση της συσκευής σε ετοιμότητα λειτουργίας μετά τη λειτουργία καθαρισμού", Σελίδα 26

Η πόρτα της συσκευής μπορεί να ανοίξει μόνο, αφού πρώτα η συσκευή έχει επαρκώς κρυώσει και σβήσει το ⏸ .

18.3 Διακοπή της λειτουργίας καθαρισμού

Σημείωση: Μετά την εκκίνηση δεν μπορείτε να διακόψετε ή αλλάξετε πλέον τη λειτουργία καθαρισμού.

- ▶ Για να διακόψετε τη λειτουργία καθαρισμού, απενεργοποιήστε τη συσκευή με ⏻ .

18.4 Θέση της συσκευής σε ετοιμότητα λειτουργίας μετά τη λειτουργία καθαρισμού

1. Αφήστε τη συσκευή να κρυώσει.

2. Αφαιρέστε τη στάχτη που έχει μείνει στον χώρο μαγειρέματος, στους οδηγούς και στην περιοχή της πόρτας της συσκευής.

→ "Καθαρισμός και φροντίδα", Σελίδα 23

3. Τραβήξτε πολλές φορές έξω-μέσα τα βαγονέτα φούρνου.

Κατά τη διάρκεια της λειτουργίας καθαρισμού, μπορεί να προκληθούν αποχρώσεις στα βαγονέτα φούρνου.

Αυτές οι αποχρώσεις δεν επηρεάζουν τη λειτουργία της συσκευής.

4. Απομακρύνετε τις άσπρες επικαθήσεις με κιτρικό οξύ.

Σημείωση: Άσπρες επικαθήσεις στις εμαγιέ επιφάνειες μπορεί να δημιουργηθούν από πολύ χοντρή ρύπανση. Αυτά τα υπολείμματα τροφίμων είναι αβλαβή. Οι επικαθήσεις δεν επηρεάζουν τη λειτουργία της συσκευής.

Σημείωση: Κατά τη διάρκεια της λειτουργίας καθαρισμού αλλάζει χρώμα το πλαίσιο στην εσωτερική πλευρά της πόρτας της συσκευής ή άλλα μέρη από ανοξειδωτο χάλυβα της πόρτας της συσκευής. Αυτές οι αποχρώσεις δεν επηρεάζουν τη λειτουργία της συσκευής. Οι αποχρώσεις μπορεί να απομακρυνθούν με ένα καθαριστικό ανοξειδωτου χάλυβα.

19 Βοήθεια καθαρισμού "Easy Clean"

Χρησιμοποιήστε τη βοήθεια καθαρισμού "Easy Clean" για τον ενδιάμεσο καθαρισμό του χώρου μαγειρέματος. Η βοήθεια καθαρισμού "Easy Clean" μουλιάζει τη ρύπανση μέσω της εξάτμισης διαλύματος απορρυπαντικού πιάτων. Στη συνέχεια, μπορεί η ρύπανση να απομακρυνθεί ευκολότερα.

19.1 Ρύθμιση της βοήθειας καθαρισμού "Easy Clean"

⚠ ΠΡΟΕΙΔΟΠΟΙΗΣΗ – Κίνδυνος ζεματίσματος!

Με το νερό στον καυτό χώρο μαγειρέματος μπορεί να δημιουργηθεί καυτός υδρατμός.

- ▶ Μη χύνετε ποτέ νερό μέσα στον καυτό χώρο μαγειρέματος.

Σημειώσεις

- Η λάμπα του φούρνου δεν ανάβει κατά τη διάρκεια της βοήθειας καθαρισμού.
- Μην ανοίγετε την πόρτα της συσκευής κατά τη διάρκεια της λειτουργίας.

Προϋποθέσεις

- Μπορείτε να ξεκινήσετε τη βοήθεια καθαρισμού μόνο, όταν ο χώρος μαγειρέματος είναι κρύος (θερμοκρασία περιβάλλοντος) και η πόρτα της συσκευής είναι κλειστή.
- Για την απομάκρυνση ιδιαίτερα επίμονης ρύπανσης, τρίψτε τα λερωμένα σημεία στις λείες επιφάνειες με ένα υγρό καθαρισμού πιάτων, προτού ξεκινήσετε τη βοήθεια καθαρισμού.

1. Αφαιρέστε τα εξαρτήματα από τον χώρο μαγειρέματος.
2. **ΠΡΟΣΟΧΗ** – Απεσταγμένο νερό στον χώρο μαγειρέματος οδηγεί σε διάβρωση.
 - ▶ Μη χρησιμοποιείτε καθόλου απεσταγμένο νερό. Αναμείξτε 0,4 λίτρα νερό με μια σταγόνα υγρού καθαρισμού πιάτων και χύστε το στη μέση του πάτου του χώρου μαγειρέματος.
3. Πατήστε το "Καθαρισμός".
4. Πατήστε το "Easy Clean".
5. Ξεκινήστε τη βοήθεια καθαρισμού με **▶▶**.
 - ✓ Στην οθόνη ενδείξεων εμφανίζεται μια υπόδειξη για τις απαραίτητες προετοιμασίες για τη βοήθεια καθαρισμού.

6. Επιβεβαιώστε την υπόδειξη με "OK".
 - ✓ Η βοήθεια καθαρισμού ξεκινά. Στην οθόνη ενδείξεων τρέχει η διάρκεια.
 - ✓ Μόλις η βοήθεια καθαρισμού λήξει, ηχεί ένα σήμα.
7. Για να σταματήσετε το σήμα, πατήστε ένα οποιοδήποτε πλήκτρο.
8. Μετά τη βοήθεια καθαρισμού, ολοκληρώστε τον καθαρισμό του χώρου μαγειρέματος.
 - "Ολοκλήρωση του καθαρισμού του χώρου μαγειρέματος", Σελίδα 27

19.2 Ολοκλήρωση του καθαρισμού του χώρου μαγειρέματος

ΠΡΟΣΟΧΗ

Η υγρασία στον χώρο μαγειρέματος για παρατεταμένο χρονικό διάστημα, οδηγεί σε διάβρωση.

- ▶ Μετά τη χρήση της βοήθειας καθαρισμού, σκουπίστε τον χώρο μαγειρέματος και αφήστε τον να στεγνώσει εντελώς.

Προϋπόθεση: Ο χώρος μαγειρέματος έχει κρυώσει.

1. Ανοίξτε την πόρτα της συσκευής και απομακρύνετε το υπόλοιπο νερό με ένα απορροφητικό πανί ή σφουγγάρι.
2. Καθαρίστε τις λείες επιφάνειες στον χώρο μαγειρέματος με ένα πανί καθαρισμού ή με μια μαλακιά βούρτσά. Απομακρύνετε τα σκληρά υπολείμματα με ένα σύρμα τριψίματος από ανοξείδωτο χάλυβα.
3. Απομακρύνετε τα ίχνη των αλάτων ασβεστίου με ένα εμποτισμένο σε ξίδι πανί. Στη συνέχεια, σκουπίστε τα αντίστοιχα σημεία με καθαρό νερό και τρίψτε τα για να στεγνώσουν με ένα μαλακό πανί, επίσης και κάτω από τη στεγανοποίηση της πόρτας.
4. Όταν δεν μπορεί να απομακρυνθεί η επίμονη ρύπανση, επαναλάβετε τη βοήθεια καθαρισμού, αφού πρώτα έχει κρυώσει ο χώρος μαγειρέματος.
5. Για να αφήσετε τον χώρο μαγειρέματος να στεγνώσει, αφήστε ανοιχτή την πόρτα της συσκευής για περίπου 1 ώρα ή χρησιμοποιήστε τη λειτουργία στεγνώματος.
 - "Στέγνωμα", Σελίδα 27

20 Στέγνωμα

20.1 Στέγνωμα του χώρου μαγειρέματος

⚠ ΠΡΟΕΙΔΟΠΟΙΗΣΗ – Κίνδυνος εγκαύματος!

Η συσκευή ζεσταίνεται κατά τη διάρκεια της λειτουργίας.

- ▶ Πριν τον καθαρισμό αφήστε τη συσκευή να κρυώσει.

ΠΡΟΣΟΧΗ

Το νερό πάνω στον πάτο του χώρου μαγειρέματος κατά τη λειτουργία της συσκευής με θερμοκρασίες πάνω από 120 °C, προκαλεί ζημιές στο εμαγιέ.

- ▶ Όταν υπάρχει νερό πάνω στον πάτο του χώρου μαγειρέματος, μην ξεκινήσετε καμία λειτουργία.

- ▶ Σκουπίστε το νερό από τον πάτο του χώρου μαγειρέματος, πριν τη λειτουργία.

Προϋπόθεση: Ο χώρος μαγειρέματος έχει κρυώσει.

1. Απομακρύνετε τη ρύπανση στον χώρο μαγειρέματος.
2. Στεγνώστε τον χώρο μαγειρέματος με ένα σφουγγάρι.
3. Απομακρύνετε τους λεκέδες των αλάτων ασβεστίου με ένα εμποτισμένο σε ξίδι πανί, σκουπίστε τα αντίστοιχα σημεία με καθαρό νερό και στεγνώστε τα με ένα μαλακό πανί.

4. Αφήστε τον χώρο μαγειρέματος να στεγνώσει με ανοιχτή την πόρτα της συσκευής για 1 ώρα ή χρησιμοποιήστε "Λειτουργία στεγνώματος".
→ "Ρύθμιση Λειτουργία στεγνώματος", Σελίδα 28

20.2 Ρύθμιση "Λειτουργία στεγνώματος"

Προϋπόθεση:

→ "Στέγνωμα του χώρου μαγειρέματος", Σελίδα 27

1. Πατήστε το "Καθαρισμός".

2. Πατήστε το "Λειτουργία στεγνώματος".
✓ Στην οθόνη ενδείξεων εμφανίζεται η διάρκεια. Δεν μπορείτε να αλλάξετε τη διάρκεια της λειτουργίας στεγνώματος.
3. Ξεκινήστε τη λειτουργία στεγνώματος με DII.
✓ Στην οθόνη ενδείξεων εμφανίζεται μια υπόδειξη για τις απαραίτητες προετοιμασίες για τη λειτουργία στεγνώματος.
4. Επιβεβαιώστε την υπόδειξη με "OK".
✓ Η λειτουργία στεγνώματος ξεκινά. Στην οθόνη ενδείξεων τρέχει η διάρκεια.
- ✓ Μόλις η λειτουργία στεγνώματος λήξει, ηχεί ένα σήμα.
5. Αφήστε ανοιχτή την πόρτα της συσκευής για 1 - 2 λεπτά, για να στεγνώσει εντελώς ο χώρος μαγειρέματος.

21 Οδηγοί

Για τον προσεκτικό καθαρισμό των οδηγών και του χώρου μαγειρέματος ή για την αντικατάσταση των οδηγών, μπορείτε να αφαιρέσετε τους οδηγούς.

21.1 Αφαίρεση των οδηγών

⚠ ΠΡΟΕΙΔΟΠΟΙΗΣΗ – Κίνδυνος εγκαύματος!

Οι οδηγοί ζεσταίνονται πάρα πολύ

- ▶ Μην ακουμπάτε ποτέ τους καυτούς οδηγούς.
- ▶ Αφήνετε τη συσκευή πάντοτε να κρυώσει.
- ▶ Κρατάτε τα παιδιά μακριά.

1. Ανασηκώστε λίγο μπροστά τον οδηγό ① και αφαιρέστε τον ②.
2. Τραβήξτε τον οδηγό προς τα μπροστά ③ και αφαιρέστε τον.

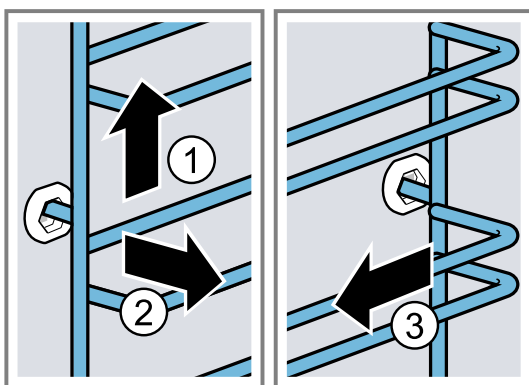

3. Καθαρίστε την υποδοχή.
→ "Υλικά καθαρισμού", Σελίδα 23

21.2 Τοποθέτηση των οδηγών

Σημειώσεις

- Οι υποδοχές ταιριάζουν μόνο δεξιά ή αριστερά.
- Προσέξτε και στους δύο οδηγούς, να βρίσκονται οι κυρτές ράβδοι μπροστά.

1. Τοποθετήστε τον οδηγό κεντραρισμένα στην πίσω οπή στήριξης ①, μέχρι να ακουμπά στον τοίχο του χώρου μαγειρέματος και πιέστε τον προς τα πίσω ②.

2. Τοποθετήστε τον οδηγό στην μπροστινή οπή στήριξης ③, μέχρι να ακουμπά στον τοίχο του χώρου μαγειρέματος και πιέστε τον προς τα κάτω ④.

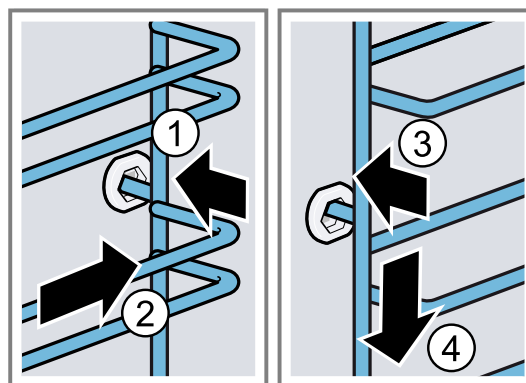

21.3 Αφαίρεση της ράγας εξόδου

⚠ ΠΡΟΕΙΔΟΠΟΙΗΣΗ – Κίνδυνος εγκαύματος!

Οι οδηγοί ζεσταίνονται πάρα πολύ

- ▶ Μην ακουμπάτε ποτέ τους καυτούς οδηγούς.
- ▶ Αφήνετε τη συσκευή πάντοτε να κρυώσει.
- ▶ Κρατάτε τα παιδιά μακριά.

Σημειώσεις

- Ανάλογα με τον τύπο της συσκευής, πρέπει σε περίπτωση συσκευών με υποδοχές και ράγες εξόδου, να προσαρμόσετε τις βασικές ρυθμίσεις για τα τηλεσκοπικά βαγονέτα φούρνου.
→ "Βασικές ρυθμίσεις", Σελίδα 20
- Ράγες εξόδου μπορούν, σε περίπτωση που χρειάζεται, να τοποθετηθούν σε κάθε επίπεδο.
- Σε περίπτωση που χρειάζεται μπορείτε να εξοπλίσετε όλα τα επίπεδα με μια ράγα εξόδου.

1. Πιέστε στα πλάγια της ράγα στο **PUSH** και σπρώξτε τη ράγα προς τα πίσω.

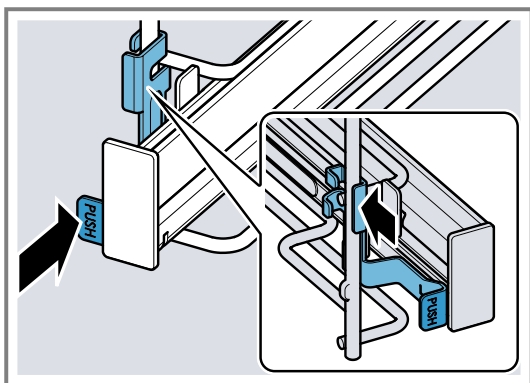

2. Κρατήστε πατημένο ① το **PUSH** και στρέψτε τη ράγα προς τα έξω ②, μέχρι να ξεκρεμαστεί το μπροστινό στήριγμα ㉑.

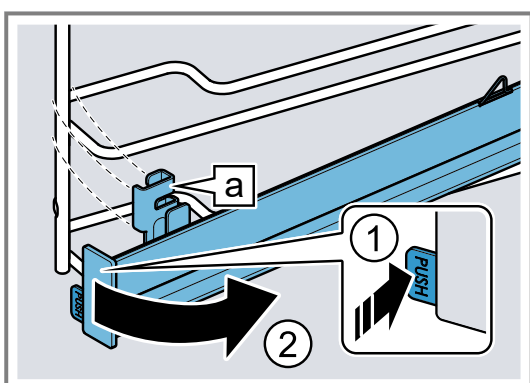

3. Αφαιρέστε τη ράγα προς τα εμπρός.

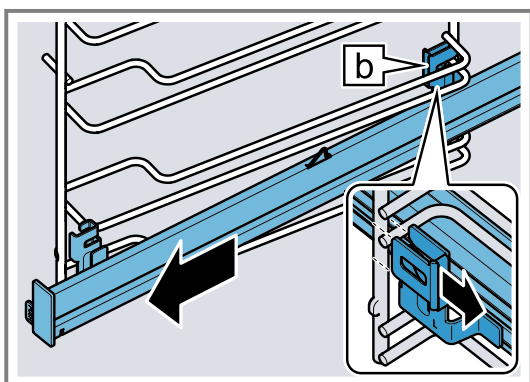

4. Αφαιρέστε τη ράγα εξόδου.

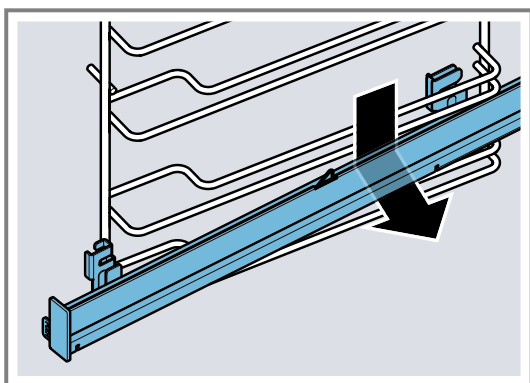

5. Καθαρίστε τη ράγα εξόδου.
→ "Υλικά καθαρισμού", Σελίδα 23

Σημείωση: Περισσότερες πληροφορίες:



21.4 Τοποθέτηση της ράγας εξόδου

Σημείωση: Οι ράγες εξόδου ταιριάζουν μόνο δεξιά ή αριστερά. Προσέξτε κατά την τοποθέτηση, να μπορούν να τραβηχτούν έξω, προς τα εμπρός.

1. Τοποθετήστε τη ράγα εξόδου με το πίσω στήριγμα ㉒ από κάτω πίσω από τις δύο ράβδους οδήγησης του επιθυμητού ύψους τοποθέτησης και κρατήστε την οριζόντια.

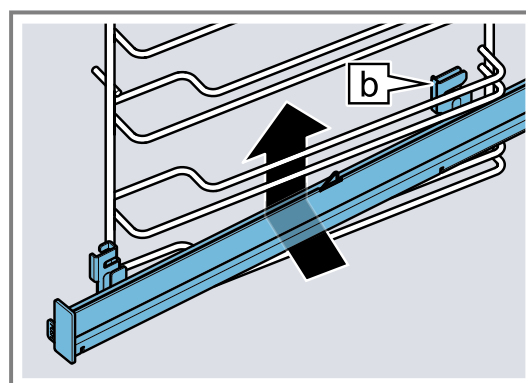

2. Οδηγήστε τη ράγα παράλληλα στις ράβδους οδήγησης προς τα πίσω και σπρώξτε και τα δύο στηρίγματα κάθε φορά πάνω στην κάτω ράβδο. Πιάνετε σε αυτή την περίπτωση με το πίσω στήριγμα ㉒ την κάθετη ράβδο.

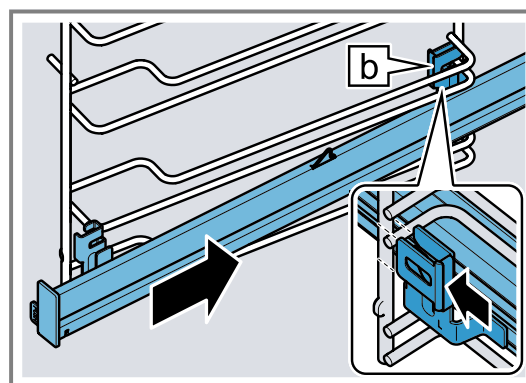

3. Κρατήστε πατημένο ① το **PUSH** και στρέψτε τη ράγα εξόδου προς τα μέσα ②, μέχρι να αναρτηθεί το στήριγμα ㉑ στην κάτω ράβδο.

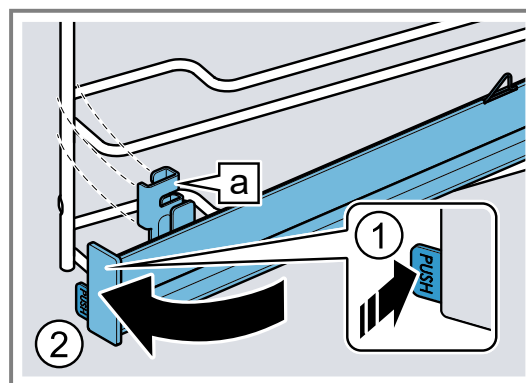

4. Αφήστε ελεύθερο το **PUSH**.

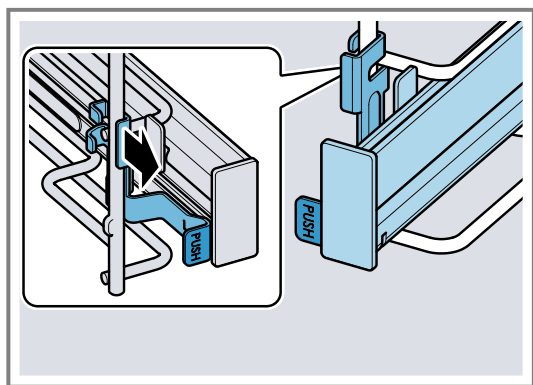

✓ Το στήριγμα ασφαλίζει.

5. Τραβήξτε τη ράγα εξόδου μέχρι τέρμα προς τα έξω και σπρώξτε την ξανά μέσα.

Σημείωση: Περισσότερες πληροφορίες:



22 Πόρτα της συσκευής

Για τον προσεκτικό καθαρισμό της πόρτας της συσκευής, μπορείτε να την αποσυναρμολογήσετε.

⚠ ΠΡΟΕΙΔΟΠΟΙΗΣΗ – Κίνδυνος τραυματισμού!

Όταν οι μεντεσέδες δεν είναι ασφαλισμένοι λόγω μη πλήρους μανδάλωσης, μπορεί να κλείσουν με μεγάλη δύναμη.

- ▶ Για την αφαίρεση και τοποθέτηση της πόρτας της συσκευής, γυρίζετε τις δύο μανδάλωσεις πάντοτε μέχρι τέρμα.
- ▶ Όταν ο μεντεσές κατά την αφαίρεση ή τοποθέτηση της πόρτας της συσκευής έχει κλείσει, μην πιάσετε μέσα στον μεντεσέ και καλέστε την υπηρεσία εξυπηρέτησης πελατών.

Σημείωση: Περισσότερες πληροφορίες:



22.1 Αφαίρεση της πόρτας της συσκευής

Προϋποθέσεις

- Ετοιμάστε έναν φακό.
- Ετοιμάστε ένα κατσαβίδι.
- Ετοιμάστε ένα κέρμα.

1. Για να δείτε καλύτερα την ασφάλεια της πόρτας, φέξτε με τον φακό στη σχισμή δίπλα από την πόρτα της συσκευής.

2. Κρατήστε το κατσαβίδι οριζόντια ① και σπρώξτε την ασφάλεια της πόρτας (μαύρο εξάρτημα) και στις δύο πλευρές προς τα πάνω μέχρι το τέρμα ②.

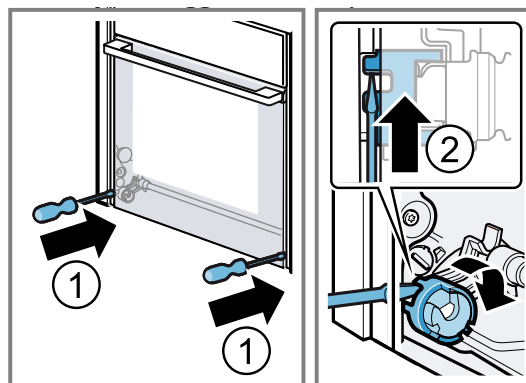

Ασφάλεια πόρτας ανοιχτή

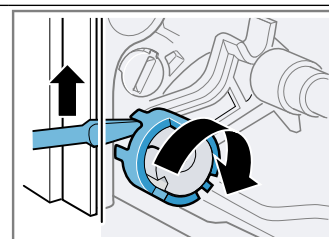

Ασφάλεια πόρτας κλειστή

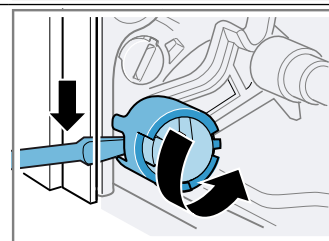

3. Ανοίξτε την πόρτα της συσκευής περίπου κατά 45°.

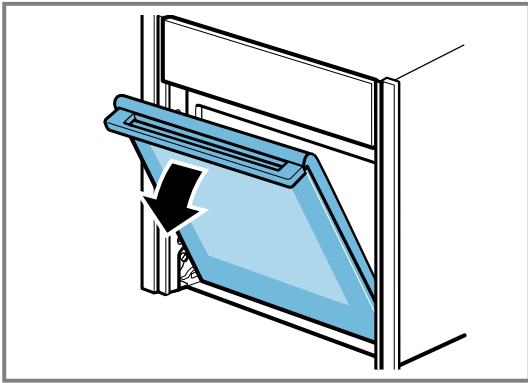

4. Χώστε το κέρμα μέσα στη σχισμή της μανδάλωσης ① και στρέψτε το μέχρι τέρμα ②.

- ▶ Γυρίστε τη μανδάλωση στην αριστερή πλευρά προς τη φορά των δεικτών του ρολογιού.
- ▶ Γυρίστε τη μανδάλωση στη δεξιά πλευρά ενάντια στη φορά των δεικτών του ρολογιού.

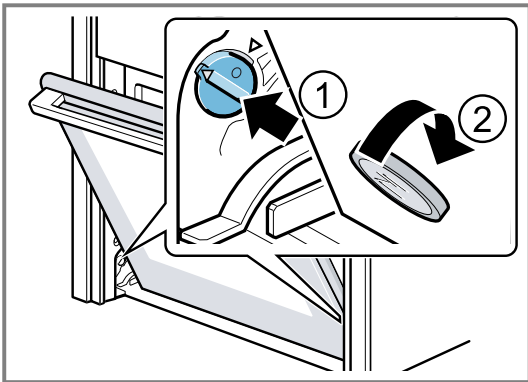

Μανδάλωση αριστερή πλευρά μη σταθεροποιημένη
Τα βέλη δε δείχνουν το ένα προς το άλλο

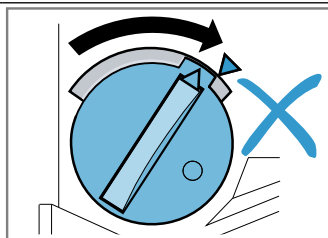

Μανδάλωση αριστερή πλευρά: Σταθεροποιημένη
Τα βέλη δείχνουν το ένα προς το άλλο

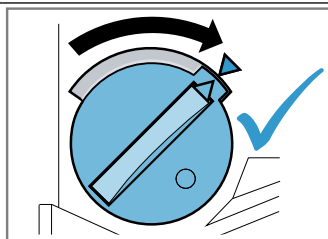

Μανδάλωση αριστερή πλευρά: Λυμένη

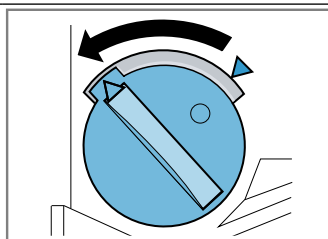

- ✓ Η μανδάλωση ασφαλίζει αισθητά.

5. **ΠΡΟΣΟΧΗ** – Ένα άνοιγμα και κλείσιμο της πόρτας της συσκευής στη θέση μανδάλωσης, προκαλεί ζημιά στους μεντεσέδες της πόρτας.

- ▶ Μην ανοίγετε ή κλείνετε ποτέ την πόρτα της συσκευής έναντι μιας αντίστασης.

- ▶ Όταν έχει πάθει ζημιά ένας μεντεσές πόρτας, καλέστε την υπηρεσία εξυπηρέτησης πελατών.

Κινήστε την πόρτα της συσκευής προς τα πάνω και προς τα κάτω, μέχρι να ακουστεί ένα σιγανό κλικ. Η πόρτα της συσκευής μπορεί να κινηθεί πλέον μόνο ελάχιστα.

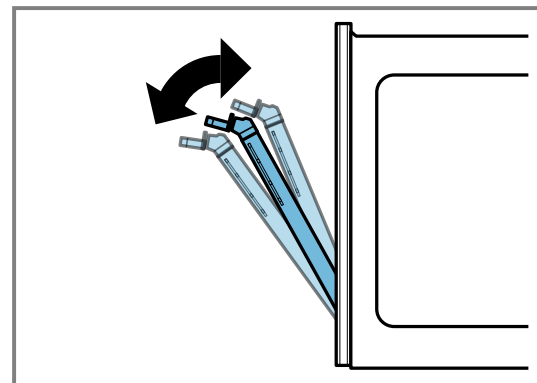
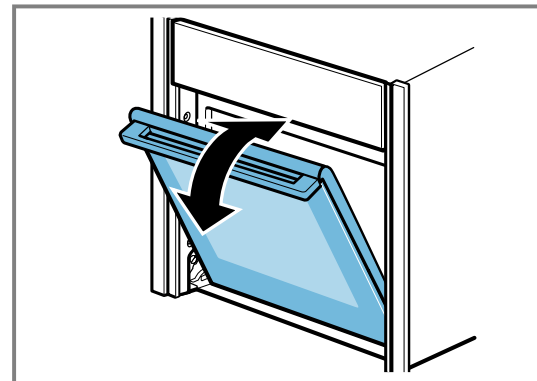

- ✓ Η πόρτα της συσκευής βρίσκεται στη θέση μανδάλωσης.

6. **ΠΡΟΕΙΔΟΠΟΙΗΣΗ – Κίνδυνος τραυματισμού!**

Η πόρτα της συσκευής έχει ένα βάρος από 7-10 κιλά και μπορεί σε περίπτωση απρόσεκτου χειρισμού να πέσει.

- ▶ Χειρίζεστε προσεκτικά την πόρτα της συσκευής.

Πιάστε την πόρτα της συσκευής και με τα δύο χέρια αριστερά και δεξιά και ταυτόχρονα γυρίστε τη λαβή της πόρτας λίγο προς τα πάνω ①, μέχρι να μπορεί να αφαιρεθεί η πόρτα της συσκευής προς τα πάνω ②.

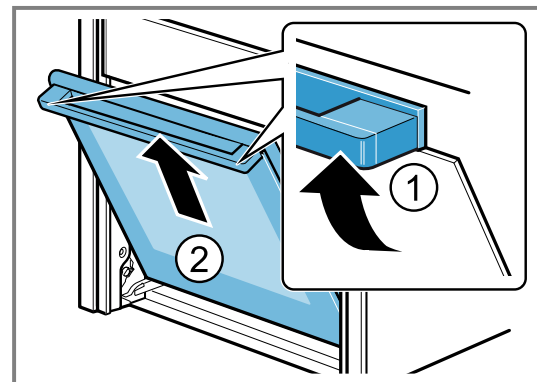

7. Τοποθετήστε την πόρτα της συσκευής σε μια επίπεδη, μαλακά και καθαρή επιφάνεια εναπόθεσης.

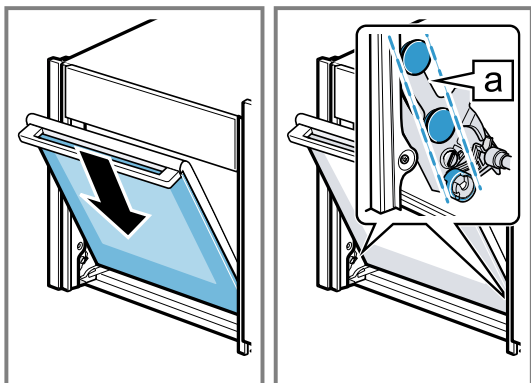

22.2 Τοποθέτηση της πόρτας της συσκευής

- 1. Συμβουλή:** Προσέξτε, να μην τοποθετηθεί λοξά η πόρτα της συσκευής και να έχει αναρτηθεί εντελώς.
- Τοποθετήστε την πόρτα της συσκευής ταυτόχρονα στα ρολά οδήγησης αριστερά και δεξιά .



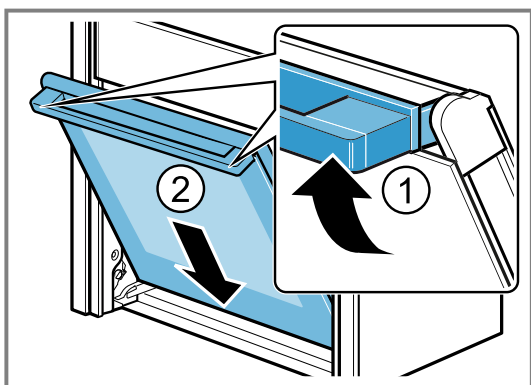

3. Γυρίστε τη λαβή της πόρτας λίγο προς τα πάνω .

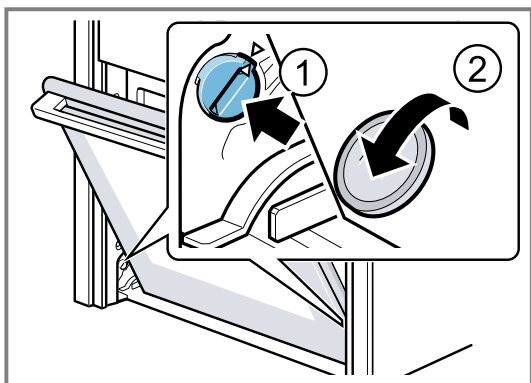

- ✓ Η πόρτα της συσκευής γλιστρά το τελευταίο μικρό κομμάτι εντελώς προς τα κάτω .
4. Με ένα κέρμα λύστε τις δύο μανδάλωσεις της πόρτας της συσκευής. Χώστε το κέρμα μέσα στη σχισμή της μανδάλωσης  και στρέψτε το μέχρι τέρμα .
 - ▶ Γυρίστε τη μανδάλωση στην αριστερή πλευρά ενάντια στη φορά των δεικτών του ρολογιού.
 - ▶ Γυρίστε τη μανδάλωση στη δεξιά πλευρά προς τη φορά των δεικτών του ρολογιού.



5. Ανοίξτε λίγο την πόρτα της συσκευής, μέχρι να ακουστεί ένα σιγανό κλικ και να κλείσει η πόρτα της συσκευής.
6.  **ΠΡΟΕΙΔΟΠΟΙΗΣΗ – Κίνδυνος τραυματισμού!** Λόγω μη ασφαλισμένων ασφαλειών πόρτας, μπορεί η πόρτα της συσκευής να πέσει.
 - ▶ Μετά την τοποθέτηση της πόρτας της συσκευής, κλείνετε πάντοτε την αριστερή και τη δεξιά ασφάλιση της πόρτας.

Κρατήστε το κατσαβίδι οριζόντια  και σπρώξτε την ασφάλεια της πόρτας (μαύρο εξάρτημα) και στις δύο πλευρές προς τα κάτω μέχρι το τέρμα .

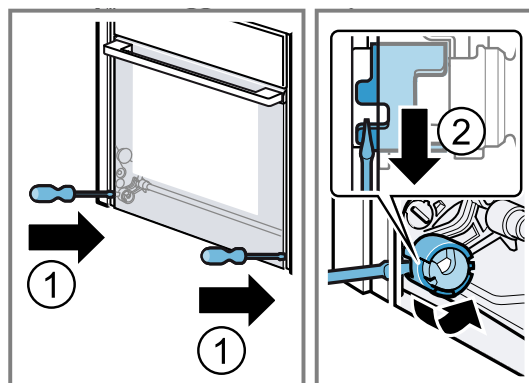

- ✓ Η ασφάλεια της πόρτας είναι κλειστή.

22.3 Αφαίρεση των τζαμιών της πόρτας

Για καλύτερο καθαρισμό μπορείτε να αφαιρέσετε τα τζάμια της πόρτας.

ΠΡΟΕΙΔΟΠΟΙΗΣΗ – Κίνδυνος τραυματισμού!

Τα εξαρτήματα μέσα στην πόρτα της συσκευής μπορεί να είναι κοφτερά.

- ▶ Φοράτε προστατευτικά γάντια.

Προϋποθέσεις

- Ετοιμάστε ένα κατσαβίδι.
 - Η πόρτα της συσκευής έχει αφαιρεθεί.
→ "Αφαίρεση της πόρτας της συσκευής", Σελίδα 30
1. Τοποθετήστε την πόρτα της συσκευής με την μπροστινή πλευρά προς τα κάτω σε μια επίπεδη, μαλακιά και καθαρή επιφάνεια εναπόθεσης.
 2. Λύστε την αριστερή και τη δεξιά βίδα στην πόρτα της συσκευής και αφαιρέστε τες.

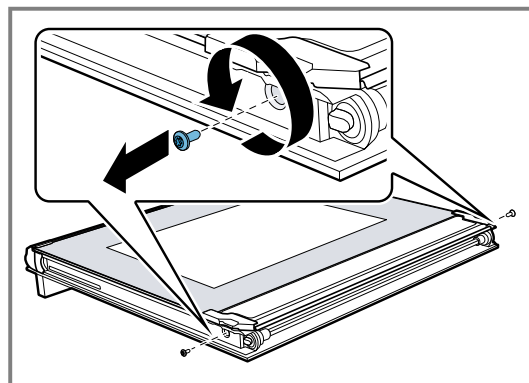

3. Ανασηκώστε προσεκτικά λοξά προς τα πάνω το εσωτερικό τζάμι  και αφαιρέστε  το στήριγμα .

4. Ανασηκώστε προσεκτικά το εσωτερικό τζάμι λοξά προς τα πάνω και αφαιρέστε το προς την κατεύθυνση του βέλους ③.

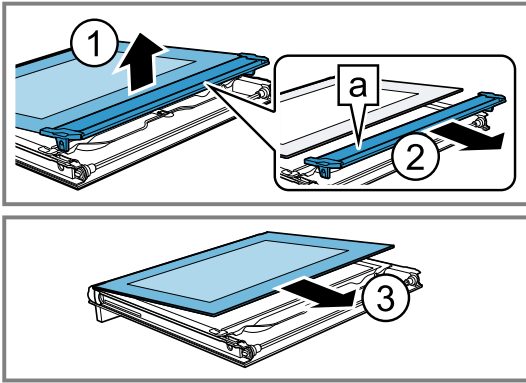

5. Πιέστε το ενδιάμεσο τζάμι στην περιοχή [a] προς τα κάτω και σηκώστε προσεκτικά το στήριγμα [b], μέχρι να αφαιρεθεί.

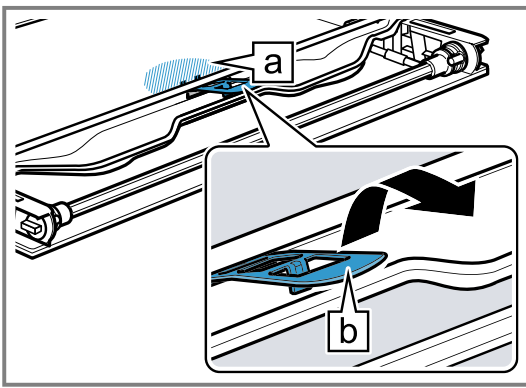

6. Σηκώστε το πρώτο και το δεύτερο ενδιάμεσο τζάμι από κάτω ① και αφαιρέστε τα προς την κατεύθυνση του βέλους ②.

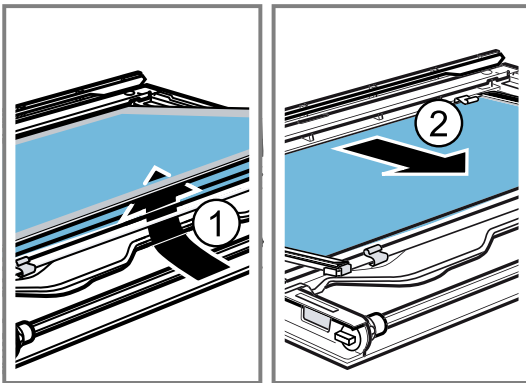

7. Σε περίπτωση που χρειάζεται, αφαιρέστε για τον καθαρισμό τους αποστάτες [a] και τις στεγανοποιήσεις [b].

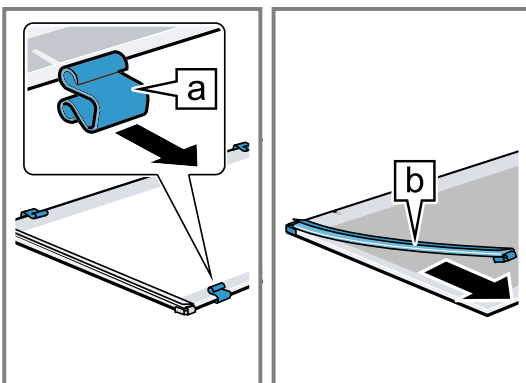

8. ⚠ **ΠΡΟΕΙΔΟΠΟΙΗΣΗ – Κίνδυνος τραυματισμού!**

Το γρατσουνισμένο γυαλί της πόρτας της συσκευής μπορεί να ραγίσει.

- ▶ Μη χρησιμοποιείτε ισχυρά καθαριστικά τριψίματος ή κοφτερές μεταλλικές ξυστρες για τον καθαρισμό του τζαμιού της πόρτας της συσκευής, επειδή μπορεί να γρατσουνίσουν την επιφάνεια.

Καθαρίστε τα τζάμια της πόρτας και από τις δύο πλευρές με υγρό καθαρισμού τζαμιών και ένα μαλακό πανί.

9. Στεγνώστε τα τζάμια της πόρτας και τοποθετήστε τα ξανά.

→ "Τοποθέτηση των τζαμιών της πόρτας", Σελίδα 33

22.4 Τοποθέτηση των τζαμιών της πόρτας

- ⚠ **ΠΡΟΕΙΔΟΠΟΙΗΣΗ – Κίνδυνος τραυματισμού!**

Ένα λάθος τοποθετημένο τζάμι πόρτας ή πόρτα συσκευής είναι επικίνδυνο.

- ▶ Προσέχετε, να είναι τοποθετημένα σωστά όλα τα τζάμια της πόρτας και η πόρτα της συσκευής, προτού θέσετε τη συσκευή ξανά σε λειτουργία.

Συμβουλή

Ανάλογα με τον τύπο της συσκευής, η συσκευή έχει δύο διαφορετικά ενδιάμεσα τζάμια.

1. Τα ενδιάμεσα τζάμια χαρακτηρίζονται με ένα σύμβολο τριγώνου.

Πρώτα τοποθετήστε το ενδιάμεσο τζάμι με ένα τρίγωνο με γέμισμα ▲ και μετά το ενδιάμεσο τζάμι Δ με ένα τρίγωνο χωρίς γέμισμα.

Προσέξτε κατά την τοποθέτηση, να βρίσκονται τα τζάμια της πόρτας με την αρχική τους σειρά.

2. Εναποθέστε το ενδιάμεσο τζάμι έτσι, ώστε το βέλος [a] να δείχνει πάνω δεξιά.

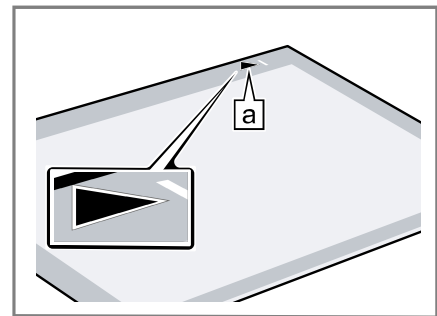

3. Ελέγξτε την προσαρμογή των 4 αποστατών και των 2 στεγανοποιήσεων.

- ▶ Τοποθετήστε ① τους αποστάτες κεντραρισμένα πάνω στις γραμμές [a].

- ▶ Στερεώστε τις στεγανοποιήσεις στις γωνίες ②.

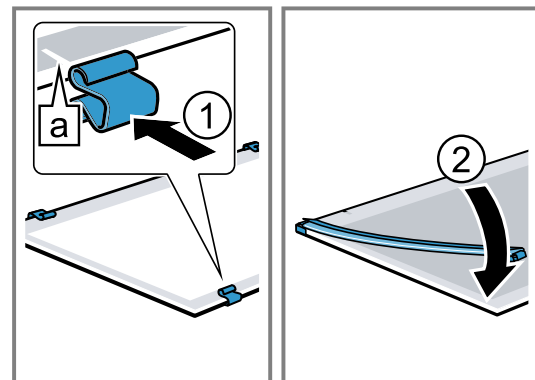

eI Πόρτα της συσκευής

4. Τοποθετήστε το ενδιάμεσο τζάμι με τους αποστάτες και τις στεγανοποιήσεις προς την κατεύθυνση του βέλους ①.

Το βέλος πάνω στο ενδιάμεσο τζάμι πρέπει να συμπίπτει με το βέλος πάνω στο πλαίσιο [a].

5. Τοποθετήστε το δεύτερο ενδιάμεσο τζάμι χωρίς τους αποστάτες και τις στεγανοποιήσεις και σπρώξτε το προς την κατεύθυνση του βέλους, μέχρι να περάσει στο πλαίσιο ②.

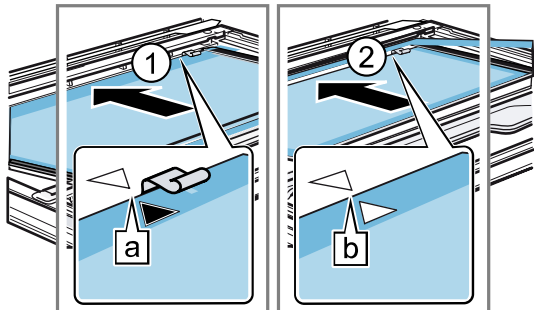

Το βέλος πάνω στο ενδιάμεσο τζάμι πρέπει να συμπίπτει με το βέλος πάνω στο πλαίσιο [b].

6. Πιέστε το ενδιάμεσο τζάμι στην περιοχή [a] προς τα κάτω, τοποθετήστε λοξά το στήριγμα [b] και πιέστε το, μέχρι να ασφαλίσει.

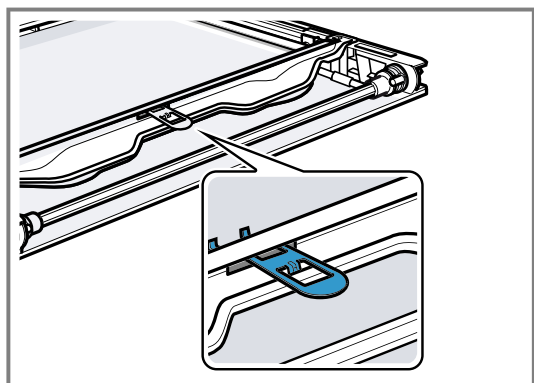

- ✓ Το στήριγμα έχει τοποθετηθεί.

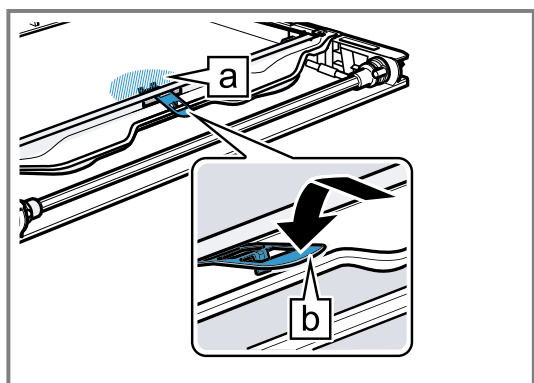

7. Τοποθετήστε το εσωτερικό τζάμι έτσι πάνω στην πόρτα της συσκευής, ώστε ο αριθμός [a] κάτω δεξιά να εί-

ναι ευανάγνωστος. Τοποθετήστε το εσωτερικό τζάμι λοξά προς τα πίσω στη ράγα στερέωσης [b].

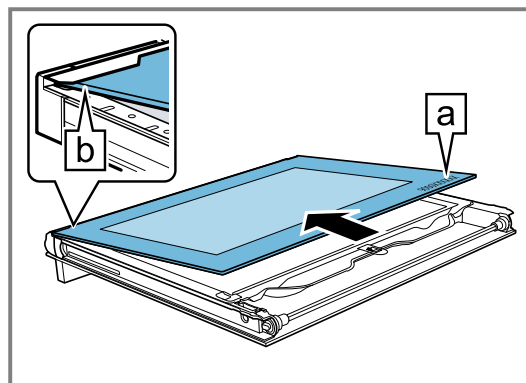

8. Ανασηκώστε προσεκτικά λοξά προς τα πάνω το εσωτερικό τζάμι και τοποθετήστε το στήριγμα [a].

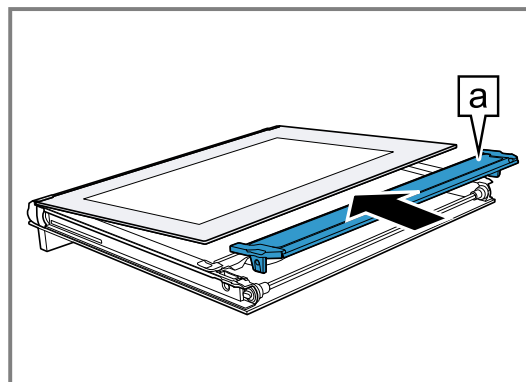

9. Τοποθετήστε το εσωτερικό τζάμι με το στήριγμα [a] στο άνοιγμα.

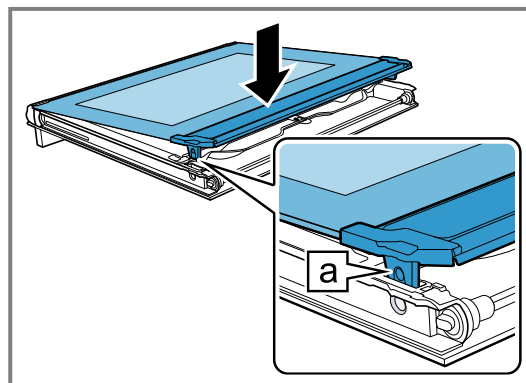

10. Βιδώστε τις δύο βίδες αριστερά και δεξιά στην πόρτα της συσκευής.

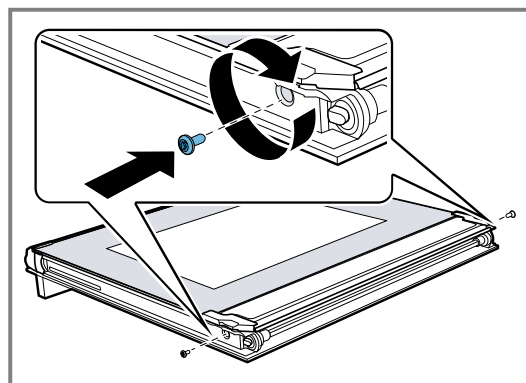

23 Αποκατάσταση βλαβών

Τις μικρότερες βλάβες στη συσκευή σας μπορείτε να τις αποκαταστήσετε οι ίδιοι. Χρησιμοποιήστε τις πληροφορίες για την αποκατάσταση βλαβών, προτού έρθετε σε επαφή με την υπηρεσία εξυπηρέτησης πελατών. Έτσι αποφεύγετε άσκοπα έξοδα.

⚠ **ΠΡΟΕΙΔΟΠΟΙΗΣΗ – Κίνδυνος τραυματισμού!**

Οι ακατάλληλες επισκευές είναι επικίνδυνες.



- ▶ Μόνο εκπαιδευμένο, ειδικευμένο προσωπικό επιτρέπεται να πραγματοποιήσει επισκευές στη συσκευή.
- ▶ Όταν η συσκευή είναι ελαττωματική καλέστε την υπηρεσία εξυπηρέτησης πελατών.
→ "Υπηρεσία εξυπηρέτησης πελατών", Σελίδα 37

⚠ **ΠΡΟΕΙΔΟΠΟΙΗΣΗ – Κίνδυνος ηλεκτροπληξίας!**

Οι ακατάλληλες επισκευές είναι επικίνδυνες.

- ▶ Μόνο εκπαιδευμένο γι' αυτό, ειδικευμένο προσωπικό επιτρέπεται να πραγματοποιήσει επισκευές στη συσκευή.
- ▶ Μόνο γνήσια ανταλλακτικά επιτρέπεται να χρησιμοποιηθούν για την επισκευή της συσκευής.
- ▶ Όταν το καλώδιο σύνδεσης στο δίκτυο του ρεύματος ή το καλώδιο σύνδεσης συσκευής αυτής της συσκευής υποστεί ζημιά, πρέπει να αντικατασταθεί από ένα ειδικό καλώδιο σύνδεσης στο δίκτυο του ρεύματος ή από ένα ειδικό καλώδιο σύνδεσης συσκευής, το οποίο διατίθεται από τον κατασκευαστή ή την υπηρεσία εξυπηρέτησης πελατών του.
- ▶ Εάν το καλώδιο σύνδεσης στο δίκτυο του ρεύματος αυτής της συσκευής υποστεί ζημιά, πρέπει να αντικατασταθεί από εκπαιδευμένο, ειδικευμένο προσωπικό.

23.1 Δυσλειτουργίες

Βλάβη	Αιτίες και αντιμετώπιση προβλημάτων
Η συσκευή δε λειτουργεί.	<p>Η ασφάλεια στο κιβώτιο ασφαλειών έπεσε.</p> <ul style="list-style-type: none"> ▶ Ελέγξτε την ασφάλεια στο κιβώτιο των ασφαλειών. <p>Η παροχή ρεύματος έχει διακοπεί.</p> <ul style="list-style-type: none"> ▶ Ελέγξτε, εάν λειτουργεί ο φωτισμός χώρου ή οι άλλες συσκευές στον χώρο. <p>Βλάβη στο ηλεκτρονικό σύστημα</p> <ol style="list-style-type: none"> 1. Αποσυνδέστε τη συσκευή το λιγότερο για 30 δευτερόλεπτα από το δίκτυο του ρεύματος, απενεργοποιώντας την ασφάλεια. 2. Επαναφέρετε τις βασικές ρυθμίσεις στις ρυθμίσεις εργοστασίου. → "Βασικές ρυθμίσεις", Σελίδα 20
Στην οθόνη ενδείξεων εμφανίζεται "Γλώσσα Ελληνικά".	<p>Η παροχή ρεύματος έχει διακοπεί.</p> <ul style="list-style-type: none"> ▶ Εκτελέστε τις ρυθμίσεις για την πρώτη θέση σε λειτουργία. → "Πρώτη θέση σε λειτουργία", Σελίδα 12
Η λειτουργία δεν ξεκινά ή διακόπτεται.	<p>Διάφορες αιτίες είναι δυνατές.</p> <ul style="list-style-type: none"> ▶ Ελέγξτε τις υποδείξεις, που εμφανίζονται στην οθόνη ενδείξεων. → "Ενδειξη πληροφοριών", Σελίδα 13 <p>Λειτουργική βλάβη</p> <ul style="list-style-type: none"> ▶ Καλέστε την . → "Υπηρεσία εξυπηρέτησης πελατών", Σελίδα 37
Η συσκευή δε θερμαίνει.	<p>Η λειτουργία παρουσίασης είναι ενεργοποιημένη.</p> <ol style="list-style-type: none"> 1. Αποσυνδέστε τη συσκευή το λιγότερο για 30 δευτερόλεπτα από το δίκτυο του ρεύματος, απενεργοποιώντας την ασφάλεια. 2. Απενεργοποιήστε τη λειτουργία παρουσίασης εντός περίπου 5 λεπτών στις βασικές ρυθμίσεις. → "Αλλαγή της βασικής ρύθμισης", Σελίδα 21 <p>Η παροχή ρεύματος έχει διακοπεί.</p> <ul style="list-style-type: none"> ▶ Ανοίξτε και κλείστε μία φορά την πόρτα της συσκευής, μετά από μια διακοπή ρεύματος. ✓ Η συσκευή αυτοελέγχεται και είναι έτοιμη για χρήση.
Η ώρα δεν εμφανίζεται, όταν η συσκευή είναι απενεργοποιημένη.	<p>Η βασική ρύθμιση άλλαξε.</p> <ul style="list-style-type: none"> ▶ Αλλάξτε τη βασική ρύθμιση του ρολογιού. → "Βασικές ρυθμίσεις", Σελίδα 20
Η πόρτα της συσκευής δεν ανοίγει.	<p>Η λειτουργία καθαρισμού κλειδώνει την πόρτα της συσκευής, στην οθόνη ενδείξεων ανάβει .</p> <ul style="list-style-type: none"> ▶ Αφήστε τη συσκευή να κρυώσει μέχρι να σβήσει στην οθόνη ενδείξεων το . → "Λειτουργία καθαρισμού Πυρολυτικός αυτοκαθαρισμός", Σελίδα 25

Βλάβη	Αιτίες και αντιμετώπιση προβλημάτων
Η πόρτα της συσκευής δεν ανοίγει.	<p>Η ασφάλεια παιδιών κλειδώνει την πόρτα της συσκευής.</p> <ul style="list-style-type: none"> ▶ Απενεργοποιήστε την ασφάλεια παιδιών με "Ξεκλειδώμα". → "Ασφάλεια παιδιών", Σελίδα 19 Μπορείτε να απενεργοποιήσετε την ασφάλιση στις βασικές ρυθμίσεις. → "Βασικές ρυθμίσεις", Σελίδα 20
Home Connect Το δε λειτουργεί σωστά.	<p>Διάφορες αιτίες είναι δυνατές.</p> <ul style="list-style-type: none"> ▶ Πηγαίνετε στο www.home-connect.com.
Ο φωτισμός του χώρου μαγειρέματος δε λειτουργεί.	<p>Η βασική ρύθμιση άλλαξε.</p> <ul style="list-style-type: none"> ▶ Αλλάξτε τη βασική ρύθμιση του φωτισμού. → "Βασικές ρυθμίσεις", Σελίδα 20 <p>Η λάμπα LED είναι χαλασμένη.</p> <ul style="list-style-type: none"> ▶ Καλέστε την . → "Υπηρεσία εξυπηρέτησης πελατών", Σελίδα 37
Στην οθόνη ενδείξεων εμφανίζεται μια υπόδειξη, ότι η μέγιστη διάρκεια λειτουργίας επιτεύχθηκε.	<p>Η μέγιστη διάρκεια λειτουργίας επιτεύχθηκε. Η συσκευή σταματά να θερμαίνει.</p> <ol style="list-style-type: none"> 1. Επιβεβαιώστε την υπόδειξη για τον μέγιστο χρόνο λειτουργίας με "OK". 2. Ελέγξτε, εάν χρειάζεστε ακόμη τη συσκευή. <ul style="list-style-type: none"> ▶ Για να μη διακοπεί η λειτουργία, ρυθμίστε μια διάρκεια. → "Λειτουργίες χρόνου", Σελίδα 14
Η λειτουργία διακόπτεται.	<p>Η μέγιστη διάρκεια λειτουργίας επιτεύχθηκε. Η συσκευή σταματά να θερμαίνει.</p> <ol style="list-style-type: none"> 1. Απενεργοποιήστε τη συσκευή με ☐. 2. Όταν χρειάζεται, ενεργοποιήστε ξανά τη συσκευή με ☐ και ξεκινήσετε τη λειτουργία εκ νέου. <ul style="list-style-type: none"> ▶ Για να μη διακοπεί η λειτουργία, ρυθμίστε μια διάρκεια. → "Λειτουργίες χρόνου", Σελίδα 14
Στην οθόνη ενδείξεων εμφανίζεται ένας κωδικός σφάλματος αποτελούμενος από γράμματα και αριθμούς, π.χ. E0111.	<p>Το ηλεκτρονικό σύστημα αναγνώρισε ένα σφάλμα.</p> <ol style="list-style-type: none"> 1. Απενεργοποιήστε και ενεργοποιήστε ξανά τη συσκευή. ✓ Εάν η βλάβη ήταν μια μόνο φορά, σβήνει το μήνυμα. 2. Εάν το μήνυμα εμφανιστεί εκ νέου, καλέστε την υπηρεσία εξυπηρέτησης πελατών. Δώστε κατά την κλήση το ακριβές μήνυμα σφάλματος. → "Υπηρεσία εξυπηρέτησης πελατών", Σελίδα 37
Το αποτέλεσμα μαγειρέματος δεν είναι ικανοποιητικό.	<p>Οι ρυθμίσεις ήταν ακατάλληλες.</p> <p>Οι τιμές ρύθμισης, π.χ. η θερμοκρασία ή η διάρκεια εξαρτώνται από τη συνταγή, την ποσότητα και τα τρόφιμα.</p> <ul style="list-style-type: none"> ▶ Ρυθμίστε την επόμενη φορά χαμηλότερες ή υψηλότερες τιμές. <p>Συμβουλή: Πολλά περαιτέρω στοιχεία για την παρασκευή, τις κατάλληλες τιμές ρύθμισης και τις συνταγές, θα βρείτε στην εφαρμογή (App) Home Connect ή στην ιστοσελίδα μας www.neff-home.com.</p> 
Το αποτέλεσμα της λειτουργίας καθαρισμού δεν είναι ικανοποιητικό.	<p>Ο χώρος μαγειρέματος ήταν πολύ λερωμένος.</p> <ul style="list-style-type: none"> ▶ Πριν τη λειτουργία καθαρισμού, αφαιρέστε τη χοντρή ρύπανση από τον χώρο μαγειρέματος. ▶ Αφαιρέστε τους οδηγούς από τον χώρο μαγειρέματος για να εξοικονομήσετε ενέργειας και να πετύχετε ένα καλύτερο αποτέλεσμα καθαρισμού στο χώρο μαγειρέματος. ▶ Προσέχετε τον καθαρισμό και τη φροντίδα της συσκευής σας. → "Καθαρισμός και φροντίδα", Σελίδα 23

24 Απόσυρση

24.1 Απόσυρση παλιάς συσκευής

Με την απόσυρση σύμφωνα με τους κανόνες προστασίας του περιβάλλοντος, μπορούν να επαναποκτηθούν πολύτιμες πρώτες ύλες.

1. Τραβήξτε το φις του καλωδίου σύνδεσης στο δίκτυο του ρεύματος.
2. Κόψτε το καλώδιο σύνδεσης στο δίκτυο του ρεύματος.

3. Αποσύρετε τη συσκευή σύμφωνα με τους κανόνες προστασίας του περιβάλλοντος.
Πληροφορίες σχετικά με τους επίκαιρους τρόπους απόσυρσης θα βρείτε στο ειδικό κατάστημα ή στην αρμόδια τοπική Δημοτική Αρχή σας.



Αυτή η συσκευή χαρακτηρίζεται σύμφωνα με την ευρωπαϊκή οδηγία 2012/19/ΕΕ περί ηλεκτρικών και ηλεκτρονικών συσκευών (waste electrical and electronic equipment - WEEE). Η οδηγία προκαθορίζει τα πλαίσια για μια απόσυρση και αξιοποίηση των παλιών συσκευών με ισχύ σ' όλη την ΕΕ.

25 Υπηρεσία εξυπηρέτησης πελατών

Λεπτομερείς πληροφορίες για τον χρόνο εγγύησης και τους όρους εγγύησης στη χώρα σας θα λάβετε μέσω του κωδικού QR στο συνημμένο έγγραφο για τις επαφές σέρβις και τους όρους εγγύησης από την υπηρεσία εξυπηρέτησης πελατών της εταιρείας μας, τον έμπορό σας ή την ιστοσελίδα μας.

Όταν έρθετε σε επαφή με την υπηρεσία εξυπηρέτησης πελατών, χρειάζεστε τον αριθμό προϊόντος (E-Nr.), τον αριθμό κατασκευής (FD) και τον αριθμό απαρίθμησης (Z-Nr.) της συσκευής σας.

Τα στοιχεία επικοινωνίας της υπηρεσίας εξυπηρέτησης πελατών θα βρείτε μέσω του κωδικού QR στο συνημμένο έγγραφο για τις επαφές σέρβις και τους όρους εγγύησης ή στην ιστοσελίδα μας.

Αυτό το προϊόν περιλαμβάνει πηγές φωτός της κατηγορίας ενεργειακής απόδοσης G. Οι πηγές φωτός είναι διαθέσιμες ως ανταλλακτικό και επιτρέπεται να αντικατασταθούν μόνο από εκπαιδευμένο για αυτό ειδικευμένο προσωπικό.

Οι πληροφορίες σύμφωνα με τον κανονισμό (ΕΥ) 65/2014, (ΕΥ) 66/2014 και (ΕΥ) 2023/826 βρίσκονται online κάτω από www.neff-home.com στη σελίδα προϊ-

όντος και στη σελίδα σέρβις της συσκευής σας στις οδηγίες χρήσης και στα πρόσθετα έγγραφα.

25.1 Αριθμός προϊόντος (E-Nr.), αριθμός κατασκευής (FD) και αριθμός απαρίθμησης (Z-Nr.)

Τον αριθμό προϊόντος (E-Nr.), τον αριθμό κατασκευής (FD) και τον αριθμό απαρίθμησης (Z-Nr.) θα τους βρείτε στην πινακίδα τύπου της συσκευής.

Την πινακίδα τύπου με τους αριθμούς θα τη βρείτε κάτω στον πάτο, όταν ανοίξετε την πόρτα της συσκευής.

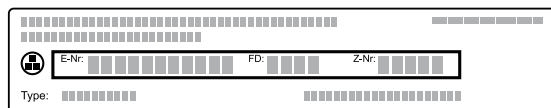

Για να βρείτε ξανά γρήγορα τα στοιχεία της συσκευής σας και τον αριθμό τηλεφώνου της υπηρεσίας εξυπηρέτησης πελατών, μπορείτε να τα σημειώσετε.

Μπορείτε να εμφανίσετε τις πληροφορίες συσκευής επίσης και στις βασικές ρυθμίσεις.

→ "Βασικές ρυθμίσεις", Σελίδα 20

26 Πληροφορίες για ελεύθερο λογισμικό και λογισμικό ανοιχτού κώδικα

Αυτό το προϊόν περιέχει στοιχεία λογισμικού που έχουν λάβει άδεια χρήσης από τους κατόχους των πνευματικών δικαιωμάτων ως ελεύθερο λογισμικό ή λογισμικό ανοιχτού κώδικα.

Οι αντίστοιχες πληροφορίες άδειας χρήσης αποθηκεύονται στη συσκευή οικιακής χρήσης. Η πρόσβαση στις αντίστοιχες πληροφορίες άδειας χρήσης είναι επίσης δυνατή μέσω της εφαρμογής (App) Home Connect: "Προφίλ -> Νομικές υποδείξεις -> Πληροφορίες άδειας χρήσης".¹ Μπορείτε να κατεβάσετε τις πληροφορίες άδειας χρήσης από την ιστοσελίδα του προϊόντος για το μοντέλο της συσκευής σας και για περαιτέρω έγγραφα.) Εναλλακτικά, μπορείτε να βρείτε τις αντίστοιχες πληροφορίες κάτω από ossrequest@bshg.com ή να τις ζητήσετε από την BSH Hausgeräte GmbH, Carl-Wery-Str. 34, D-81739 München.

Ο πηγαίος κώδικας παρέχεται κατόπιν αιτήματος. Στείλτε παρακαλώ το αίτημά σας στο ossrequest@bshg.com ή στη διεύθυνση BSH

Hausgeräte GmbH, Carl-Wery-Str. 34, D-81739 München.

Θέμα: „OSSREQUEST“

Το κόστος για τη διεκπεραίωση του αιτήματός σας θα σας χρεωθεί. Αυτή η προσφορά ισχύει για τρία χρόνια από την ημερομηνία αγοράς ή τουλάχιστον για τη χρονική περίοδο, κατά την οποία προσφέρουμε υποστήριξη και ανταλλακτικά για την αντίστοιχη συσκευή.

¹ Ανάλογα με τον εξοπλισμό της συσκευής

27 Δήλωση πιστότητας

Διά της παρούσης η BSH Hausgeräte GmbH, δηλώνει ότι η συσκευή με λειτουργικότητα Home Connect ταυτίζεται με τις βασικές απαιτήσεις και τις υπόλοιπες σχετικές διατάξεις της οδηγίας 2014/53/EU.

Μια λεπτομερή δήλωση πιστότητας RED μπορείτε να βρείτε στο διαδίκτυο (Internet) κάτω από www.neff-home.com στη σελίδα προϊόντος της συσκευής σας στα πρόσθετα έγγραφα.



Ζώνη 2,4 GHz (2.400-2.483,5 MHz): Μέγ. 100 mW

Ζώνη 5 GHz (5.150-5.350 MHz + 5.470-5.725 MHz): Μέγ. 200 mW

	BE	BG	CZ	DK	DE	EE	IE	EL	ES
	FR	HR	IT	CY	LI	LV	LT	LU	HU
	MT	NL	AT	PL	PT	RO	SI	SK	FI
	SE	NO	CH	TR	IS	UK (NI)			

WLAN (Wi-Fi) 5 GHz: Μόνο για εσωτερική χρήση.

AL	BA	MD	ME	MK	RS	UK	UA
----	----	----	----	----	----	----	----

WLAN (Wi-Fi) 5 GHz: Μόνο για εσωτερική χρήση.

28 Έτσι πετυχαίνει

Για διάφορα φαγητά θα βρείτε εδώ τις κατάλληλες ρυθμίσεις καθώς και τα καλύτερα εξαρτήματα και σκεύη. Τις συστάσεις τις έχουμε προσαρμόσει ιδανικά για τη συσκευή σας.

Συμβουλή: Πολλά περαιτέρω στοιχεία για την παρασκευή, τις κατάλληλες τιμές ρύθμισης και τις συνταγές, θα βρείτε στην εφαρμογή (App) Home Connect ή στην ιστοσελίδα μας www.neff-home.com.

28.1 Γενικές υποδείξεις παρασκευής

Προσέξτε αυτές τις πληροφορίες κατά την παρασκευή όλων των φαγητών.

- Η θερμοκρασία και η διάρκεια εξαρτώνται από την ποσότητα και τη συνταγή. Για αυτό αναφέρονται περιοχές ρυθμίσεων. Προσπαθήστε πρώτα με τις χαμηλότερες τιμές.
- Οι τιμές ρύθμισης ισχύουν για την τοποθέτηση του φαγητού στον κρύο χώρο μαγειρέματος. Εάν θέλετε παρόλα αυτά να προθερμάνετε, σπρώξτε τα εξαρτήματα μέσα στον χώρο μαγειρέματος, μόνο μετά την προθέρμανση.
- Απομακρύνετε τα εξαρτήματα που δε χρησιμοποιούνται από τον χώρο μαγειρέματος.

ΠΡΟΣΟΧΗ

Τα όξινα τρόφιμα μπορούν να καταστρέψουν τη δικτυωτή σχάρα

- ▶ Μην βάζετε όξινα τρόφιμα, όπως π.χ. φρούτα ή ψητό για γκριλ καρυκευμένο με όξινη μαρινάδα απευθείας πάνω στη σχάρα.

Σημείωση για άτομα αλλεργικά στο νικέλιο

Σε σπάνιες περιπτώσεις, μικρά ίχνη νικελίου μπορεί να περάσουν στα τρόφιμα.

Τα κατάλληλα εξαρτήματα μπορείτε να τα αγοράσετε στην υπηρεσία εξυπηρέτησης πελατών, στα ειδικά καταστήματα ή στο διαδίκτυο (Internet).

→ "Περαιτέρω εξαρτήματα", Σελίδα 12

28.2 Υποδείξεις παρασκευής για το ψήσιμο

- Για το ψήσιμο γλυκών, παρασκευασμάτων ή ψωμιού πιο κατάλληλες είναι οι σκούρες φόρμες ψησίματος από μέταλλο.
- Χρησιμοποιείτε για τα σουφλέ και τα ογκρατέν πλατιά, ρηχά σκεύη. Σε στενά, ψηλά σκεύη χρειάζονται τα φαγητά περισσότερο χρόνο και ψήνονται στην επάνω επιφάνεια πάρα πολύ.
- Οι φόρμες ψησίματος από σιλικόνη δεν είναι κατάλληλες.
- Όταν παρασκευάζετε ογκρατέν απευθείας στο ταψί γενικής χρήσης, τοποθετήστε το ταψί γενικής χρήσης στο επίπεδο 2.
- Οι τιμές ρύθμισης για τις ζύμες ψωμιών ισχύουν τόσο για ζύμες πάνω στο ταψί όσο επίσης και για ζύμες σε μακρόστενες φόρμες.

ΠΡΟΣΟΧΗ

Όταν βρίσκεται νερό στον καυτό χώρο μαγειρέματος, δημιουργείται υδρατμός. Λόγω της αλλαγής της θερμοκρασίας μπορούν να προκύψουν ζημιές.

- ▶ Μην χύνετε ποτέ νερό μέσα στον καυτό χώρο μαγειρέματος.
- ▶ Μην τοποθετείτε ποτέ μαγειρικά σκεύη με νερό στον πάτο του χώρου μαγειρέματος.

Ύψη τοποθέτησης

Όταν χρησιμοποιείτε τον τρόπο ψησίματος Θερμός αέρας CircoTherm, μπορείτε να επιλέξετε μεταξύ των υψών τοποθέτησης 1, 2, 3, και 4. Το καλύτερο αποτέλε-

σμα το λαμβάνετε, εάν χρησιμοποιήσετε τα ακόλουθα ύψη τοποθέτησης.

Ψήσιμο σ' ένα επίπεδο	Ύψος
Χοντρό παρασκευάσμα / Φόρμα πάνω στη σχάρα	2
Λεπτό παρασκευάσμα / Ταψί	3
Ψήσιμο σε περισσότερα επίπεδα	Ύψος
2 επίπεδα	
▪ Ταψί γενικής χρήσης	3
▪ Ταψί	1
2 επίπεδα	
▪ 2 σχάρες με φόρμες	3
	1
3 επίπεδα	
▪ Ταψί	4
▪ Ταψί γενικής χρήσης	3
▪ Ταψί	1
4 επίπεδα	
▪ 4 σχάρες με λαδόκολλα	4
	3
	2
	1

Χρησιμοποιήστε τον τρόπο ψησίματος Θερμός αέρας CircoTherm.

Σημείωση: Τα παρασκευάσματα που τοποθετούνται συγχρόνως στον φούρνο πάνω σε ταψιά ή σε φόρμες, δεν είναι απαραίτητο να ολοκληρώνονται οπωσδήποτε και συγχρόνως.

28.3 Υποδείξεις παρασκευής για το ψήσιμο, το μαγείρεμα σε κλειστό σκεύος και το ψήσιμο στο γκριλ

- Οι συστάσεις ρύθμισης ισχύουν για φαγητά σε θερμοκρασία ψυγείου καθώς και για πουλερικά χωρίς γέμιση, έτοιμα για ψήσιμο.
- Τοποθετήστε το πουλερικό με τη μεριά του στήθους ή με τη μεριά της πέτσας προς τα κάτω πάνω στο σκεύος.
- Γυρίστε το ψητό, το ψητό για γκριλ ή ολόκληρο το ψάρι μετά από περίπου το 1/2 μέχρι 2/3 του αναφερόμενου χρόνου.

Ψήσιμο στη σχάρα

Πάνω στη σχάρα το φαγητό γίνεται από όλες τις πλευρές ιδιαίτερα τραγανό. Ψήστε π.χ. μεγάλα πουλερικά ή περισσότερα κομμάτια ταυτόχρονα.

- Ψήνετε κομμάτια με όμοιο βάρος και πάχος. Τα κομμάτια για το γκριλ ροδίζουν ομοιόμορφα και δε στεγνώνουν.
- Τοποθετείτε το φαγητό απευθείας πάνω στη σχάρα.
- Για τη συλλογή του υγρού που στάζει, τοποθετήστε το ταψί γενικής χρήσης με τοποθετημένη σχάρα στο αναφερόμενο ύψος τοποθέτησης.
- Ανάλογα με το μέγεθος και το είδος του φαγητού, προσθέστε μέχρι και 1/2 λίτρο νερό στο ταψί γενικής χρήσης. Από τον συλλεγμένο χυμό του ψητού μπορείτε να παρασκευάσετε μια σάλτσα. Επιπλέον δημιουργείται λιγότερος καπνός και ο χώρος μαγειρέματος ρυπαίνεται λιγότερο.

Ψήσιμο σε σκεύος

Κατά την παρασκευή του φαγητού σε κλειστό σκεύος, παραμένει ο χώρος μαγειρέματος καθαρότερος.

Γενικά για το ψήσιμο σε σκεύος

- Χρησιμοποιείτε ανθεκτικά στη θερμότητα και κατάλληλα για φούρνο σκεύη.
- Τοποθετήστε το σκεύος πάνω στη σχάρα.
- Πιο κατάλληλα είναι τα σκεύη από γυαλί.
- Προσέξτε τα στοιχεία του κατασκευαστή για τα σκεύη ψησίματος.

Ψήσιμο σε ανοιχτό σκεύος

- Χρησιμοποιήστε μια ψηλή φόρμα ψησίματος.
- Όταν δεν έχετε κανένα κατάλληλο σκεύος, μπορείτε να χρησιμοποιήσετε το ταψί γενικής χρήσης.

Ψήσιμο σε κλειστό σκεύος

- Χρησιμοποιήστε ένα κατάλληλο καπάκι, που να κλείνει καλά.
- Σε περίπτωση κρέατος, πρέπει η απόσταση ανάμεσα στο φαγητό και στο καπάκι να είναι το λιγότερο 3 cm. Το κρέας μπορεί να φουσκώσει.

⚠ ΠΡΟΕΙΔΟΠΟΙΗΣΗ – Κίνδυνος ζεματίσματος!

Κατά το άνοιγμα του καπακιού μετά το μαγείρεμα, μπορεί να εξέλθει πολύ καυτός ατμός. Ο ατμός, ανάλογα με τη θερμοκρασία, δε φαίνεται.

- Σηκώνετε το καπάκι έτσι, ώστε να μπορεί να διαφεύγει ο καυτός ατμός μακριά από το σώμα.
- Κρατάτε τα παιδιά μακριά.

Ψήσιμο στο γκριλ

Ψήνετε στο γκριλ φαγητά, που θέλετε να γίνουν τραγανά.

Το θερμογκριλ είναι ιδιαίτερα κατάλληλο για την παρασκευή ολόκληρου πουλερικού και ψαριού, καθώς και κρέατος π.χ. ψητό με κρούστα.

- Ψήνετε κομμάτια κρέατος στο γκριλ με όμοιο βάρος και πάχος. Τα κομμάτια για το γκριλ ροδίζουν ομοιόμορφα και δε στεγνώνουν.
- Τοποθετείτε τα κομμάτια για ψήσιμο στο γκριλ απευθείας πάνω στη σχάρα.
- Για τη συλλογή του υγρού που στάζει, τοποθετήστε το ταψί γενικής χρήσης τουλάχιστον ένα επίπεδο πιο κάτω από τη σχάρα.

Σημειώσεις

- Το θερμαντικό σώμα του γκριλ ενεργοποιείται και απενεργοποιείται συνεχώς. Αυτό είναι κάτι το κανονικό. Πόσο συχνά συμβαίνει αυτό, εξαρτάται από τη ρυθμισμένη θερμοκρασία.
- Κατά το ψήσιμο στο γκριλ μπορεί να δημιουργηθεί καπνός.

28.4 Υποδείξεις παρασκευής για έτοιμα φαγητά

- Το αποτέλεσμα του μαγειρέματος εξαρτάται πάρα πολύ από τα τρόφιμα. Ένα ρόδισμα και ανομοιομορφίες μπορούν να υπάρχουν ήδη στα αρχικά προϊόντα.
- Μη χρησιμοποιείτε κανένα πάρα πολύ κατεψυγμένο προϊόν. Απομακρύνετε τον πάγο από τα τρόφιμα.
- Αφαιρέστε τα έτοιμα φαγητά από τη συσκευασία.
- Όταν θερμαίνετε ή μαγειρεύετε το έτοιμο φαγητό σε σκεύος, χρησιμοποιείτε ανθεκτικά στη θερμότητα σκεύη.

- Μοιράστε τα φαγητά, που αποτελούνται από ξεχωριστά κομμάτια, όπως ψωμάκια και προϊόντα πατάτας, ομοιόμορφα και επίπεδα πάνω στα εξαρτήματα. Αφήστε λίγο χώρο ανάμεσα στα ξεχωριστά κομμάτια.
- Προσέξτε τα στοιχεία του κατασκευαστή πάνω στη συσκευασία.

28.5 Επιλογή φαγητών

Συστάσεις ρύθμισης για πολλά φαγητά ταξινομημένα ανά κατηγορία φαγητού.

Συστάσεις ρύθμισης για διάφορα φαγητά

Φαγητό	Εξαρτήματα / Σκεύη	Ύψος	Τρόπος ψησίματος	Θερμοκρασία σε °C	Διάρκεια σε λεπτά
Κέικ, λεπτό	Φόρμα ρηχή στρογγυλή ή Μακρόστενη φόρμα	2	≡	150-170	60-80
Κέικ, 2 επίπεδα	Φόρμα ρηχή στρογγυλή ή Μακρόστενη φόρμα	3+1	⌘	140-160	60-80
Τούρτα φρούτων ή τούρτα μυζήθρας με πάτο από ζύμη τάρτας	Φόρμα με σούστα Ø 26 cm	2	≡	170-190	55-80
Τούρτα παντεσπάνι, 6 αυγά	Φόρμα με σούστα Ø 28 cm	2	⌘	150-170 ¹	30-50
Τούρτα παντεσπάνι, 6 αυγά	Φόρμα με σούστα Ø 28 cm	2	⌘	150-160	50-60
Γλυκό από ζύμη τάρτας με ζουμερή επίστρωση	Ταψί γενικής χρήσης	3	≡	160-180	55-75
Γλυκό με μαγιά με ζουμερή επίστρωση	Ταψί γενικής χρήσης	3	≡	180-190	30-40
Ρολό παντεσπάνι	Ταψί	3	⌘	180-190 ¹	10-15
Μάφινς	Ειδικό ταψί για μάφινς	3	≡	170-190	15-20
Μικρά παρασκευάσματα με μαγιά	Ταψί	3	≡	160-180	25-35
Μπισκοτάκια	Ταψί	3	⌘	140-160	15-30
Μπισκοτάκια, 2 επίπεδα	Ταψί γενικής χρήσης + Ταψί	3+1	⌘	140-160	15-30
Μπισκοτάκια, 3 επίπεδα	2x Ταψί + Ταψί γενικής χρήσης	4+3+1	⌘	140-160	15-30
Ψωμί, 750 g	Ταψί γενικής χρήσης ή Μακρόστενη φόρμα	2	⌘	1. 210-220 2. 180-190 ¹	1. 10-15 2. 25-35
Ψωμί, 1500 g	Ταψί γενικής χρήσης ή Μακρόστενη φόρμα	2	≡	200-210	35-45
Ψωμί, 1500 g	Ταψί γενικής χρήσης ή Μακρόστενη φόρμα	2	⌘	1. 210-220 2. 180-190 ¹	1. 10-15 2. 40-50
Ψωμί πίτα	Ταψί γενικής χρήσης	3	≡	250-270	20-25
Ψωμάκια, φρέσκα	Ταψί	3	≡	180-190	20-30
Πίτσα, φρέσκια - στο ταψί	Ταψί	3	⌘	180-200	20-30
Πίτσα, φρέσκια - στο ταψί, 2 επίπεδα	Ταψί γενικής χρήσης + Ταψί	3+1	⌘	180-190	35-45

¹ Προθερμάνετε τη συσκευή.

Φαγητό	Εξαρτήματα / Σκεύη	Ύψος	Τρόπος ψησίματος	Θερμοκρασία σε °C	Διάρκεια σε λεπτά
Πίτσα, φρέσκια, λεπτός πάτος, σε φόρμα πίτσας	Ταψί πίτσας	2		220-230	20-30
Μπουρέκι	Ταψί γενικής χρήσης	1		200-220 ¹	20-30
Μπουρέκι	Ταψί γενικής χρήσης	1		200-220 ¹	20-30
Κις	Σκούρα επιστρωμένη φόρμα κις	3		190-210	30-40
Πίτα Αλοατίας	Ταψί γενικής χρήσης	3		260-270 ¹	10-15
Σουφλέ, αλμυρό, μαγειρεμένα υλικά	Φόρμα σουφλέ	2		200-220	30-60
Πατάτες ογκρατέν, ωμά υλικά, 4 cm ύψος	Φόρμα σουφλέ	2		160-190	50-70
Κοτόπουλο, 1,3 kg, χωρίς γέμιση	Σχάρα	2		200-220	60-70
Μικρά κομμάτια κοτόπουλου, από 250 g	Σχάρα	3		220-230	30-35
Χήνα, χωρίς γέμιση, 3 kg	Σχάρα	2		160-180	120-150
Χοιρινό ψητό χωρίς πέτσα, π.χ. σβέρκος, 1,5 kg	Ανοιχτό σκεύος	2		180-190	110-130
Χοιρινό ψητό χωρίς πέτσα, π.χ. σβέρκος, 1,5 kg	Ανοιχτό σκεύος	2		190-200	120-140
Βοδινό φιλέτο, μισοψημένο, 1 kg	Σχάρα	2		210-220	40-50
Βοδινό καπαμά, 1,5 kg	Κλειστό σκεύος	2		200-220	130-160
Βοδινό καπαμά, 1,5 kg	Κλειστό σκεύος	2		200-220	140-160
Ροσπίφ, μέτριο, 1,5 kg	Σχάρα	2		220-230	60-70
Μπιφτέκι, 3-4 cm χοντρό	Σχάρα	4		290	25-30 ²
Αρνίσιο μπουτί χωρίς κόκκαλα, μισοψημένο, 1,5 kg	Ανοιχτό σκεύος	2		170-190	50-80
Ψάρι, ψητό στη σχάρα, ολόκληρο, 300 g, π.χ. πέστροφα ³	Σχάρα	2		170-180	20-30

Γιαούρτι

Παρασκευάστε γιαούρτι με τη συσκευή σας.

Παρασκευή γιαουρτιού

1. Αφαιρέστε τα εξαρτήματα και τους οδηγούς από τον χώρο μαγειρέματος.
2. Ζεστάνετε 1 λίτρο γάλα (3,5 % λιπαρά) στη βάση εστιών στους 90 °C και αφήστε το να κρυώσει στους 40 °C.
Στο γάλα Η (γάλα μεγάλης διάρκειας) φτάνει το ζέσταμα στους 40 °C.

3. Ανακατέψτε στο γάλα 150 γρ. γιαούρτι σε θερμοκρασία ψυγείου.
4. Γεμίστε τη μάζα σε μικρά σκεύη, π.χ. σε φλιτζάνια ή μικρά ποτήρια.
5. Καλύψτε τα δοχεία με μεμβράνη, π.χ. με μεμβράνη συντήρησης.
6. Τοποθετήστε τα δοχεία στον πάτο του χώρου μαγειρέματος.
7. Ρυθμίστε τη συσκευή αντίστοιχα με τη σύσταση ρύθμισης.
8. Μετά την παρασκευή αφήστε να κρυώσει το γιαούρτι στο ψυγείο για τουλάχιστον 12 ώρες.

Συστάσεις ρύθμισης για επιδόρπια, κομπόστα

Φαγητό	Εξαρτήματα / Σκεύη	Ύψος	Τρόπος ψησίματος	Θερμοκρασία σε °C	Διάρκεια σε λεπτά
Γιαούρτι	Φόρμες μερίδων	Πάτος του χώρου μαγειρέματος		35-40	8-9

¹ Προθερμάνετε τη συσκευή.

² Γυρίστε το φαγητό μετά το 2/3 του συνολικού χρόνου.

³ Τοποθετήστε το ταψί γενικής χρήσης κάτω από τη σχάρα.

28.6 Ιδιαίτεροι τρόποι παρασκευής και άλλες εφαρμογές

Πληροφορίες και συστάσεις ρύθμισης για ιδιαίτερους τρόπους παρασκευής και άλλες εφαρμογές, π.χ. ελαφρό μαγείρεμα.

Ελαφρό μαγείρεμα

Για όλα τα πολύτιμα κομμάτια, που πρέπει να μαγειρευτούν ροζέ ή ακριβώς σωστά. Το κρέας και τα πουλερικά παραμένουν ζουμερά και τρυφερά, όταν μαγειρεύονται αργά σε χαμηλές θερμοκρασίες.

Ελαφρό μαγείρεμα πουλερικών ή κρέατος

Σημείωση: Μια χρονικά μετατοπισμένη λειτουργία με χρόνο λήξης δεν είναι δυνατή στον τρόπο ψησίματος "Ελαφρό μαγείρεμα".

Προϋπόθεση: Ο χώρος μαγειρέματος είναι κρύος.

1. Χρησιμοποιήστε φρέσκο, υγιεινά άψογο κρέας. Καταλληλότερα είναι κομμάτια χωρίς κόκκαλα και χωρίς πολύ συνδετικό ιστό.
2. Τοποθετήστε το σκεύος πάνω στη σχάρα στο επίπεδο 2 μέσα στον χώρο μαγειρέματος.
3. Προθερμάνετε τον χώρο μαγειρέματος και το σκεύος για περίπου 15 λεπτά.
4. Σοτάρετε το κρέας στην εστία μαγειρέματος από όλες τις πλευρές σε μεγάλη θερμοκρασία.

Συστάσεις ρύθμισης για το ελαφρό μαγείρεμα

Φαγητό	Εξαρτήματα / Σκεύη	Ύψος	Διάρκεια σοταρίσματος σε λεπτά	Τρόπος ψησίματος	Θερμοκρασία σε °C	Διάρκεια σε λεπτά
Στήθος πάπιας, ροζέ, από 300 g	Ανοιχτό σκεύος	2	6-8	☺	90 ¹	45-60
Χοιρινό φιλέτο, ολόκληρο	Ανοιχτό σκεύος	2	4-6	☺	80 ¹	45-70
Βοδινό φιλέτο, 1 kg	Ανοιχτό σκεύος	2	4-6	☺	80 ¹	90-120
Μοσχαρίσια μενταγιόν, 4 cm πάχος	Ανοιχτό σκεύος	2	4	☺	80 ¹	30-50
Αρνίσια πλάτη, χωρισμένη από το κόκκαλο, από 200 g	Ανοιχτό σκεύος	2	4	☺	80 ¹	30-45

28.7 Φαγητά δοκιμών

Οι πληροφορίες σε αυτή την ενότητα αφορούν τα εργαστήρια δοκιμών, για να διευκολυνθεί η δοκιμή της συσκευής κατά το πρότυπο EN 60350-1.

Ψήσιμο

- Οι τιμές ρύθμισης ισχύουν για την τοποθέτηση σε κρύο χώρο μαγειρέματος.
- Προσέξτε τις υποδείξεις για την προθέρμανση στις συστάσεις ρύθμισης. Οι τιμές ρύθμισης ισχύουν χωρίς ταχεία θέρμανση.
- Χρησιμοποιήστε για το ψήσιμο πρώτα τη χαμηλότερη θερμοκρασία από τις αναφερόμενες θερμοκρασίες.
- Τα παρασκευάσματα που τοποθετούνται συγχρόνως στον φούρνο πάνω σε ταψιά ή σε φόρμες, δεν είναι απαραίτητο να ολοκληρώνονται οπωσδήποτε και συγχρόνως.

5. Βάλτε το κρέας αμέσως πάνω στο προθερμασμένο σκεύος στον χώρο μαγειρέματος. Για να παραμείνει η θερμοκρασία στον χώρο μαγειρέματος ομοιόμορφη, κρατάτε την πόρτα του χώρου μαγειρέματος κλειστή κατά τη διάρκεια του ελαφρού μαγειρέματος.

Συμβουλές για το ελαφρό μαγείρεμα

Εδώ θα βρείτε συμβουλές για ένα καλό αποτέλεσμα κατά το ελαφρό μαγείρεμα.

Επιθυμία	Συμβουλή
Θέλετε να μαγειρέψετε ελαφρά ένα στήθος πάπιας.	<ul style="list-style-type: none"> ■ Τοποθετήστε το στήθος πάπιας κρύο σε ένα τηγάνι. ■ Σοτάρετε πρώτα την πλευρά της πέτσας. ■ Μαγειρέψτε ελαφρά το στήθος πάπιας. ■ Μετά το ελαφρό μαγείρεμα, ψήστε το στήθος πάπιας τραγανά στο γκριλ για 3 μέχρι 5 λεπτά.
Θέλετε να σερβίρετε το κρέας που έχει μαγειρευτεί ελαφρά κατά το δυνατόν ζεστό.	<ul style="list-style-type: none"> ■ Ζεστάνετε τα πιάτα σερβιρίσματος. ■ Σερβίρετε τις αντίστοιχες σάλτσες πολύ ζεστές.

¹ Προθερμάνετε τη συσκευή.

Συστάσεις ρύθμισης για το ψήσιμο

Φαγητό	Εξαρτήματα / Σκεύη	Ύψος	Τρόπος ψήσιματος	Θερμοκρασία σε °C	Διάρκεια σε λεπτά
Μικρά γλυκά φτιαγμένα με κορνέ	Ταψί	3	≡	140-150 ¹	25-40
Μικρά γλυκά φτιαγμένα με κορνέ	Ταψί	3	⌘	140-150 ¹	25-40
Μικρά γλυκά φτιαγμένα με κορνέ, 2 επίπεδα	Ταψί γενικής χρήσης + Ταψί	3+1	⌘	140-150 ¹	30-40
Μικρά γλυκά φτιαγμένα με κορνέ, 3 επίπεδα	2x Ταψί + Ταψί γενικής χρήσης	4+3+1	⌘	130-140 ¹	35-55
Μικρά κέικ	Ταψί	3	≡	160 ¹	20-30
Μικρά κέικ	Ταψί	3	⌘	150 ¹	25-35
Μικρά κέικ	Ταψί	3	⌘	160 ²	20-30
Μικρά κέικ, 2 επίπεδα	Ταψί γενικής χρήσης + Ταψί	3+1	⌘	150 ¹	25-35
Μικρά κέικ, 3 επίπεδα	2x Ταψί + Ταψί γενικής χρήσης	4+3+1	⌘	140 ¹	35-45
Παντεσπάνι απλό με νερό	Φόρμα με σούστα Ø 26 cm	2	≡	160-170 ³	25-35
Παντεσπάνι απλό με νερό	Φόρμα με σούστα Ø 26 cm	2	⌘	150-160 ³	30-40
Παντεσπάνι απλό με νερό, 2 επίπεδα	2x Φόρμα με σούστα Ø 26 cm	3+1	⌘	150-170 ³	30-50
Μηλόπιτα. 2 κομμάτια	2x Φόρμα με σούστα Ø 20 cm	2	⌘	180-190 ²	75-90

Ψήσιμο στο γκριλ

Συστάσεις ρύθμισης για το ψήσιμο στο γκριλ

Φαγητό	Εξαρτήματα / Σκεύη	Ύψος	Τρόπος ψήσιματος	Θερμοκρασία σε °C	Διάρκεια σε λεπτά
Ροδοκοκκίνισμα τοστ	Σχάρα	4	≡	290 ²	4-6

29 Οδηγίες συναρμολόγησης

Προσέξτε αυτές τις πληροφορίες κατά τη συναρμολόγηση της συσκευής.



mm

¹ Προθερμάνετε τη συσκευή 5 λεπτά. Μη χρησιμοποιήσετε τη λειτουργία γρήγορης θέρμανσης.

² Μη προθερμάνετε τη συσκευή.

³ Προθερμάνετε τη συσκευή. Μη χρησιμοποιήσετε τη λειτουργία γρήγορης θέρμανσης.

29.1 Υλικά παράδοσης

Μετά το ξεπακετάρισμα ελέγξτε όλα τα μέρη για ενδεχόμενες ζημιές μεταφοράς καθώς και για την πληρότητα της παράδοσης.

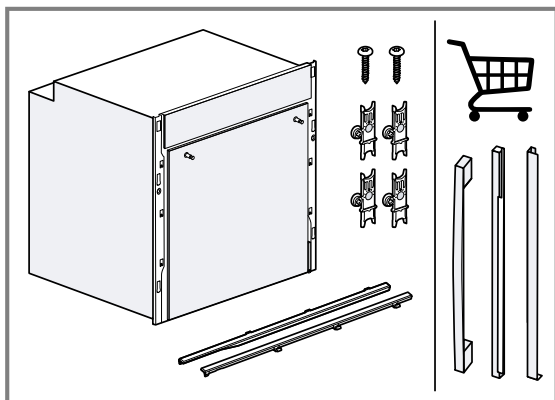



Ανάλογα με τη διαμόρφωση της συσκευής, είναι δυνατές διαφορετικές λαβές και λωρίδες κάλυψης. Στην εικόνα φαίνεται ένα παράδειγμα.

29.2 Γενικές υποδείξεις συναρμολόγησης

Προσέξτε αυτές τις οδηγίες, πριν ξεκινήσετε την εγκατάσταση της συσκευής.

- Μόνο η σωστή εγκατάσταση σύμφωνα μ' αυτές τις οδηγίες συναρμολόγησης, εγγυάται την ασφαλή λειτουργία. Σε περίπτωση που δημιουργηθούν ζημιές από λάθος εγκατάσταση, την ευθύνη φέρει ο εγκαταστάτης.
- Μη χρησιμοποιείτε τη λαβή της πόρτας για τη μεταφορά ή την τοποθέτηση.
- Ελέγξτε τη συσκευή μετά την αφαίρεση της συσκευασίας. Μη συνδέσετε τη συσκευή σε περίπτωση ζημιάς κατά τη μεταφορά.
- Αφαιρέστε το υλικό συσκευασίας και τις αυτοκόλλητες μεμβράνες από τον χώρο μαγειρέματος και την πόρτα πριν από τη χρήση.
- Προσέξτε τα φύλλα συναρμολόγησης για την εγκατάσταση των εξαρτημάτων.
- Τα εντοιχιζόμενα ντουλάπια πρέπει να είναι ανθεκτικά στη θερμοκρασία μέχρι τους 95 °C, οι γειτονικές προσόψεις ντουλαπιών μέχρι τους 70 °C.
- Μην τοποθετήσετε τη συσκευή πίσω από μια διακοσμητική πόρτα ή πόρτα ντουλαπιού. Υπάρχει κίνδυνος υπερθέρμανσης.
- Πραγματοποιήστε τις εργασίες κοπής των ανοιγμάτων στο ντουλάπι πριν την τοποθέτηση της συσκευής. Αφαιρέστε τα απόβλητα (πριονίδια, γρέζια). Η λειτουργία των ηλεκτρικών εξαρτημάτων μπορεί να επηρεαστεί αρνητικά.
- Τοποθετήστε τη συσκευή σε μια οριζόντια ευθυγραμμισμένη επιφάνεια.

- Το κουτί σύνδεσης των συσκευών πρέπει να βρίσκεται στην περιοχή της γραμμοσκιασμένης επιφάνειας  ή έξω από τον χώρο τοποθέτησης.

1 Τα μη στερεωμένα ντουλάπια πρέπει να στερεωθούν με μια γωνία του εμπορίου  στον τοίχο.

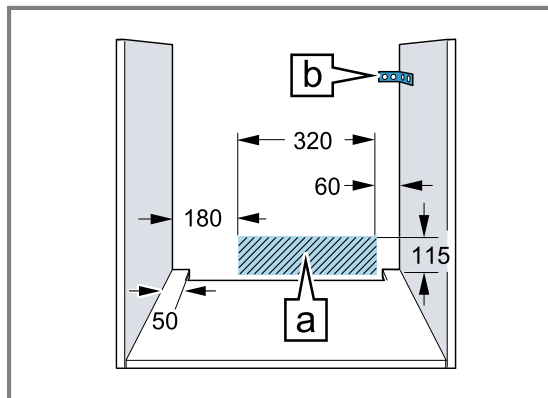

- Για την αποφυγή τραυματισμών φοράτε γάντια προστασίας. Εξαρτήματα, τα οποία κατά τη διάρκεια της συναρμολόγησης είναι προσιτά, μπορεί να είναι κοφτερά.
- Διαστάσεις των εικόνων σε mm.

ΠΡΟΕΙΔΟΠΟΙΗΣΗ – Κίνδυνος ηλεκτροπληξίας!

Μετά την εγκατάσταση της συσκευής, τα ανοίγματα στο πίσω τοίχωμα της συσκευής δεν επιτρέπεται να είναι προσβάσιμα για παιδιά, ούτε από τα συρτάρια που βρίσκονται από κάτω ούτε και από τα ντουλάπια της κουζίνας. Αυτό πρέπει να εξασφαλιστεί μέσω της εγκατάστασης. Στην περίπτωση νησίδας κουζίνας, είναι απαραίτητο ένα κλειστό πίσω τοίχωμα.

ΠΡΟΕΙΔΟΠΟΙΗΣΗ – Κίνδυνος πυρκαγιάς!

Η χρήση ενός επεκταμένου καλωδίου σύνδεσης στο δίκτυο ρεύματος και μη εγκεκριμένων προσαρμογών, είναι επικίνδυνη.

- ▶ Μη χρησιμοποιείτε κανένα καλώδιο επέκτασης (μπαλαντέζα) ή πολύπριζο.
- ▶ Χρησιμοποιείτε μόνο προσαρμογείς και καλώδια σύνδεσης στο δίκτυο του ρεύματος, που έχουν εγκριθεί από τον κατασκευαστή.
- ▶ Εάν το καλώδιο σύνδεσης στο δίκτυο του ρεύματος είναι πολύ κοντό και δεν είναι διαθέσιμο κανένα μακρύτερο καλώδιο σύνδεσης στο δίκτυο του ρεύματος, επικοινωνήστε με έναν αδειούχο ηλεκτρολόγο για να προσαρμόσει την εγκατάσταση του σπιτιού.

ΠΡΟΣΟΧΗ

Με τη μεταφορά της συσκευής από τη λαβή της πόρτας, μπορεί η λαβή να σπάσει. Η λαβή

της πόρτας δεν αντέχει το βάρος της συσκευής και μπορεί να σπάσει.

- ▶ Μη μεταφέρετε ή μην κρατάτε τη συσκευή από τη λαβή της πόρτας.

29.3 Διαστάσεις της συσκευής

Εδώ θα βρείτε τις διαστάσεις της συσκευής

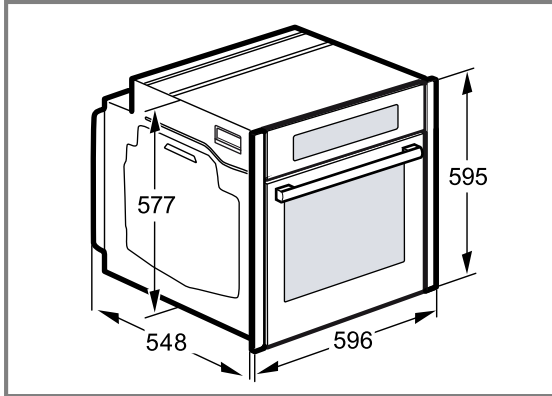

29.4 Τοποθέτηση κάτω από έναν πάγκο εργασίας

Προσέξτε τις διαστάσεις τοποθέτησης και τις υποδείξεις τοποθέτησης κατά την τοποθέτηση κάτω από έναν πάγκο εργασίας.

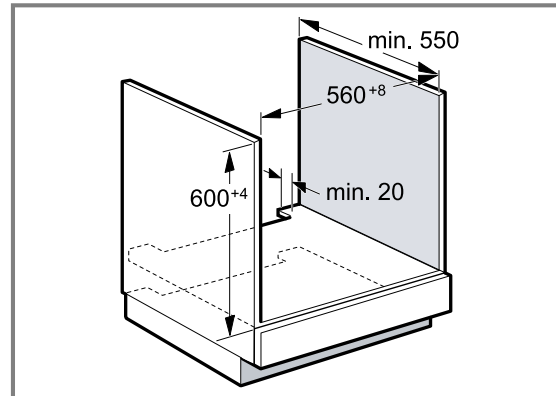

- Για τον αερισμό της συσκευής, πρέπει ο ενδιάμεσος πάτος να έχει ένα άνοιγμα αερισμού.
- Ο πάγκος εργασίας πρέπει να στερεωθεί στο εντοιχισμένο ντουλάπι.
- Προσέξτε τις ενδεχομένως υπάρχουσες οδηγίες συναρμολόγησης της βάσης εστιών.
- Προσέξτε τις αποκλίνουσες εθνικές οδηγίες εγκατάστασης της βάσης εστιών.

29.5 Τοποθέτηση κάτω από μια βάση εστιών

Όταν η συσκευή τοποθετηθεί κάτω από μια βάση εστιών, πρέπει να τηρηθούν ελάχιστες διαστάσεις, ενδεχομένως συμπεριλαμβανομένης της υποκατασκευής.

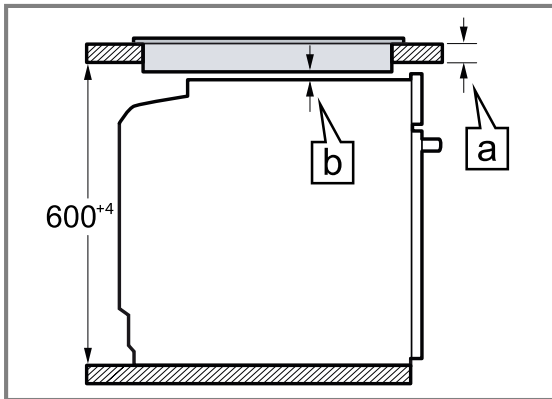

Λόγω της απαραίτητης ελάχιστης απόστασης **b**, προκύπτει το ελάχιστο πάχος του πάγκου εργασίας **a**.

Είδος βάσης εστιών	a από πάνω σε mm	a ισόπεδα με την επιφάνεια σε mm	b σε mm
Επαγωγική βάση εστιών	37	38	5
Επαγωγική βάση εστιών συνολικής επιφάνειας	47	48	5
Βάση εστιών αερίου	27	38	5 ¹
Ηλεκτρική βάση εστιών	27	30	2

¹ Προσέξτε τις αποκλίνουσες εθνικές οδηγίες εγκατάστασης της βάσης εστιών.

29.6 Τοποθέτηση σε ένα ψηλό ντουλάπι

Προσέξτε τις διαστάσεις τοποθέτησης και τις υποδείξεις τοποθέτησης κατά την τοποθέτηση στο ψηλό ντουλάπι.

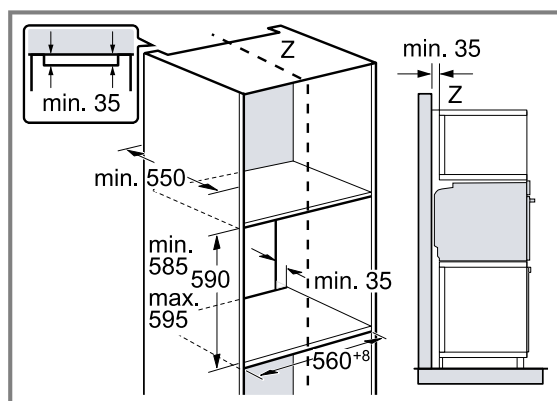

- Για τον αερισμό της συσκευής πρέπει οι ενδιάμεσοι πάτοι να έχουν ένα άνοιγμα εξαερισμού.
- Τοποθετήστε τη συσκευή μόνο τόσο ψηλά, ώστε να μπορούν να απομακρύνονται τα εξαρτήματα χωρίς πρόβλημα.

29.7 Τοποθέτηση δύο συσκευών σε κάθετη διάταξη

Η συσκευή σας μπορεί να τοποθετηθεί επίσης επάνω ή κάτω από μια άλλη συσκευή. Προσέξτε τις διαστάσεις τοποθέτησης και τις υποδείξεις τοποθέτησης κατά την τοποθέτηση σε κάθετη διάταξη.

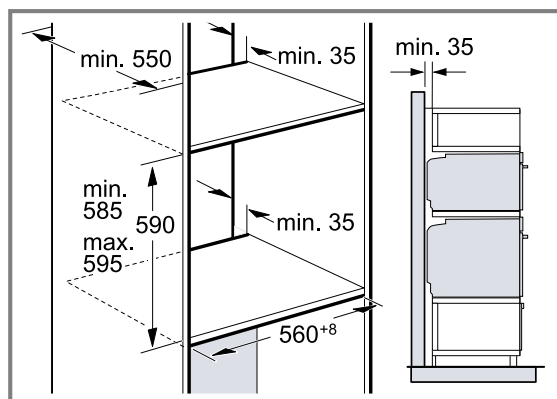

- Για τον αερισμό των συσκευών, πρέπει οι ενδιάμεσοι πάτοι να έχουν ένα άνοιγμα αερισμού.
- Για να εξασφαλιστεί ένας επαρκής αερισμός των δύο συσκευών, είναι απαραίτητο ένα άνοιγμα αερισμού από το λιγότερο 200 cm² στην περιοχή της βάσης. Προς τούτο κοντύνετε τη λωρίδα κάλυψης της βάσης ή τοποθετήστε ένα πλέγμα αερισμού.

- Πρέπει να προσέξετε, να εξασφαλιστεί η ανταλλαγή αέρα σύμφωνα με το σχέδιο.

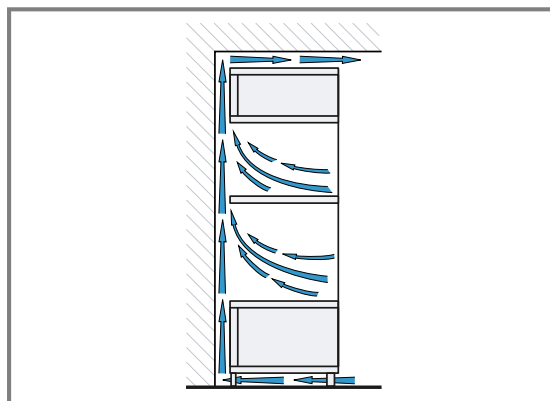

- Τοποθετείτε τις συσκευές μόνο τόσο ψηλά, ώστε να μπορούν να απομακρύνονται τα εξαρτήματα χωρίς πρόβλημα.

29.8 Τοποθέτηση σε γωνία

Προσέξτε τις διαστάσεις και τις υποδείξεις τοποθέτησης, κατά την τοποθέτηση σε γωνία.

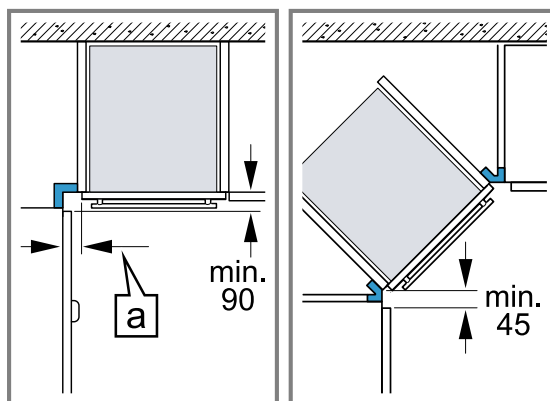

- Για να μπορεί να ανοίξει η πόρτα της συσκευής, κατά την τοποθέτηση σε γωνία λάβετε υπόψη τις ελάχιστες διαστάσεις. Η διάσταση **a** εξαρτάται από το πάχος της πρόσοψης του ντουλαπιού και τη λαβή.

29.9 Ηλεκτρική σύνδεση

Για την ασφαλή ηλεκτρική σύνδεση της συσκευής, προσέξτε αυτές τις υποδείξεις.

- Η συσκευή αντιστοιχεί στην κατηγορία προστασίας I και επιτρέπεται να λειτουργεί μόνο με σύνδεση αγωγού προστασίας (γείωση).
- Η ασφάλιση πρέπει να ανταποκρίνεται στα στοιχεία ισχύος στην πινακίδα τύπου και να πραγματοποιείται σύμφωνα με τις τοπικές προδιαγραφές.
- Σε όλες τις εργασίες συναρμολόγησης, η συσκευή πρέπει να βρίσκεται εκτός τάσης.
- Η συσκευή επιτρέπεται να συνδεθεί μόνο με τον συνημμένο αγωγό σύνδεσης.
- Το καλώδιο σύνδεσης πρέπει να σπρωχθεί μέσα στην πίσω πλευρά της συσκευής, μέχρι να ακουστεί ένα

κλικ. Ένα καλώδιο σύνδεσης μήκους 3 μέτρων, είναι διαθέσιμο στην υπηρεσία εξυπηρέτησης πελατών.

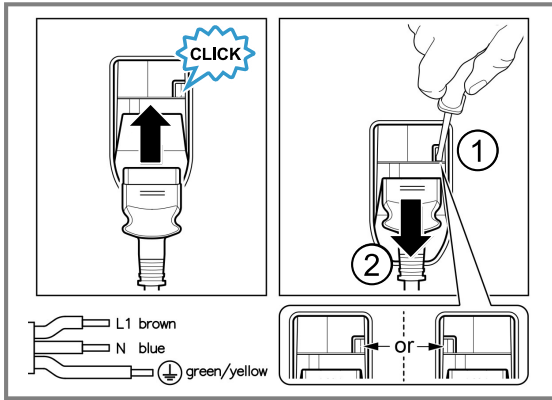

- Το καλώδιο σύνδεσης επιτρέπεται να αντικατασταθεί μόνο με ένα γνήσιο καλώδιο. Αυτό είναι διαθέσιμο από την υπηρεσία εξυπηρέτησης πελατών.
- Η προστασία επαφής πρέπει να εξασφαλίζεται μέσω της αντίστοιχης τοποθέτησης.
- Όταν η οθόνη ενδείξεων της συσκευής παραμένει σκοτεινή, τότε είναι λάθος συνδεδεμένη. Αποσυνδέστε τη συσκευή από το ηλεκτρικό δίκτυο, ελέγξτε τη σύνδεση.

Ηλεκτρική σύνδεση της συσκευής με φις σούκο

Σημείωση: Η συσκευή επιτρέπεται να συνδεθεί μόνο σε μια πρίζα σούκο που είναι εγκατεστημένη σύμφωνα με τους κανονισμούς.

- Συνδέστε το φις στην πρίζα σούκο. Όταν η συσκευή είναι εγκατεστημένη, πρέπει το φις του καλωδίου σύνδεσης να είναι ελεύθερα προσιτό ή σε περίπτωση που η ελεύθερη πρόσβαση δεν είναι δυνατή, στη μόνιμη ηλεκτρική εγκατάσταση πρέπει να είναι τοποθετημένη μια διάταξη διακοπής σύμφωνα με τους κανονισμούς εγκατάστασης.

Ηλεκτρική σύνδεση της συσκευής χωρίς φις σούκο

Σημείωση: Η συσκευή επιτρέπεται να συνδεθεί μόνο από έναν αδειούχο τεχνικό. Σε περίπτωση ζημιών λόγω λάθους σύνδεσης, δεν υφίσταται κανένα δικαίωμα εγγύησης.

Στη μόνιμη ηλεκτρική εγκατάσταση πρέπει να είναι τοποθετημένη μια διάταξη διακοπής σύμφωνα με τους κανονισμούς εγκατάστασης.

- Εξακριβώστε τους αγωγούς των φάσεων και τον ουδέτερο αγωγό ("μηδέν") στο κουτί σύνδεσης. Σε περίπτωση εσφαλμένης σύνδεσης, η συσκευή μπορεί να υποστεί ζημιά.
- Συνδέστε τη συσκευή σύμφωνα με το σχέδιο σύνδεσης. Για την τάση βλέπε στην πινακίδα τύπου.
- Συνδέστε τους κλώνους του καλωδίου σύνδεσης στο δίκτυο του ρεύματος, σύμφωνα με τα αντίστοιχα χρώματα:
 - ▶ πράσινο-κίτρινο: Αγωγός προστασίας (γείωση) ⊕
 - ▶ μπλε = Ουδέτερος αγωγός ("μηδέν")
 - ▶ καφέ = Φάση (εξωτερικός αγωγός)

29.10 Τοποθέτηση της συσκευής

⚠ ΠΡΟΕΙΔΟΠΟΙΗΣΗ – Κίνδυνος τραυματισμού!

Το άνοιγμα της πόρτας της συσκευής χωρίς τοποθετημένη τη λαβή και τις λωρίδες κάλυψης της πόρτας μπορεί να οδηγήσει σε τραυματισμούς.

- ▶ Λειτουργείτε τη συσκευή μόνο με τοποθετημένη τη λαβή της πόρτας και τις λωρίδες κάλυψης.

Σημειώσεις

- Μη στερεώσετε τη λαβή της πόρτας με ένα κατασπαίδι μπαταρίας. Μπορεί να υποστεί ζημιά.
- Περισσότερες πληροφορίες: Φυλάξτε τις ασφάλειες μεταφοράς για μια μεταγενέστερη μεταφορά. Οδηγίες βίντεο για τη συναρμολόγηση της λαβής της πόρτας και των λωρίδων κάλυψης:



1. Ανοίξτε λίγο την πόρτα της συσκευής και τραβήξτε τις κόκκινες τριγωνικές ασφάλειες μεταφοράς προς τα έξω.
2. Αφαιρέστε τις δύο ασφάλειες μεταφοράς
 - ▶ Πιέστε τη λοξή επιφάνεια στην πίσω πλευρά της ασφάλειας μεταφοράς ①.
 - ▶ Κρατήστε πατημένη τη λοξή επιφάνεια και σπρώξτε την ασφάλεια μεταφοράς προς τα πάνω ②.

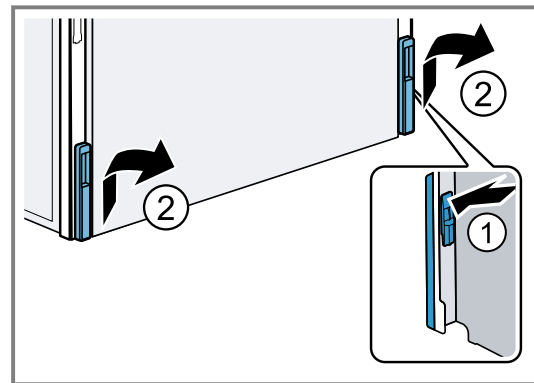

3. Ξεβιδώστε λίγο τις βίδες στη λαβή της πόρτας ①.
4. Τοποθετήστε τη λαβή της πόρτας. ②.
 - ▶ Η μεγαλύτερη τρύπα πρέπει να είναι στραμμένη προς τα μέσα.

eI Οδηγίες συναρμολόγησης

- ▶ Ελέγξτε, εάν το επίθεμα σιλικόνης βρίσκεται ανάμεσα στο τζάμι και στη λαβή της πόρτας.

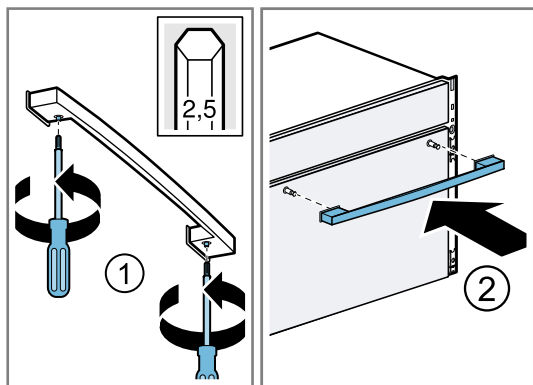

5. Σφίξτε τις βίδες, μέχρι να στερεωθεί η λαβή της πόρτας.

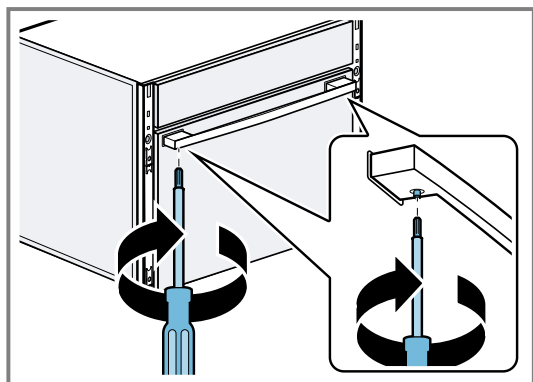

6. Σπρώξτε τη συσκευή εντελώς μέσα. Μην τσακίσετε, μαγκώσετε ή μην περάσετε το καλώδιο σύνδεσης πάνω από κοφτερές ακμές.
7. Κεντράρετε τη συσκευή.

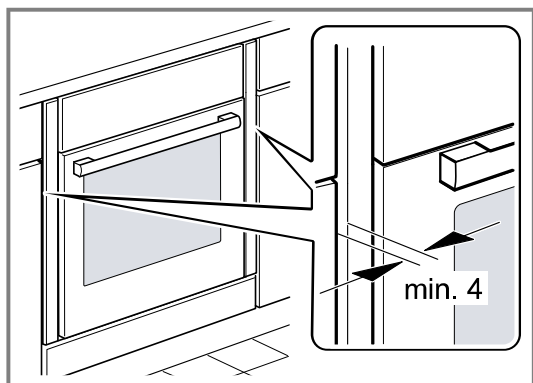

Μεταξύ της συσκευής και των γειτονικών προσώπων των ντουλαπιών είναι απαραίτητο να υπάρχει ένα κενό το λιγότερο 4 mm.

8. Τοποθετήστε τα τέσσερα εξαρτήματα στερέωσης.
→ Σελίδα 49

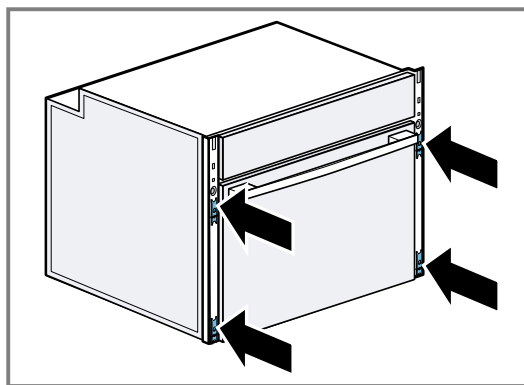

9. Βιδώστε καλά τη συσκευή.

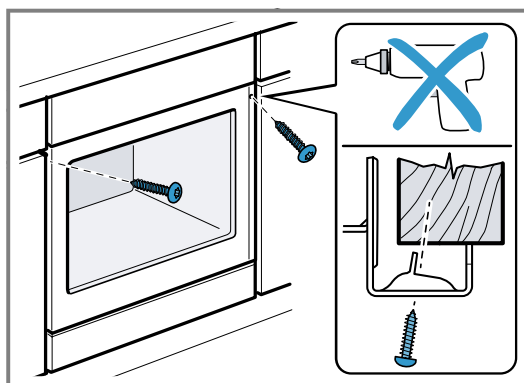

10. Τοποθετήστε τα ενδιάμεσα πηχάκια στις προβλεπόμενες εγκοπές ① αριστερά και δεξιά και σπρώξτε τα προς τα κάτω ②.

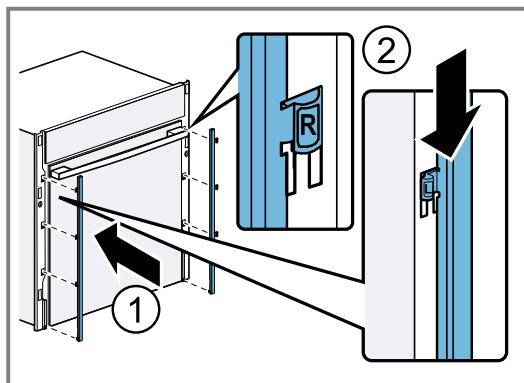

11. Πιέστε τις λωρίδες κάλυψης αριστερά και δεξιά στο ύψος των εξαρτημάτων στερέωσης, μέχρι να ακουστεί ένας ήχος κλικ.

- ▶ Η λωρίδα κάλυψης με το αυτοκόλλητο προβλέπεται για μέσα αριστερά.

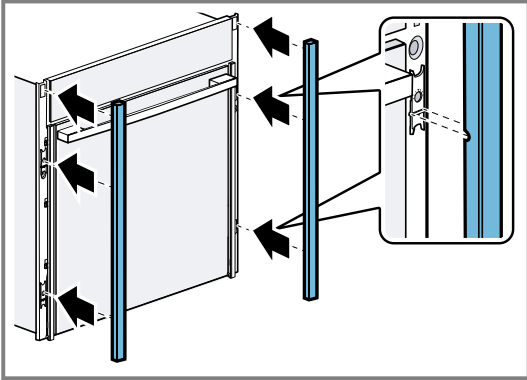

✓ Οι λωρίδες κάλυψης είναι ασφαλισμένες.

12. Ελέγξτε, εάν οι λωρίδες κάλυψης αριστερά και το δεξιά είναι ευθυγραμμισμένες κάθετα.

13. Όταν χρειάζεται, ευθυγραμμίστε τις λωρίδες κάλυψης. → Σελίδα 50

14. Όταν χρειάζεται, ρυθμίστε το ύψος της πόρτας της συσκευής, με τις βίδες ρύθμισης αριστερά και δεξιά ②. Γι' αυτό σπρώξτε τα ενδιάμεσα πηχάκια προς τα πάνω ①.

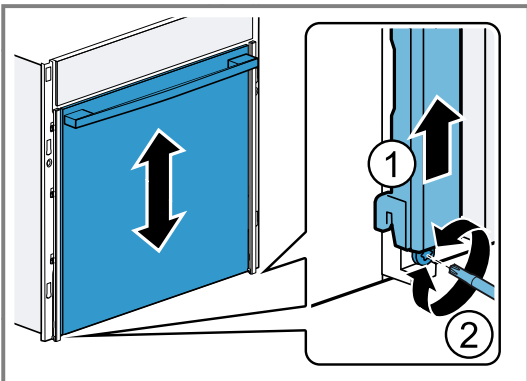

Σημείωση: Η σχισμή μεταξύ του πάγκου εργασίας και της συσκευής δεν επιτρέπεται να καλυφθεί από πρόσθετα πηχάκια.

Στα πλευρικά τοιχώματα του ντουλαπιού εντοιχισμού δεν επιτρέπεται να τοποθετηθούν πηχάκια θερμοπροστασίας.

29.11 Σε περίπτωση κουζίνας χωρίς λαβή με κάθετη ράβδο λαβής:

1. Τοποθετήστε και από τις δύο πλευρές ένα κατάλληλο κομμάτι πλήρωσης, για να καλύψετε πιθανές κοφτερές

ακμές και να εξασφαλίσετε μια σίγουρη συναρμολόγηση.

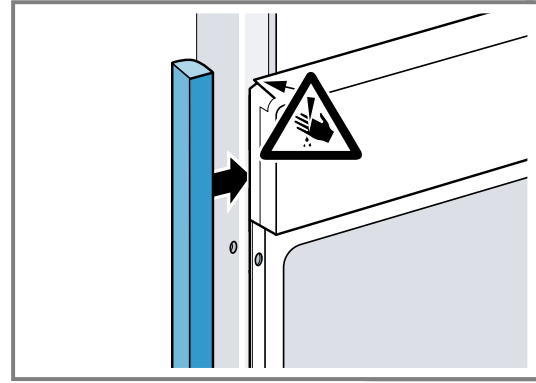

2. Στερεώστε το κομμάτι πλήρωσης στο ντουλάπι.
3. Προτρυπήστε το κομμάτι πλήρωσης και το ντουλάπι, για την αποκατάσταση μιας κοχλιοσύνδεσης (ρακόρ).

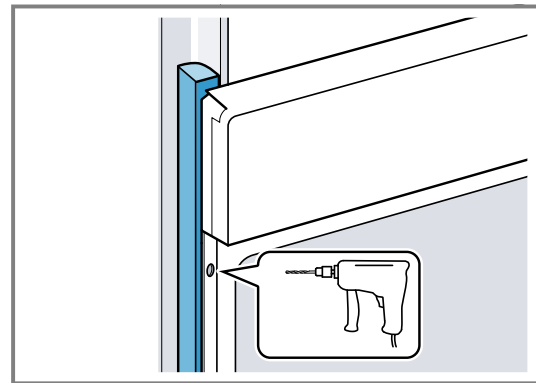

4. Στερεώστε τη συσκευή με μια κατάλληλη βίδα.

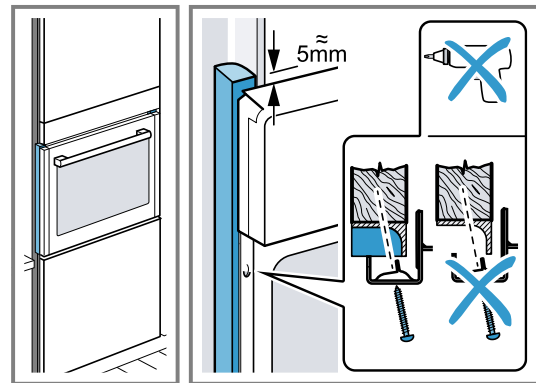

29.12 Τοποθέτηση των εξαρτημάτων στερέωσης

Για να μπορείτε να τοποθετήσετε τις λωρίδες κάλυψης, πρέπει πρώτα να τοποθετηθούν τα τέσσερα εξαρτήματα στερέωσης.

1. Σπρώξτε το έκκεντρο από το εξάρτημα στερέωσης προς τα εμπρός ①.
 2. Σπρώξτε το έκκεντρο από το εξάρτημα στερέωσης προς τα πίσω ②.
- ✓ Το εκκεντρικό σπάει.

3. Σπρώξτε το έκκεντρο μέσα στο εξάρτημα στερέωσης από πίσω ③.

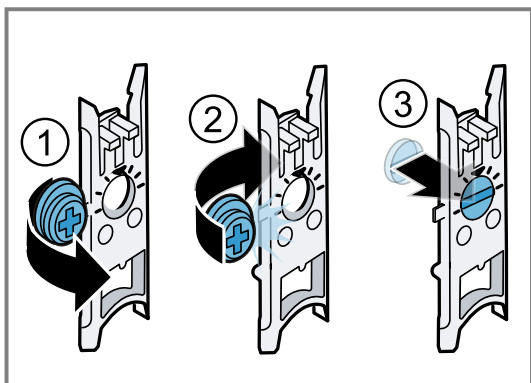

Τοποθετήστε τα κόκκινα εξαρτήματα στερέωσης επάνω.

Τοποθετήστε τα πράσινα εξαρτήματα στερέωσης κάτω.

4. Σπρώξτε μέσα το εξάρτημα στερέωσης στο κάτω μέρος ① και πιέστε το στο επάνω μέρος ②, μέχρι να ασφαλίσει.

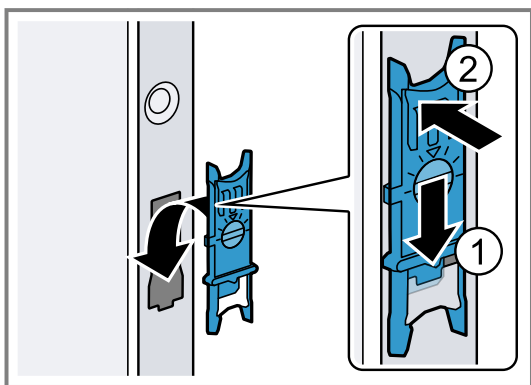

29.13 Ευθυγράμμιση των λωρίδων κάλυψης

ΠΡΟΣΟΧΗ

Τα ακατάλληλα βοηθητικά μέσα μπορεί να καταστρέψουν την επιφάνεια της συσκευής.

- ▶ Χρησιμοποιήστε μόνο βοηθητικά μέσα από συνθετικό υλικό.
- ▶ Μη χρησιμοποιήσετε μυτερά ή αιχμηρά βοηθητικά μέσα.

1. Σπρώξτε ένα πλαστικό βοήθημα, π.χ. ένα από τα άλλα εξαρτήματα στερέωσης, μέσα στη σχισμή μεταξύ της συσκευής και της λωρίδας κάλυψης.
2. Τραβήξτε το βοήθημα από τη συσκευή μαζί με τη λωρίδα κάλυψης προς το μέρος σας, όταν απελευθερώνεται ακούγεται ένας κλικ.

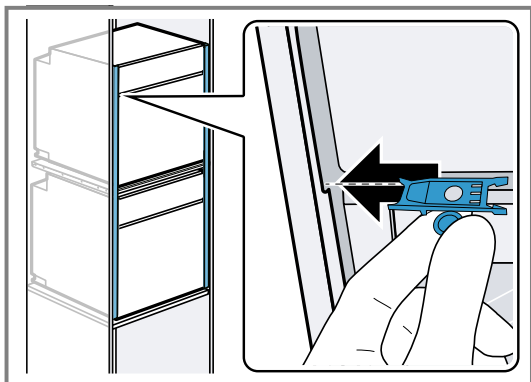

3. Γυρίστε το εξάρτημα στερέωσης προς τα αριστερά ή προς τα δεξιά, για να προσαρμόσετε την ευθυγράμμιση των λωρίδων κάλυψης.

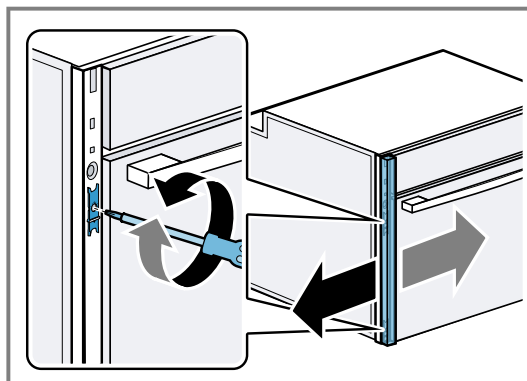

4. Τοποθετήστε ξανά τις λωρίδες κάλυψης.

29.14 Αφαίρεση της λαβής της πόρτας και των πλαϊνών λωρίδων κάλυψης

ΠΡΟΣΟΧΗ

Τα ακατάλληλα βοηθητικά μέσα μπορεί να καταστρέψουν την επιφάνεια της συσκευής.

- ▶ Χρησιμοποιήστε μόνο βοηθητικά μέσα από συνθετικό υλικό.
- ▶ Μη χρησιμοποιήσετε μυτερά ή αιχμηρά βοηθητικά μέσα.

1. Λύστε τις βίδες στη λαβή της πόρτας και αφαιρέστε τη λαβή της πόρτας.
2. Αφαιρέστε τις λωρίδες κάλυψης αριστερά και δεξιά με ένα βοηθητικό μέσο από συνθετικό υλικό.

29.15 Αφαίρεση της συσκευής

1. Θέστε τη συσκευή εκτός τάσης.
2. Αφαιρέστε τις λωρίδες κάλυψης αριστερά και δεξιά.
3. Λύστε τις βίδες στερέωσης.
4. Ανασηκώστε ελαφρά τη συσκευή και τραβήξτε την εντελώς έξω.



Register your product online
neff-home.com

BSH Hausgeräte GmbH
Carl-Wery-Straße 34
81739 München, GERMANY



9001696073 (050411) REG25
el

