



# MORRIS

MAF-6302

## ΟΔΗΓΙΕΣ ΧΡΗΣΗΣ

ΦΡΙΤΕΖΑ ΑΕΡΟΣ με άνω/κάτω θερμαντικό στοιχείο

Διαβάστε προσεκτικά τις οδηγίες Χρήσης πριν Χρησιμοποιήσετε τη συσκευή.

# Εγχειρίδιο οδηγιών



ΜΟΝΤΕΛΟ: MAF-6302

*Φυλάξτε αυτές τις οδηγίες*

*Μόνο για οικιακή χρήση*

*Κατά τη χρήση ηλεκτρικών συσκευών, πρέπει πάντα να τηρούνται οι βασικές προφυλάξεις ασφαλείας.*

*Πριν χρησιμοποιήσετε τη φριτέζα αέρα, διαβάστε προσεκτικά αυτό το εγχειρίδιο.*

## ΣΗΜΑΝΤΙΚΕΣ ΠΡΟΦΥΛΑΞΕΙΣ ΑΣΦΑΛΕΙΑΣ

Κατά τη χρήση ηλεκτρικών συσκευών, πρέπει πάντα να τηρούνται οι βασικές προφυλάξεις ασφαλείας, όπως οι εξής:

- **ΜΗ ΒΥΘΙΖΕΤΕ ΠΟΤΕ** το περίβλημα της κύριας συσκευής, το οποίο περιέχει ηλεκτρικά εξαρτήματα και θερμαντικά στοιχεία, σε νερό. Μην ξεπλένετε τη συσκευή κάτω από τη βρύση.
- **ΓΙΑ ΝΑ ΑΠΟΦΥΓΕΤΕ ΗΛΕΚΤΡΟΠΛΗΞΙΑ**, μην χύνετε υγρά οποιουδήποτε είδους στο περίβλημα της κύριας συσκευής που περιέχει τα ηλεκτρικά εξαρτήματα.
- Εάν το φως δεν ταιριάζει καλά στην πρίζα, αντιστρέψτε το φως. Εάν εξακολουθεί να μην ταιριάζει, επικοινωνήστε με έναν εξειδικευμένο ηλεκτρολόγο. **ΜΗΝ ΕΠΙΧΕΙΡΗΣΕΤΕ ΝΑ** τροποποιήσετε το φως με οποιονδήποτε τρόπο.
- **ΒΕΒΑΙΩΘΕΙΤΕ ΟΤΙ** η συσκευή είναι συνδεδεμένη σε πρίζα. Να βεβαιώνετε πάντα ότι το φως έχει τοποθετηθεί σωστά στην πρίζα.
- Για να αποφύγετε την επαφή των τροφίμων με το εσωτερικό επάνω διαχωριστικό και το θερμαντικό στοιχείο, **ΜΗ ΓΕΜΙΖΕΤΕ ΥΠΕΡΒΟΛΙΚΑ** το καλάθι.
- **ΜΗΝ ΚΑΛΥΠΤΕΤΕ** τον αεραγωγό εισαγωγής ή τον αεραγωγό εξαγωγής ενώ λειτουργεί η φριτέζα. Με αυτόν τον τρόπο, δεν θα είναι δυνατό το μαγείρεμα και μπορεί να προκληθεί ζημιά στη συσκευή ή υπερθέρμανση της.
- **ΜΗ ΡΙΧΝΕΤΕ ΠΟΤΕ** λάδι στο καλάθι. Μπορεί να προκληθεί πυρκαγιά και τραυματισμός.
- Κατά το μαγείρεμα, η εσωτερική θερμοκρασία της συσκευής φτάνει αρκετές εκατοντάδες βαθμούς Κελσίου. **ΓΙΑ ΝΑ ΑΠΟΦΥΓΕΤΕ ΤΡΑΥΜΑΤΙΣΜΟ**, μη βάζετε ποτέ τα χέρια σας μέσα στη συσκευή, παρά μόνο όταν έχει κρυώσει καλά.
- Αυτή η συσκευή **ΔΕΝ ΠΡΟΟΡΙΖΕΤΑΙ ΓΙΑ ΧΡΗΣΗ** από άτομα με μειωμένες σωματικές, αισθητηριακές ή διανοητικές ικανότητες ή έλλειψη εμπειρίας και γνώσης, εκτός εάν **ΕΠΙΒΛΕΠΟΝΤΑΙ** ή έχουν λάβει οδηγίες σχετικά με τη χρήση της συσκευής από άτομο υπεύθυνο για την ασφάλειά τους. Αυτή η συσκευή **ΔΕΝ ΠΡΟΟΡΙΖΕΤΑΙ ΓΙΑ ΧΡΗΣΗ** από παιδιά.
- Όταν μαγειρεύετε, **ΜΗΝ ΤΟΠΟΘΕΤΕΙΤΕ** τη συσκευή σε επαφή με τοίχο ή με άλλες συσκευές. Αφήστε τουλάχιστον 15 εκ. ελεύθερο χώρο πίσω, γύρω και πάνω από τη συσκευή. Μην τοποθετείτε αντικείμενα κανενός είδους πάνω στη συσκευή.
- **ΜΗ ΧΡΗΣΙΜΟΠΟΙΕΙΤΕ** αυτή τη μονάδα εάν το φως, το καλώδιο ρεύματος ή η ίδια η συσκευή έχουν υποστεί οποιαδήποτε ζημιά.
- **ΜΗΝ ΤΟΠΟΘΕΤΕΙΤΕ** τη συσκευή επάνω σε εστίες μαγειρέματος.
- Εάν το καλώδιο ρεύματος υποστεί ζημιά, **ΠΡΕΠΕΙ ΝΑ ΑΝΤΙΚΑΤΑΣΤΑΘΕΙ** από τον κατασκευαστή, τον αντιπρόσωπο σέρβις του ή έναν τεχνικό άτομο με παρόμοια εξειδίκευση για την αποφυγή κινδύνου.
- Κρατήστε τη συσκευή και το καλώδιο ρεύματος **ΜΑΚΡΙΑ** από τα παιδιά όταν η συσκευή λειτουργεί ή όταν έχει αφεθεί να «κρυώσει».
- **ΚΡΑΤΗΣΤΕ ΤΟ ΚΑΛΩΔΙΟ ΡΕΥΜΑΤΟΣ ΜΑΚΡΙΑ** ΑΠΟ ζεστές επιφάνειες. **ΜΗ ΣΥΝΔΕΕΤΕ** το καλώδιο τροφοδοσίας και **ΜΗ** χειρίζεστε τη συσκευή με βρεγμένα χέρια.
- **ΜΗ ΣΥΝΔΕΕΤΕ ΠΟΤΕ** αυτή τη συσκευή σε εξωτερικό χρονοδιακόπτη ή σε ξεχωριστό σύστημα τηλεχειρισμού.
- **ΜΗ ΧΡΗΣΙΜΟΠΟΙΕΙΤΕ ΠΟΤΕ** αυτή τη συσκευή με καλώδιο προέκτασης οποιουδήποτε είδους.
- **ΜΗ ΧΡΗΣΙΜΟΠΟΙΕΙΤΕ** τη συσκευή πάνω ή κοντά σε εύφλεκτα υλικά, όπως τραπεζομάντιλα και κουρτίνες.
- **ΜΗ ΧΡΗΣΙΜΟΠΟΙΕΙΤΕ** τη φριτέζα αέρα για οποιονδήποτε άλλο σκοπό εκτός από αυτόν που περιγράφεται στο παρόν εγχειρίδιο.
- **ΜΗ ΧΡΗΣΙΜΟΠΟΙΕΙΤΕ ΠΟΤΕ** τη συσκευή χωρίς επίβλεψη.
- Κατά τη λειτουργία, εκτονώνεται αέρας μέσω του στομίου αεραγωγού εξαγωγής.  
**ΚΡΑΤΗΣΤΕ ΤΑ ΧΕΡΙΑ ΚΑΙ ΤΟ ΠΡΟΣΩΠΟ ΣΑΣ** σε ασφαλή απόσταση από τον αεραγωγό εξόδου.  
Αποφύγετε επίσης τον αέρα κατά την αφαίρεση του καλάθιού από τη συσκευή.

## ΣΗΜΑΝΤΙΚΕΣ ΠΡΟΦΥΛΑΞΕΙΣ ΑΣΦΑΛΕΙΑΣ

- Οι εξωτερικές επιφάνειες της συσκευής μπορεί να θερμανθούν πολύ κατά τη χρήση. Χρησιμοποιείτε γάντια φούρνου για να πιάσετε καυτά εξαρτήματα. Χρησιμοποιείτε γάντια φούρνου για να πιάσετε καυτές επιφάνειες.
- Σε περίπτωση που η συσκευή βγάλει μαύρο καπνό, ΑΠΟΣΥΝΔΕΣΤΕ ΤΗΝ ΑΠΟ ΤΗΝ ΠΡΙΖΑ ΑΜΕΣΩΣ και περιμένετε να σταματήσει ο καπνός πριν αφαιρέσετε το περιεχόμενο της φριτέζας.
- Όταν τελειώσει ο χρόνος, το μαγείρεμα θα σταματήσει, αλλά ο ανεμιστήρας θα συνεχίσει να λειτουργεί για 20 δευτερόλεπτα για να «κρυώσει» τη συσκευή.
- Χρησιμοποιείτε πάντα τη συσκευή σε οριζόντια επιφάνεια που είναι επίπεδη, σταθερή και άκαυστη.
- Αυτή η συσκευή προορίζεται μόνο για κανονική οικιακή χρήση.
- Δεν προορίζεται για χρήση σε επαγγελματικούς ή εμπορικούς χώρους.

### Προστασία από υπερθέρμανση

Εάν το εσωτερικό σύστημα ελέγχου θερμοκρασίας παρουσιάσει βλάβη, το σύστημα προστασίας από υπερθέρμανση θα ενεργοποιηθεί και η συσκευή θα σταματήσει αυτόματα να λειτουργεί και θα επιστρέψει σε κατάσταση αναμονής αφού κρυώσει. Σε περίπτωση που συμβεί αυτό, αποσυνδέστε το καλώδιο ρεύματος. Αφήστε να κρυώσει εντελώς η συσκευή πριν την επανεκκίνηση ή την αποθήκευση.

### Αυτόματη διακοπή λειτουργίας

Η συσκευή διαθέτει ενσωματωμένη συσκευή «διακοπής λειτουργίας», η οποία απενεργοποιεί αυτόματα τη μονάδα όταν η λυχνία LED του χρονοδιακόπτη φτάσει στο μηδέν.

Μπορείτε να απενεργοποιήσετε χειροκίνητα τη συσκευή επιλέγοντας το κουμπί λειτουργίας. Ο ανεμιστήρας θα συνεχίσει να λειτουργεί για 20 δευτερόλεπτα για να «κρυώσει» τη συσκευή.

Εάν η φριτέζα αέρα χρησιμοποιείται με ακατάλληλο τρόπο ή για επαγγελματικούς ή ημι-επαγγελματικούς σκοπούς, ή εάν δεν χρησιμοποιείται σύμφωνα με τις οδηγίες του εγχειριδίου χρήσης, η εγγύηση καθίσταται άκυρη και δεν φέρουμε καμία ευθύνη για οποιεσδήποτε ζημιές.

- Αποσυνδέετε πάντα την συσκευή μετά τη χρήση.
- Αφήστε τη συσκευή να κρυώσει για περίπου 30 λεπτά πριν από τον χειρισμό, το καθάρισμα ή την αποθήκευσή της.
- Βεβαιωθείτε ότι τα υλικά που παρασκευάζονται σε αυτή τη συσκευή βγαίνουν μαγειρεμένα σε χρυσοκίτρινο χρώμα αντί για σκούρο ή καφέ. Αφαιρείτε πάντα τα καμένα υπολείμματα.

### Ηλεκτρική ισχύς

Εάν το ηλεκτρικό κύκλωμα είναι υπερφορτωμένο με άλλες συσκευές, η νέα συσκευή σας ενδέχεται να μην λειτουργεί σωστά. Πρέπει να λειτουργεί σε αποκλειστικό ηλεκτρικό κύκλωμα.

### Ηλεκτρομαγνητικά πεδία (EMF)

Αυτή η συσκευή συμμορφώνεται με όλα τα πρότυπα σχετικά με τα ηλεκτρομαγνητικά πεδία (EMF). Εάν γίνεται σωστός χειρισμός σύμφωνα με τις οδηγίες του παρόντος εγχειριδίου χρήσης, η συσκευή είναι ασφαλής για χρήση με βάση τα επιστημονικά στοιχεία που είναι διαθέσιμα σήμερα.

*ΦΥΛΑΞΤΕ ΑΥΤΕΣ ΤΙΣ ΟΔΗΓΙΕΣ. ΜΟΝΟ ΓΙΑ ΟΙΚΙΑΚΗ ΧΡΗΣΗ.*

## ΓΕΝΙΚΗ ΠΕΡΙΓΡΑΦΗ (Εικ.1)

Εικ. 1

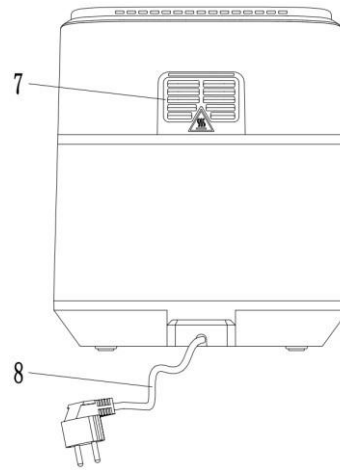

1. Πίνακας ελέγχου

2. Σχάρα

3. Μονή λαβή δοχείου

4. Διακοσμητικό κάλυμμα λαβής

5. Κύριο περίβλημα

6. Δοχείο

7. Έξοδος αέρα

8. Καλώδιο



Εικ. 2



Εικ. 3

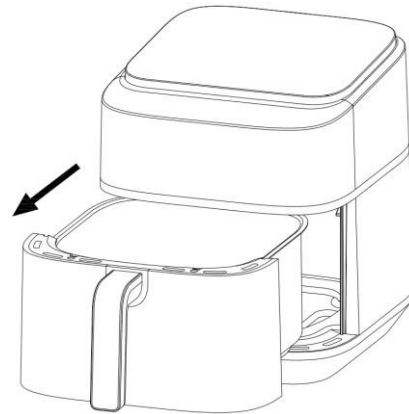

Εικ. 4

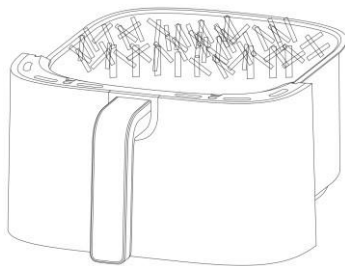

Εικ. 5

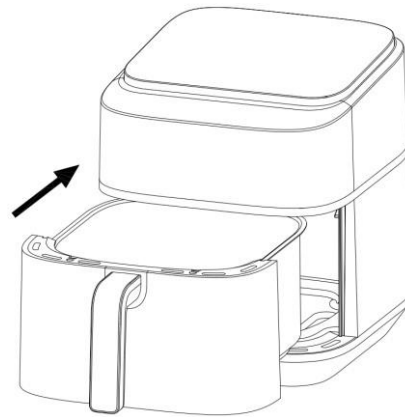

Εικ. 6

## Προετοιμασία για χρήση

1 Τοποθετήστε τη συσκευή σε σταθερή, οριζόντια και ευθεία επιφάνεια.

**Μην τοποθετείτε τη συσκευή σε μη ανθεκτική στη θερμότητα επιφάνεια.**

2 Τοποθετήστε τη σχάρα στο δοχείο (Εικ. 3).

**Μη γεμίζετε το δοχείο με λάδι ή οποιοδήποτε άλλο υγρό.**

**Μην τοποθετείτε κανένα αντικείμενο επάνω στη συσκευή, καθώς η ροή του αέρα θα διαταραχθεί και θα επηρεάσει το αποτέλεσμα του τηγανίσματος με ζεστό αέρα.**

## ΧΡΗΣΗ ΤΗΣ ΣΥΣΚΕΥΗΣ

Η φριτέζα που δεν χρησιμοποιεί λάδι μπορεί να μαγειρέψει μια μεγάλη ποικιλία φαγητών.

### Τηγάνισμα με ζεστό αέρα

1. Συνδέστε το φιν σε πρίζα με γείωση.

2. Τραβήξτε προσεκτικά το δοχείο έξω από τη φριτέζα ζεστού αέρα. (Εικ. 6)

3. Βάλτε τα υλικά στη σχάρα. (Εικ. 5)

4. Τοποθετήστε ξανά το δοχείο μέσα στη φριτέζα (Εικ. 4). Προσέξτε τη σωστή ευθυγράμμιση με τους οδηγούς στο σώμα της φριτέζας.

**Μη χρησιμοποιείτε ποτέ το δοχείο χωρίς τη σχάρα μέσα σε αυτό.**

**Προσοχή: Μην αγγίζετε το δοχείο κατά τη χρήση και για κάποιο χρονικό διάστημα μετά τη χρήση, καθώς θερμαίνεται πολύ. Πιάνετε το δοχείο μόνο από τη λαβή.**

5. Καθορίστε τον απαιτούμενο χρόνο μαγειρέματος για το φαγητό (δείτε την ενότητα «Ρυθμίσεις» στο παρόν κεφάλαιο).

6. Ορισμένα φαγητά απαιτούν ανακίνηση στα μισά του χρόνου μαγειρέματος (δείτε την ενότητα «Ρυθμίσεις» σε αυτό το κεφάλαιο). Για να ανακινήσετε το φαγητό, τραβήξτε το δοχείο έξω από τη συσκευή από τη λαβή και ανακινήστε το. Στη συνέχεια, σπρώξτε το δοχείο ξανά μέσα στη φριτέζα αέρα.

**Προσοχή: Αποφύγετε την άμεση επαφή του δέρματος με τη σχάρα. (Εικ. 3)**

Συμβουλή: Εάν ρυθμίσετε τον χρονοδιακόπτη στον μισό χρόνο μαγειρέματος, ο βομβητής του χρονοδιακόπτη θα ηχήσει όταν πρέπει να ανακινήσετε το φαγητό. Ωστόσο, αυτό σημαίνει ότι θα πρέπει να ρυθμίσετε ξανά τον χρονοδιακόπτη στον υπόλοιπο χρόνο μαγειρέματος μετά την ανακίνηση.

7. Όταν ακουστεί ο βομβητής του χρονοδιακόπτη, αυτό σημαίνει ότι ο προκαθορισμένος χρόνος μαγειρέματος έχει παρέλθει. Τραβήξτε το δοχείο έξω από τη συσκευή.

**Σημείωση: Μπορείτε επίσης να απενεργοποιήσετε τη συσκευή χειροκίνητα. Για να το κάνετε αυτό, ρυθμίστε την ώρα στο 1.**

8. Ελέγξτε αν το φαγητό είναι έτοιμο. Εάν το φαγητό δεν είναι ακόμα έτοιμο, απλώς σπρώξτε ξανά το δοχείο μέσα στη συσκευή και ρυθμίστε τον χρονοδιακόπτη για λίγα επιπλέον λεπτά.

9. Για να αφαιρέσετε το φαγητό (π.χ. τηγανητές πατάτες), τραβήξτε το δοχείο έξω από τη φριτέζα ζεστού αέρα, τοποθετήστε το σε μια βάση, πατήστε το κουμπί απασφάλισης της σχάρας και ανασηκώστε τη σχάρα από το δοχείο.

**Μην αναποδογυρίζετε τη σχάρα ενώ το δοχείο είναι ακόμα συνδεδεμένο σε αυτήν, καθώς τυχόν περίσσεια λαδιού που έχει συλλεχθεί στο κάτω μέρος του δοχείου θα διαρρεύσει στο φαγητό. Το δοχείο και το φαγητό καίνε. Ανάλογα με τον τύπο του φαγητού στη φριτέζα, μπορεί να διαφύγει ατμός από το δοχείο.**

10. Αδειάστε τα τρόφιμα από τη σχάρα σε ένα μπολ ή σε ένα πιάτο.

11. Όταν μια παρτίδα φαγητού είναι έτοιμη, η φριτέζα ζεστού αέρα είναι αμέσως διαθέσιμη για το μαγείρεμα μιας άλλης παρτίδας.

## ΟΔΗΓΙΕΣ ΓΙΑ ΤΟΝ ΠΙΝΑΚΑ ΕΛΕΓΧΟΥ



### Οδηγίες λειτουργίας:

Κουμπί Κουμπί ενεργοποίησης - απενεργοποίησης

Μόλις η σχάρα και το δοχείο τοποθετηθούν σωστά στο κύριο σώμα της συσκευής, θα ανάψει η λυχνία λειτουργίας. Η επιλογή του κουμπιού λειτουργίας θα ορίσει την προεπιλεγμένη θερμοκρασία της συσκευής στους 200°C, ενώ ο χρόνος μαγειρέματος θα ρυθμιστεί στα 15 λεπτά. Το πάτημα του κουμπιού λειτουργίας για δεύτερη φορά θα ξεκινήσει τη διαδικασία μαγειρέματος. Αν πατήσετε το κουμπί λειτουργίας κατά τη διάρκεια του μαγειρέματος για 3 δευτερόλεπτα, θα απενεργοποιήσετε ολόκληρη τη συσκευή. Όλες οι λυχνίες θα σβήσουν και ο ανεμιστήρας θα σταματήσει να λειτουργεί.

Σημείωση: Κατά τη διάρκεια του μαγειρέματος, μπορείτε να αγγίξετε τα κουμπιά για να ελέγξετε την παύση και την έναρξη του μαγειρέματος.

Κουμπί - Κουμπί προεπιλογών

Επιλέξτε το κουμπί για να μετακινηθείτε μέσα στις 8 δημοφιλείς επιλογές φαγητών. Όταν επιλέξετε κάποια από αυτές, ξεκινά η λειτουργία προκαθορισμένου χρόνου και θερμοκρασίας μαγειρέματος.

Κουμπί και – Κουμπιά χρονοδιακόπτη/ελέγχου θερμοκρασίας

Με το πάτημα των κουμπιών , και μπορείτε να αυξάνετε ή να μειώνετε τη θερμοκρασία μαγειρέματος κατά 5°C τη φορά. Το παρατεταμένο πάτημα των κουμπιών θα αλλάξει γρήγορα τη θερμοκρασία. Εύρος ελέγχου θερμοκρασίας: 80-200°C.

Με το πάτημα των κουμπιών , και μπορείτε να αυξάνετε ή να μειώνετε τον χρόνο μαγειρέματος κατά ένα λεπτό τη φορά. Το παρατεταμένο πάτημα των κουμπιών θα αλλάξει το χρόνο με μεγαλύτερη ταχύτητα.

Κουμπιά και – Κουμπιά ελέγχου θερμοκρασίας/χρονοδιακόπτη

Ενδεικτική λυχνία - Λυχνία θερμοκρασίας

Ενδεικτική λυχνία - Λυχνία χρονοδιακόπτη

Ενδεικτική λυχνία **min** - Ένδειξη χρονοδιακόπτη

Ενδεικτική λυχνία Ένδειξη ρύθμισης

## Ρυθμίσεις μαγειρέματος

Ο παρακάτω πίνακας θα σας βοηθήσει να επιλέξετε τις βασικές ρυθμίσεις για τα υλικά.

Σημείωση: Λάβετε υπόψη ότι αυτές οι ρυθμίσεις είναι ενδεικτικές. Καθώς τα συστατικά διαφέρουν στην προέλευση, το μέγεθος, το σχήμα και τη μάρκα, δεν μπορούμε να εγγυηθούμε τις καλύτερες ρυθμίσεις για τα δικά σας συστατικά.

Καθώς η **τεχνολογία γρήγορου μαγειρέματος Speedy Cook** επαναθερμαίνει αμέσως τον αέρα στο εσωτερικό της συσκευής, το τράβηγμα του δοχείου για λίγο έξω από τη συσκευή κατά τη διάρκεια του τηγανίσματος με ζεστό αέρα διαταράσσει ελάχιστα τη διαδικασία.

	Χρόνος	Τηγανητές πατάτες	Μπριζόλα	Μπουτάκια κοτόπουλου	Φτερούγες	Ψάρι	Πίτσα	Κέικ	Λαχανικά
Θερμοκρασία	80-200 °C	200 25	180 20	200 30	180 25	180 19	180 10	160 29	160 18
Ελάχ.-Μέγ. Ποσότητα (γρ.)	1-60 λεπτά	100- 650	100- 650	100- 650	100- 650	100- 650	100- 650	100- 650	100- 650

### Σημείωση:

1. Προσθέστε 3 λεπτά στον χρόνο προετοιμασίας όταν αρχίζετε το τηγάνισμα ενώ η φριτέζα ζεστού αέρα είναι ακόμα κρύα.

2. Γυρίστε ή ανακινήστε μία φορά κατά τη διάρκεια του ψησίματος.

## Συμβουλές

- Η μικρή ποσότητα υλικών απαιτεί συνήθως ελαφρώς μικρότερο χρόνο προετοιμασίας από τη μεγάλη ποσότητα υλικών.
- Μια μεγαλύτερη ποσότητα συστατικών απαιτεί μόνο λίγο μεγαλύτερο χρόνο προετοιμασίας, μια μικρότερη ποσότητα συστατικών απαιτεί μόνο λίγο μικρότερο χρόνο προετοιμασίας.
- Η ανακίνηση μικρότερων υλικών κατά τη διάρκεια του χρόνου προετοιμασίας βελτιστοποιεί το τελικό αποτέλεσμα και μπορεί να βοηθήσει στην πρόληψη του ανομοιόμορφου τηγανίσματος.
- Προσθέστε λίγο λάδι στις φρέσκες πατάτες και τηγανίστε τα υλικά σας για λίγα λεπτά ακόμα, στη συνέχεια, για ένα πιο τραγανό αποτέλεσμα.
- Μη μαγειρεύετε πολύ λιπαρά συστατικά, όπως λουκάνικα, στη φριτέζα.
- Μπορείτε επίσης να φτιάξετε στη φριτέζα αέρα σνακ που παρασκευάζονται σε φούρνο.
- Η βέλτιστη ποσότητα για να φτιάξετε τραγανές τηγανητές πατάτες είναι 500 γραμμάρια.
- Χρησιμοποιήστε προπαρασκευασμένη ζύμη για να ετοιμάσετε σνακ γρήγορα και εύκολα.  
Η προπαρασκευασμένη ζύμη απαιτεί επίσης μικρότερο χρόνο προετοιμασίας από τη σπιτική ζύμη.
- Τοποθετήστε μια φόρμα ή ένα ταψί ψησίματος στο καλάθι της φριτέζας εάν θέλετε να ψήσετε ένα κέικ ή ένα κικ ή αν θέλετε να τηγανίσετε εύθραυστα ή γεμισμένα υλικά.
- Μπορείτε επίσης να χρησιμοποιήσετε τη φριτέζα αέρα για να ξαναζεστάνετε φαγητά ρυθμίζοντας η θερμοκρασία στους 150° για έως και 10 λεπτά.

## **ΣΗΜΕΙΩΣΗ ΓΙΑ ΤΑ ΑΝΤΙΚΟΛΛΗΤΙΚΑ ΧΑΡΤΙΑ ΨΗΣΙΜΑΤΟΣ:**

- Η χρήση του αντικολλητικού χαρτιού προσφέρει ευκολία στο μαγείρεμα και αφήνει καθαρή τη συσκευή.
- Η χρήση μαγειρικού αντικολλητικού χαρτιού είναι προαιρετική.
- Ενδέχεται να επηρεαστεί ο χρόνος ψησίματος/μαγειρέματος σε κάποια φαγητά, γιατί επηρεάζεται και η ροή του αέρα.

## **Καθάρισμα**

Καθαρίζετε τη συσκευή μετά από κάθε χρήση.

Το δοχείο και η σχάρα διαθέτουν αντικολλητική επίστρωση. Μην χρησιμοποιείτε μεταλλικά δοχεία κουζίνας ή λειαντικά υλικά καθαρισμού για να τα καθαρίσετε, καθώς αυτό μπορεί να προκαλέσει ζημιά στην αντικολλητική επίστρωση.

1. Αποσυνδέστε το φιν από την πρίζα και περιμένετε να κρυώσει η συσκευή.  
Σημείωση: Αφαιρέστε το δοχείο για να αφήσετε τη ζεστού αέρα φριτέζα να κρυώσει πιο γρήγορα.
2. Σκουπίστε το εξωτερικό μέρος της συσκευής με ένα υγρό πανί.
3. Καθαρίστε το δοχείο και τη σχάρα με ζεστό νερό, λίγο υγρό απορρυπαντικό και ένα μη λειαντικό σφουγγάρι.  
Μπορείτε να χρησιμοποιήσετε υγρό απολίπανσης για να αφαιρέσετε τυχόν υπολείμματα ρύπων.  
Συμβουλή: Εάν κολλήσει βρωμιά στη σχάρα ή στο κάτω μέρος του δοχείου, γεμίστε το δοχείο με ζεστό νερό και λίγο υγρό απορρυπαντικό. Βάλτε τη σχάρα στο δοχείο και αφήστε το δοχείο και τη σχάρα να μουλιάσουν για περίπου 10 λεπτά.
4. Καθαρίστε το εσωτερικό της συσκευής με ζεστό νερό και μη λειαντικό σφουγγάρι.
5. Καθαρίστε το θερμαντικό στοιχείο με μια βούρτσα καθαρισμού για να αφαιρέσετε τυχόν υπολείμματα τροφίμων.  
**Σημείωση: Το καλάθι και η σχάρα δεν πλένονται στο πλυντήριο πιάτων. Προτείνεται το σκούπισμα / πλύσιμο και ο καθαρισμός τους στο χέρι για τη μεγιστοποίηση της μακροζωίας τους.**

## **Αποθήκευση**

1. Αποσυνδέστε τη συσκευή από την πρίζα και αφήστε την να κρυώσει.
2. Βεβαιωθείτε ότι όλα τα εξαρτήματα είναι καθαρά και στεγνά.

## **ΤΕΧΝΙΚΕΣ ΠΡΟΔΙΑΓΡΑΦΕΣ:**

- Τάση: 220-240V ~50-60Hz
- Ισχύς: 1800 Watt

## Αντιμετώπιση προβλημάτων

Πρόβλημα	Πιθανή αιτία	Λύση
Η φριτέζα ζεστού αέρα δεν λειτουργεί.	Η συσκευή δεν είναι συνδεδεμένη στην πρίζα.	Συνδέστε το φως σε πρίζα με γείωση.
	Δεν έχετε ρυθμίσει τον χρονοδιακόπτη.	Ρυθμίστε το κουμπί του χρονοδιακόπτη στον απαιτούμενο χρόνο μαγειρέματος για να ενεργοποιήσετε τη συσκευή.
Τα υλικά που τηγανίζονται με τη φριτέζα αέρα δεν μαγειρεύονται καλά.	Η ποσότητα του φαγητού στο καλάθι είναι πολύ μεγάλη.	Βάλτε μικρότερες παρτίδες υλικών στη σχάρα. Οι μικρότερες παρτίδες τηγανίζονται πιο ομοιόμορφα.
	Η ρυθμισμένη θερμοκρασία είναι πολύ χαμηλή.	Ρυθμίστε τον διακόπτη θερμοκρασίας στην απαιτούμενη ρύθμιση θερμοκρασίας (δείτε την ενότητα «Ρυθμίσεις» στο κεφάλαιο «Χρήση της συσκευής»).
	Ο χρόνος μαγειρέματος είναι πολύ μικρός.	Ρυθμίστε τον χρονοδιακόπτη στον απαιτούμενο χρόνο μαγειρέματος (δείτε την ενότητα «Ρυθμίσεις» στο κεφάλαιο «Χρήση της συσκευής»).
Τα υλικά τηγανίζονται ανομοιόμορφα στη φριτέζα αέρα.	Ορισμένα είδη φαγητών πρέπει να ανακινηθούν στα μισά του χρόνου μαγειρέματος.	Τα υλικά που βρίσκονται πάνω ή ανάμεσα το ένα στο άλλο (π.χ. πατάτες) πρέπει να ανακινηθούν στα μισά του χρόνου μαγειρέματος. Δείτε την ενότητα «Ρυθμίσεις» στο κεφάλαιο «Χρήση της συσκευής».
Τα τηγανητά σνακ δεν είναι τραγανά όταν βγαίνουν από τη φριτέζα αέρα.	Χρησιμοποιήσατε ένα είδος σνακ που προοριζόταν να παρασκευαστεί σε παραδοσιακή φριτέζα.	Χρησιμοποιήστε σνακ φούρνου ή αλειψτε ελαφρώς λίγο λάδι στα σνακ για ένα τραγανό αποτέλεσμα.
Δεν μπορώ να βάλω το δοχείο μέσα στη συσκευή.	Η σχάρα δεν έχει τοποθετηθεί σωστά στο δοχείο.	Πιέστε το ράφι προς τα κάτω μέσα στο δοχείο μέχρι να ακούσετε ένα κλικ.
Λευκός καπνός βγαίνει από τη συσκευή.	Μαγειρεύετε λιπαρά υλικά.	Όταν τηγανίζετε λιπαρά υλικά στη φριτέζα αέρα, μια μεγάλη ποσότητα λαδιού θα διαρρεύσει στο δοχείο. Το λάδι παράγει λευκό καπνό και το δοχείο μπορεί να ζεσταθεί περισσότερο από το συνηθισμένο. Αυτό δεν επηρεάζει τη συσκευή ή το τελικό αποτέλεσμα.
	Το δοχείο εξακολουθεί να περιέχει υπολείμματα λίπους από προηγούμενη χρήση.	Ο λευκός καπνός προκαλείται από τη θέρμανση του λίπους στο δοχείο. Μετά από κάθε χρήση, φροντίστε να καθαρίζετε σωστά το δοχείο.
Οι φρέσκες πατάτες τηγανίζονται ανομοιόμορφα στη φριτέζα αέρα.	Χρησιμοποιείται λάθος τύπος (όχι για τηγάνισμα) πατάτας.	Χρησιμοποιήστε φρέσκες, σκληρές, κίτρινες πατάτες κομμένες σε μπαστούνια και στεγνώστε τις για να αφαιρέσετε το υπερβολικό άμυλο. Φροντίστε να παραμένουν σταθερές κατά το τηγάνισμα.
	Δεν ξεπλύνετε καλά τις πατάτες πριν τις τηγανίσετε.	Ξεπλύνετε καλά τις πατάτες για να αφαιρέσετε το άμυλο από το εξωτερικό τους.
Οι φρέσκες πατάτες δεν είναι τραγανές όταν βγαίνουν από τη φριτέζα αέρα.	Εξαρτάται από την ποσότητα του λαδιού και του νερού στις πατάτες το πόσο τραγανές θα γίνουν.	Βεβαιωθείτε ότι έχετε στεγνώσει καλά τις πατάτες πριν προσθέσετε το λάδι.
		Κόψτε τις πατάτες σε μικρότερα κομμάτια για πιο τραγανό αποτέλεσμα.
		Προσθέστε λίγο περισσότερο λάδι για τραγανό αποτέλεσμα.

## ΣΗΜΕΙΩΣΗ ΓΙΑ ΤΗΝ ΑΝΑΚΥΚΛΩΣΗ



Το προϊόν που αγοράσατε έχει σχεδιαστεί και κατασκευαστεί με υλικά υψηλών προδιαγραφών και εξαρτήματα που μπορούν να ανακυκλωθούν και να ξαναχρησιμοποιηθούν. Το σύμβολο υποδεικνύει ότι οι ηλεκτρικές και ηλεκτρονικές συσκευές, στο τέλος της ζωής τους, θα πρέπει να μεταφέρονται σε ειδικούς χώρους απορριμμάτων, ξεχωριστά από τα σκουπίδια του σπιτιού σας.

Παρακαλούμε, ρωτήστε τον τοπικό σας δήμο για τον χώρο απόρριψης ηλεκτρικών και ηλεκτρονικών συσκευών ή για τοποθεσία απόρριψης συσκευών προς ανακύκλωση. Στις χώρες της Ευρωπαϊκής Ένωσης, υπάρχουν σημεία συγκέντρωσης χρησιμοποιημένων ηλεκτρικών και ηλεκτρονικών συσκευών. Παρακαλούμε, βοηθήστε μας να προστατέψουμε το περιβάλλον που ζούμε!

## ΔΗΛΩΣΗ ΣΥΜΜΟΡΦΩΣΗΣ

Με την παρούσα, δηλώνουμε ότι η παρούσα συσκευή συμμορφώνεται προς τις ουσιώδεις απαιτήσεις και τις λοιπές διατάξεις των παρακάτω οδηγιών:

EMC-Directive: 14 / 30 / EU

Low Voltage Directive: 14 / 35 / EU

ErP Directive 09 / 125 / EC

CE Marking: 93 / 68 / EEC

RoHS Directive: 11 / 65 / EU Delegated Directive (EU) 15 / 863

Αντίγραφο της Δήλωσης Συμμόρφωσης υπάρχει στο [www.morris.gr](http://www.morris.gr).





**ΕΙΣΑΓΩΓΕΑΣ:**

**Καλλιόπη Καρύδα & ΣΙΑ Ο.Ε.**

17ης Νοεμβρίου 87Α ΤΚ 55535

Πυλαία Θεσσαλονίκη

Τηλ. 2316006600 | Fax. 2316006650

[www.morris.gr](http://www.morris.gr)