

SENCOR®

SFR 9650BK



ΔΙΠΛΗ ΦΡΙΤΕΖΑ ΑΕΡΟΣ

Μετάφραση του πρωτότυπου εγχειριδίου



SENCOR®

SFR 9650BK

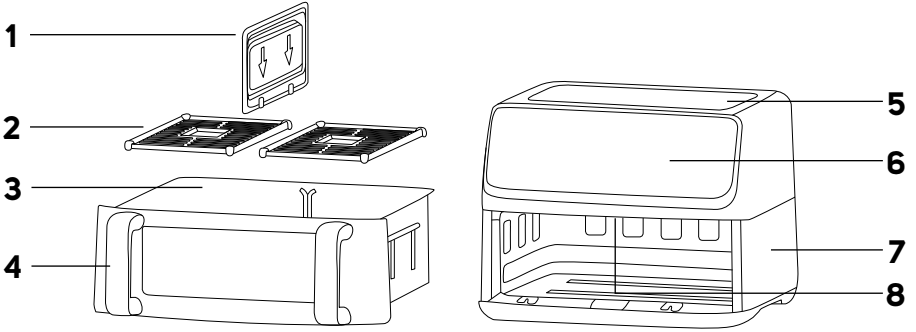
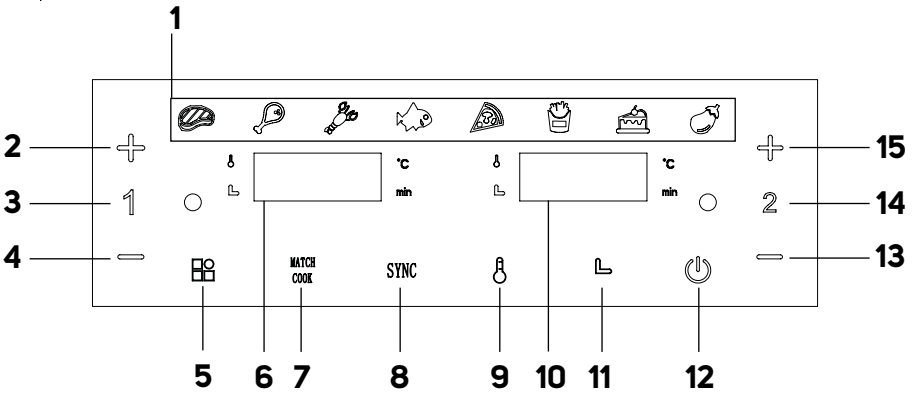
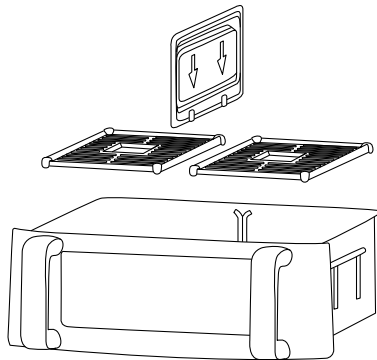

A**B****C**

Σημαντικές οδηγίες ασφαλείας

ΔΙΑΒΑΣΤΕ ΤΙΣ ΠΡΟΣΕΚΤΙΚΑ ΚΑΙ ΦΥΛΑΞΤΕ ΤΙΣ ΓΙΑ ΜΕΛΛΟΝΤΙΚΗ ΧΡΗΣΗ.

Γενικές προειδοποιήσεις

- Η συσκευή αυτή επιτρέπεται να χρησιμοποιείται από παιδιά 8 ετών και άνω και από άτομα με μειωμένες σωματικές, αισθητηριακές ή διανοητικές ικανότητες ή από άτομα με ανεπαρκή πείρα και γνώσεις, μόνο αν τα άτομα αυτά βρίσκονται υπό επίβλεψη ή έχουν λάβει οδηγίες σχετικά με την ασφαλή χρήση της συσκευής και κατανοούν τους δυνητικούς κινδύνους.
- Τα παιδιά δεν πρέπει να παίζουν με τη συσκευή.
- Ο καθαρισμός και η συντήρηση της συσκευής από τον χρήστη δεν πρέπει να πραγματοποιείται από παιδιά, εκτός αν είναι άνω των 8 ετών και υπό επίβλεψη.
- Τα παιδιά κάτω των 8 ετών πρέπει να παραμένουν μακριά από τη συσκευή και το καλώδιο ρεύματος της συσκευής.
- Αν το καλώδιο ρεύματος έχει υποστεί ζημιά, αναθέστε την αντικατάστασή του σε επαγγελματικό κέντρο σέρβις, για την αποφυγή κινδύνων. Απαγορεύεται η χρήση της συσκευής αν έχει υποστεί ζημιά το καλώδιο ρεύματος.
- Ποτέ μη βυθίσετε τη συσκευή, το καλώδιο ρεύματος ή το φις σε νερό ή σε οποιοδήποτε άλλο υγρό.
- Καθαρίζετε τις επιφάνειες που έρχονται σε επαφή με τρόφιμα ακολουθώντας τις οδηγίες στο παρόν εγχειρίδιο.

- Αυτή η συσκευή δεν προορίζεται για λειτουργία μέσω εξωτερικού χρονοδιακόπτη ή τηλεχειριστηρίου.



ΠΡΟΕΙΔΟΠΟΙΗΣΗ. Καυτή επιφάνεια.

- Η θερμοκρασία των προσπελάσιμων επιφανειών μπορεί να είναι υψηλότερη αν είναι σε λειτουργία η συσκευή. Η συσκευή μπορεί να παραμένει καυτή ακόμα και μετά την απενεργοποίησή της. Πριν τον καθαρισμό, τη συντήρηση ή άλλους χειρισμούς, βεβαιωθείτε ότι η συσκευή έχει κρυώσει σε θερμοκρασία δωματίου.

Πρόσθετες σημαντικές οδηγίες ασφαλείας για τη χρήση της συσκευής

- Πριν συνδέσετε τη συσκευή στην πρίζα ρεύματος δικτύου, βεβαιωθείτε ότι η ονομαστική τάση που αναφέρεται στην πινακίδα στοιχείων της συσκευής αντιστοιχεί στην τάση της πρίζας στην οποία θέλετε να συνδέσετε τη συσκευή.
- Συνδέετε τη συσκευή μόνο σε σωστά γεωμμένη πρίζα. Συνιστούμε να συνδέετε τη συσκευή σε ανεξάρτητο ηλεκτρικό κύκλωμα. Μην χρησιμοποιείτε καλώδια προέκτασης.
- Μην συνδέετε τη συσκευή σε πρίζα, αν δεν έχει συναρμολογηθεί σωστά.
- Η πρίζα πρέπει να παραμένει ελεύθερα προσβάσιμη, ώστε η συσκευή να μπορεί να αποσυνδεθεί από την παροχή ρεύματος, αν χρειαστεί.
- Ποτέ μην αγγίζετε το καλώδιο ρεύματος ή το φις με υγρά χέρια.
- Αυτό το προϊόν έχει σχεδιαστεί μόνο για οικιακή χρήση. Επίσης είναι κατάλληλη για προσωπική, μη επαγγελματική χρήση σε χώρους όπως είναι:
 - κουζίνες προσωπικού σε καταστήματα, γραφεία και άλλα περιβάλλοντα εργασίας,
 - δωμάτια ξενοδοχείων ή πανδοχείων και άλλους χώρους διαμονής,
 - αγροτικές φάρμες,
 - περιβάλλοντα τύπου ενοικιαζόμενων δωματίων με πριωνό.
- Μην χρησιμοποιείτε τη συσκευή σε βιομηχανικό περιβάλλον ή σε εξωτερικό χώρο.
- Αυτή η συσκευή έχει σχεδιαστεί για παρασκευή φαγητού. Μην χρησιμοποιείτε τη συσκευή για άλλους σκοπούς εκτός από αυτούς για τους οποίους προορίζεται.
- Μην τοποθετείτε τη συσκευή πάνω σε περβάζι παραθύρου, σε επιφάνειες αποστράγγισης νερού ή σε ασταθείς επιφάνειες. Τοποθετείτε τη συσκευή πάντα πάνω σε μια σταθερή, επίπεδη και στεγνή επιφάνεια.
- Μην τοποθετείτε τη συσκευή πάνω ή κοντά σε ηλεκτρική κουζίνα ή κουζίνα αερίου, μην την τοποθετείτε κοντά σε πηγές γυμνής φλόγας ή συσκευές που αποτελούν πηγές θερμότητας.
- Μην χρησιμοποιείτε τη συσκευή κοντά σε μανιέρα, νεροχύτη, πισίνα ή άλλη πηγή νερού.
- Πριν χρησιμοποιήσετε αυτή τη συσκευή, ελέγξτε ότι ο δίσκος συλλογής υγρών βρίσκεται στη θέση του.
- Κατά τη διάρκεια της λειτουργίας, πρέπει να παρέχεται επαρκής χώρος για κυκλοφορία του αέρα από πάνω και σε όλες τις πλευρές της συσκευής. Μην χρησιμοποιείτε τη συσκευή κοντά σε αναφλέξιμα υλικά, όπως κουρτίνες, πετσέτες κουζίνας κλπ.
- Μην τοποθετείτε τη συσκευή πάνω σε επιφάνεια που καλύπτεται από ύφασμα ή τραπεζομάντιλο.
- Παρασκευάζετε πάντα το φαγητό στο παρεχόμενο σκεύος τηγανίσματος.
- Το γέμισμα του σκεύους τηγανίσματος με λάδι μπορεί να προκαλέσει κίνδυνο πυρκαγιάς.
- Προσέχετε ιδιαίτερα όταν παρασκευάζετε λιπαρά φαγητά, για να μην καείτε από εκτινασόμενα σταγονίδια λίπους.
- Μην αγγίζετε την αντικολπτική επιστρωση με αιχμηρά ή μεταλλικά αντικείμενα. Αυτό μπορεί να προξενήσει ζημιά.
- Μην καλύπτετε τα ανοίγματα αερισμού όσο είναι σε λειτουργία η συσκευή.
- Πάντα απενεργοποιείτε τη συσκευή και αποσυνδέετε την από την πρίζα όταν την αφήνετε χωρίς επιτήρηση, μετά τη χρήση και πριν τη καθαρίσετε ή τη μετακινήσετε.
- Αφήνετε τη συσκευή να κρυώσει έως τη θερμοκρασία δωματίου πριν από τη μετακίνηση, τον καθαρισμό ή τη φύλαξη της. Χρησιμοποιείτε τη θερμικά μονωμένη λαβή για τη μεταφορά της συσκευής.
- Μην χρησιμοποιείτε τη συσκευή σαν υποστήριγμα για οτιδήποτε.

- Κατά την αποσύνδεση του καλώδιου ρεύματος από την πρίζα, τραβάτε πάντα το φις και όχι το καλώδιο. Διαφορετικά, μπορεί να προκύψει ζημιά στο καλώδιο ρεύματος ή στην πρίζα.
- Βεβαιωθείτε ότι το καλώδιο ρεύματος δεν κρέμεται πάνω από την άκρη τραπεζιού και ότι δεν έρχεται σε επαφή με καυτή επιφάνεια.
- Μην χρησιμοποιείτε τη συσκευή αν δεν λειτουργεί σωστά, αν έχει πέσει κάτω, αν έχει υποστεί ζημιά ή αν έχει βυθιστεί σε νερό.
- Για να αποφύγετε τον κίνδυνο τραυματισμού από ηλεκτροπληξία, μην επισκευάσετε τη συσκευή μόνοι σας και μην πραγματοποιήσετε οποιεσδήποτε προσαρμογές σε αυτή. Όλες οι επισκευές πρέπει να πραγματοποιούνται από ένα εξουσιοδοτημένο κέντρο σέρβις. Με μη εξουσιοδοτημένη επέμβασή σας στη συσκευή κινδυνεύετε να χάσετε τα νομικά σας δικαιώματα έναντι προβλημάτων λειτουργίας της συσκευής ή να ακυρώσετε την εγγύηση καλής ποιότητας της συσκευής.

ΕΠΕΞΗΓΗΣΗ ΣΥΜΒΟΛΩΝ ΣΤΟ ΠΡΟΪΟΝ Ή ΣΤΑ ΣΥΝΟΔΕΥΤΙΚΑ ΕΓΓΡΑΦΑ



Αυτό το προϊόν πληροί όλες τις βασικές απαιτήσεις των εφαρμοσμένων Οδηγιών ΕΕ.



Αυτό το σύμβολο στα προϊόντα ή στην τεκμηρίωση που τα συνοδεύει σημαίνει ότι τα χρησιμοποιημένα ηλεκτρικά ή ηλεκτρονικά προϊόντα δεν πρέπει να απορρίπτονται μαζί με τα κανονικά αστικά απορρίμματα.

GR Διπλή φριτέζα αέρος

Εγχειρίδιο Χρήσης

- Ευχαριστούμε για την αγορά αυτού του προϊόντος μάρκας SENCOR και ελπίζουμε να μείνετε ικανοποιημένοι από τις υπηρεσίες του.
- Πριν χρησιμοποιήσετε αυτή τη συσκευή, εξοικειωθείτε με το εγχειρίδιο χρήσης, ακόμα και αν έχετε ήδη μια εξοικείωση με συσκευές παρόμοιου τύπου. Χρησιμοποιείτε τη συσκευή μόνο όπως περιγράφεται στο παρόν εγχειρίδιο χρήσης. Φυλάξτε το εγχειρίδιο για μελλοντική αναφορά.
- Συνιστάται να φυλάξετε την αρχική συσκευασία, τα υλικά συσκευασίας, την απόδειξη αγοράς και την επιβεβαίωση του βαθμού ευθύνης του πωλητή ή το πιστοποιητικό εγγύησης τουλάχιστον για τη διάρκεια ισχύος του νόμου δικαιώματός σας έναντι ελαττωματικής λειτουργίας ή επί της εγγύησης ποιότητας. Όταν μεταφέρετε τη συσκευή, συνιστούμε να τη συσκευάσετε πάλι στο αρχικό της κουτί στο οποίο είχε συσκευαστεί από τον κατασκευαστή.
- Αφαιρέστε το σκέυος θηγανίσματος, τα υποστρώματα και το διαχωριστικό και πλύνετε τα σε κλιαρό νερό με λίγο υγρό πιάτων. Ξεπλύνετε τα και σκουπίστε τα για να τα στεγνώσετε.
- Σκουπίστε το εσωτερικό της φριτέζας με ένα μαλακό σφουγγάρι που έχετε υγράνει ελαφρά με κλιαρό νερό. Σκουπίστε καλά με ένα καθαρό πανί για να στεγνώσει.
- Συνιστούμε να αφήσετε να λειτουργήσει η φριτέζα αέρος κενή για περίπου 30 λεπτά στους 200 °C. Σε αυτό το χρονικό διάστημα μπορεί να προσέχετε λίγο κανόνι ή μια ελαφριά οσμή. Αυτό είναι φυσιολογικό φαινόμενο που θα πάψει να εμφανίζεται κατά την περαιτέρω χρήση της συσκευής.

ΧΑΡΑΚΤΗΡΙΣΤΙΚΑ ΚΑΙ ΛΕΙΤΟΥΡΓΙΕΣ ΤΗΣ ΦΡΙΤΕΖΑΣ ΘΕΡΜΟΥ ΑΕΡΑ

Σκέυος θηγανίσματος

Το σκέυος θηγανίσματος διαθέτει μια γυάλινη θυρίδα παρατήρησης που σας επιτρέπει να ελέγχετε γρήγορα και εύκολα την κατάσταση της παρασκευής φαγητού μέσα στο σκέυος, χωρίς να χρειάζεται να το αφαιρέσετε.

Αφαιρούμενο διαχωριστικό

Τοποθετώντας το αφαιρούμενο διαχωριστικό, μπορείτε να χωρίσετε το εσωτερικό του σκέυος θηγανίσματος σε δύο τμήματα. Σε κάθε τμήμα, θα μπορείτε να παρασκευάζετε διαφορετικά τρόφιμα, το καθένα με διαφορετικό πρόγραμμα και σε διαφορετική θερμοκρασία.

Εσωτερικός φωτισμός

Ο εσωτερικός φωτισμός διευκολύνει τον έλεγχο της κατάστασης μαγειρέματος. Χάρη στο έξυπνο σύστημα ελέγχου, θα ενεργοποιείται αυτόματα όταν αφαιρέτε το σκέυος θηγανίσματος και θα απενεργοποιείται πάλι όταν τοποθετείτε πάλι το σκέυος. Όταν τελειώσει το μαγείρεμα, θα απενεργοποιείται αυτόματα. Επιπλέον, εάν ρυθμίσετε μαγείρεμα σε ένα μόνο τμήμα του σκέυος, ο φωτισμός θα ανάψει μόνο σε αυτό το τμήμα. Το φως στο δεύτερο τμήμα θα παραμείνει σβηστό.

Λειτουργία φριτέζας θερμού αέρα

Η φριτέζα θερμού αέρα Sensor SFR 9650BK διαθέτει τις ακόλουθες λειτουργίες μαγειρέματος:

- **Διπλό θηγάνισμα:** Παρασκευάζεται φαγητό με το ίδιο πρόγραμμα σε ολόκληρο το σκέυος θηγανίσματος. Για περισσότερες πληροφορίες ανατρέξτε στην ενότητα **Διπλό θηγάνισμα**.
- **Συγχρονισμένο θηγάνισμα:** χωρίστε το σκέυος θηγανίσματος σε δύο τμήματα χρησιμοποιώντας το αφαιρούμενο διαχωριστικό. Το μαγείρεμα θα ολοκληρωθεί ταυτόχρονα και στα δύο τμήματα του σκέυος θηγανίσματος. Για περισσότερες πληροφορίες, ανατρέξτε στην ενότητα **Ολοκλήρωση συγχρονισμένου μαγειρέματος**.
- **Ανεξάρτητο θηγάνισμα:** χωρίστε το σκέυος θηγανίσματος σε δύο τμήματα χρησιμοποιώντας το αφαιρούμενο διαχωριστικό και ρυθμίστε το πρόγραμμα μαγειρέματος για κάθε τμήμα ξεχωριστά. Το μαγείρεμα θα ολοκληρωθεί σύμφωνα με το χρόνο μαγειρέματος που έχει οριστεί ανεξάρτητα για το κάθε τμήμα.

ΧΡΗΣΗ ΤΟΥ ΑΦΑΙΡΟΥΜΕΝΟΥ ΔΙΑΧΩΡΙΣΤΙΚΟΥ



- Το αφαιρούμενο διαχωριστικό έχει σχεδιαστεί για να διαχωρίζει το εσωτερικό του σκέυος θηγανίσματος. Αυτό συνιστάται αν θέλετε να ρυθμίσετε δύο διαφορετικά προγράμματα μαγειρέματος με διαφορετική θερμοκρασία, ή αν θέλετε να ρυθμίσετε μόνο ένα πρόγραμμα μαγειρέματος για το αριστερό ή το δεξιό τμήμα του σκέυος θηγανίσματος (το άλλο θα είναι απενεργοποιημένο). Το διαχωριστικό θα διασφαλίσει ότι δεν αναμειγνύεται το φαγητό και θα εμποδίσει να καεί το φαγητό που μαγειρεύεται σε χαμηλότερη θερμοκρασία.

ΠΕΡΙΓΡΑΦΗ ΤΗΣ ΣΥΣΚΕΥΗΣ

- | | |
|---|-------------------------------|
| A1 Αποσπώμενο διαχωριστικό | A5 Επάνω επιφάνεια |
| A2 Υποστρώματα θηγανίσματος | A6 Πίνακας ελέγχου |
| A3 Σκέυος θηγανίσματος με γυάλινη θυρίδα παρατήρησης | A7 Σύμμα φριτέζας |
| A4 Λαβές | A8 Αντίσταση θέρμανσης |

Δεν απεικονίζονται: ανοίγματα αερισμού (βρίσκονται στο πίσω μέρος)

ΠΕΡΙΓΡΑΦΗ ΤΟΥ ΠΙΝΑΚΑ ΕΛΕΓΧΟΥ

- | | |
|--|---|
| B1 Εικονίδια λειτουργιών μαγειρέματος | B9 Κουμπί  για ρύθμιση της θερμοκρασίας |
| B2 Κουμπί + (αριστερό μέρος) | B10 Οθόνη ενδείξεων δεξιού τμήματος σκέυος θηγανίσματος |
| B3 Κουμπί 1 για επιλογή του αριστερού τμήματος του σκέυος θηγανίσματος | B11 Κουμπί  για ρύθμιση του χρόνου μαγειρέματος |
| B4 Κουμπί – (αριστερό μέρος) | B12 Κουμπί  για ενεργοποίηση/ απενεργοποίηση της φριτέζας και εκκίνηση του προγράμματος |
| B5  για επιλογή του τρόπου λειτουργίας | B13 Κουμπί – (δεξί μέρος) |
| B6 Οθόνη ενδείξεων αριστερού τμήματος σκέυος θηγανίσματος | B14 Κουμπί 2 για επιλογή του δεξιού τμήματος του σκέυος θηγανίσματος |
| B7 Κουμπί MATCH COOK (Διπλό μαγείρεμα) για ενεργοποίηση διπλού θηγανίσματος | B15 Κουμπί + (δεξί μέρος) |
| B8 Κουμπί SYNC (Συγχρονισμός) για ενεργοποίηση συγχρονισμένης λήξης μαγειρέματος | |

ΣΚΟΠΟΣ ΧΡΗΣΗΣ

- Η διπλή φριτέζα θερμού αέρα Sensor SFR 9650BK έχει σχεδιαστεί για την επεξεργασία τροφίμων με θερμότητα. Η επεξεργασία πραγματοποιείται με «θηγάνισμα» από θερμό αέρα με χρήση ελαχίστης ποσότητας λαδιού. Ο αέρας θερμαίνεται από την αντίσταση θέρμανσης και κατανέμεται ομοιόμορφα στο εσωτερικό του σκέυος θηγανίσματος χάρη στον εσωτερικό ανεμιστήρα.

ΠΡΙΝ ΑΠΟ ΤΗΝ ΠΡΩΤΗ ΧΡΗΣΗ

- Πριν από την πρώτη χρήση, αφαιρέστε τη συσκευή και τα αξεσουάρ της από τη συσκευασία, και αφαιρέστε όλες τις διαφημιστικές ετικέτες και καρτέλες.
- Σκουπίστε την εξωτερική επιφάνεια της φριτέζας με ένα μαλακό σφουγγάρι που έχετε υγράνει ελαφρά με κλιαρό νερό. Σκουπίστε καλά με ένα καθαρό πανί για να στεγνώσει.

- Αφαιρέτε το διαχωριστικό όταν πρόκειται να χρησιμοποιήσετε τη λειτουργία διπλού θηγανίσματος - ανατρέξτε στην ενότητα **Διπλό θηγάνισμα** παρακάτω στο εγχειρίδιο χρήσης.

Κατά την εισαγωγή του διαχωριστικού στο σκεύος θηγανίσματος, ενεργείτε ως εξής:

1. Τοποθετήστε τα υποστρώματα μέσα στο σκεύος θηγανίσματος.
 2. Περιστρέψτε το διαχωριστικό έτσι ώστε τα σημειωμένα βέλη να είναι στραμμένα προς τα κάτω.
 3. Ευθυγραμμίστε το διαχωριστικό με την αυλάκωση στο πίσω τοίχωμα του σκεύους θηγανίσματος και περάστε το μέσα στην αυλάκωση – βλ. Εικόνα C. Σπρώξτε το διαχωριστικό προς τα κάτω μέχρι να εδρώσει στο κάτω μέρος του σκεύους θηγανίσματος μεταξύ των υποστρωμάτων. Υπάρχει επίσης μια αυλάκωση στο κάτω μέρος του σκεύους θηγανίσματος στην οποία πρέπει να εφαρμόσει το διαχωριστικό.
- Αν χρειάζεται να αφαιρέσετε το διαχωριστικό, απλά τραβήξτε το προς τα πάνω από το σκεύος θηγανίσματος.



Προειδοποίηση:

Πριν τοποθετήσετε ή αφαιρέσετε το διαχωριστικό, ελέγξτε ότι η φριτέζα είναι απενεργοποιημένη και ότι έχει κρυώσει τελείως. Έχετε υπόψη σας ότι μετά την ολοκλήρωση του προγράμματος, το διαχωριστικό είναι πολύ καυτό και υπάρχει κίνδυνος σοβαρών εγκαυμάτων εάν δεν το χειριστείτε σωστά. Αν χρειάζεται να αφαιρέσετε το διαχωριστικό ενώ είναι καυτό, φορέστε προστατευτικά γάντια κουζίνας, αφαιρέστε το και τοποθετήστε το πάνω σε μια σαβίδα κοπής ή σε άλλη επιφάνεια που είναι ανθεκτική σε θερμότητα.

ΤΟΠΟΘΕΤΗΣΗ ΤΗΣ ΦΡΙΤΕΖΑΣ





- Τοποθετήστε τη φριτέζα θερμού αέρα πάνω σε μια επίπεδη, στέρεη και σταθερή επιφάνεια αρκετά μακριά από την πρίζα.
- Βεβαιωθείτε ότι υπάρχει επαρκής χώρος γύρω από την φριτέζα για σωστή κυκλοφορία του αέρα. Αυτό είναι ιδιαίτερα σημαντικό στο πίσω μέρος, όπου βρίσκονται τα ανοίγματα αερισμού. Αυτά δεν πρέπει να καλύπτονται κατά τη λειτουργία, ούτε και όταν η φριτέζα κρυώνει μετά τη λειτουργία.



Προειδοποίηση:

Μη χρησιμοποιείτε τη συσκευή κοντά σε εύφλεκτα υλικά, όπως κουρτίνες, πετσέτες κουζίνας κλπ. Μην τοποθετείτε τη συσκευή πάνω σε επιφάνεια που καλύπτεται με ξύλινο τραπέζομαντίλι.

ΒΑΣΙΚΗ ΧΡΗΣΗ ΤΗΣ ΦΡΙΤΕΖΑΣ

1. Αφαιρέστε το σκεύος θηγανίσματος από τη φριτέζα. Τοποθετήστε τα υποστρώματα θηγανίσματος στο σκεύος θηγανίσματος. Τα υποστρώματα διαθέτουν κεντρικές λαβές. Αυτές θα πρέπει να είναι στραμμένες προς τα πάνω μετά την εισαγωγή. Ανάλογα με την επιθυμητή χρήση της φριτέζας, τοποθετήστε το διαχωριστικό – ανατρέξτε στις προηγούμενες ενότητες του εγχειριδίου χρήσης.
2. Προσθέστε στο σκεύος τα τρόφιμα που θέλετε να μαγειρέψετε και επανατοποθετήστε το μέσα στη φριτέζα.
3. Συνδέστε το καλώδιο ρεύματος στην πρίζα.
4. Θα ακουστεί μια σύντομη ηχητική ειδοποίηση και ο πίνακας ελέγχου θα φωτιστεί σύντομα. Στη συνέχεια αβήνει και η φριτέζα τίθεται σε κατάσταση αναμονής. Μόνο το κουμπί  θα παραμείνει αναμμένο.
5. Πατήστε το κουμπί  για να ενεργοποιήσετε τη φριτέζα. Τα κουμπί **1** και **2** θα φωτιστούν.
6. Πατήστε **1** ή **2** για να επιλέξετε χρήση του αριστερού ή του δεξιού τμήματος του σκεύους θηγανίσματος. Στην οθόνη ενδείξεων του επιλεγμένου τμήματος εμφανίζονται οι προεπιλεγμένες τιμές θερμοκρασίας και χρόνου μαγειρέματος. Θα αναβοσβήνουν τα κουμπί του επιλεγμένου τμήματος της φριτέζας και το εικονίδιο  του προγράμματος μαγειρέματος ηριζόλας.
7. Πατήστε επανειλημμένα το κουμπί  για να επιλέξετε το πρόγραμμα μαγειρέματος. Προσαρμόστε τον χρόνο μαγειρέματος ή

τη θερμοκρασία όπως απαιτείται - για περισσότερες πληροφορίες, ανατρέξτε στις περαιτέρω ενότητες του παρόντος εγχειριδίου χρήσης.

8. Για να ρυθμίσετε το πρόγραμμα μαγειρέματος στο δεύτερο τμήμα του σκεύους θηγανίσματος, πατήστε το κουμπί **1** ή **2**. Πατήστε επανειλημμένα το κουμπί  για να επιλέξετε ένα επιθυμητό πρόγραμμα μαγειρέματος. Προσαρμόστε τον χρόνο μαγειρέματος ή τη θερμοκρασία όπως απαιτείται - για περισσότερες πληροφορίες, ανατρέξτε στις περαιτέρω ενότητες του παρόντος εγχειριδίου χρήσης.



Σημείωση:

Εάν η φριτέζα είναι ενεργοποιημένη αλλά το σκεύος θηγανίσματος έχει αφαιρεθεί (οπότε και οι δύο οθόνες ενδείξεων δείχνουν "OPEN" (Ανοικτό)), δεν θα λειτουργεί κανένα κουμπί. Θα χρειαστεί να τοποθετήσετε το σκεύος μέσα στο σώμα της φριτέζας, ώστε να μπορείτε να την ενεργοποιήσετε, να επιλέξετε ένα πρόγραμμα κλπ.

9. Πατήστε το κουμπί  για να ξεκινήσετε τη λειτουργία της φριτέζας. Η οθόνη (οι οθόνες) ενδείξεων θα εμφανίζει(-ουν) εναλλάξ την αντίστροφη μέτρηση του ρυθμισμένου χρόνου μαγειρέματος και τη θερμοκρασία.
10. Κατά τη διάρκεια του μαγειρέματος, ελέγξτε την κατάσταση μαγειρέματος μέσω της γυάλινης θυρίδας παρατήρησης στο σκεύος θηγανίσματος. Εάν είναι απαραίτητο να αναμειχτεί το φαγητό, αφαιρέστε προσεκτικά το σκεύος θηγανίσματος, αναμειχτεί το φαγητό και τοποθετήστε το σκεύος πάλι μέσα στο σώμα της φριτέζας.
11. Όταν έχει περάσει ο ρυθμισμένος χρόνος μαγειρέματος, μια ηχητική ειδοποίηση θα ηχησει πέντε φορές, και οι δύο οθόνες ενδείξεων θα δείξουν "OFF" (Απενεργοποίηση), το φως του σκεύους θηγανίσματος θα σβήσει και η φριτέζα θα απενεργοποιηθεί και θα τεθεί σε κατάσταση αναμονής. Ο ανεμιστήρας θα λειτουργήσει ακόμα για περίπου 15 δευτερόλεπτα και στη συνέχεια θα σβήσει και αυτός.
12. Αφαιρέστε το σκεύος θηγανίσματος και ελέγξτε την κατάσταση μαγειρέματος του φαγητού. Αν το φαγητό δεν έχει μαγειρευτεί πλήρως, επανατοποθετήστε το σκεύος θηγανίσματος στη συσκευή και ρυθμίστε τη θερμοκρασία και τον χρόνο μαγειρέματος που επιθυμείτε. Ξεκινήστε τη φριτέζα.
13. Εάν το φαγητό έχει μαγειρευτεί επαρκώς, αφαιρέστε το σκεύος θηγανίσματος από τη φριτέζα και τοποθετήστε το πάνω σε μια επιφάνεια ανθεκτική στη θερμότητα. Χρησιμοποιώντας λαβίδα κουζίνας ή κάποιο παρόμοιο εργαλείο, αφαιρέστε το φαγητό, αφήστε το να στραγγίσει σε ένα πιάτο που έχετε σρώσει με χαρτί κουζίνας και σερβίρετε.



Σημείωση:

Μην αναποδογυρίσετε το σκεύος θηγανίσματος για να το αδειάσετε. Το λάδι που έχει συσσωρευτεί στο κάτω μέρος θα χυθεί πάνω στο παρασκευασμένο φαγητό.



Σημείωση:

Πάντα τοποθετείτε το σκεύος θηγανίσματος πάνω σε μια επιφάνεια ανθεκτική στη θερμότητα. Μην το τοποθετείτε πάνω σε πλαστικές σανίδες, τραπέζομαντίλι ή παρόμοια υλικά που είναι ευαίσθητα στη θερμότητα.

14. Αν οποιαδήποτε στιγμή χρειαστεί να ακυρώσετε την παρασκευή φαγητού, πατήστε παρατεταμένα το κουμπί  μέχρι και οι δύο οθόνες να εμφανίσουν την ένδειξη "OFF" (Απενεργοποίηση).
15. Μετά τη χρήση, αποσυνδέστε το καλώδιο ρεύματος από την πρίζα.
16. Πριν από τον καθαρισμό, τη συντήρηση ή άλλους χειρισμούς, αφήστε τη φριτέζα να κρυώσει.



Προειδοποίηση:





Κατά τη διάρκεια της χρήσης, η φριτέζα θερμαίνεται και μπορεί να φτάσει σε υψηλές θερμοκρασίες. Η φριτέζα παραμένει καυτή ακόμα και μετά τη χρήση της. Ο κακός χειρισμός μπορεί να οδηγήσει σε σοβαρά εγκαύματα. Προσέχετε ιδιαίτερα κατά τον χειρισμό. Συνιστούμε τη χρήση προστατευτικών γαντιών κουζίνας. Χρησιμοποιείτε πάντα τη θερμικά μονωμένη λαβή όταν χειρίζεστε το σκέυος θηγανίσματος. Μην τοποθετείτε το σκέυος θηγανίσματος πάνω σε επιφάνειες ευαίσθητες στη θερμότητα!



Σημείωση:



Ποτέ μη χρησιμοποιείτε μεταλλικά εργαλεία ή μαχαίρια, επειδή μπορεί να γρατζουνίσουν την αντικατοπτρική επίστρωση του σκεύους θηγανίσματος ή των υποστρωμάτων.

Προσωρινή διακοπή του μαγειρέματος









- Αν χρειάζεται να διακόψετε για λίγο τη λειτουργία της φριτέζας κατά την παρασκευή φαγητού, πατήστε στιγμιαία το κουμπί .
- Η οθόνη ενδείξεων θα αρχίσει να αναβοσβήνει και θα εμφανίζεται εναλλάξ τη ρυθμιζόμενη θερμοκρασία και τον υπολειπόμενο χρόνο μαγειρέματος. Τα κουμπί  και τα επιλεγμένα τμήματα της φριτέζας (1 ή 2) καθώς και το εικονίδιο του επιλεγμένου προγράμματος θα αναβοσβήνουν.
- Μπορείτε να χρησιμοποιήσετε την προσωρινή διακοπή μαγειρέματος για να ρυθμίσετε τον χρόνο μαγειρέματος ή να ρυθμίσετε μια νέα θερμοκρασία - ακολουθήστε τις παρακάτω οδηγίες.
- Μπορείτε επίσης να χρησιμοποιήσετε τη διακοπή μαγειρέματος για να ελέγξετε την κατάσταση μαγειρέματος. Αφαιρέστε προσεκτικά το σκέυος θηγανίσματος και θα εμφανιστεί η ένδειξη "OPEN" (Ανοικτό) και στις δύο οθόνες ενδείξεων. Ελέγξτε την κατάσταση μαγειρέματος και, στη συνέχεια, τοποθετήστε το σκέυος θηγανίσματος ξανά μέσα.
- Πατήστε το κουμπί  για να συνεχιστεί η λειτουργία της φριτέζας.
- Μπορείτε επίσης να διακόψετε προσωρινά τη λειτουργία της φριτέζας αφαιρώντας προσεκτικά το σκέυος θηγανίσματος. Και στις δύο οθόνες θα εμφανίζεται η ένδειξη "OPEN" (Ανοικτό). Όταν εισαχθεί το σκέυος θηγανίσματος, η λειτουργία της φριτέζας θα αποκατασταθεί αυτόματα. Ωστόσο, σε αυτή την περίπτωση δεν θα μπορείτε να προσαρμόσετε τον χρόνο μαγειρέματος ή τη θερμοκρασία.
- Εάν το μαγείρεμα διακοπεί για περισσότερο από 20 δευτερόλεπτα, ο ανεμιστήρας θα σταματήσει. Μετά την εκκίνηση της φριτέζας, ο ανεμιστήρας θα ξεκινήσει ξανά.
- Εάν το μαγείρεμα διακοπεί και δεν πατηθεί κανένα κουμπί για περισσότερο από 5 λεπτά, η φριτέζα θα απενεργοποιηθεί και θα μεταβεί σε κατάσταση αναμονής, στην οποία είναι αναμμένα τα κουμπί , 1 και 2. Σε αυτήν την περίπτωση, θα χρειαστεί να επιλέξετε ξανά το πρόγραμμα μαγειρέματος και να επανεκκινήσετε τη φριτέζα.

Επιλογή ενός προρρυθμισμένου προγράμματος

Η φριτέζα θερμού αέρα διαθέτει οκτώ προρρυθμισμένα προγράμματα μαγειρέματος. Καθένα έχει προρρυθμισμένη θερμοκρασία και χρόνο μαγειρέματος που μπορούν να τροποποιηθούν.



1. Ενεργοποιήστε τη φριτέζα με το κουμπί .
2. Πατήστε 1 ή 2 για να επιλέξετε χρήση του αριστερού ή δεξιού τμήματος του σκεύους θηγανίσματος.
3. Πατήστε επανειλημμένα το κουμπί  για να επιλέξετε ένα προρρυθμισμένο πρόγραμμα. Κάθε φορά που το πατάτε, θα αναβοσβήνει το εικονίδιο για το επιλεγμένο πρόγραμμα.
4. Πατήστε το κουμπί  για να ξεκινήσετε τη λειτουργία της φριτέζας.

Πίνακας προρρυθμισμένων προγραμμάτων

Τρόπος λειτουργίας	Εικονίδιο	Προεπιλεγμένη θερμοκρασία (°C)	Προεπιλεγμένος χρόνος μαγειρέματος (λεπτά)
Μηριζόλα		200	15
Κοτόπουλο σε λωρίδες		200	25
Θαλασσινά		180	18
Ψάρι		180	10
Πίτσα		180	12
Τηγαντές πατάτες		200	18
Είδη ζύμης		150	25
Λαχανικά		150	15



Ρύθμιση θερμοκρασίας

Αν θέλετε να αλλάξετε την επιλεγμένη θερμοκρασία προγράμματος, ενεργήστε ως εξής:

1. Όταν είναι επιλεγμένο το πρόγραμμα μαγειρέματος, πατήστε το κουμπί  μέχρι να ανάψει το εικονίδιο  στην οθόνη ενδείξεων.
2. Πατήστε επανειλημμένα τα κουμπί +/- του επιλεγμένου τμήματος για να ρυθμίσετε τη θερμοκρασία μεταξύ 80 και 200 °C.
3. Πατήστε το κουμπί  για να ξεκινήσετε τη λειτουργία της φριτέζας.

Ρύθμιση του χρόνου μαγειρέματος

Αν χρειάζεται να προσαρμόσετε τον χρόνο μαγειρέματος του επιλεγμένου προγράμματος, ενεργήστε ως εξής:

1. Αφού επιλέξετε το πρόγραμμα μαγειρέματος, πατήστε το κουμπί  μέχρι να ανάψει το εικονίδιο  στην οθόνη ενδείξεων.
2. Πατήστε τα κουμπί +/- του επιλεγμένου τμήματος επανειλημμένα για να ρυθμίσετε τον χρόνο μαγειρέματος σε 1 έως 60 λεπτά.
3. Πατήστε το κουμπί  για να ξεκινήσετε τη λειτουργία της φριτέζας.





Σημείωση:

Μπορείτε να αλλάξετε τον χρόνο μαγειρέματος και τη θερμοκρασία ακόμα και όταν η φριτέζα είναι σε λειτουργία, με τον ίδιο τρόπο που περιγράφηκε παραπάνω.

Συγχρονισμένη λήξη μαγειρέματος

Επιλέξτε αυτή τη λειτουργία εάν έχετε τα μαγείρεμα και στα δύο τμήματα του σκεύους θηγανίσματος να ολοκληρωθεί ταυτόχρονα.

1. Ενεργοποιήστε τη φριτέζα με το κουμπί , και, στη συνέχεια, πατήστε το κουμπί 1. Επιλέξτε το πρόγραμμα μαγειρέματος και ρυθμίστε τον χρόνο και τη θερμοκρασία που απαιτείται όπως περιγράφηκε παραπάνω.
2. Κατόπιν πατήστε το κουμπί 2. Επιλέξτε το πρόγραμμα μαγειρέματος και ρυθμίστε τον χρόνο και τη θερμοκρασία που απαιτείται όπως περιγράφηκε παραπάνω.
3. Πατήστε το κουμπί SYNC (Συγχρονισμός). Αυτό θα υποδείξει ότι η παρασκευή φαγητού θα ολοκληρωθεί ταυτόχρονα και στα δύο τμήματα του σκεύους.
4. Πατήστε το κουμπί  για να ξεκινήσετε τη λειτουργία της φριτέζας. Θα ξεκινήσει το πρόγραμμα με τον μεγαλύτερο χρόνο μαγειρέματος, στην αντίστοιχη οθόνη ενδείξεων θα ξεκινήσει η αντίστοιχη μέτρηση χρόνου μαγειρέματος, ενώ το πρόγραμμα με μικρότερο χρόνο μαγειρέματος θα παραμείνει σε αναμονή και στην οθόνη ενδείξεων θα εμφανίζεται η ένδειξη "Hold" (Αναμονή).
5. Μόλις περάσει η διαφορά μεταξύ του προγράμματος με μεγαλύτερο χρόνο μαγειρέματος και του προγράμματος με μικρότερο χρόνο μαγειρέματος, θα ξεκινήσει και το δεύτερο πρόγραμμα μαζί με την

αντίστροφη μέτρηση χρόνου μαγειρέματος στην αντίστοιχη οθόνη ενδείξεων.





Σημαντικό:

Εάν ξεκινήσετε το μαγείρεμα στο αριστερό ή στο δεξιό τμήμα του σκεύους θηγανίσματος χωρίς να πατήσετε το κουμπί **SYNC** (Συγχρονισμός), η λειτουργία συγχρονισμού της ζλίξης του μαγείρεματος δεν θα είναι ενεργή.

Διπλό θηγάνισμα

Επιλέξτε αυτήν τη λειτουργία εάν θέλετε το φαγητό να μαγειρευτεί με τον ίδιο πρόγραμμα σε ολόκληρο το σκεύος θηγανίσματος. Επομένως, αφαιρέστε το διαχωριστικό από το σκεύος θηγανίσματος. Πραγματοποιήστε τη ρύθμιση του προγράμματος, της θερμοκρασίας ή του χρόνου μαγειρέματος μόνο σε ένα τμήμα του σκεύους θηγανίσματος.

1. Ενεργοποιήστε τη φριτέζα με το κουμπί  και, στη συνέχεια, πατήστε το κουμπί **1** ή **2**. Επιλέξτε το πρόγραμμα μαγειρέματος και ρυθμίστε τον χρόνο και τη θερμοκρασία που απαιτείται όπως περιγράφηκε παραπάνω.
2. Πατήστε το κουμπί **MATCH COOK** (Διπλό μαγείρεμα). Το επιλεγμένο πρόγραμμα, η ρυθμισμένη θερμοκρασία ή ο χρόνος μαγειρέματος ρυθμίζεται αυτόματα για ολόκληρο το σκεύος θηγανίσματος. Θα εμφανίζεται η ίδια τιμή και στις δύο οθόνες ενδείξεων.
3. Πατήστε το κουμπί  για να ξεκινήσετε τη λειτουργία της φριτέζας.

ΥΠΟΔΕΙΞΕΙΣ ΚΑΙ ΣΥΜΒΟΥΛΕΣ

- Παρασκευάζετε ταυτόχρονα φαγητό μόνο σε μερίδες ίδιου μεγέθους.
- Για μικρότερες μερίδες φαγητού, συνήθως απαιτείται ελαφρώς μικρότερος χρόνος παρασκευής σε σχέση με τις μεγαλύτερες.
- Ρυθμίστε τον χρόνο μαγειρέματος ανάλογα με την ποσότητα του φαγητού που μαγειρεύετε. Για μεγαλύτερη ποσότητα απαιτείται μεγαλύτερος χρόνος μαγειρέματος σε σχέση με μικρότερη ποσότητα.
- Ανακατεύετε το φαγητό κατά τη διάρκεια του μαγειρέματος (ειδικά για μικρότερα κομμάτια). Έτσι θα επιτύχετε το καλύτερο αποτέλεσμα και ομοιόμορφο ρόδισμα.
- Προσθέστε λίγο λάδι στα φρέσκα πατατάκια και θηγανίστε τα μέχρι να γίνουν τραγανά.
- Η βέλτιστη ποσότητα για την παρασκευή τραγανών θηγαντών πατατών είναι 0,5 kg.
- Μην παρασκευάζετε σε φριτέζα θερμό αέρα τρόφιμα με πολύ υψηλή περιεκτικότητα σε λιπαρά, όπως λουκάνικα.
- Τρόφιμα που παρασκευάζονται συνήθως στον φούρνο, μπορούν να παρασκευαστούν και στη φριτέζα αέρος.
- Κατά την παρασκευή φαγητών από ήδη προετοιμασμένη ζύμη, μειώστε τον χρόνο μαγειρέματος.
- Η φριτέζα αέρος μπορεί να χρησιμοποιηθεί και για θέρμανση φαγητού. Για να θερμάνετε το φαγητό, ρυθμίστε τη θερμοκρασία στους 150 °C με χρόνο μαγειρέματος 10 λεπτά.

Σπιτικές θηγαντές πατάτες

- Για να παρασκευάσετε σπιτικές θηγαντές πατάτες, ακολουθήστε τα παρακάτω βήματα:
- Ξεφλουδίστε και κόψτε τις πατάτες σε σχήμα για θηγαντές πατάτες.
- Πλύνετε καλά τις πατάτες και στεγνώστε τις με χαρτί κουζίνας.
- Προσθέστε **1** έως **2** κουταλιές της σούπας ελαιόλαδο σε ένα μπλ, προσθέστε τις πατάτες και ανακατέψτε καλά μέχρι να καλυφθούν όλες οι πατάτες με λάδι.
- Αφαιρέστε τις πατάτες από το ταψί και αφήστε τις να στραγγίζουν μέσα από σουρωτήρι.
- Τοποθετήστε τις στραγγισμένες πατάτες στο σκεύος θηγανίσματος και επιλέξτε το πρόγραμμα θηγανίσματος.

ΚΑΘΑΡΙΣΜΟΣ ΚΑΙ ΣΥΝΤΗΡΗΣΗ

Καθαρίζετε τη φριτέζα μετά από κάθε χρήση. Πριν τον καθαρισμό, η φριτέζα πρέπει να απενεργοποιηθεί, να αποσυνδεθεί από την πρίζα, να κρυώσει σε θερμοκρασία δωματίου, περιλαμβανομένων των αξεσουάρ της.



Προειδοποίηση:

Για να αποφύγετε τον κίνδυνο ηλεκτροπληξίας, μη βυθίζετε τη συσκευή, το καλώδιο ρεύματος ή το φις σε νερό ή οποιοδήποτε άλλο υγρό.

Σκεύος θηγανίσματος, υποστρώματα και διαχωριστικό

- Αφαιρέστε το υπόστρωμα από το σκεύος θηγανίσματος. Πλύνετε το σκεύος θηγανίσματος και το υπόστρωμα σε κλιμακωτό νερό με λίγο ουδέτερο υγρό πιάτων. Χρησιμοποιήστε ένα μαλακό σφουγγάρι. Ξεπλύνετε τα και σκουπίστε τα για να τα στεγνώσετε.
- Αν το φαγητό έχει κολλήσει, ρίξτε ζεστό νερό στο σκεύος και προσθέστε υγρό πιάτων. Αφήστε να δράσει για περίπου 10 λεπτά και στη συνέχεια καθαρίστε.

Εσωτερικός χώρος

- Αφού αφαιρέσετε το σκεύος θηγανίσματος, σκουπίστε το εσωτερικό της συσκευής με ένα μαλακό σφουγγάρι που έχετε υγράνει ελαφρά με κλιμακωτό νερό. Σκουπίστε προσεκτικά την αντίσταση θέρμανσης. Σκουπίστε καλά με ένα καθαρό πανί για να στεγνώσει.

Εξωτερική επιφάνεια

- Για να καθαρίσετε την εξωτερική επιφάνεια, χρησιμοποιήστε ένα στεγνό ή ελαφρά υγρό πανί. Στη συνέχεια, σκουπίστε καλά για να στεγνώσει.



Προειδοποίηση:

Ποτέ μη χρησιμοποιείτε για τον καθαρισμό σύρματα τριψίματος, λειαντικά καθαριστικά, βενζίνη κλπ.

Φύλαξη

- Αν η συσκευή δεν πρόκειται να χρησιμοποιηθεί για μεγάλο χρονικό διάστημα, αποσυνδέστε την από την πρίζα, αφήστε τα να κρυώσουν και καθαρίστε την ακολουθώντας τις οδηγίες που προαναφέρθηκαν.
- Πριν από τη φύλαξη, βεβαιωθείτε ότι η συσκευή και όλα τα αξεσουάρ είναι εντελώς καθαρά και στεγνά.
- Φυλάξτε τη συσκευή σε στεγνό, καθαρό μέρος με καλό αερισμό, μακριά από ακραίες θερμοκρασίες και μακριά από παιδιά ή κατοικίδια.

ΤΕΧΝΙΚΕΣ ΠΡΟΔΙΑΓΡΑΦΕΣ

Όνομαστικό εύρος τάσης.....	220–240 V~
Όνομαστική συχνότητα.....	50–60 Hz
Όνομαστική κατανάλωση ισχύος.....	2700 W
Όγκος σκεύους θηγανίσματος.....	9 L
Εύρος ρύθμισης θερμοκρασίας.....	80–200 °C
Ρύθμιση του χρόνου μαγειρέματος.....	1–60 λεπτά

Επιφύλασμάστε του δικαιώματος τροποποιήσεων του κειμένου και των τεχνικών προδιαγραφών.

ΟΔΗΓΙΕΣ ΚΑΙ ΠΛΗΡΟΦΟΡΙΕΣ ΣΧΕΤΙΚΑ ΜΕ ΤΗΝ ΑΠΟΡΡΙΨΗ ΧΡΗΣΙΜΟΠΟΙΗΜΕΝΩΝ ΥΛΙΚΩΝ ΣΥΣΚΕΥΑΣΙΑΣ

Απορρίψτε τα χρησιμοποιημένα υλικά συσκευασίας στη θέση που έχει ορίσει ο δήμος για τη διάθεση των απορριμμάτων.

ΑΠΟΡΡΙΨΗ ΧΡΗΣΙΜΟΠΟΙΗΜΕΝΟΥ ΗΛΕΚΤΡΙΚΟΥ ΚΑΙ ΗΛΕΚΤΡΟΝΙΚΟΥ ΕΞΟΠΛΙΣΜΟΥ

Για τη σωστή απόρριψη και ανακύκλωση αυτών των προϊόντων, παραδώστε τα σε καθορισμένα σημεία συλλογής. Εναλλακτικά, σε ορισμένες χώρες της Ευρωπαϊκής Ένωσης ή σε άλλες Ευρωπαϊκές χώρες, μπορείτε να επιστρέψετε τα προϊόντα στο τοπικό σας κατάστημα όταν αγοράζετε ένα ισοδύναμο νέο προϊόν. Με τη σωστή απόρριψη αυτού του προϊόντος συμβάλλετε στη διατήρηση πολύτιμων φυσικών πόρων και στην πρόληψη δυνητικών αρνητικών επιπτώσεων στο περιβάλλον και στην ανθρώπινη υγεία που προκύπτουν από ακατάλληλη απόρριψη αποβλήτων. Για περισσότερες λεπτομέρειες, απευθυνθείτε στις τοπικές

σας αρχές ή στο πλησιέστερο σημείο συλλογής αποβλήτων. Σύμφωνα με τους εθνικούς κανονισμούς μπορεί να επιβληθούν πρόστιμα για ακατάλληλη απόρριψη αυτού του τύπου αποβλήτων.

Για επιχειρήσεις στις χώρες της Ευρωπαϊκής Ένωσης

Σχετικά με την απόρριψη ηλεκτρικού ή ηλεκτρονικού εξοπλισμού, ζητήστε τις απαραίτητες πληροφορίες από τον τοπικό σας έμπορο ή προμηθευτή.

Απόρριψη σε άλλες χώρες εκτός της Ευρωπαϊκής Ένωσης

Αν θέλετε να απορρίψετε αυτό το προϊόν αλλού, ζητήστε από τις τοπικές αρχές ή τον τοπικό σας έμπορο τις απαραίτητες πληροφορίες σχετικά με τη σωστή μέθοδο απόρριψης.

FAST ČR, a.s.
U Sanitasu 1621
CZ-251 01 Říčany
www.sencor.com
info@sencor.cz