

ΗΜΕΡΗΣΙΑ ΑΝΑΦΟΡΑ ΟΔΗΓΟΣ



ΣΑΣ ΕΥΧΑΡΙΣΤΟΥΜΕ ΠΟΥ ΑΓΟΡΑΣΑΤΕ ΕΝΑ ΠΡΟΪΟΝ WHIRLPOOL.

Για καλύτερη βοήθεια και υποστήριξη, καταχωρήστε τη συσκευή σας στην

ιστοσελίδα: www.whirlpool.eu/register



Μπορείτε να κατεβάσετε τις Οδηγίες ασφάλειας και τον Οδηγό χρήσης και φροντίδας, μεταβαίνοντας στην ιστοσελίδα docs.whirlpool.eu και ακολουθώντας τις οδηγίες στην πίσω πλευρά αυτού του εγχειριδίου.

Πριν χρησιμοποιήσετε τη συσκευή διαβάστε προσεκτικά τις οδηγίες για την ασφάλεια και την υγεία.

ΠΕΡΙΓΡΑΦΗ ΠΡΟΪΟΝΤΟΣ

ΣΥΣΚΕΥΗ

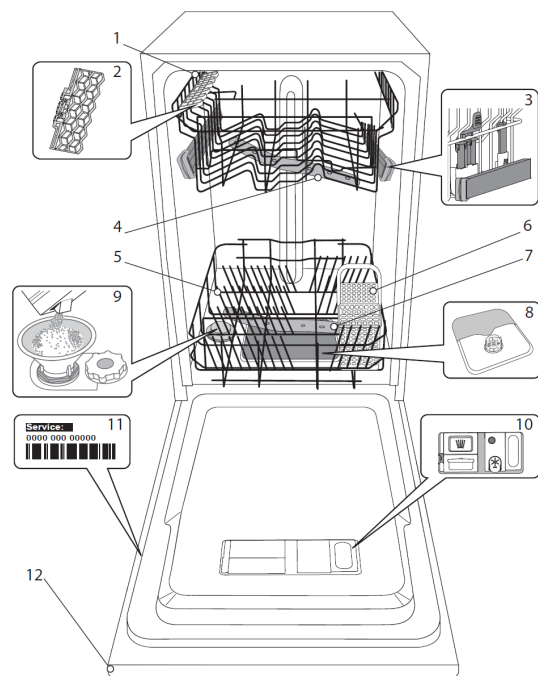

1. Επάνω καλάθι
2. Αναδιπλούμενα πτερύγια
3. Ρυθμιστής ύψους άνω καλαθιού
4. Επάνω βραχίονας ψεκασμού
5. Κάτω καλάθι
6. Καλάθι μαχαιροπίρουνων
7. Κάτω βραχίονας ψεκασμού
8. Συγκρότημα φίλτρων
9. Θήκη άλατος
10. Θήκη απορρυπαντικού και λαμπρυντικού
11. Πινακίδα δεδομένων λειτουργίας
12. Πίνακας ελέγχου

ΠΙΝΑΚΑΣ ΕΛΕΓΧΟΥ

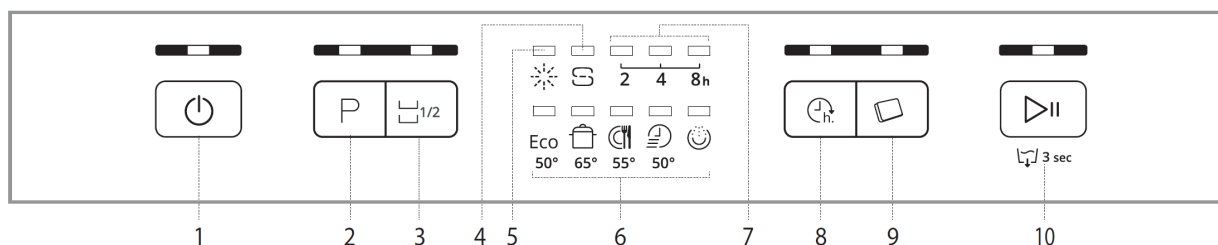

1. Κουμπί On-Off/Reset (Ενεργοποίηση-Απενεργοποίηση/Επαναφορά) με ενδεικτική λυχνία
2. Κουμπί επιλογής προγράμματος με ενδεικτική λυχνία
3. Κουμπί μισής φόρτωσης με ενδεικτική λυχνία
4. Λυχνία ένδειξης πλήρωσης αλατιού
5. Ενδεικτική λυχνία πλήρωσης λαμπρυντικού
6. Ενδεικτικές λυχνίες προγράμματος
7. Λαμπτήρας ένδειξης χρονοκαθυστέρησης
8. Κουμπί χρονοκαθυστέρησης με ενδεικτική λυχνία
9. Κουμπί Ταμπλέτα (Tab) με ενδεικτική λυχνία
10. Κουμπί Έναρξης/Παύσης με ενδεικτική λυχνία / Απάντηση

ΠΡΩΤΗ ΧΡΗΣΗ

ΑΛΑΤΙ, ΛΑΜΠΡΥΝΤΙΚΟ ΚΑΙ ΑΠΟΡΡΥΠΑΝΤΙΚΟ

ΣΥΜΒΟΥΛΕΣ ΣΧΕΤΙΚΑ ΜΕ ΤΗΝ ΠΡΩΤΗ ΧΡΗΣΗ

Μετά την εγκατάσταση, αφαιρέστε τα στέπερ από τα καλάθια και τα ελαστικά στοιχεία συγκράτησης από το επάνω καλάθι.

ΠΛΗΡΩΣΗ ΤΗΣ ΘΗΚΗΣ ΑΛΑΤΟΣ

Η χρήση αλατιού αποτρέπει τον σχηματισμό αλάτων στα πιάτα και στα λειτουργικά εξαρτήματα του πλυντηρίου.

- Είναι σημαντικό η θήκη αλάτος να μην είναι ποτέ άδεια.
- Είναι σημαντικό να ρυθμίζετε τη σκληρότητα του νερού.

Το δοχείο αλατιού βρίσκεται στην κάτω πλευρά του πλυντηρίου πιάτων (βλ. **Περιγραφή Προϊόντος**) και πρέπει να γεμίζεται όταν ανάβει η **ενδεικτική λυχνία**

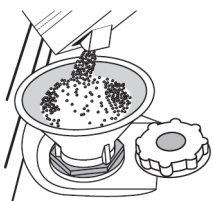

ΠΛΗΡΩΣΗΣ ΑΛΑΤΙΟΥ στον πίνακα ελέγχου.

1. Αφαιρέστε το κάτω καλάθι και ξεβιδώστε το καπάκι του δοχείου (αριστερόστροφα).
2. Για τον πρώτο κύκλο πλυσίματος μόνο: Συμπληρώστε τη θήκη αλάτος με νερό.
3. Τοποθετήστε το χωνί (βλ. **εικόνα**) και γεμίστε τη θήκη αλάτος μέχρι το χείλος (περίπου 1 κιλό). Είναι φυσιολογικό να ξεχειλίσει λίγο νερό.

4. Αφαιρέστε το χωνί και καθαρίστε τυχόν υπολείμματα αλατιού βιδώνοντας σφιχτά το καπάκι, έτσι ώστε το

απορρυπαντικό να μην διαρρέει μέσα στο δοχείο στη διάρκεια του προγράμματος (αυτό μπορεί να προκαλέσει ανεπανόρθωτη ζημιά στο σύστημα αποσκλήρυνσης του νερού).

Όποτε χρειάζεται να προσθέσετε αλάτι, συνιστάται να εκτελείτε τη διαδικασία πριν ξεκινήσετε το πρόγραμμα πλύσης.

ΡΥΘΜΙΣΗ ΤΗΣ ΣΚΛΗΡΟΤΗΤΑΣ ΤΟΥ ΝΕΡΟΥ

Για να μπορέσει να λειτουργήσει άριστα ο αποσκλήρυντής νερού, είναι σημαντικό η ρύθμιση της σκληρότητας του νερού να βασίζεται στην πραγματική σκληρότητα του νερού του σπιτιού σας. Αυτές οι πληροφορίες παρέχονται από την εταιρεία ύδρευσης της περιοχής σας.

Η εργοστασιακή ρύθμιση αντιστοιχεί σε μέτριο επίπεδο (3) σκληρότητας νερού.

- Ενεργοποιήστε τη συσκευή πιέζοντας το κουμπί **ON/OFF**.
- Απενεργοποιήστε τη συσκευή πιέζοντας το κουμπί **ON/OFF**.
- Κρατήστε πιεσμένο το κουμπί **START/Pause** (ENAPΞH/Παύση) για 5 δευτερόλεπτα έως ότου ακούσετε τον χαρακτηριστικό ήχο.
- Ενεργοποιήστε τη συσκευή πιέζοντας το κουμπί **ON/OFF**.
- Ανάβει η ενδεικτική λυχνία προγράμματος για το τρέχον επίπεδο που ρυθμίστηκε.
- Πατήστε το κουμπί **P** για να επιλέξετε το επιθυμητό επίπεδο σκληρότητας (βλ. ΠΙΝΑΚΑΣ ΣΚΛΗΡΟΤΗΤΑΣ ΝΕΡΟΥ).

| Πίνακας Σκληρότητας Νερού | | | |
|---------------------------|-------------|--------------------------|------------------------|
| Επίπεδο | | °dH Γερμανικοί βαθμοί | °fH Γαλλικοί βαθμοί |
| 1 | Μαλακό | 0 - 6 | 0 - 10 |
| 2 | Μέτριο | 7-11 | 11 - 20 |
| 3 | Μέσος όρος | 12 - 17 | 21 - 30 |
| 4 | Σκληρό | 17 - 34 | 31 - 60 |
| 5 | Πολύ σκληρό | 35 - 50 | 61 - 90 |

- Απενεργοποιήστε τη συσκευή πιέζοντας το κουμπί **ON/OFF**.

Η ρύθμιση ολοκληρώθηκε!

Μόλις ολοκληρωθεί αυτή η διαδικασία, εκτελέστε ένα πρόγραμμα χωρίς φορτίο.

Χρησιμοποιείτε μόνο αλάτι που έχει σχεδιαστεί ειδικά για πλυντήρια πιάτων.

Μετά την τοποθέτηση του αλατιού στη συσκευή, η ενδεικτική λυχνία ΠΛΗΡΩΣΗΣ ΑΛΑΤΙΟΥ σβήνει.

Αν το δοχείο αλατιού δεν γεμίσει, το αποσκλήρυντικό νερού και τα στοιχεία θέρμανσης του νερού μπορεί να υποστούν ζημιές.

ΠΛΗΡΩΣΗ ΘΗΚΗΣ ΛΑΜΠΡΥΝΤΙΚΟΥ

Το λαμπρυντικό διευκολύνει το ΣΤΕΓΝΩΜΑ των πιάτων. Η θήκη λαμπρυντικού **A** πρέπει να γεμίζει όταν ανάβει η ενδεικτική λυχνία **ΠΛΗΡΩΣΗΣ ΛΑΜΠΡΥΝΤΙΚΟΥ**



στον πίνακα ελέγχου.

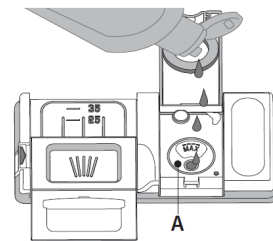
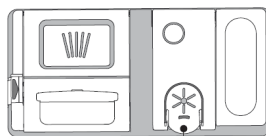

1. Ανοίξτε τη θήκη **B** πιέζοντας και τραβώντας προς τα επάνω την προεξοχή στο καπάκι.
2. Βάλτε μέσα το βοηθητικό ξεβγάλματος (μέγ. 110 ml), και βεβαιωθείτε ότι δεν ξεχειλίζει από την υποδοχή. Αν συμβαίνει αυτό, καθαρίστε το επιπλέον αμέσως με ένα στεγνό πανί.
3. Για να κλείσετε το καπάκι, πιέστε το προς τα κάτω μέχρι να ακούσετε τον χαρακτηριστικό ήχο.

Μην προσθέτετε ΠΟΤΕ λαμπρυντικό απευθείας μέσα στη συσκευή.

ΡΥΘΜΙΣΗ ΔΟΣΟΛΟΓΙΑΣ ΛΑΜΠΡΥΝΤΙΚΟΥ

Αν δεν είστε απολύτως ικανοποιημένοι από τα αποτελέσματα στεγνώματος, μπορείτε να ρυθμίσετε την ποσότητα του λαμπρυντικού που χρησιμοποιείτε.

- Ενεργοποιήστε τη συσκευή χρησιμοποιώντας το κουμπί **ON/OFF**.
- Σβήστε το πλυντήριο πιάτων χρησιμοποιώντας το κουμπί **ON/OFF**.
- Πιέστε το κουμπί **START/Pause** (ENAPΞH/Παύση) τρεις φορές - θα ακούσετε έναν χαρακτηριστικό ήχο.
- Θέστε σε λειτουργία το πλυντήριο πιάτων χρησιμοποιώντας το κουμπί **ON/OFF**.
- Ανάβει η ενδεικτική λυχνία προγράμματος για το τρέχον επίπεδο που ρυθμίστηκε.
- Πιέστε το κουμπί **P** για να επιλέξετε το επίπεδο ποσότητας λαμπρυντικού που πρέπει να παρασχεθεί.
- Απενεργοποιήστε το με το κουμπί **ON/OFF**. Η ρύθμιση ολοκληρώθηκε!

Αν το επίπεδο λαμπρυντικού έχει ρυθμιστεί στο 1 (ECO), δεν θα παρασχεθεί καθόλου λαμπρυντικό. Η ενδεικτική λυχνία LOW RINSE AID (ΧΑΜΗΛΗ ΣΤΑΘΜΗ ΛΑΜΠΡΥΝΤΙΚΟΥ) δεν θα ανάψει εάν τελειώσει το λαμπρυντικό. Ανάλογα με το μοντέλο πλυντηρίου πιάτων, μπορούν να οριστούν έως και 4 επίπεδα. Η εργοστασιακή ρύθμιση είναι η συγκεκριμένη για το μοντέλο. Παρακαλούμε ακολουθήστε τις ανωτέρω οδηγίες για να τις ελέγξετε στο μηχανήμα σας.

- Αν υπάρχουν γαλαζωπές γραμμές στα πιάτα, γυρίστε το ρυθμιστικό σε μικρό αριθμό (2-3).
- Αν υπάρχουν σταγόνες νερού ή σημάδια από αλάτι, γυρίστε το ρυθμιστικό σε μεσαίο αριθμό (4-5).

ΠΛΗΡΩΣΗ ΤΗΣ ΘΗΚΗΣ ΑΠΟΡΡΥΠΑΝΤΙΚΟΥ

Για να ανοίξετε τη θήκη απορρυπαντικού χρησιμοποιήστε τον μηχανισμό ανοιγμάτων A. Εισαγάγετε το απορρυπαντικό μόνο στη στεγνή θήκη B. Τοποθετήστε την ποσότητα απορρυπαντικού πρόπλυσης απευθείας στον κάδο.

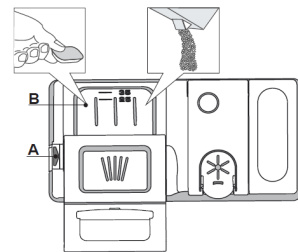

1. Όταν υπολογίζετε την ποσότητα του απορρυπαντικού ανατρέξτε στις πληροφορίες που αναφέρονται ανωτέρω, για να προσθέσετε τη σωστή ποσότητα. Εντός της θήκης **B** υπάρχουν ενδείξεις για να σας βοηθήσουν με τη δοσολογία απορρυπαντικού.
 2. Αφαιρέστε τα υπολείμματα απορρυπαντικού από τα άκρα της θήκης και κλείστε το καπάκι έως ότου ασφαλίσει στη θέση του.
 3. Κλείστε το καπάκι της θήκης απορρυπαντικού ωθώντας το έως ότου η διάταξη κλεισίματος ασφαλίσει στη θέση της.
- Η θήκη απορρυπαντικού ανοίγει αυτόματα τη σωστή στιγμή, ανάλογα με το πρόγραμμα πλύσης.

Αν χρησιμοποιείτε απορρυπαντικά τύπου «όλα σε ένα», συνιστούμε να χρησιμοποιήσετε το κουμπί **TABLET** (ΤΑΜΠΛΕΤΑ), διότι προσαρμόζει το πρόγραμμα ώστε να επιτύχετε τα καλύτερα αποτελέσματα πλυσίματος και στεγνώματος.

ΠΙΝΑΚΑΣ ΠΡΟΓΡΑΜΜΑΤΩΝ

| Πρόγραμμα | Στέγνωμα Φάση | Διαθέσιμες επιλογές*) | Απορρυπαντικό Δοχείο νερού | | Διάρκεια προγράμματος πλυσίματος (ώρες:λεπτά)**) | Κατανάλωση νερού (λίτρα/κύκλο) | Κατανάλωση ενέργειας (kWh/κύκλο) |
|------------------|---------------|-----------------------|----------------------------|---|--|--------------------------------|----------------------------------|
| | | | Κάδος | B | | | |
| 1 Eco Eco 50° | ✓ | | ✓ | ✓ | 4:00 | 11.5 | 0.83 |
| 2 Εντατικό | ✓ | | - | ✓ | 2:30 | 15.0 | 1.50 |
| 3 Κανονικό | ✓ | | - | ✓ | 2:30 | 15.0 | 1.30 |
| 4 Γρήγορο σε 30' | - | | - | ✓ | 0:30 | 8.5 | 0.50 |
| 5 Πρόπλυση | - | | - | - | 0:10 | 4.5 | 0.01 |

Τα δεδομένα του προγράμματος ECO μετρώνται υπό εργαστηριακές συνθήκες σύμφωνα με το ευρωπαϊκό πρότυπο EN 50242.

Σημείωση για τα Εργαστήρια Δοκιμών: Για πληροφορίες σχετικά με τις συγκριτικές συνθήκες δοκιμών EN, στείλτε μας e-mail στην ηλεκτρονική διεύθυνση: dw_test_support@whirlpool.com Δεν χρειάζεται προκαταρκτικός καθαρισμός των πιάτων πριν από οποιοδήποτε από τα προγράμματα.

*) Δεν μπορούν να χρησιμοποιηθούν όλες οι επιλογές ταυτόχρονα.

**) Η διάρκεια του προγράμματος που εμφανίζεται στην οθόνη ή στο βιβλιαράκι είναι μια εκτίμηση που υπολογίζεται με βάση τυποποιημένες συνθήκες. Ο πραγματικός χρόνος μπορεί να διαφέρει ανάλογα με πολλούς παράγοντες, όπως η θερμοκρασία και η πίεση του εισερχόμενου νερού, η θερμοκρασία του χώρου, η ποσότητα απορρυπαντικού, η ποσότητα και ο τύπος φορτίου, η ισορροπία του φορτίου, οι πρόσθετες επιλογές και η βαθμονόμηση του αισθητήρα. Η βαθμονόμηση του αισθητήρα μπορεί να αυξήσει τη διάρκεια του προγράμματος έως και 20 λεπτά.

Κατανάλωση σε λειτουργία αναμονής (standby): Κατανάλωση σε λειτουργία ενεργοποίησης (left-on): 5 W - Κατανάλωση σε λειτουργία απενεργοποίησης (Off): 0,5 W

ΠΕΡΙΓΡΑΦΗ ΠΡΟΓΡΑΜΜΑΤΩΝ

Οδηγίες για την επιλογή κύκλου πλυσίματος.

1 ECO

Σκεύη λερωμένα σε κανονικό βαθμό. Βασικό πρόγραμμα, το πιο αποδοτικό όσον αφορά τη συνδυασμένη κατανάλωση ενέργειας και νερού.

2 ΕΝΤΑΤΙΚΟ

Συνιστώμενο πρόγραμμα για πολύ λερωμένα οικιακά σκεύη, ιδιαίτερα κατάλληλο για τηγάνια και κατσαρόλες (δεν πρέπει να χρησιμοποιείται για ευαίσθητα σκεύη).

3 ΚΑΝΟΝΙΚΟ

Μεικτή βρωμιά. Για πιάτα λερωμένα σε κανονικό βαθμό με ξεραμένα υπολείμματα τροφών.

4 ΓΡΗΓΟΡΟ 30'

Πρόγραμμα που χρησιμοποιείται για ελαφρώς λερωμένα πιάτα χωρίς ξεραμένα υπολείμματα τροφών.

5 ΠΡΟΠΛΥΣΗ

Χρησιμοποιήστε το για το φρεσκάρισμα σκευών που σχεδιάσατε να πλυθούν αργότερα. Δεν χρησιμοποιείται απορρυπαντικό με αυτό το πρόγραμμα.

Σημειώσεις:

Λάβετε υπόψη ότι οι κύκλοι, όπως Γρήγορο ή Ταχύ, είναι πιο αποτελεσματικοί σε ελαφρώς λερωμένα πιάτα.

Για ακόμα περισσότερη οικονομία στην κατανάλωση, χρησιμοποιείτε το πλυντήριο μόνο με γεμάτο κάδο.

ΕΠΙΛΟΓΕΣ ΚΑΙ ΛΕΙΤΟΥΡΓΙΕΣ

Οι ΕΠΙΛΟΓΕΣ μπορούν να γίνουν πιέζοντας απευθείας το αντίστοιχο κουμπί (βλ. ΠΙΝΑΚΑΣ ΕΛΕΓΧΟΥ).

Αν μια επιλογή δεν είναι συμβατή με το επιλεγμένο πρόγραμμα βλ. ΠΙΝΑΚΑΣ ΠΡΟΓΡΑΜΜΑΤΩΝ, το αντίστοιχο LED αναβοσβήνει γρήγορα 3 φορές και ακούγονται σύντομοι χαρακτηριστικοί ήχοι. Η επιλογή δεν θα ενεργοποιηθεί.



ΧΡΟΝΟΚΑΘΥΣΤΕΡΗΣΗ

Μπορείτε να καθυστερήσετε το χρόνο έναρξης της πλύσης για 2, 4 ή 8 ώρες:

1. Αφού ορίσετε το επιθυμητό πρόγραμμα και άλλες επιλογές, πιέστε το σύμβολο ΧΡΟΝΟΚΑΘΥΣΤΕΡΗΣΗΣ. Η αντίστοιχη λυχνία θα ανάψει.
2. Επιλέξτε το χρόνο καθυστέρησης έναρξης που θέλετε πατώντας επαναλαμβανόμενα το κουμπί ΧΡΟΝΟΚΑΘΥΣΤΕΡΗΣΗΣ. Η ενδεικτική λυχνία για τις 2 ώρες, 4 ώρες και 8 ώρες θα ανάψουν διαδοχικά. Αν πατήσετε ξανά το κουμπί ΧΡΟΝΟΚΑΘΥΣΤΕΡΗΣΗΣ, η λειτουργία αποεπιλέγεται και η ενδεικτική λυχνία σβήνει.
3. Μετά τη διαδικασία επιλογής, πατώντας το κουμπί ΕΝΑΡΞΗΣ/ΠΑΥΣΗΣ ξεκινάει η αντίστροφη μέτρηση. Η ενδεικτική λυχνία της επιλεγμένης περιόδου χρονοκαθυστερήσεως είναι αναμμένη και το κουμπί Έναρξης/Παύσεως ανάβει (η λυχνία παραμένει σταθερά αναμμένη).
4. Μόλις φτάσει στο χρόνο που έχετε επιλέξει, η ενδεικτική λυχνία ΧΡΟΝΟΚΑΘΥΣΤΕΡΗΣΗΣ σβήνει και ξεκινάει το πρόγραμμα.

Η λειτουργία ΧΡΟΝΟΚΑΘΥΣΤΕΡΗΣΗΣ δεν μπορεί να ρυθμιστεί όταν έχει ήδη ξεκινήσει ένα πρόγραμμα.



ΤΑΜΠΛΕΤΑ (Tab)

Η ρύθμιση αυτή παρέχει τη δυνατότητα βελτιστοποίησης της απόδοσης των προγραμμάτων ανάλογα με τον τύπο απορρυπαντικού που χρησιμοποιείται.

Πιέστε το κουμπί ΤΑΜΠΛΕΤΑ (ανάβει η ενδεικτική λυχνία) αν χρησιμοποιείτε συνδυασμένα απορρυπαντικά σε μορφή ταμπλέτας (λαμπρυντικό, αλάτι και απορρυπαντικό σε 1 δόση).

Αν χρησιμοποιείτε σκόνη ή υγρό απορρυπαντικό, η επιλογή αυτή θα πρέπει να είναι απενεργοποιημένη.



ΜΙΣΟ ΦΟΡΤΙΟ

Αν δεν έχετε πολλά πιατικά για πλύσιμο, το ιδανικό πρόγραμμα είναι αυτό του μισού φορτίου, που εξοικονομεί ενέργεια, ηλεκτρικό ρεύμα και απορρυπαντικό. Επιλέξτε το πρόγραμμα και πατήστε το κουμπί μισού φορτίου (HALF LOAD): Η ενδεικτική λυχνία θα ανάψει. Πατήστε το κουμπί ΜΙΣΟ ΦΟΡΤΙΟ για να καταργήσετε αυτήν την επιλογή.

Μην ξεχάσετε να προσθέσετε τη μισή ποσότητα απορρυπαντικού.



ΑΠΑΝΤΛΗΣΗ

Για να σταματήσετε και να ακυρώσετε τον τρέχοντα κύκλο, μπορείτε να χρησιμοποιήσετε τη λειτουργία Απάντλησης. Η παρατεταμένη πίεση του κουμπιού START/PAUSE (ΕΝΑΡΞΗ/ΠΑΥΣΗ) ενεργοποιεί τη λειτουργία ΑΠΑΝΤΛΗΣΗΣ. Το ενεργό πρόγραμμα διακόπτεται και γίνεται απάντληση του νερού που υπάρχει στο πλυντήριο πιάτων.

ΦΟΡΤΩΣΗ ΤΩΝ ΚΑΛΑΘΙΩΝ

ΕΠΑΝΩ ΚΑΛΑΘΙ

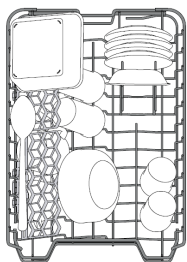

Τοποθετήστε ευαίσθητα και ελαφριά σκεύη: ποτήρια, φλυτζάνια, πιατάκια, μικρά μπολ σαλάτας.

(παράδειγμα γεμίσματος για το επάνω καλάθι)

ΚΑΤΩ ΚΑΛΑΘΙ

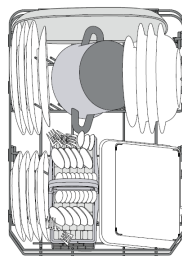

Για κατασρόλες, καπάκια, πιάτα, πιατέλες σαλάτας, μαχαιροπίρουνα, κ.λπ. Η ιδανική θέση για τα μεγάλα πιάτα και τα καπάκια είναι τα πλαϊνά όπου δεν θα παρεμβάλλονται στη λειτουργία του βραχίονα ψεκάσμου.

(παράδειγμα γεμίσματος για το κάτω καλάθι)

ΡΥΘΜΙΣΗ ΤΟΥ ΥΨΟΥΣ ΤΟΥ ΕΠΑΝΩ ΚΑΛΑΘΙΟΥ

Το ύψος του επάνω καλαθιού μπορεί να ρυθμιστεί: τοποθετήστε το στην υψηλή θέση για να χωρέσετε ογκώδη σκεύη στο κάτω καλάθι και στη χαμηλή θέση για να δημιουργήσετε περισσότερο χώρο για τα ανατρεπόμενα εξαρτήματα.

Το επάνω καλάθι διαθέτει ρυθμιστή ύψους επάνω καλαθιού (βλ. εικόνα). Χωρίς να πιέσετε τις λαβές, ανασηκώστε τον κρατώντας απλώς τα πλαϊνά του καλαθιού, μόλις το καλάθι σταθεροποιηθεί στην επάνω θέση. Για να το επαναφέρετε σε κάτω θέση, πιέστε τους μοχλούς (Α) στα πλαϊνά του καλαθιού και μετακινήστε το καλάθι προς τα κάτω.

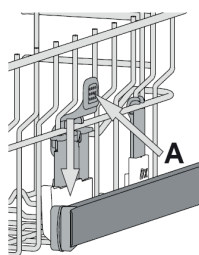

Συνιστάται να μην ρυθμίζετε το ύψος του καλαθιού όταν αυτό είναι γεμάτο.

ΠΟΤΕ μην ανυψώνετε ή κατεβάζετε το καλάθι μόνο από τη μία πλευρά.

ΚΑΛΑΘΙ ΜΑΧΑΙΡΟΠΙΡΟΥΝΩΝ

Διαθέτει πλέγματα στην πάνω πλευρά του, για καλύτερη τακτοποίηση των μαχαιροπίρουνων. Θα πρέπει να τοποθετείται μόνο στο μπροστινό μέρος του κάτω καλαθιού.

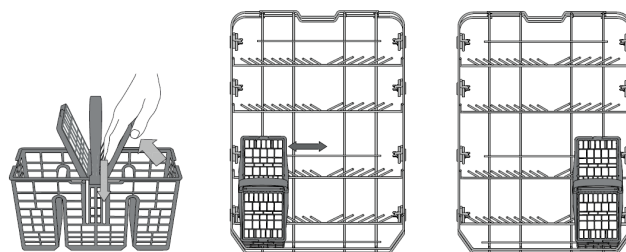

Μαχαιρία και άλλα αιχμηρά σκεύη θα πρέπει να τοποθετούνται στον δίσκο μαχαιροπίρουνων με την αιχμή στραμμένη προς τα κάτω ή οριζόντια στα πλαϊνά ανατρεπόμενα εξαρτήματα του επάνω καλαθιού.

ΑΝΑΔΙΠΛΟΥΜΕΝΑ ΠΤΕΡΥΓΙΑ ΜΕ ΡΥΘΜΙΖΟΜΕΝΗ ΘΕΣΗ

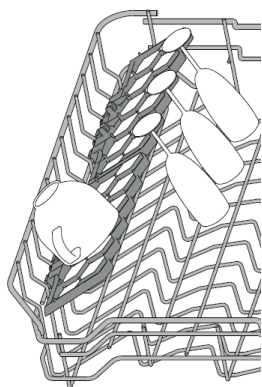

Τα πλαϊνά αναδιπλούμενα πτερύγια μπορούν να τοποθετηθούν σε τρία διαφορετικά ύψη, ώστε να βελτιωθεί η διάταξη των σκευών στο καλάθι.

Τα ποτήρια του κρασιού μπορούν να τοποθετηθούν με ασφάλεια στα αναδιπλούμενα πτερύγια, με τοποθέτηση του ποδιού του ποτηριού στις αντίστοιχες θέσεις.

Για βέλτιστα αποτελέσματα στεγνώματος, δώστε μεγαλύτερη κλίση στα πτερύγια. Για να αλλάξετε την κλίση, ανασηκώστε το αναδιπλούμενο εξάρτημα, ολισθήστε το απαλά και τοποθετήστε το στη θέση που θέλετε.

ΚΑΘΗΜΕΡΙΝΗ ΧΡΗΣΗ

1. ΕΛΕΓΕΤΕ ΤΗ ΣΥΝΔΕΣΗ ΝΕΡΟΥ

Βεβαιωθείτε ότι η συσκευή συνδέεται στο δίκτυο ύδρευσης και ότι η βάνα παροχής νερού είναι ανοιχτή.

2. ΕΝΕΡΓΟΠΟΙΗΣΗ ΤΟΥ ΠΛΥΝΤΗΡΙΟΥ ΠΙΑΤΩΝ Πιέστε το κουμπί ON/OFF.

3. ΓΕΜΙΣΤΕ ΤΑ ΚΑΛΑΘΙΑ

(βλ. ΦΟΡΤΩΣΗ ΤΩΝ ΚΑΛΑΘΙΩΝ)

4. ΠΛΗΡΩΣΗ ΤΗΣ ΘΗΚΗΣ ΑΠΟΡΡΥΠΑΝΤΙΚΟΥ (βλέπε ΠΙΝΑΚΑ ΠΡΟΓΡΑΜΜΑΤΩΝ).

5. ΕΠΙΛΕΞΤΕ ΠΡΟΓΡΑΜΜΑ ΚΑΙ ΠΡΟΣΑΡΜΟΣΤΕ ΤΟΝ ΚΥΚΛΟ

Επιλέξτε το καταλληλότερο πρόγραμμα ανάλογα με τον τύπο οικιακών σκευών και το επίπεδο στο οποίο είναι λερωμένα (βλ. ΠΕΡΙΓΡΑΦΗ ΠΡΟΓΡΑΜΜΑΤΩΝ) πιέζοντας το κουμπί P.

Κάντε τις επιθυμητές επιλογές (βλ. ΕΠΙΛΟΓΕΣ ΚΑΙ ΛΕΙΤΟΥΡΓΙΕΣ).

6. ΕΝΑΡΞΗ

Ξεκινήστε τον κύκλο πλύσης πιέζοντας το κουμπί START/PAUSE (ΕΝΑΡΞΗ/ΠΑΥΣΗ). Όταν ξεκινήσει το πρόγραμμα θα ακούσετε έναν σύντομο ήχο.

7. ΤΕΛΟΣ ΚΥΚΛΟΥ ΠΛΥΣΗΣ

Στο τέλος του προγράμματος ακούγονται δύο σύντομοι ήχοι και η ένδειξη του κύκλου πλύσης αναβοσβήνει στην οθόνη. Ανοίξτε την πόρτα και απενεργοποιήστε τη συσκευή πιέζοντας το κουμπί ON/OFF.

Ανοίξτε την πόρτα και περιμένετε μερικά λεπτά πριν αφαιρέσετε τα πιατικά από το εσωτερικό, για να μην καείτε. Αδειάστε τα καλάθια, ξεκινώντας από το χαμηλότερο επίπεδο.

Η συσκευή θα απενεργοποιείται αυτόματα όταν παραμένει σε αδράνεια για παρατεταμένο διάστημα, για να μειώσει την κατανάλωση ηλεκτρικής ενέργειας. Αν τα σκεύη σας είναι ελαφρώς λερωμένα ή τα έχετε ξεβγάλει πριν τα τοποθετήσετε στη συσκευή, μειώστε την ποσότητα του απορρυπαντικού.

ΤΡΟΠΟΠΟΙΗΣΗ ΠΡΟΓΡΑΜΜΑΤΟΣ ΚΑΤΑ ΤΗΝ ΕΚΤΕΛΕΣΗ ΤΟΥ

Αν έχετε επιλέξει λάθος πρόγραμμα, μπορείτε να το αλλάξετε εφόσον έχει μόλις αρχίσει: κρατήστε πιεσμένο το κουμπί ON/OFF και η συσκευή απενεργοποιείται. Ενεργοποιήστε ξανά τη συσκευή με το κουμπί ON/OFF και επιλέξτε το νέο πρόγραμμα και τις λειτουργίες που επιθυμείτε. Εκκινήστε το πρόγραμμα πιέζοντας το κουμπί START/PAUSE (ΕΝΑΡΞΗ/ΠΑΥΣΗ).

ΠΡΟΣΘΗΚΗ ΕΠΙΠΛΕΟΝ ΣΚΕΥΩΝ

Χωρίς να απενεργοποιήσετε τη συσκευή, ανοίξτε την πόρτα (**προσέξτε τον ΚΑΥΤΟ ατμό!**) και τοποθετήστε τα σκεύη στο πλυντήριο πιάτων. Κλείστε την πόρτα και πιέστε το κουμπί START/PAUSE (ΕΝΑΡΞΗ/ΠΑΥΣΗ). Ο κύκλος θα ξεκινήσει από το σημείο στο οποίο διακόπηκε.

ΤΥΧΑΙΕΣ ΔΙΑΚΟΠΕΣ

Αν η πόρτα ανοίξει στη διάρκεια του προγράμματος ή αν υπάρξει διακοπή ρεύματος, το πρόγραμμα σταματάει. Μόλις κλείσει ξανά η πόρτα ή επανέλθει το ηλεκτρικό ρεύμα, για να ξεκινήσει πάλι ο κύκλος από το σημείο που διακόπηκε, πιέστε το κουμπί START/PAUSE (ΕΝΑΡΞΗ/ΠΑΥΣΗ).

Για περισσότερες πληροφορίες σχετικά με τις λειτουργίες, μπορείτε να ζητήσετε ή να κατεβάσετε από το WEB τον Οδηγό χρήσης και

φροντίδας, ακολουθώντας τις οδηγίες στην τελευταία σελίδα. 

ΠΛΗΡΟΦΟΡΙΕΣ ΚΑΙ ΣΥΜΒΟΥΛΕΣ

ΣΥΜΒΟΥΛΕΣ

Πριν γεμίσετε τα καλάθια, αφαιρέστε όλα τα υπολείμματα τροφών από τα πιάτα και αδειάστε τα ποτήρια. **Δεν είναι απαραίτητο να τα ξεπλύνετε με τρεχούμενο νερό.**

Τακτοποιήστε τα σκεύη στα καλάθια έτσι ώστε να παραμείνουν σταθερά στη θέση τους και να μην ανατραπούν. Τοποθετήστε τα δοχεία με την ανοιχτή πλευρά προς τα κάτω και την κοίλη/κυρτή πλευρά τοποθετημένη λοξά, ώστε το νερό να φθάνει σε κάθε επιφάνεια και να ρέει ελεύθερα.

Προειδοποίηση: καπάκια, λαβές, δίσκοι και τηγάνια δεν πρέπει να εμποδίζουν την περιστροφή των βραχιόνων ψεκασμού.

Τοποθετείτε τα μικρά αντικείμενα στο καλάθι για τα μαχαιροπίρουνα. Τα πολύ λερωμένα πιάτα και τηγάνια πρέπει να τοποθετούνται στο κάτω καλάθι, διότι εκεί η πίεση του νερού είναι ισχυρότερη και επιτρέπει υψηλότερη απόδοση πλυσίματος.

Μετά τη φόρτωση της συσκευής, βεβαιωθείτε ότι οι βραχίονες ψεκασμού μπορούν να περιστρέφονται ελεύθερα.

ΥΓΙΕΙΝΗ

Για να αποφύγετε τις οσμές και τις επικαθίσεις που μπορεί να συσσωρευτούν στο πλυντήριο πιάτων, ενεργοποιείτε ένα πρόγραμμα υψηλής θερμοκρασίας τουλάχιστον μία φορά το μήνα. Χρησιμοποιήστε ένα κουταλάκι απορρυπαντικού και λειτουργήστε τη συσκευή χωρίς να τη γεμίσετε, ώστε να καθαρίσει.

ΑΚΑΤΑΛΛΗΛΑ ΣΚΕΥΗ

- Ξύλινα σκεύη και μαχαιροπίρουνα.
- Ποτήρια με περίτεχνη διακόσμηση, χειροποίητα σκεύη και αντικές. Τα διακοσμητικά στοιχεία τους δεν είναι ανθεκτικά για το πλυντήριο πιάτων.
- Σκεύη με τμήματα από συνθετικό υλικό που δεν αντέχουν σε υψηλές θερμοκρασίες.
- Μπρούτζινα και επικασσιτερωμένα σκεύη.
- Σκεύη λερωμένα με στάχτη, κερί, λιπαντικό ή μελάνι. Τα χρώματα των διακοσμήσεων από γυαλί και των επάργγρων/αλουμινένιων σκευών ενδέχεται να αλλάξουν ή να ξεθωριάσουν κατά το πλύσιμο. Ορισμένοι τύποι γυαλιού (π.χ. κρύσταλλα) μπορεί να θαμπώσουν ύστερα από μερικούς κύκλους πλύσης.

ΖΗΜΙΕΣ ΣΕ ΠΟΤΗΡΙΑ ΚΑΙ ΣΚΕΥΗ

- Χρησιμοποιείτε γυαλικά και πορσελάνινα σκεύη με εγγύηση αντοχής στο πλυντήριο πιάτων από τον κατασκευαστή.
- Χρησιμοποιείτε ήπιο απορρυπαντικό, κατάλληλο για οικιακά σκεύη.
- Βγάξτε τα ποτήρια και τα μαχαιροπίρουνα από το πλυντήριο πιάτων μόλις τελειώσει το πρόγραμμα πλύσης.

ΦΡΟΝΤΙΔΑ ΚΑΙ ΣΥΝΤΗΡΗΣΗ

ΚΑΘΑΡΙΣΜΟΣ ΣΥΓΚΡΟΤΗΜΑΤΟΣ ΦΙΛΤΡΩΝ

Καθαρίζετε τακτικά το συγκρότημα φίλτρων έτσι ώστε να μην μπουκώνουν τα φίλτρα και να γίνεται σωστή ροή των λυμάτων. Το συγκρότημα φίλτρων αποτελείται από τρία τμήματα που αφαιρούν τα υπολείμματα τροφών από το νερό πλύσης και στη συνέχεια θέτουν εκ νέου σε κυκλοφορία το νερό: για να έχετε τα καλύτερα αποτελέσματα στο πλύσιμο, πρέπει να τα διατηρείτε καθαρά.

Το πλυντήριο δεν πρέπει να χρησιμοποιείται χωρίς τα φίλτρα ή αν τα φίλτρα είναι χαλαρά.

Ύστερα από μερικούς κύκλους πλύσης, ελέγξτε το συγκρότημα φίλτρων και, αν χρειάζεται, καθαρίστε τα κάτω από τη βρύση με μια μη μεταλλική βούρτσα, ακολουθώντας τις παρακάτω οδηγίες:

1. Αφαιρέστε το κυλινδρικό φίλτρο **A** στρέφοντάς το αριστερόστροφα και τραβώντας το προς τα έξω (εικ. 1).
2. Αφαιρέστε το καπάκι του φίλτρου **B** ασκώντας ελαφρά πίεση στα πλαϊνά (εικ. 2).
3. Σύρετε προς τα έξω το ανοξείδωτο φίλτρο **Γ** (εικ. 3).
4. Ελέγξτε το κενό και αφαιρέστε τυχόν υπολείμματα τροφών. **ΠΟΤΕ ΜΗΝ ΑΦΑΙΡΕΙΤΕ** την προστατευτική αντλία προγράμματος (μαυρισμένη περιοχή) (εικ. 4).

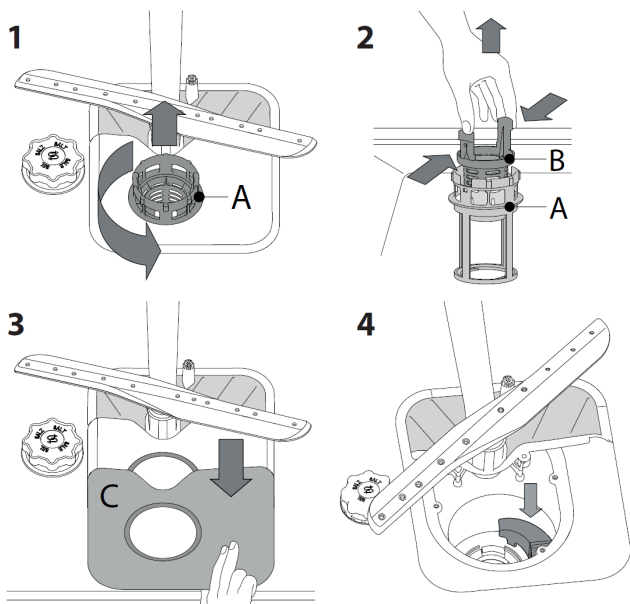

Αφού καθαρίσετε το συγκρότημα φίλτρων, τοποθετήστε πάλι το συγκρότημα φίλτρων στη θέση του σωστά. Αυτό είναι σημαντικό για να διατηρηθεί η λειτουργία της συσκευής σε άριστη κατάσταση.

ΚΑΘΑΡΙΣΜΟΣ ΤΩΝ ΒΡΑΧΙΟΝΩΝ ΨΕΚΑΣΜΟΥ

Υπολείμματα τροφών μπορεί να σχηματίσουν πουρί πάνω στους βραχίονες ψεκασμού και να μπλοκάρουν τις τρύπες που χρησιμεύουν για τον ψεκασμό του νερού. Επομένως, συνιστάται να ελέγχονται οι βραχίονες τακτικά και να καθαρίζονται με μια μικρή μη μεταλλική βούρτσα.

Για να αφαιρέσετε τον επάνω βραχίονα ψεκασμού, στρέψτε τον πλαστικό δακτύλιο κλειδώματος ασφαλείας αριστερόστροφα. Ο επάνω βραχίονας ψεκασμού θα πρέπει να ανατοποθετηθεί, ώστε η πλευρά με τον μεγαλύτερο αριθμό οπών να είναι στραμμένη προς τα πάνω.

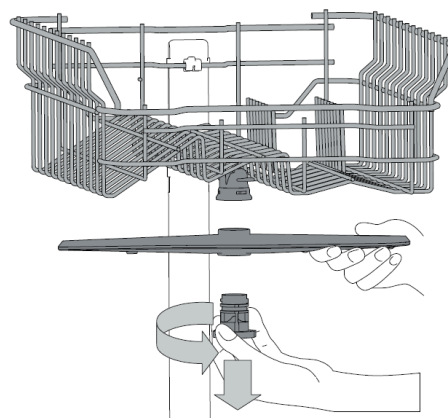

Ο κάτω βραχίονας ψεκασμού μπορεί να αφαιρεθεί με τράβηγμα προς τα επάνω.

ΚΑΘΑΡΙΣΜΟΣ ΤΟΥ ΣΩΛΗΝΑ ΤΡΟΦΟΔΟΣΙΑΣ ΝΕΡΟΥ

Αν οι σωλήνες του νερού είναι καινούριοι ή έχουν καιρό να χρησιμοποιηθούν, αφήστε το νερό να τρέξει έτσι ώστε να καθαρίσει τυχόν υπολείμματα, πριν κάνετε τις απαραίτητες συνδέσεις. Αν δεν γίνει αυτό, υπάρχει πιθανότητα η είσοδος του νερού να μπλοκάρει και να προκληθεί ζημιά στη συσκευή.

ΑΝΤΙΜΕΤΩΠΙΣΗ ΠΡΟΒΛΗΜΑΤΩΝ

Το πλυντήριο πιάτων σας ενδέχεται να μην λειτουργεί σωστά.

Πριν επικοινωνήσετε με το Κέντρο Εξυπηρέτησης Πελατών ελέγξτε μήπως το πρόβλημα μπορεί να λυθεί χρησιμοποιώντας τον παρακάτω κατάλογο.

| ΠΡΟΒΛΗΜΑΤΑ | ΠΙΘΑΝΕΣ ΑΙΤΙΕΣ | ΛΥΣΕΙΣ |
|---|--|--|
| Το πλυντήριο πιάτων δεν ξεκινά ή δεν ανταποκρίνεται στις εντολές. | Η συσκευή δεν έχει συνδεθεί σωστά. | Συνδέστε το φις στην πρίζα. |
| | Διακοπή ρεύματος. | Η συσκευή αρχίζει αυτόματα να λειτουργεί μόλις επανέλθει το ρεύμα. |
| | Η πόρτα του πλυντηρίου δεν είναι κλειστή. | Πιέστε δυνατά την πόρτα έως ότου ακούσετε τον χαρακτηριστικό ήχο (κλικ). |
| | Δεν ανταποκρίνεται στις εντολές. | Απενεργοποιήστε τη συσκευή πιέζοντας το κουμπί ON/OFF , ενεργοποιήστε την ξανά ύστερα από περίπου ένα λεπτό και ρυθμίστε ξανά το πρόγραμμα. |
| Το πλυντήριο πιάτων δεν αποστραγγίζει. | Το πρόγραμμα δεν έχει ολοκληρωθεί ακόμα. | Περιμένετε να τελειώσει ο κύκλος πλύσης. |
| | Ο εύκαμπτος σωλήνας αποστράγγισης είναι λυγισμένος. | Βεβαιωθείτε ότι ο εύκαμπτος σωλήνας αποστράγγισης δεν είναι λυγισμένος (βλ. ΟΔΗΓΙΕΣ ΕΓΚΑΤΑΣΤΑΣΗΣ). |
| | Ο σωλήνας αποστράγγισης του νεροχύτη είναι μπλοκαρισμένος. | Καθαρίστε το σωλήνα αποστράγγισης του νεροχύτη. |
| | Το φίλτρο είναι βουλωμένο με υπολείμματα τροφών. | Καθαρίστε το φίλτρο (βλ. ΚΑΘΑΡΙΣΜΟΣ ΣΥΓΚΡΟΤΗΜΑΤΟΣ ΦΙΛΤΡΩΝ). |
| Το πλυντήριο πιάτων κάνει υπερβολικό θόρυβο. | Τα πιάτα χτυπάνε μεταξύ τους. | Τοποθετήστε σωστά τα σκεύη (βλ. ΓΕΜΙΣΜΑ ΚΑΛΑΘΙΩΝ). |
| | Παράχθηκε υπερβολική ποσότητα αφρού. | Το απορρυπαντικό δεν έχει μετρηθεί σωστά ή δεν είναι κατάλληλο για χρήση σε πλυντήριο πιάτων (βλ. ΠΛΗΡΩΣΗ ΤΟΥ ΔΟΧΕΙΟΥ ΑΠΟΡΡΥΠΑΝΤΙΚΟΥ). Επαναφέρετε το πλυντήριο πιάτων πιέζοντας το κουμπί ΑΠΟΣΤΡΑΓΓΙΣΗ (βλ. ΕΠΙΛΟΓΕΣ ΚΑΙ ΛΕΙΤΟΥΡΓΙΕΣ) και ενεργοποιήστε το πρόγραμμα χωρίς απορρυπαντικό. |
| Τα πιάτα δεν είναι καθαρά. | Τα σκεύη δεν είναι καλά τακτοποιημένα. | Τακτοποιήστε σωστά τα σκεύη (βλ. ΓΕΜΙΣΜΑ ΚΑΛΑΘΙΩΝ). |
| | Οι βραχίονες ψεκασμού δεν μπορούν να περιστραφούν ελεύθερα, εμποδίζονται από τα πιατικά. | Τακτοποιήστε σωστά τα σκεύη (βλ. ΓΕΜΙΣΜΑ ΚΑΛΑΘΙΩΝ). |
| | Το πρόγραμμα είναι υπερβολικά ήπιο. | Επιλέξτε το κατάλληλο πρόγραμμα πλύσης (βλ. ΠΙΝΑΚΑΣ ΠΡΟΓΡΑΜΜΑΤΩΝ). |
| | Παράχθηκε υπερβολική ποσότητα αφρού. | Το απορρυπαντικό δεν έχει μετρηθεί σωστά ή δεν είναι κατάλληλο για χρήση σε πλυντήριο πιάτων (βλ. ΠΛΗΡΩΣΗ ΤΟΥ ΔΟΧΕΙΟΥ ΑΠΟΡΡΥΠΑΝΤΙΚΟΥ). |
| | Το καπάκι στη θήκη του λαμπρυντικού δεν έχει κλείσει καλά. | Βεβαιωθείτε ότι το καπάκι της θήκης του λαμπρυντικού είναι κλειστό. |
| | Το φίλτρο είναι λερωμένο ή μπουκωμένο. | Καθαρίστε το συγκρότημα φίλτρων (βλ. ΦΡΟΝΤΙΔΑ ΚΑΙ ΣΥΝΤΗΡΗΣΗ). |
| | Δεν υπάρχει αλάτι. | Γεμίστε τη θήκη αλατος (βλ. ΠΛΗΡΩΣΗ ΘΗΚΗΣ ΑΛΑΤΟΣ). |

ΟΔΗΓΟΣ ΣΥΝΤΗΡΗΣΗΣ ΚΑΙ ΑΝΤΙΜΕΤΩΠΙΣΗΣ ΠΡΟΒΛΗΜΑΤΩΝ

Για περισσότερες πληροφορίες, διαδικασίες συντήρησης και αντιμετώπιση προβλημάτων

διαβάστε τον **Οδηγό Χρήσης και Φροντίδας**

Μπορείτε να αποκτήσετε τον **Οδηγό χρήσης και φροντίδας** από το

- τμήμα Εξυπηρέτησης μετά την πώληση. Ο αριθμός τηλεφώνου αναγράφεται στο βιβλιário εγγύησης.
- Κατεβάστε τον από τον ιστότοπο docs.whirlpool.eu
- χρησιμοποιήστε κωδικό QR



κατανάλωσης μπορούν να ληφθούν από τον ιστότοπο: docs.whirlpool.eu

ΕΠΙΚΟΙΝΩΝΙΑ ΜΕ ΤΟ ΤΜΗΜΑ ΕΞΥΠΗΡΕΤΗΣΗΣ ΜΕΤΑ ΤΗΝ ΠΩΛΗΣΗ

Όταν επικοινωνείτε με το Τμήμα εξυπηρέτησης μετά την πώληση, πρέπει να αναφέρετε τους κωδικούς που εμφανίζονται στον πίνακα δεδομένων λειτουργίας που είναι κολλημένα στην αριστερή ή στη δεξιά πλευρά μέσα στην πόρτα του πλυντηρίου πιάτων. Ο αριθμός τηλεφώνου αναγράφεται στο βιβλιário εγγύησης ή στον ιστότοπο: www.whirlpool.eu

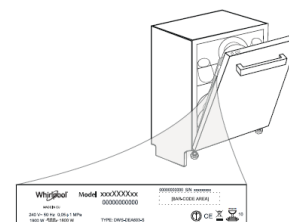

ΦΥΛΛΑΔΙΟ ΤΕΧΝΙΚΩΝ ΔΕΔΟΜΕΝΩΝ

Τα τεχνικά δεδομένα που περιέχουν στοιχεία ενεργειακής

