

▶ L7FEC41S

EL Οδηγίες Χρήσης
Πλυντήριο ρούχων

USER MANUAL



AEG

ΠΕΡΙΕΧΟΜΕΝΑ

1. ΠΛΗΡΟΦΟΡΙΕΣ ΓΙΑ ΤΗΝ ΑΣΦΑΛΕΙΑ.....	3
2. ΟΔΗΓΙΕΣ ΓΙΑ ΤΗΝ ΑΣΦΑΛΕΙΑ.....	4
3. ΕΓΚΑΤΑΣΤΑΣΗ.....	6
4. ΠΕΡΙΓΡΑΦΗ ΠΡΟΪΟΝΤΟΣ.....	10
5. ΠΙΝΑΚΑΣ ΧΕΙΡΙΣΤΗΡΙΩΝ.....	11
6. ΔΙΑΚΟΠΤΗΣ ΕΠΙΛΟΓΗΣ ΠΡΟΓΡΑΜΜΑΤΟΣ ΚΑΙ ΚΟΥΜΠΙΑ.....	13
7. ΠΡΟΓΡΑΜΜΑΤΑ.....	17
8. ΠΡΙΝ ΑΠΟ ΤΗΝ ΠΡΩΤΗ ΧΡΗΣΗ.....	22
9. ΡΥΘΜΙΣΕΙΣ.....	23
10. ΚΑΘΗΜΕΡΙΝΗ ΧΡΗΣΗ.....	23
11. ΥΠΟΔΕΙΞΕΙΣ ΚΑΙ ΣΥΜΒΟΥΛΕΣ.....	29
12. ΦΡΟΝΤΙΔΑ ΚΑΙ ΚΑΘΑΡΙΣΜΑ.....	31
13. ΑΝΤΙΜΕΤΩΠΙΣΗ ΠΡΟΒΛΗΜΑΤΩΝ.....	35
14. ΤΙΜΕΣ ΚΑΤΑΝΑΛΩΣΗΣ.....	40
15. ΤΕΧΝΙΚΑ ΧΑΡΑΚΤΗΡΙΣΤΙΚΑ.....	41
16. ΕΞΑΡΤΗΜΑΤΑ.....	42

ΓΙΑ ΑΡΙΣΤΑ ΑΠΟΤΕΛΕΣΜΑΤΑ

Σας ευχαριστούμε που επιλέξατε αυτό το προϊόν της AEG. Το σχεδιάσαμε για να σας παρέχει άψογη απόδοση για πολλά χρόνια, με πρωτοποριακές τεχνολογίες που θα κάνουν τη ζωή σας πιο απλή και με χαρακτηριστικά που ενδεχομένως δεν θα βρείτε σε κοινές συσκευές. Σας παρακαλούμε να αφιερώσετε λίγα λεπτά και να διαβάσετε τις οδηγίες, ώστε να διασφαλίσετε την καλύτερη δυνατή χρήση της συσκευής σας.

Επισκεφθείτε την ιστοσελίδα μας για να:



Βρείτε υποδείξεις χρήσης, φυλλάδια, συμβουλές για την επίλυση προβλημάτων, πληροφορίες συντήρησης:

www.aeg.com/webselfservice



Καταχωρήστε το προϊόν σας, ώστε να έχετε καλύτερο σέρβις:

www.registeraeg.com



Αγοράστε εξαρτήματα, αναλώσιμα και γνήσια ανταλλακτικά για τη συσκευή σας:

www.aeg.com/shop

ΥΠΟΣΤΗΡΙΞΗ ΠΕΛΑΤΩΝ ΚΑΙ ΣΕΡΒΙΣ

Συνιστάται η χρήση γνήσιων ανταλλακτικών.

Όταν επικοινωνείτε με το Εξουσιοδοτημένο Κέντρο Σέρβις, βεβαιωθείτε ότι έχετε διαθέσιμα τα ακόλουθα στοιχεία: Μοντέλο, Κωδ. προϊόντος (PNC), Αριθμός σειράς.

Τα στοιχεία αυτά θα τα βρείτε στην πινακίδα τεχνικών χαρακτηριστικών.

 Προειδοποίηση / Προσοχή - Πληροφορίες για την ασφάλεια

 Γενικές πληροφορίες και συμβουλές

 Πληροφορίες σχετικά με το περιβάλλον

Υπόκειται σε αλλαγές χωρίς προειδοποίηση.

1. ⚠ ΠΛΗΡΟΦΟΡΪΕΣ ΓΙΑ ΤΗΝ ΑΣΦΑΛΕΙΑ

Πριν από την εγκατάσταση και τη χρήση της συσκευής, διαβάστε προσεκτικά τις παρεχόμενες οδηγίες. Ο κατασκευαστής δεν είναι υπεύθυνος για τυχόν τραυματισμούς ή ζημιές που είναι αποτέλεσμα λανθασμένης εγκατάστασης ή χρήσης. Να φυλάσσετε πάντα αυτές τις οδηγίες σε ένα ασφαλές μέρος με εύκολη πρόσβαση για μελλοντική αναφορά.

1.1 Ασφάλεια παιδιών και ευπαθών ατόμων

- Η συσκευή αυτή μπορεί να χρησιμοποιηθεί από παιδιά ηλικίας 8 ετών και άνω και από άτομα με μειωμένες σωματικές, αισθητηριακές ή πνευματικές δυνατότητες ή έλλειψη εμπειρίας και γνώσης, εάν επιβλέπονται ή έχουν λάβει οδηγίες σχετικά με τη χρήση της συσκευής με ασφαλή τρόπο και κατανοούν τους κινδύνους που ενέχονται.
- Μην αφήνετε τα παιδιά να παίζουν με τη συσκευή.
- Παιδιά ηλικίας 3 ετών ή μικρότερα πρέπει να κρατούνται συνεχώς μακριά από τη συσκευή όταν αυτή βρίσκεται σε λειτουργία.
- Φυλάσσετε όλα τα υλικά συσκευασίας μακριά από τα παιδιά και απορρίψτε τα κατάλληλα.
- Φυλάσσετε τα απορρυπαντικά μακριά από τα παιδιά.
- Κρατάτε τα παιδιά και τα κατοικίδια ζώα μακριά από τη συσκευή όταν η πόρτα είναι ανοιχτή.
- Εάν η συσκευή διαθέτει διάταξη ασφαλείας για παιδιά, θα πρέπει να είναι ενεργοποιημένη.
- Τα παιδιά δεν πρέπει να εκτελούν τον καθαρισμό και τη συντήρηση που εκτελεί ο χρήστης στη συσκευή χωρίς επίβλεψη.

1.2 Γενικές πληροφορίες για την ασφάλεια

- Μην αλλάζετε τις προδιαγραφές αυτής της συσκευής.
- Μην υπερβαίνετε το μέγιστο φορτίο των 10 kg (ανατρέξτε στο κεφάλαιο «Πίνακας προγραμμάτων»).

- Η πίεση λειτουργίας νερού στο σημείο εισόδου νερού από τη σύνδεση εξόδου πρέπει να είναι μεταξύ 0,5 bar (0,05 MPa) και 8 bar (0,8 MPa).
- Το άνοιγμα αερισμού που βρίσκεται στη βάση της συσκευής (κατά περίπτωση) δεν πρέπει να καλύπτεται από χαλί, μοκέτα ή οποιοδήποτε άλλο κάλυμμα δαπέδου.
- Η συσκευή πρέπει να συνδεθεί στην παροχή νερού, χρησιμοποιώντας τα καινούργια σετ σωλήνων, ή άλλα καινούρια σετ σωλήνων που τη συνοδεύουν από το Εξουσιοδοτημένο Κέντρο Σέρβις.
- Δεν επιτρέπεται η επαναχρησιμοποίηση παλιών σετ σωλήνων.
- Εάν το καλώδιο τροφοδοσίας ρεύματος έχει υποστεί φθορές, θα πρέπει να αντικατασταθεί από τον κατασκευαστή, το Εξουσιοδοτημένο Κέντρο Σέρβις ή ένα κατάλληλα καταρτισμένο άτομο, ώστε να αποφευχθεί τυχόν κίνδυνος από το ηλεκτρικό ρεύμα.
- Πριν από οποιαδήποτε εκτέλεση εργασίας συντήρησης, απενεργοποιήστε τη συσκευή και αποσυνδέστε το φισ τροφοδοσίας από την πρίζα.
- Μη χρησιμοποιείτε ψεκασμό υψηλής πίεσης με νερό ή/και ατμό για τον καθαρισμό της συσκευής.
- Καθαρίστε τη συσκευή με ένα νωπό πανί. Χρησιμοποιείτε μόνο ουδέτερα απορρυπαντικά. Μη χρησιμοποιείτε λειαντικά προϊόντα, σφουγγαράκια που χαράσσουν, διαλύτες ή μεταλλικά αντικείμενα.

2. ΟΔΗΓΙΕΣ ΓΙΑ ΤΗΝ ΑΣΦΑΛΕΙΑ

2.1 Εγκατάσταση

- Αφαιρέστε όλα τα υλικά συσκευασίας και τους πείρους μεταφοράς.
- Φυλάξτε τους πείρους μεταφοράς σε ασφαλές μέρος. Αν η συσκευή πρέπει να μετακινηθεί κάποια στιγμή στο μέλλον, πρέπει να επανατοποθετηθούν ώστε να ασφαλισουν τον κάδο και να αποφευχθεί εσωτερική ζημιά.
- Πάντα να προσέχετε όταν μετακινείτε τη συσκευή καθώς είναι βαριά. Να χρησιμοποιείτε πάντα γάντια ασφαλείας και κλειστά παπούτσια.
- Εάν η συσκευή έχει υποστεί ζημιά, μην προβείτε σε εγκατάσταση ή χρήση της.
- Ακολουθείτε τις οδηγίες εγκατάστασης που παρέχονται με τη συσκευή.
- Μην εγκαθιστάτε και μη χρησιμοποιείτε τη συσκευή σε χώρο όπου η θερμοκρασία μπορεί να είναι χαμηλότερη από 0°C ή σε χώρο που εκτίθεται στις καιρικές συνθήκες.

- Το δάπεδο επάνω στο οποίο εγκαθιστάτε τη συσκευή πρέπει να είναι επίπεδο, σταθερό, ανθεκτικό στη θερμότητα και καθαρό.
- Βεβαιωθείτε ότι υπάρχει κυκλοφορία αέρα μεταξύ της συσκευής και του δαπέδου.
- Μην εγκαθιστάτε τη συσκευή ακριβώς πάνω από το σιφόνι δαπέδου.
- Ρυθμίστε κατάλληλα τα πόδια, ώστε να υπάρχει ο απαραίτητος χώρος μεταξύ της συσκευής και του δαπέδου.
- Μην εγκαθιστάτε τη συσκευή σε χώρο όπου η πόρτα της δεν μπορεί να ανοίξει πλήρως.
- Μην τοποθετείτε κάποιο δοχείο κάτω από τη συσκευή για τη συλλογή πιθανής διαρροής νερού. Επικοινωνήστε με το Εξουσιοδοτημένο Κέντρο Σέρβις για να επιβεβαιώσετε ποια εξαρτήματα επιτρέπεται να χρησιμοποιηθούν.

2.2 Ηλεκτρική σύνδεση

- Η συσκευή πρέπει να είναι γειωμένη.
- Χρησιμοποιείτε πάντα σωστά εγκατεστημένη πρίζα με προστασία κατά της ηλεκτροπληξίας.
- Βεβαιωθείτε ότι οι παράμετροι στην πινακίδα τεχνικών χαρακτηριστικών είναι συμβατές με τις ονομαστικές τιμές ηλεκτρικού ρεύματος της παροχής ρεύματος.
- Μη χρησιμοποιείτε πολύπριζα και μπαλαντζές.
- Προσέχετε να μην προκληθεί ζημιά στο φως τροφοδοσίας και το καλώδιο τροφοδοσίας. Σε περίπτωση που πρέπει να αντικατασταθεί το καλώδιο τροφοδοσίας της συσκευής, η αντικατάσταση πρέπει να γίνει από το Εξουσιοδοτημένο Κέντρο Σέρβις μας.
- Συνδέστε το φως τροφοδοσίας στην πρίζα μόνον αφού έχει ολοκληρωθεί η εγκατάσταση. Μετά την εγκατάσταση, βεβαιωθείτε ότι είναι δυνατή η πρόσβαση στο φως τροφοδοσίας.
- Μην αγγίζετε το καλώδιο τροφοδοσίας ή το φως τροφοδοσίας με βρεγμένα χέρια.
- Μην τραβάτε το καλώδιο τροφοδοσίας για να αποσυνδέσετε τη συσκευή. Τραβάτε πάντα το φως τροφοδοσίας.

- Η συσκευή αυτή συμμορφώνεται με τις Οδηγίες της ΕΟΚ.

2.3 Σύνδεση νερού

- Μην προκαλείτε ζημιά στους σωλήνες νερού.
- Πριν από τη σύνδεση της συσκευής σε καινούριους σωλήνες καινούριους, σε σωλήνες που δεν έχουν χρησιμοποιηθεί για πολύ καιρό, σε σωλήνες όπου έχουν πραγματοποιηθεί επισκευές ή έχουν εγκατασταθεί καινούριες συσκευές (μετρητές νερού, κ.λπ.), αφήστε το νερό να τρέξει μέχρι να καθαρίσει.
- Βεβαιωθείτε ότι δεν υπάρχουν ορατές διαρροές νερού κατά τη διάρκεια και μετά την πρώτη χρήση της συσκευής.

2.4 Χρήση



ΠΡΟΕΙΔΟΠΟΙΗΣΗ!

Κίνδυνος τραυματισμού, ηλεκτροπληξίας, πυρκαγιάς, εγκαυμάτων ή βλάβης της συσκευής.

- Αυτή η συσκευή προορίζεται μόνο για οικιακή χρήση.
- Ακολουθείτε τις οδηγίες ασφαλείας που παρέχονται στη συσκευασία του απορρυπαντικού.
- Μην τοποθετείτε μέσα, κοντά ή επάνω στη συσκευή εύφλεκτα αντικείμενα ή αντικείμενα εμποτισμένα με εύφλεκτα προϊόντα.
- Βεβαιωθείτε ότι έχουν αφαιρεθεί όλα τα μεταλλικά αντικείμενα από τα ρούχα.
- Μην πλένετε υφάσματα τα οποία είναι πολύ λερωμένα με λάδι, γράσο ή άλλες λιπαρές ουσίες. Μπορεί να προκληθεί ζημιά στα ελαστικά εξαρτήματα του πλυντηρίου ρούχων. Πριν τοποθετήσετε τέτοιου είδους υφάσματα στο πλυντήριο ρούχων, ξεπλύντε τα στο χέρι.
- Μην αγγίζετε τη γυάλινη πόρτα όταν βρίσκεται σε λειτουργία κάποιο πρόγραμμα. Το γυαλί μπορεί να θερμομανθεί πολύ.

2.5 Σέρβις

- Για να επισκευάσετε τη συσκευή, επικοινωνήστε με ένα Εξουσιοδοτημένο Κέντρο Σέρβις.
- Χρησιμοποιείτε μόνο γνήσια ανταλλακτικά.

2.6 Απόρριψη



ΠΡΟΕΙΔΟΠΟΙΗΣΗ!

Κίνδυνος τραυματισμού ή ασφυξίας.

- Αποσυνδέστε τη συσκευή από την παροχή ρεύματος και νερού.
- Κόψτε το καλώδιο τροφοδοσίας κοντά στη συσκευή και απορρίψτε το.
- Αφαιρέστε το μάνταλο της πόρτας για να αποτραπεί ο εγκλεισμός παιδιών ή ζώων μέσα στον κάδο.
- Απορρίψτε τη συσκευή σύμφωνα με τις τοπικές διατάξεις για την απόρριψη αποβλήτων ηλεκτρικού και ηλεκτρονικού εξοπλισμού (ΑΗΗΕ).

3. ΕΓΚΑΤΑΣΤΑΣΗ



ΠΡΟΕΙΔΟΠΟΙΗΣΗ!

Ανατρέξτε στα κεφάλαια σχετικά με την Ασφάλεια.

3.1 Αποσυσκευασία



ΠΡΟΕΙΔΟΠΟΙΗΣΗ!

Αφαιρέστε όλα τα υλικά συσκευασίας και τους πείρους μεταφοράς πριν από την εγκατάσταση της συσκευής.



ΠΡΟΕΙΔΟΠΟΙΗΣΗ!

Χρησιμοποιήστε τα γάντια.

1. Αφαιρέστε την εξωτερική μεμβράνη. Εάν απαιτείται, χρησιμοποιήστε κόφτη.

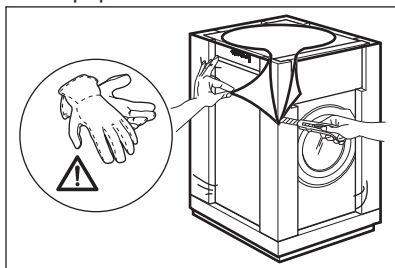

2. Αφαιρέστε το επάνω χαρτόνι και τα υλικά συσκευασίας από πολυστυρένιο.

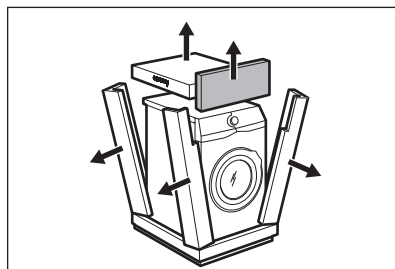

3. Αφαιρέστε την εσωτερική μεμβράνη.

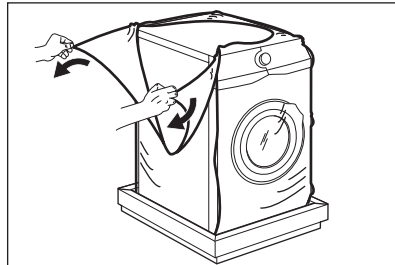

4. Ανοίξτε την πόρτα και αφαιρέστε το κομμάτι πολυστυρενίου από το λάστιχο της πόρτας και όλα τα υλικά από τον κάδο.

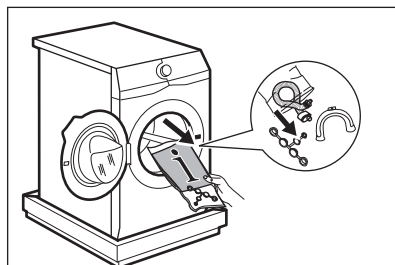

5. Προσεκτικά γείρετε τη συσκευή να ακουμπήσει στην πίσω πλευρά της.

6. Τοποθετήστε το μπροστινό κομμάτι της συσκευασίας από πολυστερένιο στο δάπεδο κάτω από τη συσκευή.

i Προσέχετε να μην προκληθεί ζημιά στους σωλήνες.

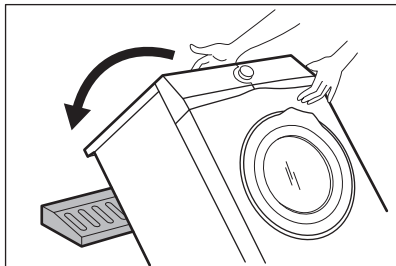

7. Αφαιρέστε το προστατευτικό πολυστερένιο από τον πάτο.

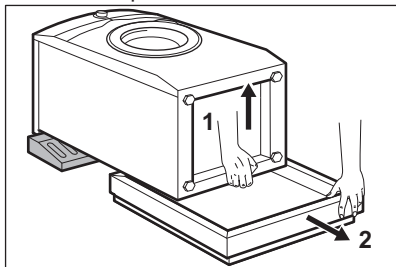

8. Σηκώστε τη συσκευή σε κατακόρυφη θέση.

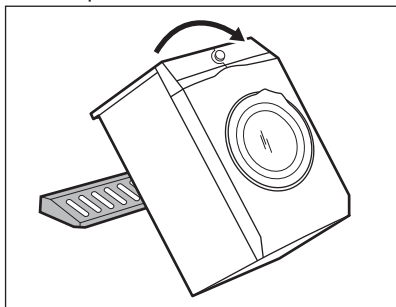

9. Αφαιρέστε το καλώδιο ρεύματος και τον σωλήνα αδειάσματος από τα άγκιστρα των σωλήνων.

i Είναι πιθανό να δείτε νερό να τρέχει από τον σωλήνα αδειάσματος. Αυτό οφείλεται στους ελέγχους με νερό που πραγματοποιούνται στη συσκευή από το εργοστάσιο.

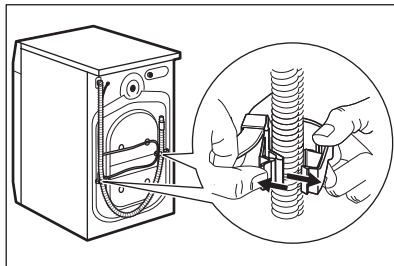

10. Αφαιρέστε τους τρεις πείρους χρησιμοποιώντας το κλειδί που παρέχεται με τη συσκευή.

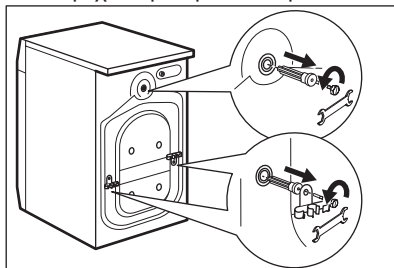

11. Τραβήξτε για να βγάλετε τους πλαστικούς αποστάτες.

12. Τοποθετήστε στις οπές τα πλαστικά καπάκια τα οποία θα βρείτε μέσα στη σακούλα με το εγχειρίδιο χρήσης.

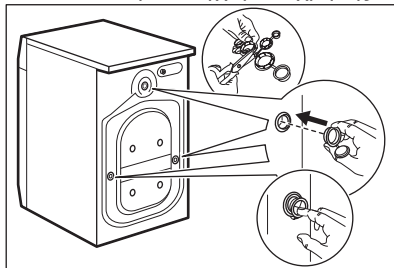

i Σας συνιστούμε να φυλάξετε τα υλικά συσκευασίας και τους πείρους μεταφοράς, σε περίπτωση που χρειαστεί να μετακινήσετε τη συσκευή.

3.2 Τοποθέτηση και οριζόντιωση

1. Τοποθετήστε τη συσκευή σε επίπεδο σκληρό δάπεδο.

i Βεβαιωθείτε ότι η κυκλοφορία του αέρα κάτω από τη συσκευή δεν παρεμποδίζεται από μοκέτες. Βεβαιωθείτε ότι η συσκευή δεν ακουμπά στον τοίχο και δεν έρχεται σε επαφή με άλλες συσκευές.

2. Χαλαρώστε ή σφίξτε τα πόδια για να ρυθμίσετε την οριζόντια θέση.



ΠΡΟΕΙΔΟΠΟΙΗΣΗ!

Μην τοποθετείτε χαρτόνι, ξύλο ή άλλα υλικά κάτω από τη συσκευή για να την οριζοντιώσετε.

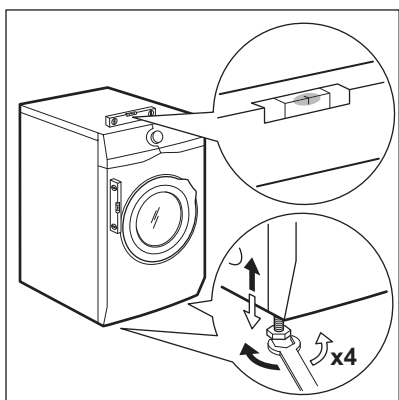

Η συσκευή πρέπει να είναι καλά οριζοντιωμένη και σταθερή.

i Η σωστή οριζόντιωση της συσκευής αποτρέπει τις δονήσεις, τους θορύβους και τη μετακίνησή της κατά τη λειτουργία.

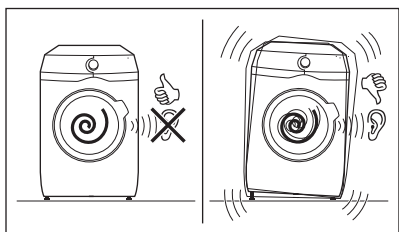

3.3 Σωλήνας παροχής

1. Συνδέστε τον σωλήνα παροχής νερού στο πίσω μέρος της συσκευής.
2. Τοποθετήστε τον προς τα αριστερά ή προς τα δεξιά, ανάλογα με τη θέση της βρύσης.

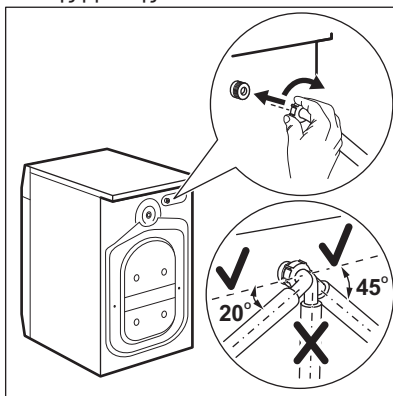

i Βεβαιωθείτε ότι ο σωλήνας παροχής δεν είναι σε κατακόρυφη θέση.

3. Εάν είναι απαραίτητο, χαλαρώστε το παξιμάδι δακτυλίου για να τοποθετήσετε τον σωλήνα στη σωστή θέση.
4. Συνδέστε τον σωλήνα παροχής νερού σε βρύση κρύου νερού με σπείρωμα 3/4".

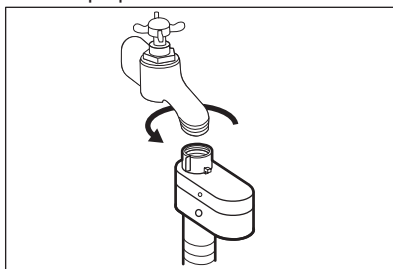

ΠΡΟΣΟΧΗ!

Βεβαιωθείτε ότι δεν υπάρχουν διαρροές από τους συνδέσμους.

- i** Μη χρησιμοποιείτε επέκταση σωλήνα, αν ο σωλήνας παροχής είναι πολύ κοντός. Επικοινωνήστε με το κέντρο σέρβις για την αντικατάσταση του σωλήνα παροχής.

3.4 Διάταξη διακοπής νερού

Ο σωλήνας παροχής διαθέτει διάταξη διακοπής νερού. Αυτή η διάταξη αποτρέπει τις διαρροές νερού στον σωλήνα λόγω της φυσικής φθοράς του.

Το κόκκινο τμήμα στο παράθυρο «Α» υποδεικνύει αυτό το πρόβλημα.

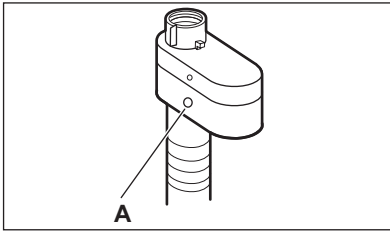

Αν συμβεί κάτι τέτοιο, κλείστε τη βρύση και επικοινωνήστε με το εξουσιοδοτημένο κέντρο σέρβις για αντικατάσταση του σωλήνα.

3.5 Αδειασμα του νερού

Ο σωλήνας αδειάσματος θα πρέπει να παραμένει σε ύψος όχι μικρότερο από 60 cm και όχι μεγαλύτερο από 100 cm.

- i** Μπορείτε να επιμηκύνετε τον σωλήνα αδειάσματος έως 400 cm κατά μέγιστο. Επικοινωνήστε με το εξουσιοδοτημένο κέντρο σέρβις για να προμηθευτείτε άλλον σωλήνα και την επέκτασή του.

Μπορείτε να συνδέσετε τον σωλήνα αδειάσματος με διάφορους τρόπους:

1. Κάντε ένα σχήμα U με τον σωλήνα αδειάσματος και τοποθετήστε τον γύρω από τον πλαστικό οδηγό σωλήνα.

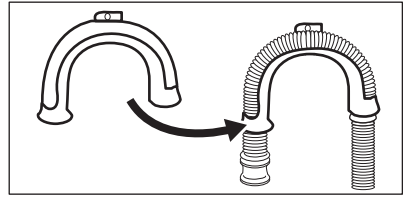

2. Στο άκρο του νιπτήρα - Στερεώστε τον οδηγό στη βρύση παροχής νερού ή στον τοίχο.

- i** Βεβαιωθείτε ότι ο πλαστικός οδηγός δεν μετακινείται κατά το άδειασμα του νερού.

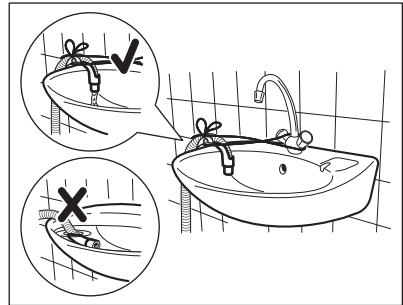

- i** Βεβαιωθείτε ότι το άκρο του σωλήνα αδειάσματος δεν είναι βυθισμένο στο νερό. Μπορεί να υπάρξει επιστροφή βρώμικου νερού στη συσκευή.

3. Σε έναν κατακόρυφο σωλήνα με σπή εξαερισμού - Τοποθετήστε τον σωλήνα αδειάσματος απευθείας σε έναν αγωγό αποχέτευσης. Δείτε την εικόνα.

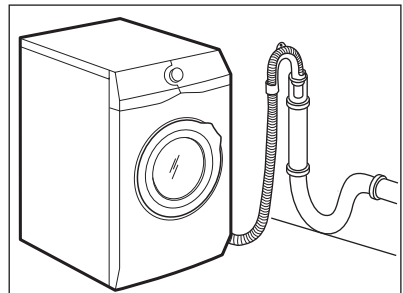

- i** Το άκρο του σωλήνα αδειάσματος πρέπει πάντοτε να αερίζεται, δηλ. η εσωτερική διάμετρος του αγωγού αποχέυσης (ελάχ. 38 mm - ελάχ. 1,5") θα πρέπει να είναι μεγαλύτερη από την εξωτερική διάμετρο του σωλήνα αδειάσματος.

4. Εάν το άκρο του σωλήνα αδειάσματος μοιάζει με αυτό (δείτε την εικόνα), μπορείτε να τον σπρώξετε απευθείας στον κατακόρυφο σωλήνα.

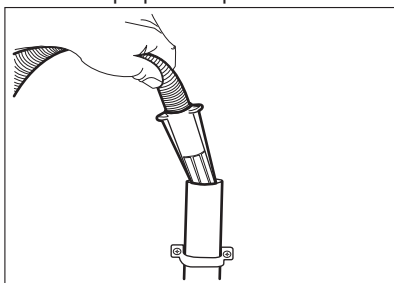

5. **Χωρίς τον πλαστικό οδηγό σωλήνα, σε σιφόνι νεροχύτη** - Τοποθετήστε τον σωλήνα αδειάσματος στο σιφόνι και σφίξτε τον με σφιγκτήρα. Δείτε την εικόνα.

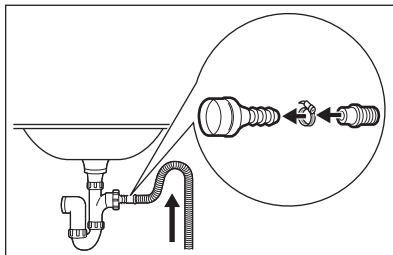

- i** Βεβαιωθείτε ότι ο σωλήνας αδειάσματος σχηματίζει καμπύλη, για την αποτροπή της εισόδου σωματιδίων από τον νιπτήρα στη συσκευή.

6. Τοποθετήστε τον σωλήνα **απευθείας σε εντοιχισμένο αγωγό αποχέυσης** και στερεώστε τον με σφιγκτήρα.

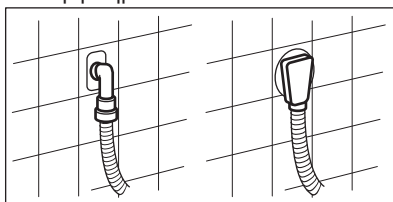

4. ΠΕΡΙΓΡΑΦΗ ΠΡΟΪΟΝΤΟΣ

4.1 Εδικά χαρακτηριστικά

Το νέο σας πλυντήριο ρούχων πληροί όλες τις σύγχρονες προδιαγραφές για αποτελεσματικό πλύσιμο με χαμηλή κατανάλωση σε νερό, ενέργεια και απορρυπαντικό, καθώς και σεβασμό στη φροντίδα των ρούχων.

- Η **τεχνολογία ProSense** ανιχνεύει το μέγεθος του φορτίου, ορίζοντας τη διάρκεια του προγράμματος μέσα σε 30 δευτερόλεπτα. Το πρόγραμμα πλύσης προσαρμόζεται στο φορτίο των ρούχων και τον τύπο των υφασμάτων χωρίς κατανάλωση περισσότερο χρόνου, ενέργειας και νερού από όσο χρειάζεται.
- Ο ατμός είναι ένας γρήγορος και εύκολος τρόπος για το φρεσκάρισμα

των ρούχων. Τα απαλά προγράμματα ατμού απομακρύνουν τις οσμές και μειώνουν το τσαλάκωμα στα στεγνά υφάσματα και έτσι χρειάζονται λίγο σιδέρωμα.

Η **επιλογή Ατμός Plus**, ολοκληρώνει κάθε κύκλο με απαλό ατμό ο οποίος χαλαρώνει τις ίνες και μειώνει το τσαλάκωμα στα υφάσματα. Το σιδέρωμα θα είναι πιο εύκολο!

- Χάρη στην **επιλογή Απαλό Plus**, το μαλακτικό απλώνεται ομοιόμορφα στα ρούχα και εισχωρεί βαθιά στις ίνες των υφασμάτων εξασφαλίζοντας τέλεια απαλότητα.

4.2 Επισκόπηση συσκευής

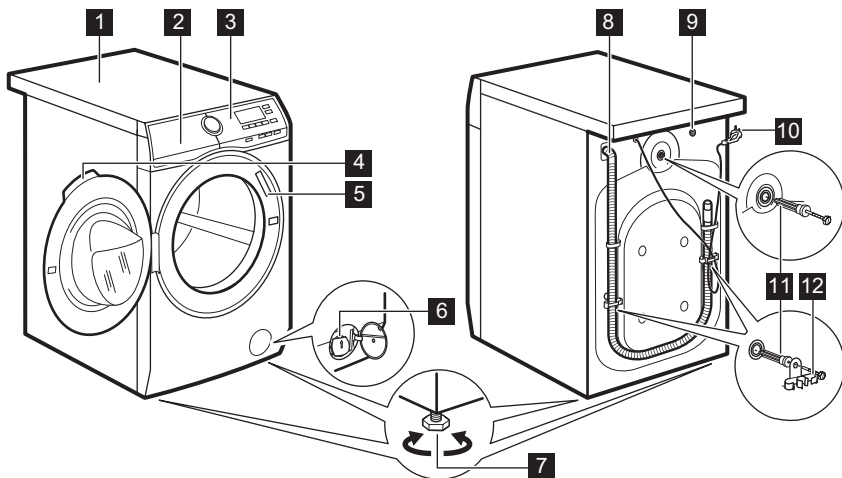







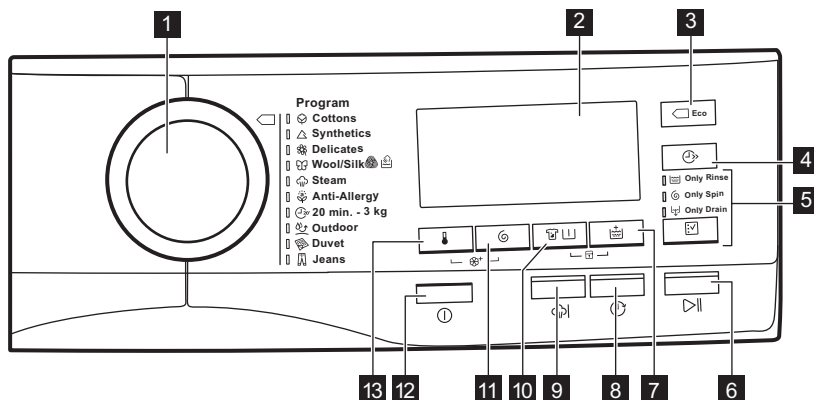







- | | |
|---|-------------------------------------|
| 1 Καπάκι | 8 Σωλήνας αδειάσματος |
| 2 Θήκη απορρυπαντικού | 9 Σύνδεση του σωλήνα παροχής |
| 3 Πίνακας χειριστηρίων | 10 Καλώδιο τροφοδοσίας |
| 4 Λαβή πόρτας | 11 Πείροι μεταφοράς |
| 5 Πινακίδα τεχνικών χαρακτηριστικών | 12 Στήριγμα σωλήνα |
| 6 Φίλτρο αντλίας αδειάσματος | |
| 7 Πόδια για οριζόντιωση της συσκευής | |

5. ΠΙΝΑΚΑΣ ΧΕΙΡΙΣΤΗΡΙΩΝ



5.1 Περιγραφή πίνακα χειριστηρίων





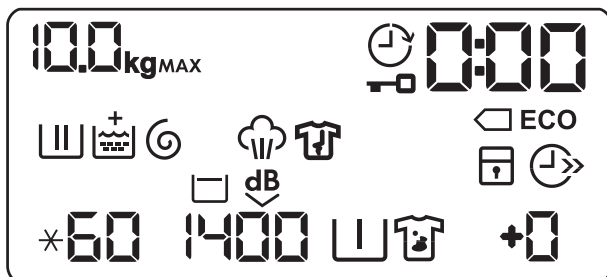

















- 1 Διακόπτης επιλογής προγράμματος
- 2 Οθόνη
- 3 Κουμπί αφής εξοικονόμησης ενέργειας (Εξοικονόμηση ενέργειας) 
- 4 Κουμπί αφής εξοικονόμησης χρόνου (Εξοικονόμηση Χρόνου) 
- 5 Κουμπί αφής παράλειψης φάσης (Επιλογή) 
 - Παράλειψη φάσης πλύσης (Μόνο Ξέβγαλμα) 
 - Παράλειψη φάσης πλύσης και ξεβγάλματος (Μόνο Στύψιμο) 
 - Μόνο άδειασμα (Μόνο άδειασμα) 
- 6 Κουμπί αφής Έναρξης/Παύσης (Έναρξη/Παύση) 
- 7 Κουμπί αφής Επιπλέον ξεβγάλματος (Επιπλέον Ξέβγαλμα) 
- 8 Κουμπί αφής Καθυστέρησης έναρξης (Καθυστέρηση Έναρξης) 
- 9 Κουμπί αφής Επιπλέον ατμού (Ατμός Plus) 
- 10 Κουμπί αφής κατά των λεκέδων και πρόπλυσης (Λεκέδες/Πρόπλυση) 
- 11 Κουμπί αφής Μείωσης ταχύτητας συψίματος (Στύψιμο) 
- 12 Κουμπί Ενεργοποίησης/Απενεργοποίησης (Ενεργ./Απενεργ.) 
- 13 Κουμπί αφής Θερμοκρασίας (Θερμοκρασία) 

5.2 Οθόνη



	Ενδειξη μέγιστου φορτίου. Το εικονίδιο kg αναβοσβήνει κατά τη διάρκεια εκτίμησης του φορτίου ρούχων (ανατρέξτε στην παράγραφο «Ανίχνευση φορτίου PROSENSE»).
MAX	Ενδειξη μέγιστου φορτίου ρούχων. Αναβοσβήνει όταν το φορτίο ρούχων υπερβίνει το μέγιστο δηλωμένο φορτίο του επιλεγμένου προγράμματος.
	Ενδειξη καθυστέρησης έναρξης.
	Ενδειξη κλειδώματος πόρτας.

	<p>Η ψηφιακή ένδειξη μπορεί να εμφανίζει τα εξής:</p> <ul style="list-style-type: none"> • Διάρκεια προγράμματος (π.χ. 2:40). • Χρόνος καθυστέρησης (π.χ. 30' ή 2h). • Τέλος κύκλου (□). • Κωδικός προειδοποίησης (π.χ. E20).
	Ενδείξεις εξοικονόμησης ενέργειας. Η ένδειξη  εμφανίζεται επιλέγοντας ένα πρόγραμμα για βαμβακερά στους 40 °C ή 60 °C.
	Ένδειξη φάσης πλύσης: αναβοσβήνει κατά τη διάρκεια της φάσης πρόπλυσης και πλύσης.
	Ένδειξη φάσης ξεβγάλματος: αναβοσβήνει κατά τη διάρκεια της φάσης ξεβγάλματος.
	Η ένδειξη  εμφανίζεται όταν ενεργοποιηθεί η επιλογή Απαλό Plus.
	Ένδειξη φάσης στυψίματος και αδειάσματος. Αναβοσβήνει κατά τη διάρκεια της φάσης στυψίματος και αδειάσματος.
	Ένδειξη φάσης ατμού.
	Ένδειξη φάσης προστασίας κατά του τσαλακώματος.
	Ένδειξη κλειδώματος ασφαλείας για παιδιά.
	Ένδειξη εξοικονόμησης χρόνου.
	Ένδειξη θερμοκρασίας. Η ένδειξη  εμφανίζεται όταν έχει ρυθμιστεί κρύα πλύση.
	Ένδειξη ταχύτητας στυψίματος.
	Ένδειξη ξεβγάλματος χωρίς άδειασμα νερού.
	Ένδειξη Εξαιρετικά αθόρυβο.
	Ένδειξη πρόπλυσης.
	Ένδειξη λεκέδων.
	Ένδειξη επιπλέον ξεβγάλματος.

6. ΔΙΑΚΟΠΤΗΣ ΕΠΙΛΟΓΗΣ ΠΡΟΓΡΑΜΜΑΤΟΣ ΚΑΙ ΚΟΥΜΠΙΑ

6.1 Ενεργ./Απενεργ.

Εάν πατήσετε αυτό το κουμπί για μερικά δευτερόλεπτα, γίνεται ενεργοποίηση ή

απενεργοποίηση της συσκευής. Ακούγονται δύο διαφορετικοί ήχοι κατά την ενεργοποίηση ή απενεργοποίηση της συσκευής.

Καθώς η λειτουργία αναμονής απενεργοποιεί τη συσκευή αυτόματα για να μειωθεί η κατανάλωση ενέργειας σε ορισμένες περιπτώσεις, ίσως χρειαστεί να ενεργοποιήσετε τη συσκευή ξανά.

Για περισσότερες λεπτομέρειες, ανατρέξτε στην παράγραφο «Αναμονή» του κεφαλαίου «Καθημερινή χρήση».



6.2 Εισαγωγή

-  Αυτές οι επιλογές/λειτουργίες δεν είναι επιλέξιμες σε όλα τα προγράμματα πλήσης. Ελέγξτε τη συμβατότητα μεταξύ επιλογών/λειτουργιών και προγραμμάτων πλήσης στο κεφάλαιο «Πίνακας προγραμμάτων». Μια επιλογή/λειτουργία μπορεί να αποκλείσει κάποια άλλη και σε αυτή την περίπτωση η συσκευή δεν σας επιτρέπει να ορίσετε μαζί μη συμβατές επιλογές/λειτουργίες.

6.3 Θερμοκρασία

Όταν επιλέγετε ένα πρόγραμμα πλήσης, η συσκευή προτείνει αυτόματα μια προεπιλεγμένη θερμοκρασία.

Αγγίξτε αυτό το κουμπί επανειλημμένα μέχρι η επιθυμητή τιμή θερμοκρασίας να εμφανιστεί στην οθόνη.

Όταν στην οθόνη εμφανίζονται οι ενδείξεις  και , η συσκευή δεν θερμαίνει το νερό.

6.4 Στύψιμο

Όταν επιλέγετε το πρόγραμμα, η συσκευή επιλέγει αυτόματα τη μέγιστη ταχύτητα στυψίματος.

Αγγίξτε αυτό το κουμπί επανειλημμένα για:

- **Μείωση της ταχύτητας στυψίματος.**

-  Η οθόνη εμφανίζει μόνο τις ταχύτητες στυψίματος που είναι διαθέσιμες για το εκάστοτε επιλεγμένο πρόγραμμα.

- **Ενεργοποίηση της επιλογής Ξέβγαλμα χωρίς άδειασμα νερού.**

Το νερό από το τελευταίο ξέβγαλμα παραμένει στον κάδο ώστε να μην τσαλακωθούν τα υφάσματα. Το πρόγραμμα πλήσης τελειώνει με νερό στον κάδο και η τελική φάση στυψίματος δεν πραγματοποιείται.

Στην οθόνη εμφανίζεται η ένδειξη . Ο κάδος περιστρέφεται τακτικά για να μειωθεί το τσαλάκωμα των ρούχων. Η πόρτα παραμένει κλειδωμένη. Ο κάδος περιστρέφεται τακτικά για να μειωθεί το τσαλάκωμα των ρούχων. Πρέπει να αδειάσετε το νερό για να ξεκλειδώσει η πόρτα. Αγγίξτε το κουμπί Έναρξη/Παύση: η συσκευή εκτελεί τη φάση στυψίματος και αδειάζει το νερό.

- **Ενεργοποίηση της επιλογής Εξαιρετικά αθόρυβο.**

Όλες οι φάσεις στυψίματος (ενδιάμεσο στύψιμο και τελικό στύψιμο) καταστέλλονται και το πρόγραμμα τερματίζεται με νερό στον κάδο. Αυτό συμβάλλει στη μείωση του τσαλακώματος.

Επειδή το πρόγραμμα είναι πολύ αθόρυβο, είναι ιδανικό για χρήση κατά τις νυχτερινές ώρες όταν διατίθεται φθηνότερο τιμολόγιο ρεύματος. Σε ορισμένα προγράμματα, τα ξεβγάλματα πραγματοποιούνται με περισσότερο νερό.

Στην οθόνη εμφανίζεται η ένδειξη . Η πόρτα παραμένει κλειδωμένη. Ο κάδος περιστρέφεται τακτικά για να μειωθεί το τσαλάκωμα των ρούχων. Πρέπει να αδειάσετε το νερό για να ξεκλειδώσει η πόρτα. Αγγίξτε το κουμπί Έναρξη/Παύση: η συσκευή εκτελεί μόνο τη φάση αδειάσματος.

-  Η συσκευή αδειάζει το νερό αυτόματα μετά από περίπου 18 ώρες.

6.5 Λεκέδες/Πρόπλυση

Πιέστε αυτό το κουμπί επανειλημμένα για να ενεργοποιήσετε τη μία από τις δύο επιλογές ή και τις δύο επιλογές.

Στην οθόνη εμφανίζεται η σχετική ένδειξη.

- **Λεκέδες **

Ορίστε αυτή την επιλογή για να προσθέσετε μια φάση κατά των λεκέδων σε ένα πρόγραμμα, προκειμένου να γίνει επεξεργασία των πολύ λερωμένων ή λεκιασμένων ρούχων με προϊόν αφαίρεσης λεκέδων.

Ρίξτε το προϊόν αφαίρεσης λεκέδων στη θήκη . Το προϊόν αφαίρεσης λεκέδων προστίθεται στην κατάλληλη φάση του προγράμματος πλύσης.

 Αυτή η επιλογή μπορεί να παρατείνει τη διάρκεια του προγράμματος.

 Η επιλογή αυτή δεν είναι διαθέσιμη σε θερμοκρασίες κάτω των 40 °C.

• Πρόπλυση

Η λειτουργία αυτή χρησιμοποιείται για να προσθέσετε μια φάση πρόπλυσης στους 30 °C πριν από τη φάση πλύσης.

Αυτή η επιλογή συστήνεται για πολύ λερωμένα ρούχα, ειδικά εάν περιέχουν άμμο, σκόνη, λάσπη και άλλα στερεά σωματίδια.

 Αυτή η επιλογή μπορεί να παρατείνει τη διάρκεια του προγράμματος.

6.6 Επιπλέον Ξέβγαλμα

Με αυτή την επιλογή μπορείτε να προσθέσετε έως και 3 ξέβγαλματα σύμφωνα με τα επιλεγμένα προγράμματα πλύσης.

Χρήσιμη για άτομα με αλλεργίες στα απορρυπαντικά και σε περιοχές όπου το νερό είναι μαλακό.

Η ένδειξη  υποδεικνύει τον επιλεγμένο αριθμό ξέβγαλμάτων.

Αυτή η επιλογή παρατείνει τη διάρκεια του προγράμματος.



Εάν το πρόγραμμα Επιπλέον Ξέβγαλμα ρυθμιστεί ως προεπιλογή και επιλέξετε ένα συμβατό πρόγραμμα πλύσης, στην οθόνη εμφανίζεται η ένδειξη . Σε αυτή την περίπτωση, πατώντας το κουμπί Επιπλέον Ξέβγαλμα, μπορείτε να προσθέσετε μόνο ένα ξέβγαλμα.

6.7 Ατμός Plus



Αυτή η επιλογή προσθέτει μια φάση ατμού, ακολουθούμενη από μια σύντομη φάση προστασίας κατά του τσαλακώματος στο τέλος του προγράμματος πλύσης.

Η φάση ατμού μειώνει το τσαλακωμα στα υφάσματα και διευκολύνει το σιδέρωμα.

Η ένδειξη  αναβοσβήνει στην οθόνη κατά τη διάρκεια της φάσης ατμού.



Αυτή η επιλογή μπορεί να παρατείνει τη διάρκεια του προγράμματος.

Όταν το πρόγραμμα σταματήσει, στην οθόνη εμφανίζεται ο αριθμός μηδέν . Η ένδειξη  είναι σταθερά αναμμένη και η ένδειξη  αρχίζει να αναβοσβήνει. Ο κάδος εκτελεί απαλές κινήσεις για περίπου 30 λεπτά για να διατηρήσει το όφελος του ατμού. Εάν αγγίξετε οποιοδήποτε κουμπί, οι κινήσεις προστασίας κατά του τσαλακώματος διακόπτονται και η πόρτα ξεκλειδώνει.



Το μικρό φορτίο ρούχων διευκολύνει την επίτευξη καλύτερων αποτελεσμάτων.

6.8 Εξοικονόμηση ενέργειας

Ρυθμίστε αυτή την επιλογή για ελαφρώς ή κανονικά λερωμένα ρούχα που πλένονται στους 30°C ή σε υψηλότερες θερμοκρασίες.

Η συσκευή μειώνει τη θερμοκρασία πλύσης και παρατείνει τον χρόνο πλύσης

για επίτευξη αποτελεσματικής πλήσης με εξοικονόμηση ενέργειας. Στην οθόνη εμφανίζεται η ένδειξη **ECO**.

- i** Εάν επιλέξετε το πρόγραμμα για Βαμβακερά στους 40°C ή 60°C και δεν έχουν οριστεί άλλες επιλογές, στην οθόνη εμφανίζεται η ένδειξη **ECO**. Αυτά είναι τα τυπικά προγράμματα για βαμβακερά, τα πιο αποτελεσματικά προγράμματα σε ό,τι αφορά τον συνδυασμό κατανάλωσης ενέργειας και νερού.

6.9 Εξοικονόμηση Χρόνου

Με αυτή την επιλογή μπορείτε να μειώσετε τη διάρκεια του προγράμματος.

- Εάν τα ρούχα είναι κανονικά ή λίγο λερωμένα, συνιστάται να μειώσετε τον χρόνο του προγράμματος πλήσης. Αγγίξτε αυτό το κουμπί **μία φορά** για να μειώσετε τη διάρκεια.
- Σε περίπτωση μικρότερου φορτίου, αγγίξτε αυτό το κουμπί **δύο φορές** για να ρυθμίσετε ένα πολύ σύντομο πρόγραμμα.

Στην οθόνη εμφανίζεται η ένδειξη .

- i** Αυτή η επιλογή μπορεί επίσης να χρησιμοποιηθεί για τη μείωση της διάρκειας του προγράμματος Ατμός.

6.10 Κουμπί παράλειψης φάσης (Επιλογή)

Αγγίζοντας αυτό το κουμπί μπορείτε να ρυθμίσετε:

- Μόνο Ξέβγαλμα με το πρώτο άγγιγμα. Το πρόγραμμα πλήσης αρχίζει από τη

φάση ξεβγάλματος παραλείποντας τη φάση πλήσης.

- i** Όλες οι επιλογές ρυθμίσεων (εκτός του μόνιμου επιπλέον ξεβγάλματος) καταργούνται αυτόματα.
- Μόνο Στύψιμο με το δεύτερο άγγιγμα. Η συσκευή παραλείπει τη φάση πλήσης και ξεβγάλματος.
 - Μόνο άδειασμα με το τρίτο άγγιγμα. Η συσκευή εκτελεί μόνο τη φάση αδειάσματος.
- i** Με το τέταρτο άγγιγμα η συσκευή προτείνει ξανά την προεπιλεγμένη ρύθμιση του προγράμματος πλήσης.

6.11 Καθυστέρηση Έναρξης

Με αυτή την επιλογή μπορείτε να καθυστερήσετε την έναρξη ενός προγράμματος σε μια ώρα που σας εξυπηρετεί περισσότερο.

Πιέστε το κουμπί επανειλημμένα για να ρυθμίσετε την απαιτούμενη καθυστέρηση. Ο χρόνος αυξάνεται σε βήματα των 30 έως και 90 λεπτών, καθώς και από 2 έως και 20 ώρες.

Αφού αγγίξετε το κουμπί Έναρξη/Παύση, στην οθόνη εμφανίζεται η ένδειξη  και ο επιλεγμένος χρόνος καθυστέρησης και η συσκευή ξεκινά την αντίστροφη μέτρηση.







6.12 Έναρξη/Παύση



Αγγίξτε το κουμπί Έναρξη/Παύση για να ξεκινήσετε, να παύσετε ή να διακόψετε ένα πρόγραμμα που εκτελείται.







7. ΠΡΟΓΡΑΜΜΑΤΑ

7.1 Πίνακας προγραμμάτων

Προγράμματα πλύσης

Πρόγραμμα	Περιγραφή προγράμματος
Προγράμματα πλύσης	
 Βαμβακερά	<p>Λευκά βαμβακερά και χρωματιστά βαμβακερά. Κανονικά λερωμένα και λίγο λερωμένα.</p> <p>Τυπικά προγράμματα για τις τιμές κατανάλωσης της Ετικέτας Κατανάλωσης Ενέργειας. Σύμφωνα με τον κανονισμό 1061/2010, το πρόγραμμα Βαμβακερά στους 60 °C και το πρόγραμμα Βαμβακερά στους 40 °C με την επιλογή  είναι αντίστοιχα το «Τυπικό πρόγραμμα για βαμβακερά 60 °C» και το «Τυπικό πρόγραμμα για βαμβακερά 40 °C». Είναι τα πιο αποδοτικά προγράμματα όσον αφορά τον συνδυασμό κατανάλωσης ενέργειας και νερού για το πλύσιμο κανονικά λερωμένων βαμβακερών ρούχων.</p> <p> Η θερμοκρασία του νερού της φάσης πλύσης μπορεί να διαφέρει από την αναφερόμενη θερμοκρασία για το επιλεγμένο πρόγραμμα.</p>
 Συνθετικά	<p>Συνθετικά υφάσματα ή ανάμικτα υφάσματα. Κανονικά λερωμένα.</p>
 Ευαίσθητα	<p>Ευαίσθητα υφάσματα, όπως ακρυλικά, βισκόζη και ανάμικτα υφάσματα που απαιτούν απαλή πλύση. Κανονικά λερωμένα.</p>
 Μάλλινα/Μεταξωτά	<p>Μάλλινα που πλένονται στο πλυντήριο, μάλλινα που πλένονται στο χέρι και άλλα υφάσματα με το σύμβολο φροντίδας «πλύσιμο στο χέρι»¹⁾.</p>
Πρόγραμμα ατμού	

Πρόγραμμα	Περιγραφή προγράμματος
 Ατμός	<p>Πρόγραμμα ατμού για βαμβακερά και συνθετικά υφάσματα. Το πρόγραμμα ατμού μπορεί να χρησιμοποιηθεί για στεγνά ρούχα²⁾, όσο και για πλυμένα ρούχα, καθώς και για ρούχα που έχουν φορεθεί μόνο μία φορά. Αυτό το πρόγραμμα μειώνει το τσαλάκωμα και τις οσμές³⁾ και χαλαρώνει τις ίνες. Μόλις ολοκληρωθεί το πρόγραμμα, αφαιρέστε γρήγορα τα ρούχα από τον κάδο. Μετά από ένα πρόγραμμα ατμού, το σιδέρωμα γίνεται χωρίς κόπο. Μη χρησιμοποιείτε απορρυπαντικό. Εάν χρειάζεται, αφαιρέστε τους λεκέδες με πλύσιμο ή με τοπική χρήση προϊόντος αφαίρεσης λεκέδων. Τα προγράμματα ατμού δεν εκτελούν κύκλους υγιεινής. Μη ρυθμίζετε το πρόγραμμα Ατμού με τους παρακάτω τύπους υφασμάτων:</p> <ul style="list-style-type: none"> • Ρούχα που δεν είναι κατάλληλα για στέγνωμα στο στεγνωτήριο. • Όλα τα ρούχα που περιέχουν πλαστικά, μεταλλικά, ξύλινα ή παρεμφερή στοιχεία.
Προγράμματα πλύσης	
 Αντιαλλεργικό	<p>Λευκά βαμβακερά υφάσματα. Αυτό το πρόγραμμα αφαιρεί τους μικροοργανισμούς χάρη στη φάση πλύσης με τη θερμοκρασία να διατηρείται πάνω από τους 60 °C για μερικά λεπτά. Αυτό βοηθάει στην απομάκρυνση μικροβίων, βακτηρίων, μικροοργανισμών και σωματιδίων. Μια φάση επιπλέον ξεβγάλματος διασφαλίζει τη σωστή αφαίρεση των υπολειμμάτων απορρυπαντικού και γύρης/αλλεργιογόνων στοιχείων. Με τον τρόπο αυτό η πλύση είναι περισσότερο αποτελεσματική.</p>
 20 λεπτά - 3 kg	<p>Βαμβακερά και συνθετικά υφάσματα λίγο λερωμένα ή που έχουν φορεθεί μόνο μία φορά.</p>













Πρόγραμμα	Περιγραφή προγράμματος
 Outdoor	<p data-bbox="443 172 490 225"> Μη χρησιμοποιείτε μαλακτικό και βεβαιωθείτε ότι δεν υπάρχουν υπολειμματα μαλακτικού στη θήκη απορρυπαντικού.</p> <p data-bbox="437 268 1034 400">Ρούχα υπαίθριων δραστηριοτήτων, ρούχα για τεχνικές εργασίες, αθλητικά υφάσματα, αδιάβροχα και διαπνέοντα μπουφάν, μπουφάν με αφαιρούμενη επένδυση φλις ή μονωτική εσωτερική επένδυση. Το συνιστώμενο φορτίο ρούχων είναι 2.5 kg.</p> <p data-bbox="437 403 1025 536">Αυτό το πρόγραμμα μπορεί επίσης να χρησιμοποιηθεί ως κύκλος επαναφοράς της αδιαβροχοποίησης, ειδικά προσαρμοσμένο για τη φροντίδα ρούχων με υδροφοβική επίστρωση. Για να εκτελεστεί ο κύκλος επαναφοράς αδιαβροχοποίησης, ακολουθήστε την παρακάτω διαδικασία:</p> <ul data-bbox="437 539 1001 663" style="list-style-type: none"> • Ρίξτε το απορρυπαντικό στη θήκη . • Ρίξτε ένα ειδικό προϊόν επαναφοράς για αδιάβροχα υφάσματα στη θήκη για το μαλακτικό . • Μειώστε τον όγκο του φορτίου στο 1 kg. <p data-bbox="443 679 490 732"> Για να βελτιώσετε περισσότερο τη δράση του προϊόντος επαναφοράς για αδιάβροχα υφάσματα, στεγνώστε τα ρούχα σε στεγνωτήριο ρυθμίζοντας το πρόγραμμα στεγνώματος Outdoor (εφόσον υπάρχει και αν αναγράφεται στην ετικέτα φροντίδας των ρούχων ότι επιτρέπεται το στέγνωμά τους σε στεγνωτήριο).</p>
 Πάπλωμα	<p data-bbox="437 895 1034 948">Μονές συνθετικές κουβέρτες, ρούχα με επένδυση, παπλώματα, μπουφάν με πούπουλα και παρόμοια είδη.</p>
 Τζιν	<p data-bbox="437 975 1025 1107">Ρούχα από τζιν και υφάσματα από ζέρσεϊ. Κανονικά λερωμένα. Αυτό το πρόγραμμα εκτελεί μια φάση απαλού ξεβγάλματος, σχεδιασμένη για τζιν, η οποία μειώνει το ξεθώριασμα και αποτρέπει τη συσσώρευση υπολειμμάτων σκόνης απορρυπαντικού στις ίνες.</p>

1) Κατά τη διάρκεια αυτού του κύκλου ο κάδος περιστρέφεται αργά εξασφαλίζοντας μια απαλή πλύση. Ενδέχεται να φαίνεται ότι ο κάδος δεν περιστρέφεται ή ότι δεν περιστρέφεται σωστά, αλλά αυτό είναι φυσιολογικό για αυτό το πρόγραμμα.

2) Εάν επιλέξετε ένα πρόγραμμα ατμού με στεγνά ρούχα, στο τέλος του κύκλου τα ρούχα θα είναι ελαφρώς υγρά. Στεγνώστε τα ρούχα σε απλώστρα για 10 λεπτά.

3) Το πρόγραμμα Ατμού δεν αφαιρεί τις πολύ έντονες οσμές.























Θερμοκρασία, μέγιστη ταχύτητα στυψίματος και μέγιστο φορτίο προγραμμάτων

Πρόγραμμα	Προεπιλεγμένη θερμοκρασία Εύρος θερμοκρασίας	Μέγιστη ταχύτητα στυψίματος Ταχύτητες στυψίματος	Μέγιστο φορτίο
 Βαμβακερά	40 °C 95 °C - Κρύο	1400 σ.α.λ. 1400 σ.α.λ. - 400 σ.α.λ.	10 kg
 Συνθετικά	40 °C 60 °C - Κρύο	1200 σ.α.λ. 1200 σ.α.λ. - 400 σ.α.λ.	4 kg
 Ευαίσθητα	40 °C 40 °C - Κρύο	1200 σ.α.λ. 1200 σ.α.λ. - 400 σ.α.λ.	4 kg
   Μάλλινα/Μεταξωτά	40 °C 40 °C - Κρύο	1200 σ.α.λ. 1200 σ.α.λ. - 400 σ.α.λ.	1.5 kg
 Ατμός	-	-	1.5 kg
 Αντιαλλεργικό	60 °C	1400 σ.α.λ. 1400 σ.α.λ. - 400 σ.α.λ.	10 kg
 20 λεπτά - 3 kg	30 °C 40 °C - 30 °C	1200 σ.α.λ. 1200 σ.α.λ. - 400 σ.α.λ.	3 kg
 Outdoor	30 °C 40 °C - Κρύο	1200 σ.α.λ. 1200 σ.α.λ. - 400 σ.α.λ.	2.5 kg ¹⁾ 1 kg ²⁾
 Πάπλωμα	40 °C 60 °C - 30 °C	800 σ.α.λ. 800 σ.α.λ. - 400 σ.α.λ.	3 kg
 Τζιν	40 °C 60 °C - Κρύο	1200 σ.α.λ. 1200 σ.α.λ. - 400 σ.α.λ.	10 kg

1) Πρόγραμμα πλύσης.

2) Πρόγραμμα πλύσης και φάση αδιαβροχοποίησης.

Συμβατότητα επιλογών προγραμμάτων

	 Βαμβακερά	 Συνθετικά	 Ευαίσθητα	 Μάλλινα/Μεταξωτά	 Ατμός	 Αντιαλλεργικό	 20 λεπτά - 3 kg	 Outdoor	 Πάπλωμα	 Τζιν
Στύψιμο 	■	■	■	■		■	■	■	■	■
Ξέβγαλμα χωρίς άδειασμα νερού 	■	■	■	■		■		■		■
Πολύ αθόρυβο  dB	■	■	■							
Λεκέδες  (1)	■	■	■			■				■
Πρόπλυση 	■	■	■			■				■
Επιπλέον Ξέβγαλμα 	■	■	■			■				■
Εξοικονόμηση ενέργειας ²⁾ 	■	■	■						■	■
Εξοικονόμηση Χρόνου ³⁾ 	■	■	■		■					■
Μόνο Ξέβγαλμα 	■	■	■	■		■	■	■	■	■
Μόνο Στύψιμο 	■	■	■	■		■	■	■	■	■
Μόνο άδειασμα 	■	■	■	■		■	■	■	■	■
Καθυστέρηση Έναρξης 	■	■	■	■	■	■	■	■	■	■
Ατμός Plus  (1)	■	■				■				■

Βαμβακερά	Συνθετικά	Ευαίσθητα	Μάλλινα/Μεταξωτά	Ατμός	Αντιαλλεργικό	20 ΛΕΠΤΑ - 3 kg	Outdoor	Πάπλωμα	Τζιν
■	■	■	■	■	■	■	■	■	■

1) Η επιλογή αυτή δεν είναι διαθέσιμη σε θερμοκρασίες κάτω των 40 °C.

2) Η επιλογή αυτή δεν είναι διαθέσιμη σε θερμοκρασίες κάτω των 30 °C.

3) Εάν ρυθμίσετε την πιο σύντομη διάρκεια, συνιστάται η μείωση του μεγέθους του φορτίου. Μπορείτε να φορτώσετε πλήρως τη συσκευή, αλλά τα αποτελέσματα της πλύσης μπορεί να είναι λιγότερο ικανοποιητικά.

7.2 Woolmark Apparel Care - Blue



Ο κύκλος πλυσίματος για μάλλινα αυτής της συσκευής έχει εγκριθεί από την The

Woolmark Company για το πλύσιμο μάλλινων προϊόντων με σήμανση «πλύσιμο στο χέρι», υπό την προϋπόθεση ότι τα ρούχα πλένονται σύμφωνα με τις οδηγίες που παρέχονται από τον κατασκευαστή του παρόντος πλυντηρίου ρούχων. Ακολουθείτε την ετικέτα φροντίδας των ρούχων για το στέγνωμα και για τις άλλες οδηγίες πλύσης. M1230

Στο Η.Β., την Ιρλανδία, το Χονγκ Κονγκ και την Ινδία, το σύμβολο Woolmark είναι σήμα πιστοποίησης.





8. ΠΡΙΝ ΑΠΟ ΤΗΝ ΠΡΩΤΗ ΧΡΗΣΗ

1. Βεβαιωθείτε ότι όλοι οι πείροι μεταφοράς έχουν αφαιρεθεί από τη συσκευή.
2. Βεβαιωθείτε ότι η ηλεκτρική τροφοδοσία είναι διαθέσιμη και η βρύση παροχής νερού είναι ανοιχτή.
3. Ρίξτε 2 λίτρα νερού στη θήκη απορρυπαντικού με τη σήμανση . Έτσι ενεργοποιείται το σύστημα αδιάσματος.
4. Ρίξτε μια μικρή ποσότητα απορρυπαντικού στη θήκη με τη σήμανση .
5. Ρυθμίστε και ξεκινήστε ένα πρόγραμμα για βαμβακερά στη μέγιστη θερμοκρασία, χωρίς να τοποθετήσετε ρούχα στον κάδο. Έτσι θα αφαιρεθούν τυχόν ρύποι από τον κάδο.

9. ΡΥΘΜΙΣΕΙΣ

9.1 Κλείδωμα Ασφαλείας για Παιδιά

Με αυτή την επιλογή μπορείτε να αποτρέψετε τα παιδιά να παίζουν με το χειριστήριο.

- Για να **ενεργοποιήσετε/ απενεργοποιήσετε** αυτή την επιλογή, αγγίξτε ταυτόχρονα τα κουμπιά   και , μέχρι η ένδειξη  να **ανάψει/σβήσει** στην οθόνη.

Μπορείτε να ενεργοποιήσετε αυτή την επιλογή:

- Αφού αγγίξετε το κουμπί Έναρξη/ Παύση: όλα τα κουμπιά και ο διακόπτης επιλογής προγράμματος απενεργοποιούνται (εκτός από το κουμπί Ενεργ./Απενεργ.).
- Πριν αγγίξετε το κουμπί Έναρξη/ Παύση: η συσκευή δεν μπορεί να τεθεί σε λειτουργία.



Η συσκευή διατηρεί αυτή την επιλογή μέχρι να την απενεργοποιήσετε.

9.2 Ηχητικά σήματα

Αυτή η συσκευή διαθέτει διαφορετικά ηχητικά σήματα τα οποία ενεργοποιούνται όταν:

- Ενεργοποιείτε τη συσκευή (ειδικός σύντομος ήχος).
- Απενεργοποιείτε τη συσκευή (ειδικός σύντομος ήχος).
- Αγγίζετε τα κουμπιά (ήχος κλικ).
- Ορίζετε μια λανθασμένη επιλογή (3 σύντομοι ήχοι).
- Το πρόγραμμα ολοκληρώνεται (σειρά ήχων για περίπου 2 λεπτά).
- Η συσκευή παρουσιάζει κάποια δυσλειτουργία (σειρά σύντομων ήχων για περίπου 5 λεπτά).

Για **απενεργοποίηση/ενεργοποίηση** των ηχητικών σημάτων όταν το



πρόγραμμα έχει ολοκληρωθεί, αγγίξτε ταυτόχρονα τα κουμπιά  και  για περίπου 6 δευτερόλεπτα.



Αν απενεργοποιήσετε τα ηχητικά σήματα, αυτά θα συνεχίσουν να λειτουργούν όταν η συσκευή παρουσιάζει κάποια δυσλειτουργία.

9.3 Μόνιμο Επιπλέον Ξέβγαλμα

Με την επιλογή αυτή, μπορείτε να έχετε μόνιμα ενεργοποιημένο το επιπλέον ξέβγαλμα όταν ρυθμίζετε ένα νέο πρόγραμμα για το οποίο είναι επιλέξιμο.

- Για να **ενεργοποιήσετε/ απενεργοποιήσετε** αυτή την επιλογή, αγγίξτε ταυτόχρονα το κουμπί  και το κουμπί , μέχρι να **ανάψει/σβήσει** η αντίστοιχη ένδειξη. Αυτή η επιλογή προσθέτει δύο ξεβγάλματα και στην οθόνη εμφανίζεται η ένδειξη .





9.4 Απαλό Plus

Ορίστε την επιλογή Απαλό Plus για να βελτιστοποιηθεί η διανομή του μαλακτικού και να βελτιωθεί η απαλότητα των υφασμάτων.

Συνιστάται όταν χρησιμοποιείτε μαλακτικό.



Αυτή η επιλογή παρατείνει ελαφρώς τη διάρκεια του προγράμματος.

Για να **ενεργοποιήσετε/ απενεργοποιήσετε** αυτή την επιλογή, αγγίξτε ταυτόχρονα το κουμπί  και το κουμπί , μέχρι η ένδειξη  να **ανάψει/σβήσει** πάνω από την ένδειξη .

10. ΚΑΘΗΜΕΡΙΝΉ ΧΡΉΣΗ



ΠΡΟΕΙΔΟΠΟΙΗΣΗ!

Ανατρέξτε στα κεφάλαια σχετικά με την Ασφάλεια.

10.1 Ενεργοποίηση της συσκευής

1. Συνδέστε το φις τροφοδοσίας στην πρίζα.
2. Ανοίξτε τη βρύση παροχής νερού.
3. Πιέστε το κουμπί Ενεργ./Απενεργ. για μερικά δευτερόλεπτα για να ενεργοποιήσετε τη συσκευή.

Ακούγεται ένας σύντομος ήχος (εάν είναι ενεργοποιημένοι οι ήχοι). Ο διακόπτης επιλογής προγράμματος ρυθμίζεται αυτόματα στο πρόγραμμα Βαμβακερά.

Στην οθόνη εμφανίζεται το μέγιστο φορτίο, η προεπιλεγμένη θερμοκρασία, η μέγιστη ταχύτητα στυψίματος, οι ενδείξεις των φάσεων που αντιστοιχούν στο πρόγραμμα και η διάρκεια του κύκλου.

10.2 Φόρτωση των ρούχων

1. Ανοίξτε την πόρτα της συσκευής.
2. Τινάζετε τα ρούχα πριν τα τοποθετήσετε στη συσκευή.
3. Τοποθετήστε ένα-ένα τα ρούχα στον κάδο.

Φροντίστε να μην προσθέσετε πάρα πολλά ρούχα μέσα στον κάδο.

4. Κλείστε καλά την πόρτα.

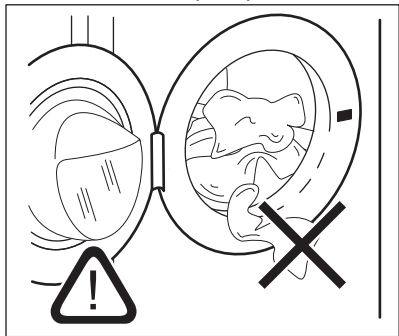

ΠΡΟΣΟΧΗ!

Βεβαιωθείτε ότι δεν υπάρχουν ρούχα ανάμεσα στο λάστιχο στεγανοποίησης και την πόρτα. Υπάρχει κίνδυνος διαρροής νερού ή πρόκλησης ζημιάς στα ρούχα.

10.3 Προσθήκη του απορρυπαντικού και των προσθετικών πλύσης

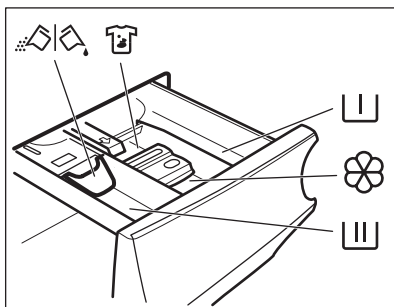

Θήκη για τη φάση πρόπλυσης και το πρόγραμμα μουλιάσματος.



Θήκη για τη φάση πλύσης.



Θήκη για υγρά προσθετικά πλύσης (μαλακτικό, προϊόντα κολλαρίσματος).

MAX Μέγιστο επίπεδο ποσότητας υγρών προσθετικών.



Θήκη για το αφαιρετικό λεκέδων.



Πτυσσόμενο κάλυμμα για απορρυπαντικό σε σκόνη ή σε υγρή μορφή.



Ακολουθείτε πάντα τις οδηγίες που υπάρχουν στη συσκευασία των απορρυπαντικών προϊόντων, αλλά συνιστούμε να μην υπερβαίνετε το μέγιστο υποδεικνυόμενο επίπεδο (**MAX**). Ωστόσο, αυτή η ποσότητα εγγυάται τα καλύτερα αποτελέσματα πλύσης.



Μετά από ένα κύκλο πλύσης, εάν είναι απαραίτητο, αφαιρέστε τυχόν υπολείμματα απορρυπαντικού από τη θήκη απορρυπαντικού.

10.4 Έλεγχος της θέσης του πτερυγίου

1. Τραβήξτε προς τα έξω τη θήκη απορρυπαντικού μέχρι να σταματήσει.
2. Πιέστε τον μοχλό προς τα κάτω για να αφαιρέσετε τη θήκη.

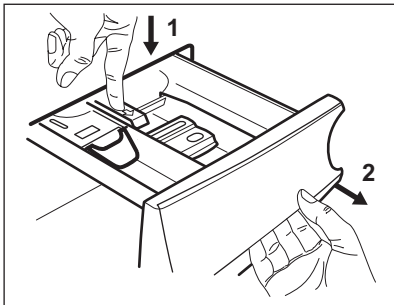

3. Για να χρησιμοποιήσετε απορρυπαντικό σε σκόνη, στρέψτε το πτερύγιο προς τα πάνω.

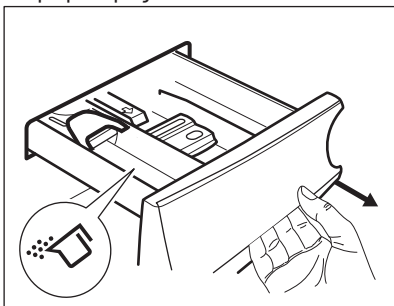

4. Για να χρησιμοποιήσετε απορρυπαντικό σε υγρή μορφή, στρέψτε το πτερύγιο προς τα κάτω.

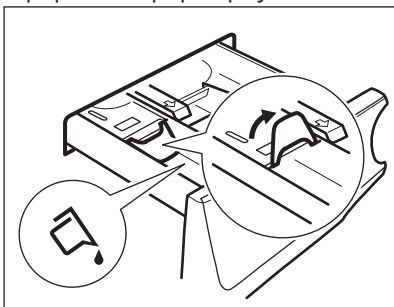

Με το πτερύγιο στη θέση ΚΑΤΩ:

- Μην χρησιμοποιείτε απορρυπαντικά με ζελατινώδη ή παχύρρευστη υφή.
 - Μην τοποθετείτε περισσότερο απορρυπαντικό σε υγρή μορφή από το όριο που υποδεικνύεται στο πτερύγιο.
 - Μην ρυθμίζετε τη φάση πρόπλυσης.
 - Μην ρυθμίζετε τη λειτουργία καθυστέρησης έναρξης.
5. Μετρήστε και προσθέστε τη σωστή ποσότητα απορρυπαντικού και μαλακτικού.
 6. Κλείστε προσεκτικά τη θήκη απορρυπαντικού.

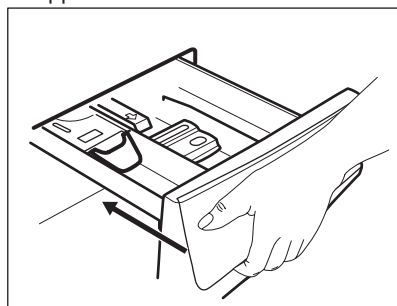

Βεβαιωθείτε ότι το πτερύγιο δεν δημιουργεί εμπόδιο κατά το κλείσιμο της θήκης.

10.5 Ρύθμιση ενός προγράμματος

1. Στρέψτε τον διακόπτη επιλογής προγράμματος για να επιλέξετε το επιθυμητό πρόγραμμα πλύσης. Θα ανάψει η ένδειξη του σχετικού προγράμματος.

Η ένδειξη του κουμπιού Έναρξη/Παύση αναβοσβήνει.

Στην οθόνη εμφανίζεται το μέγιστο δηλωμένο φορτίο για το πρόγραμμα, η προεπιλεγμένη θερμοκρασία, η μέγιστη

ταχύτητα στυψίματος, οι ενδείξεις των φάσεων πλύσης (όταν είναι διαθέσιμες) και μια ενδεικτική διάρκεια του προγράμματος.

2. Για να αλλάξετε τη θερμοκρασία ή/και την ταχύτητα στυψίματος, αγγίξτε τα σχετικά κουμπιά.
3. Εάν θέλετε, ορίστε μία ή περισσότερες επιλογές αγγίζοντας τα σχετικά κουμπιά. Οι σχετικές ενδείξεις ανάβουν στην οθόνη και οι δεδομένες πληροφορίες αλλάζουν ανάλογα.



Σε περίπτωση που μια επιλογή **δεν είναι δυνατή**, δεν ανάβει καμία ένδειξη και ακούγεται ένα ηχητικό σήμα.

10.6 Έναρξη ενός προγράμματος

Αγγίξτε το κουμπί Έναρξη/Παύση για να ξεκινήσει το πρόγραμμα. Η σχετική ένδειξη σταματάει να αναβοσβήνει και παραμένει αναμμένη. Στην οθόνη, η ένδειξη της φάσης λειτουργίας αρχίζει να αναβοσβήνει και η ένδειξη μέγιστου φορτίου σβήνει. Το πρόγραμμα ξεκινά και η πόρτα κλειδώνει. Στην οθόνη εμφανίζεται η ένδειξη .



Η αντλία αδειάσματος μπορεί να λειτουργεί για λίγο πριν από την πλήρωση της συσκευής με νερό.

10.7 Έναρξη προγράμματος με καθυστέρηση έναρξης

1. Αγγίξτε το κουμπί Καθυστέρηση Έναρξης επανειλημμένα μέχρι να εμφανιστεί στην οθόνη ο επιθυμητός χρόνος καθυστέρησης. Η ένδειξη  ανάβει.
2. Αγγίξτε το κουμπί Έναρξη/Παύση. Η συσκευή ξεκινά την αντίστροφη μέτρηση της καθυστέρησης έναρξης. Μόλις ολοκληρωθεί η αντίστροφη μέτρηση, το πρόγραμμα θα ξεκινήσει.



Η εκτίμηση της λειτουργίας PROSENSE ξεκινά στο τέλος της αντίστροφης μέτρησης.

Ακύρωση της καθυστέρησης έναρξης αφού έχει ξεκινήσει η αντίστροφη μέτρηση

Για να ακυρώσετε την καθυστέρηση έναρξης:

1. Αγγίξτε το κουμπί Έναρξη/Παύση για να θέσετε τη συσκευή σε παύση. Η σχετική ένδειξη θα αρχίσει να αναβοσβήνει.
2. Αγγίξτε το κουμπί Καθυστέρηση Έναρξης επανειλημμένα, έως ότου εμφανιστεί στην οθόνη η ένδειξη .
3. Αγγίξτε ξανά το κουμπί Έναρξη/Παύση για να ξεκινήσει άμεσα το πρόγραμμα.

Αλλαγή της καθυστέρησης έναρξης αφού έχει ξεκινήσει η αντίστροφη μέτρηση

Για να αλλάξετε την καθυστέρηση έναρξης:

1. Αγγίξτε το κουμπί Έναρξη/Παύση για να θέσετε τη συσκευή σε παύση. Η σχετική ένδειξη θα αρχίσει να αναβοσβήνει.
2. Αγγίξτε το κουμπί Καθυστέρηση Έναρξης επανειλημμένα μέχρι να εμφανιστεί στην οθόνη ο επιθυμητός χρόνος καθυστέρησης.
3. Αγγίξτε ξανά το κουμπί Έναρξη/Παύση για να ξεκινήσει η νέα αντίστροφη μέτρηση.

10.8 Ανίχνευση φορτίου ProSense



Η διάρκεια του προγράμματος που εμφανίζεται στην οθόνη αναφέρεται σε ένα **μεσαίο/μεγάλο μέγεθος φορτίου**.

Αφού αγγίξετε το κουμπί Έναρξη/Παύση, η ένδειξη του μέγιστου δηλωμένου φορτίου σβήνει, η ένδειξη  αναβοσβήνει και η λειτουργία ProSense αρχίζει την ανίχνευση του φορτίου ρούχων:

1. Η συσκευή ανιχνεύει το φορτίο μέσα στα πρώτα 30 δευτερόλεπτα: η ένδειξη **kg** και οι κουκίδες του χρόνου αναβοσβήνουν, ο κάδος περιστρέφεται για λίγο.
2. Στο τέλος της ανίχνευσης φορτίου, η ένδειξη **kg** σβήνει και οι κουκίδες του χρόνου σταματούν να αναβοσβήνουν. Η διάρκεια του προγράμματος θα προσαρμοστεί ανάλογα και μπορεί να αυξηθεί ή να μειωθεί. Αφού περάσουν ακόμα 30 δευτερόλεπτα, ξεκινάει η παροχή νερού.

Στο τέλος της ανίχνευσης φορτίου, **σε περίπτωση υπερφορτωμένου κάδου**, η ένδειξη **MAX** αναβοσβήνει στην οθόνη:

Σε αυτή την περίπτωση, για 30 δευτερόλεπτα, είναι δυνατή η παύση της συσκευής και η αφαίρεση των παραπάνω ρούχων.

Αφού αφαιρέσετε τα παραπάνω ρούχα, αγγίξτε το κουμπί Έναρξη/Παύση για να ξεκινήσει το πρόγραμμα ξανά. Η φάση ProSense μπορεί να επαναληφθεί έως και τρεις φορές (βλ. σημείο 1).

Σημαντικό! Εάν η ποσότητα των ρούχων δεν μειωθεί, το πρόγραμμα πλύσης ξεκινά, παρά την υπερφόρτωση. Σε αυτή την περίπτωση, δεν είναι δυνατό να διασφαλιστούν τα καλύτερα αποτελέσματα πλύσης.

i Περίπου 20 λεπτά μετά την έναρξη του προγράμματος, η διάρκειά του μπορεί να προσαρμοστεί ξανά, ανάλογα με τον βαθμό απορρόφησης νερού των υφασμάτων.

i Η ανίχνευση ProSense διεξάγεται μόνο με τα πλήρη προγράμματα πλύσης (όπου δεν είναι επιλεγμένη η παράλειψη φάσης).

10.9 Ενδείξεις φάσης προγράμματος

Όταν το πρόγραμμα ξεκινά, η ένδειξη της εκτελούμενης φάσης αναβοσβήνει και οι ενδείξεις των άλλων φάσεων παραμένουν σταθερά αναμμένες.

Π.χ. εκτελείται η φάση πλύσης ή

πρόπλυσης: 

Όταν η φάση τελειώσει, η σχετική ένδειξη σταματά να αναβοσβήνει και παραμένει σταθερά αναμμένη. Η ένδειξη της επόμενης φάσης αρχίζει να αναβοσβήνει.

Π.χ. εκτελείται η φάση ξεβγάλματος:



Εάν επιλέξετε το Ατμός Plus, εμφανίζονται οι ενδείξεις της φάσης ατμού.

Εκτελείται η φάση ατμού: 

Εκτελείται η φάση προστασίας κατά του

τσαλακώματος: 

10.10 Διακοπή ενός προγράμματος και αλλαγή των επιλογών

Όταν το πρόγραμμα εκτελείται, μπορείτε να αλλάξετε μόνο ορισμένες επιλογές:

1. Αγγίξτε το κουμπί Έναρξη/Παύση. Η σχετική ένδειξη θα αρχίσει να αναβοσβήνει.
2. Αλλάξτε τις επιλογές. Οι πληροφορίες που παρέχονται στην οθόνη αλλάζουν ανάλογα.
3. Αγγίξτε πάλι το κουμπί Έναρξη/Παύση.

Το πρόγραμμα πλύσης συνεχίζει.

10.11 Ακύρωση ενός προγράμματος που εκτελείται

1. Πιέστε το κουμπί Ενεργ./Απενεργ. για να ακυρώσετε το πρόγραμμα και να απενεργοποιήσετε τη συσκευή.

2. Πιέστε ξανά το κουμπί **Ενεργ./Απενεργ.** για να ενεργοποιήσετε τη συσκευή.

Τώρα μπορείτε να ρυθμίσετε ένα νέο πρόγραμμα πλήσης.



Εάν η φάση **ProSense** διεξάγεται ήδη και η πλήρωση νερού έχει ήδη ξεκινήσει, το νέο πρόγραμμα ξεκινά **χωρίς επανάληψη της φάσης ProSense**. Το νερό και το απορρυπαντικό δεν αδειάζουν προκειμένου να αποφευχθεί η σπατάλη. Στην οθόνη εμφανίζεται η μέγιστη διάρκεια του προγράμματος, η οποία ενημερώνεται περίπου 20 λεπτά μετά από την έναρξη του νέου προγράμματος.

10.12 Άνοιγμα της πόρτας



Εάν η θερμοκρασία και το επίπεδο του νερού στον κάδο είναι πολύ ψηλά ή/και ο κάδος ακόμα περιστρέφεται, δεν είναι δυνατόν να ανοίξετε την πόρτα.

Όσο βρίσκεται σε εξέλιξη κάποιο πρόγραμμα ή η καθυστέρηση έναρξης, η πόρτα της συσκευής είναι κλειδωμένη.

1. Αγγίξτε το κουμπί **Έναρξη/Παύση**. Στην οθόνη, η σχετική ένδειξη ασφάλισης πόρτας σβήνει.
2. Ανοίξτε την πόρτα της συσκευής. Εάν είναι απαραίτητο, προσθέστε ή αφαιρέστε ρούχα.
3. Κλείστε την πόρτα και αγγίξτε το κουμπί **Έναρξη/Παύση**.

Το πρόγραμμα ή η καθυστέρηση έναρξης επανεκκινούνται.

10.13 Τέλος του προγράμματος

Όταν ολοκληρωθεί το πρόγραμμα, η συσκευή σταματά αυτόματα. Τα ηχητικά σήματα τίθενται σε λειτουργία (εάν είναι ενεργοποιημένα).

Στην οθόνη, όλες οι ενδείξεις των φάσεων πλήσης σταθεροποιούνται και

στην περιοχή του χρόνου εμφανίζεται η ένδειξη

Η ένδειξη του κουμπιού **Έναρξη/Παύση** σβήνει.

Η πόρτα ξεκλειδώνει και η ένδειξη σβήνει.

1. Πιέστε το κουμπί **Ενεργ./Απενεργ.** για να απενεργοποιήσετε τη συσκευή. Πέντε λεπτά μετά από την ολοκλήρωση του προγράμματος, η λειτουργία εξοικονόμησης ενέργειας απενεργοποιεί αυτόματα τη συσκευή.



Όταν ενεργοποιήσετε ξανά τη συσκευή, στην οθόνη εμφανίζεται το τέλος του τελευταίου επιλεγμένου προγράμματος. Στρέψτε τον διακόπτη επιλογής προγράμματος για να επιλέξετε ένα νέο κύκλο.

2. Αφαιρέστε τα ρούχα από τη συσκευή.
3. Βεβαιωθείτε ότι ο κάδος είναι άδειος.
4. Αφήστε την πόρτα και τη θήκη απορρυπαντικού ελαφρώς ανοιχτά για την αποτροπή σχηματισμού μυκήτων και δυσάρεστων οσμών.
5. Κλείστε τη βρύση παροχής νερού.



10.14 Άδειασμα του νερού μετά την ολοκλήρωση του κύκλου



Εάν έχετε επιλέξει ένα πρόγραμμα ή μια επιλογή που δεν αδειάζει το νερό του τελευταίου ξεβγάλματος, το πρόγραμμα ολοκληρώνεται αλλά:

- Στην οθόνη εμφανίζεται η ένδειξη η ένδειξη της επιλογής ή και η ένδειξη κλειδωμένης πόρτας . Η ένδειξη της εκτελούμενης φάσης αναβοσβήνει.
 - Ο κάδος εξακολουθεί να περιστρέφεται σε τακτά χρονικά διαστήματα για την αποτροπή τσαλακώματος των ρούχων.
 - Η πόρτα παραμένει κλειδωμένη.
 - Πρέπει να αδειάσετε το νερό για να ανοίξετε την πόρτα:
1. Εάν είναι απαραίτητο, αγγίξτε το κουμπί **Στύψιμο** για να μειώσετε τη

ταχύτητα στυψίματος που προτείνεται από τη συσκευή.

2. Αγγίξτε το κουμπί Έναρξη/Παύση:

- Εάν έχετε ρυθμίσει , η συσκευή αδειάζει το νερό και στύβει.
- Εάν έχετε ρυθμίσει , η συσκευή μόνο αδειάζει το νερό.

Η ένδειξη της επιλογής  ή  σβήνει,

ενώ η ένδειξη  αναβοσβήνει και στη συνέχεια σβήνει.

3. Μόλις ολοκληρωθεί το πρόγραμμα και η ένδειξη κλειδωμένης πόρτας

 σβήσει, μπορείτε να ανοίξετε την πόρτα.

4. Πιέστε το κουμπί Ενεργ./Απενεργ. για μερικά δευτερόλεπτα για να απενεργοποιήσετε τη συσκευή.



Σε αυτή την περίπτωση, η συσκευή αδειάζει το νερό αυτόματα μετά από περίπου 18 ώρες.

- Δεν χρησιμοποιείτε τη συσκευή για 5 λεπτά πριν αγγίξετε το κουμπί Έναρξη/Παύση. Πιέστε το κουμπί Ενεργ./Απενεργ. για να ενεργοποιήσετε ξανά τη συσκευή.
- Πέντε λεπτά μετά την ολοκλήρωση του προγράμματος πλύσης Πιέστε το κουμπί Ενεργ./Απενεργ. για να ενεργοποιήσετε ξανά τη συσκευή. Η οθόνη εμφανίζει το τέλος του τελευταία επιλεγμένου προγράμματος. Στρέψτε τον διακόπτη επιλογής προγράμματος για να επιλέξετε ένα νέο κύκλο.



Αν έχετε επιλέξει ένα πρόγραμμα ή μια λειτουργία που ολοκληρώνεται με παραμονή νερού στον κάδο, η λειτουργία αναμονής **δεν απενεργοποιεί** τη συσκευή ώστε να σας υπενθυμίσει να αδειάσετε τον κάδο.

10.15 Επιλογή αναμονής

Η λειτουργία αναμονής απενεργοποιεί αυτόματα τη συσκευή για να μειώσει την κατανάλωση ενέργειας όταν:

11. ΥΠΟΔΕΪΞΕΙΣ ΚΑΙ ΣΥΜΒΟΥΛΕΣ



ΠΡΟΕΙΔΟΠΟΙΗΣΗ!

Ανατρέξτε στα κεφάλαια σχετικά με την Ασφάλεια.

11.1 Φορτίο ρούχων

- Χωρίστε τα ρούχα σε: λευκά, χρωματιστά, συνθετικά, ευαίσθητα και μάλλινα.
- Τηρείτε τις οδηγίες πλύσης στις επικέτες των ρούχων.
- Μην πλένετε λευκά και χρωματιστά ρούχα μαζί.
- Ορισμένα χρωματιστά ρούχα μπορεί να ξεθωριάσουν κατά την πρώτη πλύση. Σας συνιστούμε να τα πλένετε χωριστά τις πρώτες δύο φορές.
- Κουμπώνετε τις μαξιλαροθήκες, τα φερμουάρ, τις κόπιτσες και τα κουμπιά. Δένετε τις ζώνες.
- Αδειάζετε τις τσέπες και ξεδιπλώνετε τα ρούχα.

- Πλένετε τα ρούχα με πολλές στρώσεις, τα μάλλινα και τα ρούχα με στάμπες από την ανάποδη.
- Κάνετε προεργασία αφαίρεσης των δύσκολων λεκέδων.
- Χρησιμοποιείτε ειδικό απορρυπαντικό για τους δύσκολους λεκέδες.
- Απαιτείται ιδιαίτερη προσοχή με τις κουρτίνες. Αφαιρείτε τα γαντζάκια και τοποθετείτε τις κουρτίνες σε δίχτυ πλυσίματος ή σε μαξιλαροθήκη.
- Μην πλένετε ρούχα χωρίς στρίψωμα ή ρούχα με σκισίματα. Για μικρά ή/και ευαίσθητα υφάσματα, χρησιμοποιείτε δίχτυ πλυσίματος (π.χ. σουτιέν με μπανέλες, ζώνες, καλσόν, κ.λπ.).
- Όταν το φορτίο είναι πολύ μικρό, μπορεί να προκληθούν προβλήματα ισορροπίας κατά τη φάση στυψίματος, με αποτέλεσμα τον υπερβολικό κραδασμό. Σε περίπτωση που συμβεί αυτό:

- a. διακόψτε το πρόγραμμα και ανοίξτε την πόρτα (ανατρέξτε στην ενότητα «Ανοιγμα της πόρτας ενώ είναι σε εξέλιξη ένα πρόγραμμα ή η καθυστέρηση έναρξης»),
- b. καταλείψτε ξανά τα ρούχα στον κάδο με το χέρι έτσι ώστε να γίνει ομοιόμορφη κατανομή τους στον κάδο,
- c. πιέστε το κουμπί Έναρξη/Παύση. Η φάση στύψματος συνεχίζει.

11.2 Επίμονοι λεκέδες

Για μερικούς λεκέδες δεν αρκεί το νερό και το απορρυπαντικό.

Συνιστούμε να κάνετε προεργασία αφαίρεσης αυτών των λεκέδων πριν τοποθετήσετε τα ρούχα στο πλυντήριο.

Διατίθενται ειδικά αφαιρετικά λεκέδων. Χρησιμοποιήστε το κατάλληλο αφαιρετικό για τον τύπο του λεκέ και του υφάσματος.

11.3 Απορρυπαντικά και άλλες επεξεργασίες

- Χρησιμοποιείτε μόνο απορρυπαντικά και άλλες επεξεργασίες κατάλληλα για χρήση σε πλυντήριο ρούχων:
 - απορρυπαντικά σε σκόνη για κάθε τύπο υφάσματος,
 - απορρυπαντικά σε σκόνη για ευαίσθητα υφάσματα (μέγ. θερμοκρασία 40 °C) και μάλλινα,
 - απορρυπαντικά σε υγρή μορφή, κατά προτίμηση για προγράμματα πλύσης σε χαμηλή θερμοκρασία (μέγ. θερμοκρασία 60 °C), για κάθε τύπο υφάσματος ή ειδικά μόνο για μάλλινα.
- Μην αναμειγνύετε διαφορετικούς τύπους απορρυπαντικών.
- Για την προστασία του περιβάλλοντος, μη χρησιμοποιείτε μεγαλύτερη ποσότητα απορρυπαντικού από τη συνιστώμενη.
- Τηρείτε πάντα τις οδηγίες στη συσκευασία των απορρυπαντικών ή

άλλων επεξεργασιών χωρίς να υπερβαίνετε το μέγιστο

υποδεικνυόμενο επίπεδο (**MAX**).

- Χρησιμοποιείτε τα συνιστώμενα απορρυπαντικά για τον τύπο και το χρώμα των ρούχων, τη θερμοκρασία του προγράμματος πλύσης και τον βαθμό λερώματος.

11.4 Οικολογικές συμβουλές

- Για την πλύση κανονικά λερωμένων ρούχων, χρησιμοποιείτε προγράμματα χωρίς φάση πρόπλυσης.
- Περιμένετε πάντα έως ότου συμπληρωθεί το μέγιστο επιτρεπόμενο φορτίο ρούχων, για να ξεκινήσετε ένα πρόγραμμα πλύσης.
- Εάν κάνετε προεργασία αφαίρεσης των λεκέδων, μπορείτε να χρησιμοποιήσετε αφαιρετικό λεκέδων όταν επιλέγετε κάποιο πρόγραμμα με χαμηλή θερμοκρασία.
- Ελέγξτε τη σκληρότητα του νερού στο οικιακό σας σύστημα, ώστε να χρησιμοποιείτε τη σωστή ποσότητα απορρυπαντικού. Ανατρέξτε στην ενότητα «Σκληρότητα νερού».

11.5 Σκληρότητα νερού

Αν η σκληρότητα του νερού στην περιοχή σας είναι υψηλή ή μέτρια, συνιστάται να χρησιμοποιείτε αποσκληρυντικό νερού για πλυντήρια ρούχων. Σε περιοχές όπου η σκληρότητα του νερού είναι χαμηλή, δεν χρειάζεται να χρησιμοποιείτε αποσκληρυντικό.

Για πληροφορίες σχετικά με τη σκληρότητα του νερού στην περιοχή σας, επικοινωνήστε με την τοπική υπηρεσία ύδρευσης.

Χρησιμοποιείτε τη σωστή ποσότητα αποσκληρυντή νερού. Τηρείτε τις οδηγίες που υπάρχουν στη συσκευασία του προϊόντος.

12. ΦΡΟΝΤΙΔΑ ΚΑΙ ΚΑΘΑΡΙΣΜΑ



ΠΡΟΕΙΔΟΠΟΙΗΣΗ!
Ανατρέξτε στα κεφάλαια σχετικά με την Ασφάλεια.

12.1 Εξωτερικό καθάρισμα

Καθαρίζετε τη συσκευή μόνο με ήπιο σαπούνι και χλιαρό νερό. Σκουπίζετε καλά όλες τις επιφάνειες.



ΠΡΟΣΟΧΗ!
Μη χρησιμοποιείτε οινόπνευμα, διαλυτικά ή χημικά προϊόντα.



ΠΡΟΣΟΧΗ!
Μην καθαρίζετε τις μεταλλικές επιφάνειες με απορρυπαντικό που έχει βάση τη χλωρίνη.

12.2 Αφαίρεση αλάτων



Αν η σκληρότητα του νερού στην περιοχή σας είναι υψηλή ή μέτρια, συνιστάται να χρησιμοποιείτε αποσκληρυντικό νερού για πλυντήρια ρούχων.

Ελέγχετε τακτικά τον κάδο για άλατα.

Τα συνηθισμένα απορρυπαντικά περιέχουν ήδη ουσίες αποσκληρυνσης του νερού, αλλά συνιστούμε κατά διαστήματα να εκτελείτε έναν κύκλο με άδειο κάδο και κάποιο αποσκληρυντικό νερού.



Τηρείτε πάντα τις οδηγίες που υπάρχουν στη συσκευασία του προϊόντος.

12.3 Πλύση συντήρησης

Η επαναλαμβανόμενη και παρατεταμένη χρήση προγραμμάτων χαμηλής θερμοκρασίας μπορεί να προκαλέσει επικαθίσεις απορρυπαντικού, υπολείμματα χνουδιών και ανάπτυξη βακτηρίων στο εσωτερικό του κάδου. Έτσι μπορεί να δημιουργηθούν δυσάρεστες οσμές και μύκητες.

Για την εξάλειψη αυτών των επικαθίσεων και την υγιεινή του εσωτερικού τμήματος της συσκευής, εκτελείτε τακτικά μια πλύση συντήρησης (τουλάχιστον μία φορά το μήνα):

1. Βγάλτε όλα τα ρούχα από τον κάδο.
2. Εκτελέστε ένα πρόγραμμα για βαμβακερά στη μέγιστη θερμοκρασία με μια μικρή ποσότητα απορρυπαντικού σε μορφή σκόνης.

12.4 Λάστιχο πόρτας

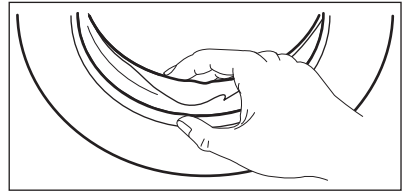

Ελέγχετε τακτικά το λάστιχο και απομακρύνετε όλα τα αντικείμενα από το εσωτερικό τμήμα.

12.5 Καθάρισμα του κάδου

Ελέγχετε τακτικά τον κάδο για την αποφυγή συγκέντρωσης σωματιδίων σκουριάς.

Για έναν πλήρη καθαρισμό:

1. Καθαρίζετε τον κάδο με ειδικά προϊόντα για ανοξείδωτο ασάλι.



Τηρείτε πάντα τις οδηγίες που υπάρχουν στη συσκευασία του προϊόντος.

2. Θέστε σε λειτουργία ένα σύντομο πρόγραμμα για βαμβακερά σε υψηλή θερμοκρασία, με άδειο κάδο και μικρή ποσότητα απορρυπαντικού σε σκόνη, για να ξεπλύνετε τυχόν υπολείμματα.

12.6 Καθαρισμός της θήκης απορρυπαντικού

Για την αποφυγή πιθανών επικαθίσεων ξηρού απορρυπαντικού ή πηγμένου μαλακτικού ή/και τον σχηματισμό μούχλας στο συρτάρι της θήκης

απορρυπαντικού, σε αραιά διαστήματα ακολουθείτε την παρακάτω διαδικασία καθαρισμού:

1. Ανοίξτε το συρτάρι. Πιέστε την αρπάγη προς τα κάτω όπως υποδεικνύεται στην εικόνα και τραβήξτε το προς τα έξω.

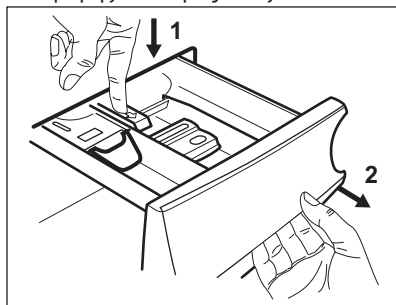

2. Αφαιρέστε το επάνω μέρος της θήκης προσθετικού πλύσης για ευκολότερο καθαρισμό και ξεπλύνετε το με τρεχούμενο χλιαρό νερό, για να απομακρύνετε τυχόν ίχνη συσσωρευμένου απορρυπαντικού. Αφού το καθαρίσετε, ξανατοποθετήστε το επάνω μέρος στη θέση του.

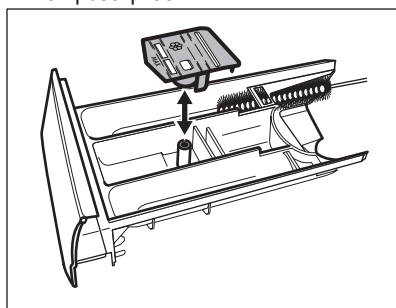

3. Φροντίστε να απομακρύνετε κάθε υπόλειμμα απορρυπαντικού από το επάνω και κάτω μέρος της υποδοχής. Καθαρίστε την υποδοχή με μια μικρή βούρτσα.

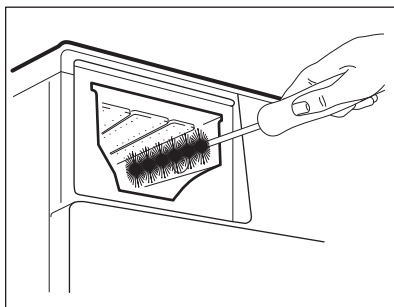

4. Εισαγάγετε το συρτάρι απορρυπαντικού στις ράγες οδηγούς και κλείστε το. Εκτελέστε το πρόγραμμα ξεβγάλματος χωρίς ρούχα μέσα στον κάδο.

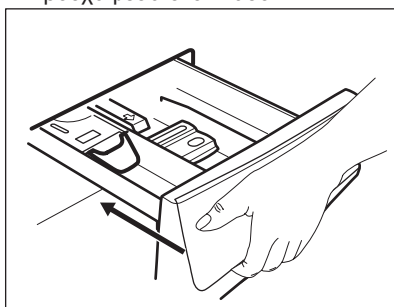

12.7 Καθαρισμός της αντλίας αδειάσματος



ΠΡΟΕΙΔΟΠΟΙΗΣΗ!

Αποσυνδέστε το φιν τροφοδοσίας από την πρίζα.



Ελέγχετε τακτικά το φίλτρο της αντλίας αδειάσματος και διασφαλίζετε ότι είναι καθαρό.

Καθαρίστε την αντλία αδειάσματος, εάν:

- Η συσκευή δεν αδειάζει το νερό.
- Ο κάδος δεν περιστρέφεται.
- Ακούγεται ένας ασυνήθιστος θόρυβος από τη συσκευή λόγω φραγής της αντλίας αδειάσματος.
- Στην οθόνη εμφανίζεται ο κωδικός βλάβης **E20**.



ΠΡΟΕΙΔΟΠΟΙΗΣΗ!

- Μην αφαιρείτε το φίλτρο ενώ η συσκευή βρίσκεται σε λειτουργία.
- Μην καθαρίζετε την αντλία εάν το νερό στο εσωτερικό της συσκευής είναι ζεστό. Περιμένετε μέχρι το νερό να κρυώσει

Ακολουθήστε την παρακάτω διαδικασία για να καθαρίσετε την αντλία:

1. Ανοίξτε το κάλυμμα της αντλίας.

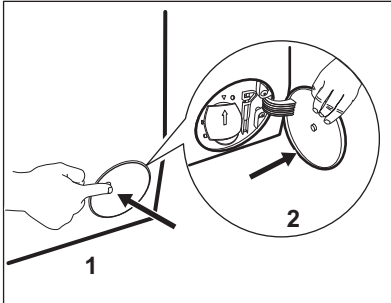

2. Τοποθετήστε ένα κατάλληλο δοχείο κάτω από την αντλία αδειάσματος για να συλλέξετε το νερό που θα τρέξει.
3. Ανοίξτε το στόμιο προς τα κάτω. Να έχετε πάντα πρόχειρο ένα πανί για να σκουπίσετε το νερό που τυχόν τρέξει κατά την αφαίρεση του φίλτρου.

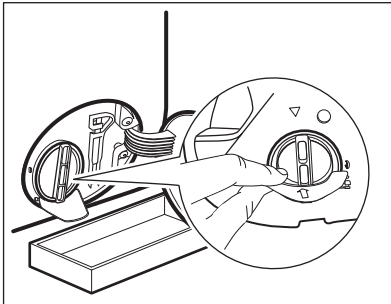

4. Στρέψτε το φίλτρο 180 μοίρες προς τα αριστερά για να το ανοίξετε, χωρίς να το αφαιρέσετε. Αφήστε το νερό να τρέξει.

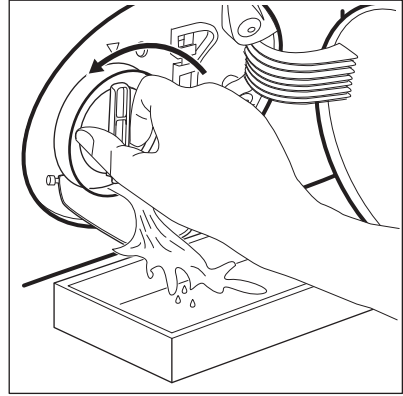

5. Όταν γεμίσει το δοχείο με νερό, στρέψτε το φίλτρο στην αρχική του θέση και αδειάστε το δοχείο.
6. Επαναλάβετε τα βήματα 4 και 5 μέχρι το νερό να σταματήσει να τρέχει.
7. Στρέψτε το φίλτρο προς τα αριστερά για να το αφαιρέσετε.

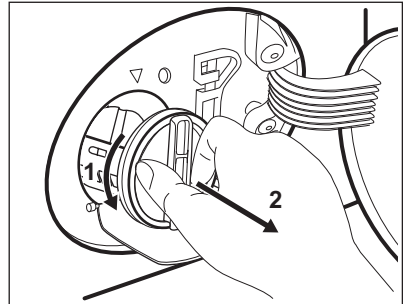

8. Εάν είναι απαραίτητο, αφαιρέστε χνούδια και αντικείμενα από την υποδοχή του φίλτρου.
9. Βεβαιωθείτε ότι η φτερωτή της αντλίας μπορεί να περιστρέφεται. Εάν δεν περιστρέφεται, επικοινωνήστε με το Εξουσιοδοτημένο Κέντρο Σέρβις.

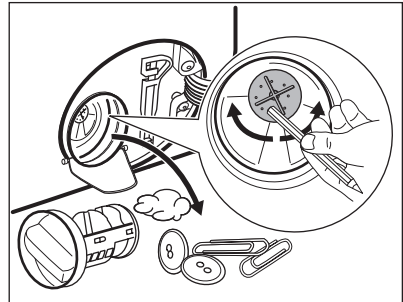

10. Καθαρίστε το φίλτρο με τρεχούμενο νερό.

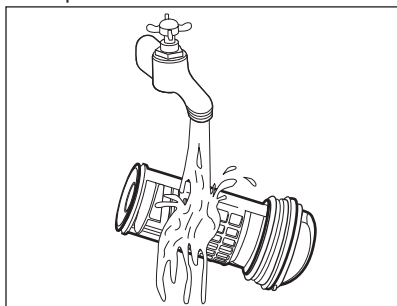

11. Τοποθετήστε και πάλι το φίλτρο στους ειδικούς οδηγούς περιστρέφοντάς το δεξιόστροφα. Βεβαιωθείτε ότι έχετε σφίξει καλά το φίλτρο, για την αποτροπή διαρροών.

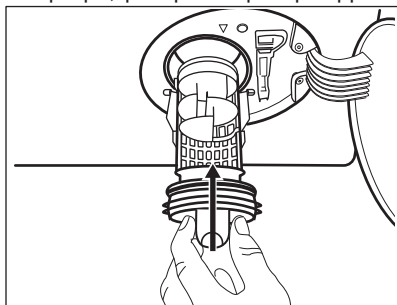

12. Κλείστε το κάλυμμα της αντλίας.

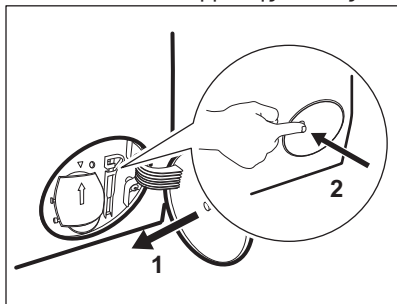

Όταν αδειάζετε το νερό με τη διαδικασία αδειάσματος νερού έκτακτης ανάγκης, πρέπει να ενεργοποιήσετε το σύστημα αδειάσματος ξανά:

- Τοποθετήστε 2 λίτρα νερό στη θήκη κύριας πλύσης της θήκης απορρυπαντικού.
- Εκκινήστε το πρόγραμμα για να αδειάσετε το νερό.

12.8 Καθάρισμα του σωλήνα παροχής και του φίλτρου της βαλβίδας

Συνιστάται να καθαρίζετε κατά διαστήματα τα φίλτρα του σωλήνα παροχής και της βαλβίδας, για να απομακρύνονται τυχόν κατάλοιπα που συσσωρεύονται με την πάροδο του χρόνου:

- Αφαιρέστε τον σωλήνα παροχής από τη βρύση και καθαρίστε το φίλτρο.

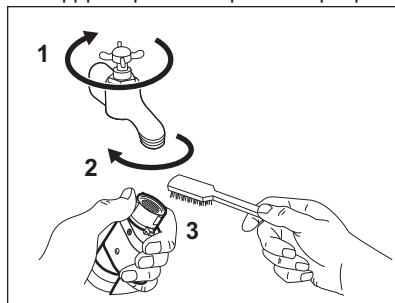

- Αφαιρέστε τον σωλήνα παροχής από τη συσκευή χαλαρώνοντας το παξιμάδι δακτυλίου.

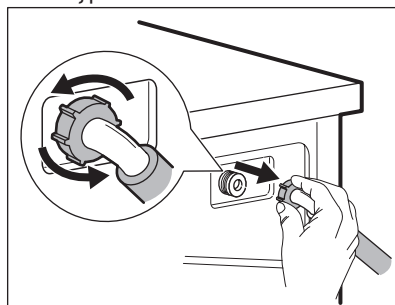

- Καθαρίστε το φίλτρο βαλβίδας στο πίσω μέρος της συσκευής με μια οδοντόβουρτσα.

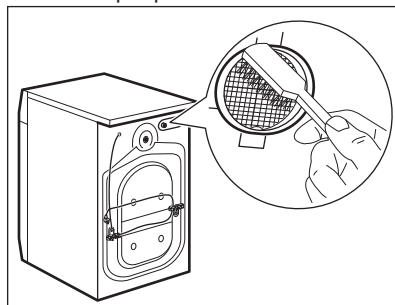

4. Όταν ξανασυνδέσετε τον σωλήνα στο πίσω μέρος της συσκευής, στρέψτε τον προς τα αριστερά ή προς τα δεξιά (όχι κατακόρυφα) ανάλογα με τη θέση της βρύσης παροχής νερού.

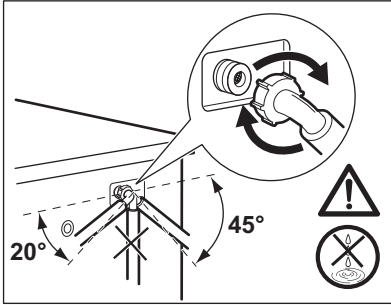

12.9 Επείγον άδειασμα του νερού

Εάν η συσκευή δεν μπορεί να αδειάσει το νερό, ακολουθήστε την ίδια διαδικασία η οποία περιγράφεται στην παράγραφο «Καθάρισμα του φίλτρου αδειάσματος». Εάν απαιτείται, καθαρίστε την αντλία.

Όταν αδειάζετε το νερό με τη διαδικασία αδειάσματος νερού έκτακτης ανάγκης, πρέπει να ενεργοποιήσετε το σύστημα αδειάσματος ξανά:

1. Τοποθετήστε 2 λίτρα νερό στη θήκη κύριας πλύσης της θήκης απορρυπαντικού.
2. Εκκινήστε το πρόγραμμα για να αδειάσετε το νερό.

12.10 Προστασία από τον πάγο

Εάν η συσκευή είναι εγκατεστημένη σε χώρο όπου η θερμοκρασία μπορεί να φτάσει κοντά στους 0 °C ή πιο κάτω, αφαιρέστε το υπολειπόμενο νερό από τον σωλήνα παροχής και από την αντλία αδειάσματος.

1. Αποσυνδέστε το φινιρζο της τροφοδοσίας από την πρίζα.
2. Κλείστε τη βρύση παροχής νερού.
3. Τοποθετήστε τα δύο άκρα του σωλήνα παροχής σε μια λεκάνη και αφήστε το νερό να τρέξει από το σωλήνα.
4. Αδειάστε την αντλία αδειάσματος. Ανατρέξτε στη διαδικασία αδειάσματος νερού έκτακτης ανάγκης.
5. Όταν η αντλία αδειάσματος είναι κενή, τοποθετήστε ξανά τον σωλήνα παροχής.



ΠΡΟΕΙΔΟΠΟΙΗΣΗ!

Βεβαιωθείτε ότι η θερμοκρασία είναι πάνω από 0 °C, πριν χρησιμοποιήσετε ξανά τη συσκευή. Ο κατασκευαστής δεν ευθύνεται για βλάβες που οφείλονται σε χαμηλές θερμοκρασίες.

13. ΑΝΤΙΜΕΤΩΠΙΣΗ ΠΡΟΒΛΗΜΑΤΩΝ



ΠΡΟΕΙΔΟΠΟΙΗΣΗ!

Ανατρέξτε στα κεφάλαια σχετικά με την Ασφάλεια.

13.1 Εισαγωγή

Η συσκευή δεν ξεκινά ή σταματά κατά τη λειτουργία.

Αρχικά, προσπαθήστε να βρείτε τρόπο επίλυσης του προβλήματος (ανατρέξτε στον πίνακα). Εάν το πρόβλημα παραμένει, επικοινωνήστε με το Εξουσιοδοτημένο Κέντρο Σέρβις.

Σε περίπτωση σοβαρών προβλημάτων, τα ηχητικά σήματα

ενεργοποιούνται, στην οθόνη εμφανίζεται έναν κωδικό βλάβης και το κουμπί Έναρξη/Παύση μπορεί να αναβοσβήνει συνεχώς:

- **E10** - Η συσκευή δεν γεμίζει σωστά με νερό.
- **E20** - Η συσκευή δεν αδειάζει το νερό.
- **E40** - Η πόρτα της συσκευής είναι ανοιχτή ή δεν έχει κλείσει σωστά. Ελέγξτε την πόρτα!



Αν η συσκευή έχει φορτωθεί υπερβολικά, αφαιρέστε μερικά ρούχα από τον κάδο ή/και πιέζετε την πόρτα ενώ αγγίζετε το κουμπί Έναρξη/Παύση μέχρι η ένδειξη  να σταματήσει να αναβοσβήνει (δείτε την παρακάτω εικόνα).

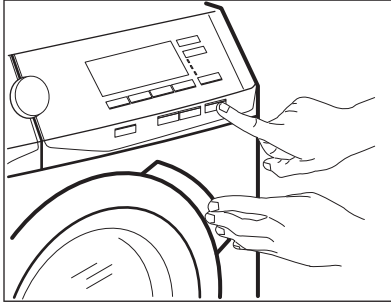

- **EHO** - Η ηλεκτρική τροφοδοσία δεν είναι σταθερή. Περιμένετε μέχρι να σταθεροποιηθεί η ηλεκτρική τροφοδοσία.
- **EG1** - Δεν υπάρχει επικοινωνία μεταξύ των ηλεκτρονικών στοιχείων της συσκευής. Απενεργοποιήστε τη συσκευή και ενεργοποιήστε την ξανά.
- **EFO** - Έχει ενεργοποιηθεί ο μηχανισμός προστασίας από υπερχειλίση. Αποσυνδέστε τη συσκευή και κλείστε τη βρύση παροχής νερού. Επικοινωνήστε με το Εξουσιοδοτημένο Κέντρο Σέρβις.



ΠΡΟΕΙΔΟΠΟΙΗΣΗ!

Πριν από την εκτέλεση οποιουδήποτε ελέγχου, απενεργοποιείτε τη συσκευή.

13.2 Πιθανές βλάβες

Πρόβλημα	Πιθανή αντιμετώπιση
Το πρόγραμμα δεν ξεκινά.	<ul style="list-style-type: none"> • Βεβαιωθείτε ότι το φις τροφοδοσίας έχει συνδεθεί στην πρίζα. • Βεβαιωθείτε ότι η πόρτα της συσκευής είναι κλειστή. • Βεβαιωθείτε ότι δεν έχει καεί κάποια ασφάλεια στον πίνακα ασφαλειών. • Βεβαιωθείτε ότι έχετε αγγίξει το Έναρξη/Παύση. • Αν είναι επιλεγμένη η καθυστέρηση έναρξης, ακυρώστε τη ρύθμιση ή περιμένετε μέχρι το τέλος της αντίστροφης μέτρησης. • Απενεργοποιήστε τη λειτουργία Κλείδωμα ασφαλείας για παιδιά, εάν είναι ενεργοποιημένη.

Πρόβλημα	Πιθανή αντιμετώπιση
<p>Η συσκευή δεν γεμίζει με νερό όπως πρέπει.</p>	<ul style="list-style-type: none"> • Βεβαιωθείτε ότι η βρύση παροχής νερού είναι ανοιχτή. • Βεβαιωθείτε ότι η πίεση της παροχής νερού δεν είναι πολύ χαμηλή. Για την πληροφορία αυτή, επικοινωνήστε με την τοπική υπηρεσία ύδρευσης. • Βεβαιωθείτε ότι η βρύση παροχής νερού δεν είναι φραγμένη. • Βεβαιωθείτε ότι ο σωλήνας παροχής δεν έχει συστραφεί ή τσακίσει. • Βεβαιωθείτε ότι η σύνδεση του σωλήνα παροχής νερού είναι σωστή. • Βεβαιωθείτε ότι το φίλτρο του σωλήνα παροχής και το φίλτρο της βαλβίδας δεν είναι φραγμένα. Ανατρέξτε στο κεφάλαιο «Φροντίδα και καθάρισμα».
<p>Η συσκευή γεμίζει με νερό και κατόπιν αδειάζει αμέσως</p>	<ul style="list-style-type: none"> • Βεβαιωθείτε ότι ο σωλήνας αδειάσματος βρίσκεται στη σωστή θέση. Ο σωλήνας μπορεί να είναι πολύ χαμηλά. Ανατρέξτε στο κεφάλαιο «Οδηγίες εγκατάστασης».
<p>Η συσκευή δεν αδειάζει το νερό.</p>	<ul style="list-style-type: none"> • Βεβαιωθείτε ότι το σιφόνι του νιπτήρα δεν είναι φραγμένο. • Βεβαιωθείτε ότι ο σωλήνας αδειάσματος δεν έχει συστραφεί ή τσακίσει. • Βεβαιωθείτε ότι το φίλτρο αδειάσματος δεν είναι φραγμένο. Καθαρίστε το φίλτρο, εάν απαιτείται. Ανατρέξτε στο κεφάλαιο «Φροντίδα και καθάρισμα». • Βεβαιωθείτε ότι η σύνδεση του σωλήνα αδειάσματος είναι σωστή. • Ρυθμίστε το πρόγραμμα αδειάσματος, αν είχατε ρυθμίσει πρόγραμμα χωρίς φάση αδειάσματος. • Ρυθμίστε το πρόγραμμα αδειάσματος, αν είχατε ρυθμίσει επιλογή που τελειώνει με νερό στον κάδο.
<p>Δεν λειτουργεί η φάση συψίματος ή ο κύκλος πλυσίματος διαρκεί περισσότερο από ό,τι συνήθως.</p>	<ul style="list-style-type: none"> • Επιλέξτε το πρόγραμμα συψίματος. • Βεβαιωθείτε ότι το φίλτρο αδειάσματος δεν είναι φραγμένο. Καθαρίστε το φίλτρο, εάν απαιτείται. Ανατρέξτε στο κεφάλαιο «Φροντίδα και καθάρισμα». • Κατανείμετε με το χέρι τα ρούχα στον κάδο και ξεκινήστε πάλι τη φάση συψίματος. Το πρόβλημα αυτό μπορεί να προκαλείται από προβλήματα ισορροπίας.
<p>Υπάρχει διαρροή νερού στο πάτωμα.</p>	<ul style="list-style-type: none"> • Βεβαιωθείτε ότι οι σύνδεσμοι των σωλήνων νερού είναι καλά σφιγμένοι και ότι δεν υπάρχουν διαρροές νερού. • Βεβαιωθείτε ότι ο σωλήνας παροχής νερού και ο σωλήνας αδειάσματος δεν έχουν υποστεί ζημιά. • Βεβαιωθείτε ότι χρησιμοποιείτε το σωστό απορρυπαντικό και τη σωστή ποσότητά του.

Πρόβλημα	Πιθανή αντιμετώπιση
Δεν μπορείτε να ανοίξετε την πόρτα της συσκευής.	<ul style="list-style-type: none"> • Βεβαιωθείτε ότι έχει επιλεγεί ένα πρόγραμμα πλύσης που τελειώνει με παραμονή νερού στον κάδο. • Βεβαιωθείτε ότι το πρόγραμμα πλύσης έχει ολοκληρωθεί. • Επιλέξτε το πρόγραμμα αδειάσματος ή στυψίματος, εάν υπάρχει νερό στον κάδο. • Βεβαιωθείτε ότι η συσκευή τροφοδοτείται με ρεύμα. • Το πρόβλημα αυτό μπορεί να οφείλεται σε βλάβη της συσκευής. Επικοινωνήστε με το Εξουσιοδοτημένο Κέντρο Σέρβις. Αν χρειαστεί να ανοίξετε την πόρτα, διαβάστε προσεκτικά την ενότητα «Επείγον άνοιγμα πόρτας».
Ακούγεται ένας ασυνήθιστος θόρυβος από τη συσκευή και η συσκευή δονείται.	<ul style="list-style-type: none"> • Βεβαιωθείτε ότι η συσκευή είναι οριζοντιωμένη σωστά. Ανατρέξτε στο κεφάλαιο «Οδηγίες εγκατάστασης». • Βεβαιωθείτε ότι έχετε αφαιρέσει τα υλικά συσκευασίας ή/και τους πείρους μεταφοράς. Ανατρέξτε στο κεφάλαιο «Οδηγίες εγκατάστασης». • Προσθέστε περισσότερα ρούχα στον κάδο. Το φορτίο μπορεί να είναι πολύ μικρό.
Η διάρκεια του προγράμματος αυξάνεται ή μειώνεται κατά την εκτέλεση του προγράμματος.	<ul style="list-style-type: none"> • Η λειτουργία ProSense έχει τη δυνατότητα προσαρμογής της διάρκειας του προγράμματος ανάλογα με τον τύπο και το μέγεθος φορτίου των ρούχων. Ανατρέξτε στην παράγραφο «Ανίχνευση φορτίου ProSense» στο κεφάλαιο «Καθημερινή χρήση».
Τα αποτελέσματα της πλύσης δεν είναι ικανοποιητικά.	<ul style="list-style-type: none"> • Αυξήστε την ποσότητα απορρυπαντικού ή χρησιμοποιήστε κάποιο άλλο. • Χρησιμοποιήστε ειδικά προϊόντα για την αφαίρεση των επίμονων λεκέδων πριν από την πλύση των ρούχων. • Βεβαιωθείτε ότι έχετε επιλέξει τη σωστή θερμοκρασία. • Μειώστε τον όγκο του φορτίου.
Υπερβολικός αφρός στον κάδο κατά τη διάρκεια του κύκλου πλύσης.	<ul style="list-style-type: none"> • Μειώστε την ποσότητα του απορρυπαντικού.
Μετά από τον κύκλο πλύσης, υπάρχουν κάποια υπολείμματα απορρυπαντικού μέσα στο συρτάρι της θήκης.	<ul style="list-style-type: none"> • Βεβαιωθείτε ότι το πτερύγιο βρίσκεται στη σωστή θέση (ΠΑΝΩ για απορρυπαντικό σε σκόνη - ΚΑΤΩ για απορρυπαντικό σε υγρή μορφή). • Βεβαιωθείτε ότι έχετε χρησιμοποιήσει τη θήκη απορρυπαντικού σύμφωνα με τις ενδείξεις που δίνονται στο παρόν εγχειρίδιο χρήστη.

Μετά τον έλεγχο, ενεργοποιήστε τη συσκευή. Το πρόγραμμα συνεχίζει από το σημείο στο οποίο διακόπηκε.

Εάν το πρόβλημα εμφανιστεί ξανά, επικοινωνήστε με το Εξουσιοδοτημένο Κέντρο Σέρβις. Εάν στην οθόνη εμφανίζονται άλλοι κωδικοί βλάβης. Απενεργοποιήστε και ενεργοποιήστε τη συσκευή. Εάν το πρόβλημα παραμένει, επικοινωνήστε με το Εξουσιοδοτημένο Κέντρο Σέρβις.

13.3 Επείγον άνοιγμα πόρτας

Σε περίπτωση διακοπής ρεύματος ή βλάβης της συσκευής η πόρτα της συσκευής παραμένει κλειδωμένη. Το πρόγραμμα πλύσης συνεχίζει όταν επανέλθει το ρεύμα. Αν η πόρτα παραμένει κλειδωμένη σε περίπτωση βλάβης, είναι δυνατό να την ανοίξετε χρησιμοποιώντας τη δυνατότητα επείγοντος ξεκλειδώματος της πόρτας.

Προτού ανοίξετε την πόρτα:



ΠΡΟΣΟΧΗ!
Κίνδυνος εγκαυμάτων!
Βεβαιωθείτε ότι η θερμοκρασία νερού δεν είναι πολύ υψηλή και ότι το φορτίο ρούχων δεν είναι ζεστό. Αν χρειάζεται, περιμένετε μέχρι να κρυσώσουν.



ΠΡΟΣΟΧΗ!
Κίνδυνος τραυματισμού!
Βεβαιωθείτε ότι ο κάδος δεν περιστρέφεται. Αν χρειάζεται, περιμένετε έως ότου σταματήσει να περιστρέφεται ο κάδος.



Βεβαιωθείτε ότι το επίπεδο του νερού στον κάδο δεν είναι πολύ υψηλό. Αν χρειαστεί, προχωρήστε σε επείγουσα διαδικασία αδειάσματος (ανατρέξτε στην ενότητα «Επείγουσα διαδικασία αδειάσματος» στο κεφάλαιο «Φροντίδα και καθάρισμα»).

Για να ανοίξετε την πόρτα, ακολουθήστε την παρακάτω διαδικασία:

1. Πιέστε το κουμπί **Ενεργ./Απενεργ.** για να απενεργοποιήσετε τη συσκευή.
2. Αποσυνδέστε το φις τροφοδοσίας από την πρίζα.
3. Ανοίξτε το κάλυμμα του φίλτρου.
4. Τραβήξτε προς τα κάτω και κρατήστε τον μοχλό έκτακτης απασφάλισης και ταυτόχρονα ανοίξτε την πόρτα της συσκευής.

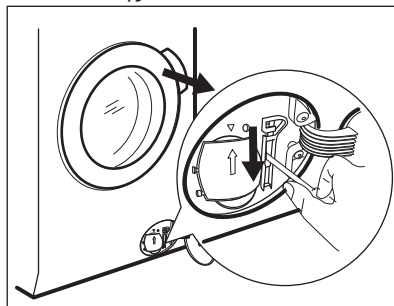





5. Αφαιρέστε το φορτίο ρούχων και, στη συνέχεια, κλείστε την πόρτα της συσκευής.
6. Κλείστε το κάλυμμα του φίλτρου.

14. ΤΙΜΕΣ ΚΑΤΑΝΑΛΩΣΗΣ

- i** Οι αναφερόμενες τιμές έχουν ληφθεί σε εργαστηριακές συνθήκες με τα σχετικά πρότυπα. Διάφορες αιτίες μπορούν να μεταβάλλουν τα δεδομένα: η ποσότητα και το είδος των ρούχων και η θερμοκρασία περιβάλλοντος. Η πίεση νερού, η τάση τροφοδοσίας και η θερμοκρασία του νερού εισόδου ενδέχεται επίσης να επηρεάσουν τη διάρκεια του προγράμματος πλύσης.
- i** Οι τεχνικές προδιαγραφές ενδέχεται να αλλάξουν χωρίς προειδοποίηση για τη βελτίωση της ποιότητας του προϊόντος.

- i** Κατά τη διάρκεια του προγράμματος πλύσης, η τεχνολογία Prosense μπορεί να μεταβάλλει τη διάρκεια πλύσης και τις τιμές κατανάλωσης. Για περισσότερες λεπτομέρειες, ανατρέξτε στην παράγραφο «Ανίχνευση φορτίου Prosense» στο κεφάλαιο «Καθημερινή χρήση».

Προγράμματα	Φορτίο (kg)	Κατανάλωση ενέργειας (kWh)	Κατανάλωση νερού (λίτρα)	Διάρκεια προγράμματος κατά προσέγγιση (λεπτά)	Παραμέτρουσα υγρασία (%) ¹⁾
Βαμβακερά 60°C	10	1.70	85	205	52
Βαμβακερά 40°C	10	1.30	85	205	52
Συνθετικά 40°C	4	0.78	55	130	35
Ευαίσθητα 40°C	4	0.60	63	91	35
Μάλλινα/Μεταξωτά 30°C	1.5	0.35	57	60	30
Τυπικά προγράμματα για βαμβακερά 					
Τυπικό πρόγραμμα για βαμβακερά 60°C 	10	0.90	57	280	52
Τυπικό πρόγραμμα για βαμβακερά 60°C 	5	0.61	49	190	52
Τυπικό πρόγραμμα για βαμβακερά 40°C 	5	0.59	48	190	52

¹⁾ Στο τέλος της φάσης στυψίματος.

Κατάσταση Απενεργοποίησης (W)	Κατάσταση παραμονής εν ενεργεία (W)
0.30	0.30

Κατάσταση Απενεργοποίησης (W)	Κατάσταση παραμονής εν ενεργεία (W)
Οι πληροφορίες που παρέχονται στον παραπάνω πίνακα συμμορφώνονται με τον κανονισμό 1015/2010 της Επιτροπής της ΕΕ για την εφαρμογή της οδηγίας 2009/125/EK	

15. ΤΕΧΝΙΚΑ ΧΑΡΑΚΤΗΡΙΣΤΙΚΑ

Διάσταση	Πλάτος/ Ύψος/ Βάθος/ Συνολικό βάθος	600 mm/ 850 mm/ 630 mm/ 660 mm
Ηλεκτρική σύνδεση	Τάση Συνολική ισχύς Ασφάλεια Συχνότητα	230 V 2.200 W 10 A 50 Hz
Επίπεδο προστασίας κατά της εισόδου στερεών σωματιδίων και υγρασίας που βεβαιώνεται από το προστατευτικό κάλυμμα, εκτός όπου ο εξοπλισμός χαμηλής τάσης δεν έχει προστασία κατά της υγρασίας		IPX4
Πίεση παροχής νερού	Ελάχιστο Μέγιστο	0,5 bar (0,05 MPa) 8 bar (0,8 MPa)
Παροχή νερού ¹⁾		Κρύο νερό
Μέγιστο Φορτίο	Βαμβακερά	10 kg
Τάξη Ενεργειακής Απόδοσης		A+++
Ταχύτητα Στυψίματος	Μέγιστο	1400 σ.α.λ.

¹⁾ Συνδέστε τον σωλήνα παροχής νερού σε βρύση παροχής νερού με σπειρώμα 3/4" .

15.1 Πρόσθετα τεχνικά χαρακτηριστικά

Λογότυπο μάρκας	AEG
Όνομα του εμπορικού αντιπροσώπου	Electrolux Lehel Kft 1142 Βουδαπέστη Erzsébet kir.né útja 87
Όνομα μοντέλου	L7FEC41SC
	Μονάδα μέτρησης
Ενεργειακή κλάση	(σε κλίμακα από A έως D , όπου A - η A+++ πιο αποδοτική και D - η λιγότερο αποδοτική)
Απόδοση πλύσης	(σε κλίμακα από A έως G , όπου A - A υψηλή και G - χαμηλή απόδοση)
Απόδοση στυψίματος	(σε κλίμακα από A έως G , όπου A - B καλύτερη και G - χειρότερη)

Υπολειπόμενη υγρασία	%	52
Μέγιστη ταχύτητα στυψίματος	rpm	1400
Φορτίο πλύσης	kg	10
Μέση ετήσια κατανάλωση ενέργειας ¹⁾	kWh	167
Μέση ετήσια κατανάλωση νερού ¹⁾	λίτρα	12499
Θόρυβος πλύσης σε κανονικό πρόγραμμα για βαμβακερά στους 60° C	dB/A	51
Θόρυβος στυψίματος σε κανονικό πρόγραμμα για βαμβακερά στους 60° C	dB/A	75

¹⁾ Σύμφωνα με το πρότυπο EN60456.

16. ΕΞΑΡΤΗΜΑΤΑ

16.1 Διάθεση από την τοποθεσία www.aeg.com/shop ή από εξουσιοδοτημένο αντιπρόσωπο

- i** Μόνο κατάλληλα εξαρτήματα εγκεκριμένα από την AEG διασφαλίζουν τα πρότυπα ασφαλείας της συσκευής. Σε περίπτωση που χρησιμοποιηθούν μη εγκεκριμένα εξαρτήματα, τυχόν αξιώσεις δεν θα είναι έγκυρες.

16.2 Σετ πλακών πρόσδεσης

Εάν εγκαταστήσετε τη συσκευή σε βάση, ασφαλίστε την στις πλάκες πρόσδεσης.

Διαβάστε προσεκτικά τις οδηγίες που συνοδεύουν το εξάρτημα.

16.3 Σετ στοίβαξης

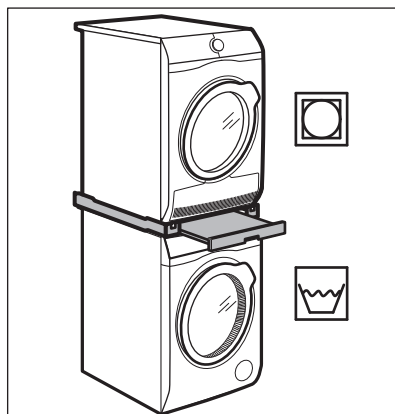

Το στεγνωτήριο μπορεί να τοποθετηθεί πάνω από το πλυντήριο ρούχων, **μόνο με τη χρήση του σωστού σετ στοίβαξης, εγκεκριμένο από την AEG.**

- i** Επιβεβαιώστε το συμβατό σετ στοίβαξης ελέγχοντας το βάθος των συσκευών σας.

Το σετ στοίβαξης, μπορεί να χρησιμοποιηθεί μόνο με τις συσκευές που υποδεικνύονται στο φυλλάδιο που παρέχεται με το εξάρτημα.

Διαβάστε προσεκτικά τις οδηγίες που συνοδεύουν τη συσκευή και το εξάρτημα.



ΠΡΟΕΙΔΟΠΟΙΗΣΗ!

Μην τοποθετείτε το στεγνωτήριο κάτω από το πλυντήριο ρούχων.

16.4 Βάση με συρτάρι

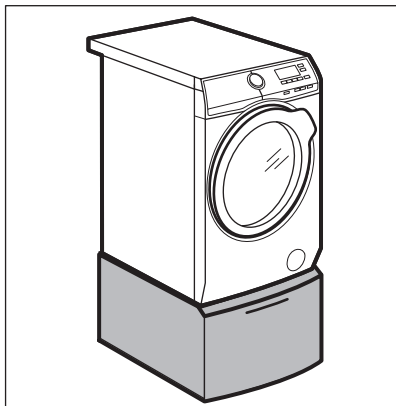



Για να υπερυψώσετε τη συσκευή σας και να κάνετε το φόρτωμα και το άδειασμα των ρούχων ευκολότερο.

Το συρτάρι μπορεί να χρησιμοποιηθεί για την αποθήκευση ρούχων ή αντικειμένων, π.χ.: για πετσέτες, προϊόντα καθαρισμού κ.λπ.

Διαβάστε προσεκτικά τις οδηγίες που συνοδεύουν το εξάρτημα.

17. ΠΕΡΙΒΑΛΛΟΝΤΙΚΑ ΘΕΜΑΤΑ

Ανακυκλώστε τα υλικά που φέρουν το σύμβολο . Τοποθετήστε τα υλικά συσκευασίας σε κατάλληλα δοχεία για ανακύκλωση. Συμβάλετε στην προστασία του περιβάλλοντος και της ανθρώπινης υγείας ανακυκλώνοντας τις άχρηστες ηλεκτρικές και ηλεκτρονικές συσκευές.

Μην απορρίπτετε με τα οικιακά απορρίμματα συσκευές που φέρουν το σύμβολο . Επιστρέψτε το προϊόν στην τοπική σας μονάδα ανακύκλωσης ή επικοινωνήστε με τη δημοτική αρχή.

www.aeg.com/shop



132964203-A-172017



AEG