

TESLA

ΦΟΥΡΝΟΣ ΜΙΚΡΟΚΥΜΑΤΩΝ

MW2060MW
MW2060MS

Εγχειρίδιο χρήσης

GR



Οι εικόνες προϊόντων εξυπηρετούν μόνο επεξηγηματικούς σκοπούς και ενδέχεται να

ΠΡΟΦΥΛΑΞΕΙΣ ΓΙΑ ΤΗΝ ΑΠΟΦΥΓΗ ΠΙΘΑΝΗΣ ΕΚΘΕΣΗΣ ΣΕ ΥΠΕΡΒΟΛΙΚΗ ΕΝΕΡΓΕΙΑ ΜΙΚΡΟΚΥΜΑΤΩΝ

- Μην αποπειραθείτε να χρησιμοποιήσετε τον φούρνο με την πόρτα ανοιχτή, διότι αυτό μπορεί να οδηγήσει σε επιβλαβή έκθεση σε ενέργεια μικροκυμάτων. Είναι σημαντικό οι διατάξεις αλληλασφάλισης να μη σπάσουν ούτε να παραβιαστούν.
- Μην τοποθετείτε αντικείμενα ανάμεσα στην πρόσοψη του φούρνου και την πόρτα και μην αφήνετε να συσσωρεύονται ρύποι ή υπολείμματα καθαριστικών στις επιφάνειες στεγανοποίησης.

ΠΡΟΕΙΔΟΠΟΙΗΣΗ!

- Εάν η πόρτα ή τα λάστιχα στεγανοποίησης της πόρτας έχουν υποστεί ζημιά, ο φούρνος δεν πρέπει να λειτουργήσει μέχρι να επισκευαστεί από εξειδικευμένο άτομο.

ΠΡΟΣΘΗΚΗ

Αν η συσκευή δεν διατηρείται καθαρή, η επιφάνειά της μπορεί να φθαρεί με αποτέλεσμα να επηρεαστεί η διάρκεια ζωής της και να προκληθεί επικίνδυνη κατάσταση.

Χαρακτηριστικά

Όνομαστική τάση	230V~ 50Hz
Όνομαστική ισχύς εισόδου (μικροκύματα)	1050W
Όνομαστική ισχύς εξόδου (μικροκύματα)	700 W
Όνομαστική ισχύς εισόδου (γκριλ)	1000 W
Χωρητικότητα φούρνου	20 L
Διάμετρος περιστρεφόμενου δίσκου	Ø 255 mm
Εξωτερικές διαστάσεις	440x356x259 mm
Καθαρό βάρος	Περίπου 10,6 kg

ΣΗΜΑΝΤΙΚΕΣ ΟΔΗΓΙΕΣ ΑΣΦΑΛΕΙΑΣ

ΠΡΟΕΙΔΟΠΟΙΗΣΗ!

Για να μειώσετε τον κίνδυνο πυρκαγιάς, ηλεκτροπληξίας, τραυματισμού ή έκθεσης σε υπερβολική ενέργεια μικροκυμάτων κατά τη χρήση της συσκευής σας, ακολουθήστε τις βασικές προφυλάξεις, συμπεριλαμβανομένων των εξής:

1. Διαβάστε και ακολουθήστε τις ειδικές: «ΠΡΟΦΥΛΑΞΕΙΣ ΓΙΑ ΤΗΝ ΑΠΟΦΥΓΗ ΤΗΣ ΠΙΘΑΝΗΣ ΕΚΘΕΣΗΣ ΣΕ ΥΠΕΡΒΟΛΙΚΗ ΕΝΕΡΓΕΙΑ ΜΙΚΡΟΚΥΜΑΤΩΝ».
2. Αυτή η συσκευή μπορεί να χρησιμοποιείται από παιδιά ηλικίας 8 ετών και άνω και από άτομα με μειωμένες σωματικές, αισθητηριακές ή διανοητικές ικανότητες ή έλλειψη πείρας και γνώσης, εφόσον επιβλέπονται ή έχουν λάβει οδηγίες για την ασφαλή χρήση της συσκευής και έχουν κατανοήσει τους κινδύνους που υπάρχουν. Τα παιδιά δεν θα πρέπει να παίζουν με τη συσκευή. Οι εργασίες καθαρισμού και συντήρησης από πλευράς του χρήστη δεν θα πρέπει να γίνονται από παιδιά, εκτός εάν είναι άνω των 8 ετών και βρίσκονται υπό επίβλεψη. Τα παιδιά ηλικίας κάτω των 8 ετών θα πρέπει να παραμένουν σε απόσταση από τη συσκευή, εκτός εάν βρίσκονται συνεχώς υπό επίβλεψη.
3. Διατηρείτε τη συσκευή και το καλώδιό της μακριά από παιδιά κάτω των 8 ετών.
4. Εάν το καλώδιο τροφοδοσίας υποστεί ζημιά, πρέπει να αντικατασταθεί από τον κατασκευαστή, τον αντιπρόσωπο σέρβις ή από ομοίως εξειδικευμένα άτομα, προς αποφυγή τυχόν κινδύνων. (Για συσκευή με εξάρτημα τύπου Υ)
5. **ΠΡΟΕΙΔΟΠΟΙΗΣΗ:** Για να αποφύγετε την πιθανότητα ηλεκτροπληξίας, βεβαιωθείτε ότι η συσκευή έχει απενεργοποιηθεί πριν αντικαταστήσετε τον λαμπτήρα.
6. **ΠΡΟΕΙΔΟΠΟΙΗΣΗ:** Είναι επικίνδυνο οποιοσδήποτε άλλος εκτός από εξειδικευμένο άτομο να εκτελέσει οποιαδήποτε

εργασία σέρβις ή επισκευής που περιλαμβάνει την αφαίρεση καλύμματος το οποίο παρέχει προστασία από την έκθεση σε ενέργεια μικροκυμάτων.

7. **ΠΡΟΕΙΔΟΠΟΙΗΣΗ:** Τα υγρά και άλλα φαγητά δεν πρέπει να θερμαίνονται σε σφραγισμένα δοχεία, διότι ενδέχεται να εκραγούν.
8. Όταν θερμαίνετε φαγητό σε πλαστικά ή χάρτινα δοχεία, παρακολουθείτε τον φούρνο καθώς υπάρχει πιθανότητα ανάφλεξης.
9. Χρησιμοποιείτε μόνο σκεύη κατάλληλα για χρήση σε φούρνους μικροκυμάτων.
10. Εάν βγαίνει καπνός, απενεργοποιήστε ή αποσυνδέστε τη συσκευή και κρατήστε την πόρτα κλειστή για να μη φουντώσουν τυχόν φλόγες.
11. Η θέρμανση ποτών στον φούρνο μικροκυμάτων μπορεί να οδηγήσει σε καθυστερημένο απότομο βρασμό, γι' αυτό απαιτείται προσοχή κατά τον χειρισμό του δοχείου.
12. Το περιεχόμενο των μπιμπερό και των βάζων με βρεφικές τροφές πρέπει να αναδεύεται ή να ανακινείται, και να ελέγχεται η θερμοκρασία πριν από την κατανάλωση, ώστε να αποφευχθούν τυχόν εγκαύματα.
13. Τα αυγά με το κέλυφός τους και τα ολόκληρα σφιχτά αυγά δεν θα πρέπει να θερμαίνονται στον φούρνο μικροκυμάτων, καθώς μπορεί να εκραγούν ακόμη και μετά το τέλος της θέρμανσης με μικροκύματα.
14. Ο φούρνος θα πρέπει να καθαρίζεται τακτικά και να αφαιρούνται τυχόν υπολείμματα τροφών.
15. Αν ο φούρνος δεν διατηρείται καθαρός, ενδέχεται να προκληθεί φθορά της επιφάνειας, η οποία θα μπορούσε να μειώσει τη διάρκεια ζωής της συσκευής και πιθανώς να οδηγήσει σε επικίνδυνη κατάσταση.
16. Προς αποφυγή υπερθέρμανσης, η συσκευή δεν πρέπει να εγκαθίσταται πίσω από διακοσμητική πόρτα. (Αυτό δεν ισχύει για τις συσκευές με διακοσμητικές πόρτες.)

17. Χρησιμοποιείτε μόνο τον αισθητήρα θερμοκρασίας που συνιστάται για αυτόν τον φούρνο (για φούρνους με δυνατότητα χρήσης αισθητήρα θερμοκρασίας).
18. Ο φούρνος μικροκυμάτων δεν πρέπει να τοποθετείται σε ντουλάπι, εκτός εάν έχει υποβληθεί σε δοκιμή σε ντουλάπι.
19. Ο φούρνος μικροκυμάτων πρέπει να λειτουργεί με τη διακοσμητική πόρτα ανοιχτή (για φούρνους με διακοσμητική πόρτα).
20. Αυτή η συσκευή προορίζεται για χρήση σε οικιακές και παρόμοιες εφαρμογές όπως:
 - χώροι κουζίνας προσωπικού σε καταστήματα, γραφεία και άλλους χώρους εργασίας·
 - από πελάτες ξενοδοχείων, μοτέλ και άλλων χώρων διαμονής·
 - αγροκτήματα·
 - χώροι καταλυμάτων με πρωινό·
21. Ο φούρνος μικροκυμάτων προορίζεται για τη θέρμανση φαγητών και ποτών. Η ξήρανση τροφίμων ή το στέγνωμα ρούχων και το ζέσταμα θερμαντικών μαξιλαριών, παντοφλών, σφουγγαριών και παρόμοιων αντικειμένων μπορεί να συνεπάγεται κίνδυνο τραυματισμού, ανάφλεξης ή πυρκαγιάς.
22. Για το μαγείρεμα σε φούρνο μικροκυμάτων δεν πρέπει να χρησιμοποιούνται μεταλλικά δοχεία για τρόφιμα και ποτά.
23. Η συσκευή δεν θα πρέπει να καθαρίζεται με ατμοκαθαριστή.
24. Η συσκευή προορίζεται για χρήση ως ανεξάρτητη μονάδα.
25. Η πίσω επιφάνεια της συσκευής πρέπει να τοποθετείται σε τοίχο.
26. Οι συσκευές δεν προορίζονται για χρήση μέσω εξωτερικού χρονοδιακόπτη ή ξεχωριστού συστήματος τηλεχειρισμού.
27. Οι προσβάσιμες επιφάνειες της συσκευής ενδέχεται να αναπτύξουν υψηλές θερμοκρασίες κατά τη διάρκεια της λειτουργίας.
28. **ΠΡΟΕΙΔΟΠΟΙΗΣΗ:** Όταν είναι επιλεγμένη η λειτουργία συνδυαστικού μαγειρέματος, ο φούρνος θα πρέπει να χρησιμοποιείται από παιδιά μόνο υπό την επίβλεψη ενηλίκων λόγω των θερμοκρασιών που αναπτύσσονται.

ΔΙΑΒΑΣΤΕ ΠΡΟΣΕΚΤΙΚΑ ΚΑΙ ΦΥΛΑΞΤΕ ΓΙΑ ΜΕΛΛΟΝΤΙΚΗ ΑΝΑΦΟΡΑ

Εγκατάσταση γείωσης για μείωση του κινδύνου τραυματισμού

ΚΙΝΔΥΝΟΣ

Κίνδυνος ηλεκτροπληξίας Το άγγιγμα ορισμένων εσωτερικών εξαρτημάτων μπορεί να προκαλέσει σοβαρό τραυματισμό ή θάνατο. Μην αποσυναρμολογείτε τη συσκευή.

ΠΡΟΕΙΔΟΠΟΙΗΣΗ!

Κίνδυνος ηλεκτροπληξίας

Η ακατάλληλη χρήση της γείωσης μπορεί να προκαλέσει ηλεκτροπληξία. Μη συνδέετε το φικ στην πρίζα έως ότου η συσκευή εγκατασταθεί και γειωθεί σωστά.

- Αυτή η συσκευή χρειάζεται γείωση. Σε περίπτωση ηλεκτρικού βραχυκυκλώματος, η γείωση μειώνει τον κίνδυνο ηλεκτροπληξίας παρέχοντας μια οδό διαφυγής για το ηλεκτρικό ρεύμα. Αυτή η συσκευή διαθέτει καλώδιο με σύρμα γείωσης και φικ γείωσης. Το φικ πρέπει να συνδεθεί σε πρίζα που έχει εγκατασταθεί και γειωθεί σωστά.
 - Συμβουλευτείτε εξειδικευμένο ηλεκτρολόγο ή τεχνικό σέρβις εάν οι οδηγίες γείωσης δεν είναι πλήρως κατανοητές ή εάν υπάρχει αμφιβολία ως προς το αν η συσκευή είναι σωστά γειωμένη.
 - Εάν πρέπει να χρησιμοποιήσετε καλώδιο επέκτασης τροφοδοσίας, χρησιμοποιήστε μόνο τρίκλωνο καλώδιο επέκτασης.
1. Παρέχεται κοντό καλώδιο τροφοδοσίας για τη μείωση των κινδύνων που απορρέουν από το μπλέξιμο ή το σκόνταμμα σε μακρύτερο καλώδιο.
 2. Εάν χρησιμοποιηθεί μακρύ σεντ καλωδίων ή καλώδιο επέκτασης:
 - 1) Η σημειωμένη ονομαστική τάση του σεντ καλωδίων ή του καλωδίου επέκτασης θα πρέπει να είναι τουλάχιστον όση και η ονομαστική τάση της συσκευής.

2) Το καλώδιο επέκτασης πρέπει να είναι τρίκλωνο καλώδιο με γείωση.

3) Το μακρύ καλώδιο θα πρέπει να είναι τακτοποιημένο με τέτοιο τρόπο ώστε να μην κρέμεται από τον πάγκο ή το τραπέζι και να μπορούν να το τραβήξουν παιδιά ή να σκοντάψει κάποιος κατά λάθος.

ΚΑΘΑΡΙΣΜΟΣ

Φροντίστε να αποσυνδέσετε τη συσκευή από την τροφοδοσία.

1. Καθαρίζετε τον θάλαμο του φούρνου μετά τη χρήση με ένα ελαφρώς βρεγμένο πανί.
2. Καθαρίζετε τα παρελκόμενα με σαπουνόνερο με τον συνηθισμένο τρόπο.
3. Το πλαίσιο της πόρτας, το λάστιχο στεγανοποίησης και τα παρακείμενα εξαρτήματα πρέπει να καθαρίζονται προσεκτικά με ένα υγρό πανί όταν φέρουν ακαθαρσίες.
4. Μη χρησιμοποιείτε σκληρά λειαντικά καθαριστικά ή ξύστρες από αιχμηρά μέταλλα για να καθαρίσετε το τζάμι της πόρτας του φούρνου, καθώς μπορούν να γρατζουνίσουν την επιφάνεια, γεγονός που μπορεί να οδηγήσει σε θρυμματισμό του τζαμιού.
5. Συμβουλή για τον καθαρισμό — Για ευκολότερο καθαρισμό των τοιχωμάτων του θαλάμου με τα οποία μπορεί να έρθει σε επαφή το φαγητό που ψήνεται: Τοποθετήστε μισό λεμόνι σε ένα μπολ, προσθέστε 300 ml νερό και ζεστάνετε σε ισχύ μικροκυμάτων 100% για 10 λεπτά. Σκουπίστε τον φούρνο με ένα μαλακό και στεγνό πανί.

ΣΚΕΥΗ

⚠ ΠΡΟΣΟΧΗ! Κίνδυνος τραυματισμού

Η εκτέλεση οποιασδήποτε εργασίας σέρβις ή επισκευής που περιλαμβάνει την αφαίρεση καλύμματος το οποίο παρέχει προστασία από την έκθεση σε ενέργεια μικροκυμάτων από μη αρμόδιο άτομο ενέχει κινδύνους.

Ανατρέξτε στις οδηγίες «Υλικά που μπορείτε να χρησιμοποιείτε στον φούρνο μικροκυμάτων» ή «Υλικά που πρέπει να αποφεύγονται στον φούρνο μικροκυμάτων». Μπορεί να υπάρχουν ορισμένα μη μεταλλικά σκεύη που δεν είναι ασφαλή για χρήση σε φούρνο μικροκυμάτων. Εάν έχετε αμφιβολίες, μπορείτε να δοκιμάσετε το εκάστοτε σκεύος ακολουθώντας την παρακάτω διαδικασία.

Δοκιμή σκεύους:

1. Γεμίστε ένα δοχείο κατάλληλο για φούρνο μικροκυμάτων με 1 φλιτζάνι κρύο νερό (250 ml) μαζί με το εν λόγω σκεύος.
2. Θερμάνετε στη μέγιστη ισχύ για 1 λεπτό.
3. Αγγίξτε προσεκτικά το σκεύος. Εάν το κενό σκεύος είναι ζεστό, μην το χρησιμοποιήσετε για μαγείρεμα στον φούρνο μικροκυμάτων.
4. Μην υπερβείτε τον χρόνο μαγειρέματος 1 λεπτού.

Υλικά που μπορείτε να χρησιμοποιείτε στον φούρνο μικροκυμάτων

Σκεύη	Παρατηρήσεις
Δίσκος ροδίσματος	Τηρείτε τις οδηγίες του κατασκευαστή. Η βάση του δίσκου ροδίσματος πρέπει να απέχει τουλάχιστον 5 mm από τον περιστρεφόμενο δίσκο. Η εσφαλμένη χρήση μπορεί να προκαλέσει θραύση του περιστρεφόμενου δίσκου.
Σερβίτσιο	Κατάλληλο για φούρνο μικροκυμάτων μόνο. Τηρείτε τις οδηγίες του κατασκευαστή. Μη χρησιμοποιείτε ραγισμένα ή σπασμένα πιάτα.
Γυάλινα βάζα	Να αφαιρείτε πάντα το καπάκι. Χρησιμοποιείτε τα μόνο για να θερμάνετε το φαγητό μέχρι να ζεσταθεί. Τα περισσότερα γυάλινα βάζα δεν είναι ανθεκτικά στη θερμότητα και ενδέχεται να σπάσουν.
Γυάλινα σκεύη	Μόνο γυάλινα σκεύη για φούρνους, ανθεκτικά στη θερμότητα. Βεβαιωθείτε ότι δεν διαθέτουν μεταλλικό γείσο. Μη χρησιμοποιείτε ραγισμένα ή σπασμένα πιάτα.
Σακούλες ψησίματος φούρνου	Τηρείτε τις οδηγίες του κατασκευαστή. Μην κλείνετε με μεταλλικό σύρμα. Κάντε σχισμές για να μπορεί να διαφύγει ο ατμός.
Χάρτινα πιάτα και κύπελλα	Χρησιμοποιούνται μόνο για γρήγορο μαγείρεμα/ζέσταμα. Μην αφήνετε τον φούρνο να λειτουργεί χωρίς επίβλεψη κατά το μαγείρεμα.

Σκεύη	Παρατηρήσεις
Χαρτί κουζίνας	Χρησιμοποιείται για κάλυψη των τροφών, ζέσταμα και απορρόφηση τυχόν λίπους. Χρησιμοποιείται με επίβλεψη μόνο για γρήγορο μαγείρεμα.
Αντικολλητικό χαρτί ψησίματος	Χρησιμοποιείται ως κάλυμμα για την αποφυγή εκτινάξεων υγρών ή ως περιτύλιγμα για μαγείρεμα στον ατμό.
Πλαστικά σκεύη	Κατάλληλο για φούρνο μικροκυμάτων μόνο. Τηρείτε τις οδηγίες του κατασκευαστή. Θα πρέπει να φέρουν την ένδειξη «Κατάλληλο για φούρνο μικροκυμάτων». Μερικά πλαστικά δοχεία μαλακώνουν, καθώς ζεσταίνεται το φαγητό στο εσωτερικό τους. Στις «σακούλες βρασμού» και στις ερμητικά κλειστές πλαστικές σακούλες θα πρέπει να δημιουργούνται σχισμές, σπές ή ανοίγματα αερισμού σύμφωνα με τις οδηγίες της συσκευασίας.
Πλαστική μεμβράνη	Κατάλληλο για φούρνο μικροκυμάτων μόνο. Χρησιμοποιείται για την κάλυψη των τροφών κατά το μαγείρεμα, ώστε να διατηρείται η υγρασία. Φροντίστε ώστε η πλαστική μεμβράνη να μην έρχεται σε επαφή με τα τρόφιμα.
Θερμόμετρα	Κατάλληλα για φούρνο μικροκυμάτων μόνο (θερμόμετρα για κρέας και γλυκά).
Αντικολλητικό λαδόχαρτο	Χρησιμοποιείται ως κάλυμμα για την αποφυγή εκτινάξεων και τη διατήρηση της υγρασίας.

Υλικά που πρέπει να αποφεύγονται στον φούρνο μικροκυμάτων

Σκεύη	Παρατηρήσεις
Δίσκος αλουμινίου	Μπορεί να προκαλέσει σπινθηρισμό. Μεταφέρετε τα τρόφιμα σε πιάτο κατάλληλο για φούρνο μικροκυμάτων.
Χάρτινο κουτί τροφίμων με μεταλλική λαβή	Μπορεί να προκαλέσει σπινθηρισμό. Μεταφέρετε τα τρόφιμα σε πιάτο κατάλληλο για φούρνο μικροκυμάτων.
Μεταλλικά σκεύη ή σκεύη με μεταλλικό γείσο	Το μέταλλο προστατεύει το φαγητό από την ενέργεια των μικροκυμάτων. Το μεταλλικό γείσο μπορεί να προκαλέσει σπινθηρισμό.
Μεταλλικά σύρματα δεσίματος	Μπορούν να προκαλέσουν σπινθηρισμό και πυρκαγιά στο εσωτερικό του φούρνου.
Χάρτινες σακούλες	Μπορεί να προκαλέσουν φωτιά στο εσωτερικό του φούρνου.
Αφρώδες πλαστικό	Το αφρώδες πλαστικό μπορεί να λιώσει ή να μολύνει το υγρό που περιέχει όταν εκτεθεί σε υψηλή θερμοκρασία.
Ξύλο	Αν χρησιμοποιηθεί στον φούρνο μικροκυμάτων, το ξύλο θα στεγνώσει και ενδέχεται να σπάσει ή να εμφανίσει ρωγμές.

ΡΥΘΜΙΣΗ ΤΟΥ ΦΟΥΡΝΟΥ

Ονόματα εξαρτημάτων και παρελκόμενων του φούρνου
Αφαιρέστε τον φούρνο και όλα τα υλικά από το χαρτοκιβώτιο και τον θάλαμο του φούρνου. Ο φούρνος σας συνοδεύεται από τα παρακάτω παρελκόμενα:

Γυάλινος δίσκος
Συγκρότημα δακτυλίου
περιστρεφόμενου δίσκου
Εγχειρίδιο οδηγιών

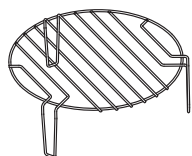

Σχάρα ψησίματος
(Δεν μπορεί να χρησιμοποιηθεί στη λειτουργία μικροκυμάτων και πρέπει να τοποθετείται πάνω στον γυάλινο δίσκο)

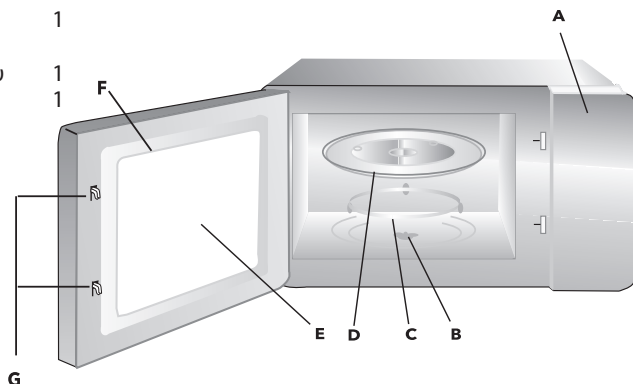

- A) Πίνακας χειρισμού
- B) Άξονας περιστρεφόμενου δίσκου
- C) Συγκρότημα δακτυλίου περιστρεφόμενου δίσκου
- D) Γυάλινος δίσκος
- E) Παράθυρο παρατήρησης
- F) Πόρτα
- G) Σύστημα διατάξεων αλληλασφάλισης

Εγκατάσταση περιστρεφόμενου δίσκου



- a. Μην τοποθετείτε σε καμία περίπτωση τον γυάλινο δίσκο ανάποδα. Ο γυάλινος δίσκος δεν θα πρέπει να παρεμποδίζεται σε καμία περίπτωση.
- b. Κατά το μαγείρεμα, πρέπει πάντα να χρησιμοποιούνται τόσο ο γυάλινος δίσκος όσο και το συγκρότημα δακτυλίου περιστρεφόμενου δίσκου.
- c. Όλα τα τρόφιμα και τα δοχεία τροφίμων τοποθετούνται πάντα επάνω στον γυάλινο δίσκο για το μαγείρεμα.
- d. Εάν ο γυάλινος δίσκος ή το συγκρότημα δακτυλίου περιστρεφόμενου δίσκου παρουσιάσει ρωγμές ή σπάσει, επικοινωνήστε με το πλησιέστερο εξουσιοδοτημένο κέντρο σέρβις.

Εγκατάσταση σε πάγκο

Αφαιρέστε όλα τα υλικά συσκευασίας και τα παρελκόμενα. Εξετάστε το φούρνο για τυχόν ζημιές, όπως βαθουλώματα ή σπασμένη πόρτα. Μην εγκαταστήσετε τον φούρνο αν έχει υποστεί ζημιά. Περιβλήμα: Αφαιρέστε τυχόν προστατευτική μεμβράνη που βρίσκεται στην επιφάνεια του περιβλήματος του φούρνου μικροκυμάτων. Μην αφαιρέσετε το ανοιχτό καφέ κάλυμμα από μίκα που είναι προσαρτημένο στον θάλαμο του φούρνου για την προστασία του μάγνητρου.

ΕΓΚΑΤΑΣΤΑΣΗ

1. Επιλέξτε μια επίπεδη επιφάνεια που προσφέρει αρκετό ελεύθερο χώρο για τις οπές εισαγωγής ή/ και εξαγωγής του αέρα.

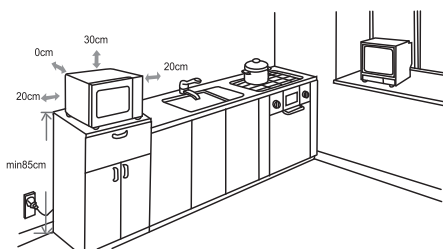

- (1) Το ελάχιστο ύψος εγκατάστασης είναι 85 cm.
 - (2) Η πίσω επιφάνεια της συσκευής πρέπει να τοποθετείται σε τοίχο. Αφήστε απόσταση τουλάχιστον 30cm από την επάνω πλευρά του φούρνου: απαιτείται ελάχιστη απόσταση 20cm μεταξύ του φούρνου και τυχόν παρακείμενων τοίχων.
 - (3) Μην αφαιρέσετε τα πόδια από το κάτω μέρος του φούρνου.
 - (4) Τυχόν έμφραξη των οπών εισαγωγής ή/και εξαγωγής μπορεί να προκαλέσει ζημιά στον φούρνο.
 - (5) Τοποθετήστε τον φούρνο όσο το δυνατόν πιο μακριά από ραδιόφωνα και τηλεοράσεις. Η λειτουργία του φούρνου μικροκυμάτων μπορεί να προκαλέσει παρεμβολές στη λήψη του ραδιοφώνου ή της τηλεόρασης.
2. Συνδέστε τον φούρνο σε μια συμβατική οικιακή πρίζα. Βεβαιωθείτε ότι η τάση και η συχνότητα είναι ίδιες με την τάση και τη συχνότητα που αναγράφονται στην ετικέτα ονομαστικών χαρακτηριστικών.

ΠΡΟΕΙΔΟΠΟΙΗΣΗ!

Μην εγκαταστήσετε τον φούρνο πάνω από κουζίνα σε πάγκο ή άλλη συσκευή που παράγει θερμότητα. Εάν εγκατασταθεί κοντά ή πάνω από πηγή θερμότητας, ο φούρνος μπορεί να υποστεί ζημιά και η εγγύηση να ακυρωθεί.



Η προσβάσιμη επιφάνεια ενδέχεται να ζεσταθεί πολύ κατά τη λειτουργία.

ΟΔΗΓΙΕΣ ΛΕΙΤΟΥΡΓΙΑΣ

Αυτός ο φούρνος μικροκυμάτων διαθέτει μια σύγχρονη μονάδα ηλεκτρονικού ελέγχου που σας επιτρέπει να ρυθμίζετε τις παραμέτρους μαγειρέματος για βελτιωμένη κάλυψη των αναγκών σας σε σχέση με το μαγείρεμα.

1. Ρύθμιση ρολογιού

Όταν ο φούρνος μικροκυμάτων ενεργοποιηθεί, στην οθόνη θα εμφανιστεί η ένδειξη «0:00» και το χαρακτηριστικό ηχητικό σήμα θα ηχήσει μια φορά.

1. Πατήστε το κουμπί «CLOCK/PRE-SET (ΡΟΛΟΙ/ΠΡΟΡΥΘΜΙΣΗ)», το ψηφίο των ωρών αναβοσβήνει.
2. Γυρίστε τον περιστροφικό διακόπτη «» για να ρυθμίσετε τα ψηφία των ωρών. Για την εισαγωγή της ώρας χρησιμοποιούνται οι αριθμοί 0—23.
3. Πατήστε το κουμπί «CLOCK/PRE-SET (ΡΟΛΟΙ/ΠΡΟΡΥΘΜΙΣΗ)», η ένδειξη των λεπτών αναβοσβήνει.
4. Γυρίστε τον περιστροφικό διακόπτη «» για να ρυθμίσετε τα ψηφία των λεπτών. Για την εισαγωγή των λεπτών χρησιμοποιούνται οι αριθμοί 0—59.
5. Πατήστε το κουμπί «CLOCK/PRE-SET (ΡΟΛΟΙ/ΠΡΟΡΥΘΜΙΣΗ)» για να ολοκληρώσετε τη ρύθμιση του ρολογιού. Το σύμβολο «>» θα αρχίσει να αναβοσβήνει.

Σημείωση: 1. Σε περίπτωση μη ρύθμισης του ρολογιού, αυτό δεν θα λειτουργήσει όταν η συσκευή ενεργοποιηθεί.

2. Κατά τη διαδικασία ρύθμισης του ρολογιού, αν δεν οριστεί κάποια λειτουργία 15 εντός 1 λεπτού, ο φούρνος θα επιστρέψει αυτόματα στην προηγούμενη κατάσταση.

2. Μαγείρεμα στα μικροκύματα

1. Πατήστε το κουμπί «Micro. /Grill /Combi. (Μικροκύματα/Γκριλ/ Συνδ. μαγείρεμα)» μία φορά, και στην οθόνη θα εμφανιστεί η ένδειξη «P100».
2. Πατήστε το κουμπί «Micro. /Grill /Combi. (Μικροκύματα/Γκριλ/ Συνδ. μαγείρεμα)» τέσσερις φορές για να επιλέξετε την ισχύ μικροκυμάτων. Στην οθόνη θα εμφανιστούν διαδοχικά οι ενδείξεις «P100», «P80», «P50», «P30» και «P10».
3. Πατήστε το κουμπί «START/+30SEC./CONFIRM (ΕΝΑΡΞΗ/+30 ΔΕΥΤ./ΕΠΙΒΕΒΑΙΩΣΗ)» για να επιβεβαιώσετε την επιλογή σας.
4. Γυρίστε τον περιστροφικό διακόπτη «» για να ρυθμίσετε τον χρόνο μαγειρέματος. (Η ρύθμιση του χρόνου μπορεί να κυμαίνεται μεταξύ 0:05- 95:00.)
5. Πατήστε το κουμπί «START/+30SEC./CONFIRM (ΕΝΑΡΞΗ/+30 ΔΕΥΤ./ΕΠΙΒΕΒΑΙΩΣΗ)» για να ξεκινήσει το μαγείρεμα.

≡ ΣΗΜΕΙΩΣΗ

Η βηματική αύξηση του ρυθμιζόμενου χρόνου διαμορφώνεται ως ακολούθως:

0—1 λεπτό	5 δευτερόλεπτα
1—5 λεπτά	10 δευτερόλεπτα
5—10 λεπτά	30 δευτερόλεπτα
10—30 λεπτά	1 λεπτό
30—95 λεπτά	5 λεπτά

Πίνακας ισχύος μικροκυμάτων

Ισχύς μικροκυμάτων	100%	80%	50%	30%	10%
Ένδειξη οθόνης	P100	P80	P50	P30	P10

3. Μαγείρεμα στο γκριλ

1. Πατήστε το κουμπί «Micro. /Grill /Combi. (Μικροκύματα/Γκριλ/ Συνδ. μαγείρεμα)» μία φορά, και στην οθόνη θα εμφανιστεί η ένδειξη «P100».

2. Πατήστε το κουμπί «Micro. /Grill /Combi. (Μικροκύματα/Γκριλ/ Συνδ. μαγείρεμα)» τέσσερις φορές ή γυρίστε τον περιστροφικό διακόπτη «» για να επιλέξετε την ισχύ του γκριλ.
3. Πατήστε το κουμπί «START/+30SEC./CONFIRM (ΕΝΑΡΞΗ/+30 ΔΕΥΤ./ΕΠΙΒΕΒΑΙΩΣΗ)» για επιβεβαίωση. Στην οθόνη LED εμφανίζεται η ένδειξη «G».
4. Γυρίστε τον περιστροφικό διακόπτη «» για να ρυθμίσετε τον χρόνο μαγειρέματος στο γκριλ. (Η ρύθμιση του χρόνου μπορεί να κυμαίνεται μεταξύ 0:05- 95:00.)
5. Πατήστε το κουμπί «START/+30SEC./CONFIRM (ΕΝΑΡΞΗ/+30 ΔΕΥΤ./ΕΠΙΒΕΒΑΙΩΣΗ)» για να ξεκινήσει το μαγείρεμα.

≡ ΣΗΜΕΙΩΣΗ

Μόλις παρέλθει ο μισός χρόνος μαγειρέματος, ο φούρνος εκπέμπει ένα ηχητικό σήμα δύο φορές. Αυτό είναι φυσιολογικό. Για καλύτερο αποτέλεσμα ψησίματος στο γκριλ, πρέπει να γυρίσετε το φαγητό, να κλείσετε την πόρτα και κατόπιν να πατήσετε το κουμπί «START/+30 SEC./CONFIRM (ΕΝΑΡΞΗ/+30 ΔΕΥΤ./ΕΠΙΒΕΒΑΙΩΣΗ)» προκειμένου να συνεχιστεί το μαγείρεμα. Εάν δεν γίνει κάποια ενέργεια, το μαγείρεμα θα συνεχιστεί.

4. Συνδυαστικό μαγείρεμα

1. Πατήστε το κουμπί «Micro. /Grill /Combi. (Μικροκύματα/Γκριλ/ Συνδ. μαγείρεμα)» μία φορά, και στην οθόνη θα εμφανιστεί η ένδειξη «P100».
2. Πατήστε το κουμπί «Micro. /Grill /Combi.(Μικροκύματα/ Γκριλ/Συνδ. μαγείρεμα)» τέσσερις φορές για να επιλέξετε τη συνδυαστική ισχύ. Οι ενδείξεις «C-1 (55% μικροκύματα + 45% γκριλ)» και «C-2 (36% μικροκύματα + 64% γκριλ)» θα εμφανιστούν διαδοχικά.
3. Πατήστε το κουμπί «START/+30SEC./CONFIRM (ΕΝΑΡΞΗ/+30 ΔΕΥΤ./ΕΠΙΒΕΒΑΙΩΣΗ)» για να επιβεβαιώσετε την επιλογή σας.
4. Γυρίστε τον περιστροφικό διακόπτη «» για να ρυθμίσετε τον χρόνο μαγειρέματος. (Η ρύθμιση του χρόνου μπορεί να κυμαίνεται μεταξύ 0:05- 95:00.)

5. Πατήστε το κουμπί «START/+30SEC./CONFIRM (ΕΝΑΡΞΗ/+30 ΔΕΥΤ./ΕΠΙΒΕΒΑΙΩΣΗ)» για να ξεκινήσει το μαγείρεμα.

5. Γρήγορο μαγείρεμα

1. Όταν η συσκευή βρίσκεται σε κατάσταση αναμονής, πατήστε το κουμπί «START/+30SEC./CONFIRM (ΕΝΑΡΞΗ/+30 ΔΕΥΤ./ΕΠΙΒΕΒΑΙΩΣΗ)» για μαγείρεμα στο 100% της ισχύος με διάρκεια 30 δευτερολέπτων. Με κάθε πάτημα του κουμπιού, η διάρκεια αυξάνεται 30 δευτερόλεπτα. Ο μέγιστος χρόνος μαγειρέματος είναι 95 λεπτά.
2. Κατά το μαγείρεμα με μικροκύματα, γκριλ και τον συνδυασμό των δύο λειτουργιών, καθώς και τη διαδικασία απόψυξης, πατήστε το κουμπί «START/+30SEC./CONFIRM (ΕΝΑΡΞΗ/+30 ΔΕΥΤ./ΕΠΙΒΕΒΑΙΩΣΗ)» για να αυξήσετε τον χρόνο μαγειρέματος.
3. Όταν η συσκευή βρίσκεται σε κατάσταση αναμονής, γυρίστε τον περιστροφικό διακόπτη «» αριστερόστροφα για να επιλέξετε απευθείας τον χρόνο μαγειρέματος. Αφού επιλέξετε τον χρόνο, πατήστε το κουμπί «START/+30SEC./CONFIRM (ΕΝΑΡΞΗ/+30 ΔΕΥΤ./ΕΠΙΒΕΒΑΙΩΣΗ)» για να ξεκινήσει το μαγείρεμα. Η ισχύς μικροκυμάτων είναι 100%.

≡ ΣΗΜΕΙΩΣΗ

Στις καταστάσεις λειτουργίας αυτόματο μενού και απόψυξη βάσει βάρους, ο χρόνος μαγειρέματος δεν μπορεί να αυξηθεί πατώντας το κουμπί «START/+30SEC./CONFIRM (ΕΝΑΡΞΗ/+30 ΔΕΥΤ./ΕΠΙΒΕΒΑΙΩΣΗ)».

6. Απόψυξη βάσει βάρους

1. Πατήστε το κουμπί «W.T./TIME DEFROST (ΑΠΟΨΥΞΗ ΒΑΣΕΙ ΒΑΡΟΥΣ/ΧΡΟΝΟΥ)» μία φορά. Στην οθόνη εμφανίζεται η ένδειξη «dEF1».
2. Γυρίστε τον περιστροφικό διακόπτη «» για να επιλέξετε το βάρος του φαγητού. Το εύρος του βάρους είναι μεταξύ 100 και 2000g.
3. Πατήστε το κουμπί «START/+30SEC./CONFIRM (ΕΝΑΡΞΗ/+30 ΔΕΥΤ./ΕΠΙΒΕΒΑΙΩΣΗ)» για να ξεκινήσει η απόψυξη.

7. Απόψυξη βάσει χρόνου

1. Πατήστε το κουμπί «W.T./TIME DEFROST (ΑΠΟΨΥΞΗ ΒΑΣΕΙ ΒΑΡΟΥΣ/ΧΡΟΝΟΥ)» δύο φορές. Στην οθόνη εμφανίζεται η ένδειξη «dEF2».
2. Γυρίστε τον περιστροφικό διακόπτη «» για να επιλέξετε τον χρόνο μαγειρέματος.
3. Πατήστε το κουμπί «START/+30SEC./CONFIRM (ΕΝΑΡΞΗ/+30 ΔΕΥΤ./ΕΠΙΒΕΒΑΙΩΣΗ)» για να ξεκινήσει η απόψυξη.



8. Μαγείρεμα σε πολλαπλά στάδια

Μπορούν να οριστούν έως δύο στάδια. Εάν το ένα στάδιο είναι η απόψυξη, θα πρέπει να οριστεί ως το πρώτο στάδιο. Το χαρακτηριστικό ηχητικό σήμα θα ηχήσει μία φορά μετά την ολοκλήρωση κάθε σταδίου και θα ξεκινήσει το επόμενο στάδιο.

≡ ΣΗΜΕΙΩΣΗ

Το αυτόματο μενού δεν μπορεί να αποτελέσει μέρος της ρύθμισης πολλαπλών σταδίων.

Παράδειγμα: απόψυξη φαγητού για 5 λεπτά και κατόπιν μαγείρεμα σε ισχύ μικροκυμάτων 80% για 7 λεπτά. Τα βήματα είναι τα ακόλουθα:



1. Πατήστε το κουμπί «W.T./TIME DEFROST (ΑΠΟΨΥΞΗ ΒΑΣΕΙ ΒΑΡΟΥΣ/ΧΡΟΝΟΥ)» δύο φορές. Στην οθόνη εμφανίζεται η ένδειξη «dEF2».
2. Γυρίστε τον περιστροφικό διακόπτη «» για να ρυθμίσετε τον χρόνο απόψυξης διάρκειας 5 λεπτών.
3. Πατήστε το κουμπί «Micro./Grill/Combi. (Μικροκύματα/Γκριλ/Συνδ. μαγείρεμα)» μία φορά.
4. Γυρίστε τον περιστροφικό διακόπτη «» για να επιλέξετε ισχύ μικροκυμάτων 80% μέχρι να εμφανιστεί η ένδειξη «P80» στην οθόνη.
5. Πατήστε το κουμπί «START/+30SEC./CONFIRM (ΕΝΑΡΞΗ/+30 ΔΕΥΤ./ΕΠΙΒΕΒΑΙΩΣΗ)» για να επιβεβαιώσετε την επιλογή σας.
6. Γυρίστε τον περιστροφικό διακόπτη «» για να ορίσετε χρόνο μαγειρέματος διάρκειας 7 λεπτών.

7. Πατήστε το κουμπί «START/+30SEC./CONFIRM (ΕΝΑΡΞΗ/+30 ΔΕΥΤ./ΕΠΙΒΕΒΑΙΩΣΗ)» για να ξεκινήσει το μαγείρεμα.



9. Λειτουργία προρύθμισης

1. Ρυθμίστε πρώτα το ρολόι. (Ανατρέξτε στις οδηγίες ρύθμισης του ρολογιού.)
2. Εισαγάγετε το πρόγραμμα μαγειρέματος. Μπορούν να οριστούν έως δύο στάδια. Η απόψυξη δεν μπορεί να οριστεί ως προκαθορισμένη λειτουργία.

Παράδειγμα: για μαγείρεμα με ισχύ μικροκυμάτων 80% για 7 λεπτά.

- a. Πατήστε το κουμπί «Micro./Grill/Combi. (Μικροκύματα/Γκριλ/Συνδ. μαγείρεμα)» μία φορά.
- b. Γυρίστε τον περιστροφικό διακόπτη «» για να επιλέξετε ισχύ μικροκυμάτων 80% μέχρι να εμφανιστεί η ένδειξη «P80» στην οθόνη.
- c. Πατήστε το κουμπί «START/+30SEC./CONFIRM (ΕΝΑΡΞΗ/+30 ΔΕΥΤ./ΕΠΙΒΕΒΑΙΩΣΗ)» για να επιβεβαιώσετε την επιλογή σας.
- d. Γυρίστε τον περιστροφικό διακόπτη «» για να ορίσετε χρόνο μαγειρέματος διάρκειας 7 λεπτών.

Μόλις ολοκληρώσετε τα παραπάνω βήματα, μην πατήσετε το κουμπί «START/+30SEC./CONFIRM (ΕΝΑΡΞΗ/+30 ΔΕΥΤ./ΕΠΙΒΕΒΑΙΩΣΗ)». Συνεχίστε ως ακολούθως:



3. Πατήστε το κουμπί «CLOCK/PRE-SET (ΡΟΛΟΙ/ΠΡΟΡΥΘΜΙΣΗ)». Τα ψηφία των ωρών αναβοσβήνουν.
4. Γυρίστε τον περιστροφικό διακόπτη «» για να ρυθμίσετε τα ψηφία των ωρών. Για την εισαγωγή της ώρας χρησιμοποιούνται οι αριθμοί 0—23.
5. Πατήστε το κουμπί «CLOCK/PRE-SET (ΡΟΛΟΙ/ΠΡΟΡΥΘΜΙΣΗ)», η ένδειξη των λεπτών αναβοσβήνει.
6. Γυρίστε τον περιστροφικό διακόπτη «» για να ρυθμίσετε τα ψηφία των λεπτών. Για την εισαγωγή των λεπτών χρησιμοποιούνται οι αριθμοί 0—59.
7. Πατήστε το κουμπί «START/+30SEC./CONFIRM (ΕΝΑΡΞΗ/+30 ΔΕΥΤ./ΕΠΙΒΕΒΑΙΩΣΗ)» για να ολοκληρώσετε τη ρύθμιση.

Το σύμβολο «>» θα ανάψει, το χαρακτηριστικό ηχητικό σήμα θα ηχήσει δύο φορές την κατάλληλη στιγμή, και κατόπιν το μαγείρεμα θα ξεκινήσει αυτόματα.

≡ ΣΗΜΕΙΩΣΗ

Πρέπει πρώτα να ρυθμιστεί το ρολόι. Διαφορετικά, η λειτουργία προϋθμίσις δεν μπορεί να εκτελεστεί.

10. Αυτόματο μενού

- Όταν η συσκευή βρίσκεται σε κατάσταση αναμονής, γυρίστε τον περιστροφικό διακόπτη «» δεξιόστροφα για να επιλέξετε από τα μενού «A-1» έως «A-8».
- Πατήστε το κουμπί «START/+30SEC./CONFIRM (ENAPΞH/+30 ΔΕΥΤ./ΕΠΙΒΕΒΑΙΩΣΗ)» για να επιβεβαιώσετε το μενού της επιλογής σας.
- Γυρίστε τον περιστροφικό διακόπτη «» δεξιόστροφα για να επιλέξετε το βάρος του φαγητού.
- Πατήστε το κουμπί «START/+30SEC./CONFIRM (ENAPΞH/+30 ΔΕΥΤ./ΕΠΙΒΕΒΑΙΩΣΗ)» για να ξεκινήσει το μαγείρεμα.
- Όταν το μαγείρεμα ολοκληρωθεί, το χαρακτηριστικό ηχητικό σήμα ηχεί πέντε φορές.

Αυτόματο μενού

Μενού	Βάρος (g)	Ένδειξη οθόνης	Ισχύς
A-1 ΖΕΣΤΑΜΑ	200	200	100%
	400	400	
	600	600	
A-2 ΛΑΧΑΝΙΚΑ	200	200	100%
	300	300	
	400	400	
A-3 ΨΑΡΙ	250	250	80%
	350	350	
	450	450	
A-4 ΚΡΕΑΣ	250	250	100%
	350	350	
	450	450	

Μενού	Βάρος (g)	Ένδειξη οθόνης	Ισχύς
A-5 ΖΥΜΑΡΙΚΑ	50 (με νερό 450 g)	50	80%
	100 (με νερό 800 g)	100	
A-6 ΠΑΤΑΤΕΣ	200	200	100%
	400	400	
	600	600	
A-7 ΠΙΤΣΑ	200	200	100%
	400	400	
A-8 ΣΟΥΠΑ	200	200	80%
	400	400	

11. Λειτουργία κλειδώματος για παιδιά

Κλειδώμα: Όταν η συσκευή βρίσκεται σε κατάσταση αναμονής, πατήστε το κουμπί «STOP/CLEAR (ΔΙΑΚΟΠΗ/ΔΙΑΓΡΑΦΗ)» για 3 δευτερόλεπτα. Θα ακουστεί ένα μακρύ ηχητικό σήμα που δηλώνει ότι ενεργοποιήθηκε το παιδικό κλειδώμα και στην οθόνη θα εμφανιστεί η ένδειξη «[] [] []».

Απενεργοποίηση κλειδώματος: Ενώ η συσκευή βρίσκεται σε κατάσταση κλειδώματος, πατήστε το κουμπί «STOP/CLEAR (ΔΙΑΚΟΠΗ/ΔΙΑΓΡΑΦΗ)» για 3 δευτερόλεπτα. Θα ακουστεί ένα μακρύ ηχητικό σήμα που δηλώνει την απενεργοποίηση του κλειδώματος.

12. Διερευνητική λειτουργία

1. Στις καταστάσεις λειτουργίας μικροκύματα, γκριλ, συνδυαστικό μαγείρεμα, πατήστε το κουμπί «Micro. /Grill /Combo. (Μικροκύματα/Γκριλ/Συνδ. μαγείρεμα)», η τρέχουσα ισχύς θα εμφανιστεί στην οθόνη για 2-3 δευτερόλεπτα.
2. Στην κατάσταση προϋθμίσης, πατήστε το κουμπί «CLOCK/ PRE-SET (ΡΟΛΟΙ/ΠΡΟΡΥΘΜΙΣΗ)» για να προβάλετε την ώρα καθυστερημένης έναρξης μαγειρέματος. Η προκαθορισμένη ώρα θα αναβοσβήσει για 2-3 δευτερόλεπτα και στη συνέχεια στην οθόνη του φούρνου θα εμφανιστεί ξανά το ρολόι.
3. Κατά τη διάρκεια του μαγειρέματος, πατήστε το κουμπί «CLOCK/PRE-SET (ΡΟΛΟΙ/ΠΡΟΡΥΘΜΙΣΗ)» για να ελέγξετε την τρέχουσα ώρα. Θα εμφανιστεί για 2-3 δευτερόλεπτα.

13. Χαρακτηριστικά

1. Το χαρακτηριστικό ηχητικό σήμα θα ηχήσει μία φορά κατά την περιστροφή του επιλογέα στην αρχή.
2. Πρέπει να πατήσετε το κουμπί «START/+30SEC./CONFIRM (ENAPΞH/+30 ΔΕΥΤ./ΕΠΙΒΕΒΑΙΩΣΗ)» για να συνεχιστεί το μαγείρεμα εάν η πόρτα ανοίξει κατά τη διάρκεια του μαγειρέματος.
3. Μόλις οριστεί το πρόγραμμα μαγειρέματος, το κουμπί «START/+30SEC./CONFIRM (ENAPΞH/+30 ΔΕΥΤ./ΕΠΙΒΕΒΑΙΩΣΗ)» δεν πρέπει να πατηθεί για 1 λεπτό. Θα εμφανιστεί η τρέχουσα ώρα. Η ρύθμιση θα ακυρωθεί.
4. Το χαρακτηριστικό ηχητικό σήμα ηχεί μία φορά μετά το αποτελεσματικό πάτημα του κουμπιού. Εάν το κουμπί δεν πατηθεί αποτελεσματικά, δεν θα επιτελεστεί κάποια λειτουργία.
5. Το χαρακτηριστικό ηχητικό σήμα θα ηχήσει πέντε φορές υποδεικνύοντας την ολοκλήρωση του μαγειρέματος.

ΑΝΤΙΜΕΤΩΠΙΣΗ ΠΡΟΒΛΗΜΑΤΩΝ

ΦΥΣΙΟΛΟΓΙΚΗ ΚΑΤΑΣΤΑΣΗ	
Ο φούρνος μικροκυμάτων προκαλεί παρεμβολές στη λήψη της τηλεόρασης	Ενδέχεται να υπάρξουν παρεμβολές στη λήψη ραδιοφωνικών ή τηλεοπτικών σημάτων όταν λειτουργεί ο φούρνος μικροκυμάτων. Πρόκειται για μια παρόμοια κατάσταση με τις παρεμβολές από μικρές ηλεκτρικές συσκευές, όπως μίξερ, ηλεκτρική σκούπα και ηλεκτρικός ανεμιστήρας. Αυτό είναι φυσιολογικό.
Το φως του φούρνου είναι χαμηλό	Κατά το μαγείρεμα σε χαμηλή ισχύ μικροκυμάτων, το φως του φούρνου μπορεί να χαμηλώσει. Αυτό είναι φυσιολογικό.
Ατμός συσσωρεύεται στην πόρτα, καυτός αέρας εξέρχεται από τις οπές εξαερισμού	Κατά το μαγείρεμα, μπορεί να αναδύεται ατμός από το φαγητό. Το μεγαλύτερο μέρος του εξέρχεται από τις οπές εξαερισμού. Μικρή ποσότητα ατμού, ωστόσο, μπορεί να συσσωρευτεί σε δροσερό μέρος, όπως η πόρτα του φούρνου. Αυτό είναι φυσιολογικό.
Ο φούρνος τέθηκε κατά λάθος σε λειτουργία χωρίς να υπάρχει φαγητό στο εσωτερικό του.	Απαγορεύεται η λειτουργία της συσκευής χωρίς φαγητό στο εσωτερικό της. Αυτό είναι πολύ επικίνδυνο.

ΠΡΟΒΛΗΜΑ	ΠΙΘΑΝΗ ΑΙΤΙΑ	ΑΝΤΙΜΕΤΩΠΙΣΗ
Ο φούρνος δεν μπορεί να τεθεί σε λειτουργία.	Το καλώδιο τροφοδοσίας δεν έχει εισαχθεί καλά στην πρίζα.	Αποσυνδέστε τη συσκευή από την πρίζα. Στη συνέχεια, επανασυνδέστε την μετά από 10 δευτερόλεπτα.
	Έχει καεί η ασφάλεια ή έχει πέσει ο διακόπτης κυκλώματος.	Αντικαταστήστε την ασφάλεια ή επαναφέρετε τον διακόπτη κυκλώματος (επισκευάζεται από επαγγελματικό προσωπικό της εταιρείας μας)
	Πρόβλημα στην πρίζα.	Δοκιμάστε την πρίζα με άλλες ηλεκτρικές συσκευές.
Ο φούρνος δεν θερμαίνεται.	Η πόρτα δεν έχει κλείσει καλά.	Κλείστε καλά την πόρτα.



Σύμφωνα με την οδηγία για τα απόβλητα ειδών ηλεκτρικού και ηλεκτρονικού εξοπλισμού (ΑΗΗΕ), τα ΑΗΗΕ θα πρέπει να συλλέγονται και να υποβάλλονται σε επεξεργασία χωριστά. Εάν κάποια στιγμή στο μέλλον χρειαστεί να απορρίψετε αυτό το προϊόν, ΜΗΝ το απορρίψετε μαζί με τα οικιακά απορρίμματα. Στείλτε αυτό το προϊόν στα σημεία συλλογής ΑΗΗΕ, όπου αυτά είναι διαθέσιμα.

TESLA

tesla.info