

EL

ΟΔΗΓΙΕΣ ΧΡΗΣΗΣ

britax
römer

DUALFIX i-SIZE

<https://www.britax-roemer.com/product-support?pid=9225>

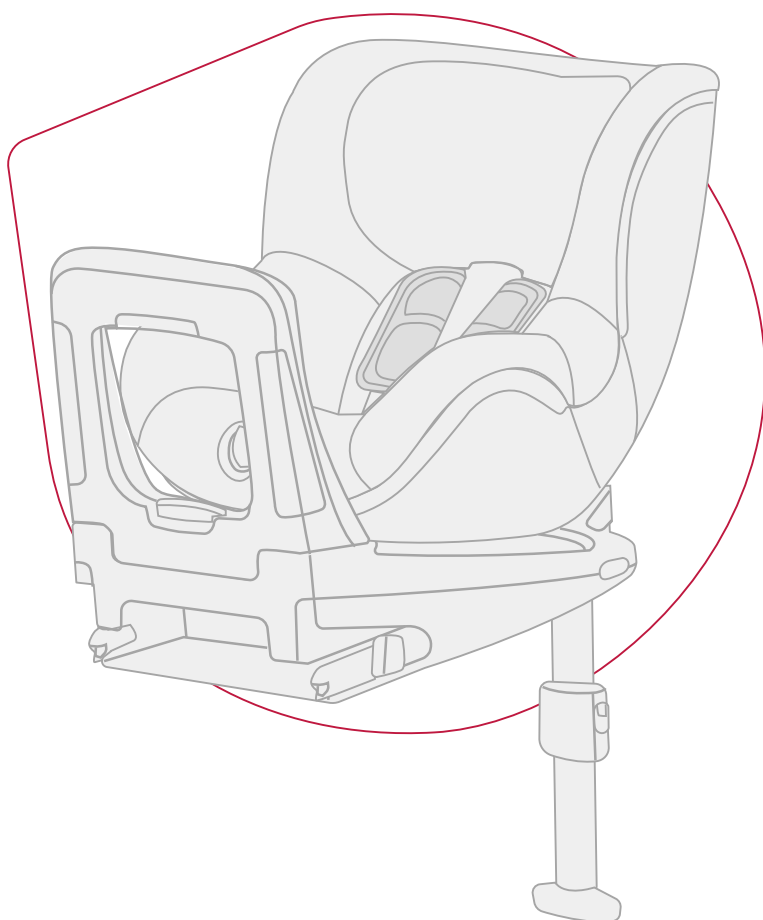

01

QR CODE

02

SCAN



03

READ



BRITAX RÖMER Child Safety EMEA
www.britax-roemer.com | hello@britax-roemer.com

Περιεχόμενο

1	Επεξήγηση συμβόλων.....	3
2	Ασφάλεια.....	4
2.1	Οδηγίες χρήσης.....	4
2.2	Σκοπός χρήσης.....	4
2.3	Εσφαλμένη χρήση.....	4
2.4	Υποδείξεις ασφαλείας.....	4
3	Ρυθμίσεις.....	6
3.1	Ρύθμιση προσκέφαλου.....	6
3.2	Χρήση προσαρτήματος νεογέννητων.....	6
3.3	Ρύθμιση γωνίας καθίσματος.....	7
3.4	Αλλαγή κατεύθυνσης πορείας.....	7
4	Χρήση στο όχημα.....	8
4.1	Ασφάλιση παιδικού καθίσματος.....	8
4.2	Λύσιμο παιδικού καθίσματος.....	10
5	Πρόσδεση και λύσιμο.....	11
5.1	Λειτουργία ενεργοποίησης και απενεργοποίησης.....	11
5.2	Πρόσδεση παιδιού.....	12
5.3	Έλεγχος πριν από κάθε διαδρομή.....	13
5.4	Λύσιμο παιδιού.....	13
6	Καθαρισμός και συντήρηση.....	14
6.1	Κάλυμμα.....	14
6.2	Βάτες ώμων.....	16
6.3	Κλειδαριά ζώνης.....	17
6.4	Αντιμετώπιση προβλημάτων.....	17
7	Αποθήκευση και απόρριψη.....	19
7.1	Αποθήκευση.....	19
7.2	Απόρριψη.....	19
8	Επικοινωνία.....	20

1 Επεξήγηση συμβόλων

Προειδοποιητικές υποδείξεις

Στις παρούσες οδηγίες χρήσης χρησιμοποιούνται προειδοποιητικές υποδείξεις για την επισήμανση ενδεχόμενων καταστάσεων κινδύνου. Οι προειδοποιητικές υποδείξεις σας ενημερώνουν σχετικά με τα παρακάτω σημεία:

- Επίπεδο κινδύνου,
- Είδος και πηγή του κινδύνου,
- Συνέπειες σε περίπτωση μη τήρησής τους,
- Μέτρα για την καταπολέμηση των κινδύνων.

Οι προειδοποιητικές υποδείξεις παρουσιάζονται ως εξής:

▲ ΠΡΟΕΙΔΟΠΟΪΗΣΗ

Είδος και πηγή του κινδύνου

Συνέπειες σε περίπτωση μη τήρησής τους

- ▶ Μέτρα για την καταπολέμηση των κινδύνων.

Επίπεδο κινδύνου	Σημασία
ΚΙΝΔΥΝΟΣ	Υποδεικνύει επικίνδυνες καταστάσεις, οι οποίες οδηγούν σε σοβαρούς τραυματισμούς ή σε θάνατο, εάν δεν αποφευχθούν.
ΠΡΟΕΙΔΟΠΟΙΗΣΗ	Υποδεικνύει μια επικίνδυνη κατάσταση, η οποία μπορεί να οδηγήσει σε σοβαρούς τραυματισμούς ή σε θάνατο, εάν δεν αποφευχθεί.
ΠΡΟΣΟΧΗ	Υποδεικνύει μια επικίνδυνη κατάσταση, η οποία μπορεί να οδηγήσει σε ελαφρούς έως μεσαίους τραυματισμούς, εάν δεν αποφευχθεί.
ΥΠΟΔΕΙΞΗ	Υποδεικνύει διαδικασίες, οι οποίες μπορεί να οδηγήσουν σε υλικές ζημιές.

Χαρακτήρες και σύμβολα

i Υποδεικνύει σημαντικές πληροφορίες.

Μεμονωμένο βήμα ενέργειας

▶ ...

Βήμα ενέργειας

1. Προτρέπει σε πραγματοποίηση ενέργειας.
2. Καθορισμένη σειρά βημάτων ενέργειας.
3. ...

Αποτέλεσμα ενέργειας

- ✓ Εδώ μπορείτε να βρείτε το αποτέλεσμα μιας σειράς βημάτων ενέργειας.

2 Ασφάλεια

2.1 Οδηγίες χρήσης

Οι παρούσες οδηγίες χρήσης αποτελούν μέρος του προϊόντος και συμβάλλουν στην ασφαλή χρήση του. Η μη τήρηση των οδηγιών μπορεί να προκαλέσει σοβαρούς έως θανατηφόρους τραυματισμούς. Σε περίπτωση αμφιβολίας μην χρησιμοποιείτε το προϊόν και επικοινωνήστε αμέσως με τον εμπορικό αντιπρόσωπο.

- ▶ Διαβάστε τις οδηγίες χρήσης.

2.2 Σκοπός χρήσης

Το παρόν προϊόν σχεδιάστηκε, ελέγχθηκε και εγκρίθηκε σύμφωνα με τις απαιτήσεις του κανονισμού UN R129/03. Το παρόν προϊόν προορίζεται αποκλειστικά για την ασφάλεια του παιδιού στο όχημα. Το προϊόν είναι εγκεκριμένο για τα παρακάτω στοιχεία:

Όνομασία	Τιμή
Ύψος παιδιού	Κούμπωμα θέσης με κατεύθυνση προς τα πίσω: 40-105 cm
	 Το προσάρτημα νεογέννητων πρέπει να χρησιμοποιείται μέχρι το μέγιστος ύψος 60 cm.
	Κούμπωμα θέσης με κατεύθυνση προς τα μπροστά: Από 15 μηνών και 76-105 cm
Βάρος σώματος	≤ 18 kg

Η πιστοποίηση παύει να ισχύει αν κάνετε οποιαδήποτε τροποποίηση στο προϊόν αυτό. Αλλαγές μπορούν να γίνουν αποκλειστικά και μόνο από τον κατασκευαστή. Τα αυτοκόλλητα στο προϊόν αποτελούν σημαντικό μέρος του προϊόντος.

- ▶ Μην πραγματοποιείτε αλλαγές στο προϊόν.
- ▶ Μην αφαιρείτε τα αυτοκόλλητα από το προϊόν.

2.3 Εσφαλμένη χρήση

- ▶ Μην χρησιμοποιείτε το προϊόν ως παιχνίδι.
- ▶ Μην χρησιμοποιείτε το προϊόν ως κάθισμα εκτός του οχήματος, ούτε και δοκιμαστικά.
- ▶ Χρησιμοποιείτε τα σημεία στερέωσης αποκλειστικά για την ασφάλιση του παιδικού καθίσματος, τα οποία περιγράφονται στις παρούσες οδηγίες χρήσης.
- ▶ Μην ασφαλίσετε το προϊόν με ζώνη 2 σημείων ή με ζώνη 3 σημείων.

- ▶ Προσέξτε ώστε το προϊόν να μην μαγκώσει ανάμεσα σε σκληρά αντικείμενα (πόρτα αυτοκινήτου, ράγες καθίσματος κ.λπ.).
- ▶ Κρατήστε το προϊόν μακριά από υγρασία, υγρά, σκόνη και νέφος άλμης.
- ▶ Μην τοποθετείτε βαριά αντικείμενα επάνω στο προϊόν.
- ▶ Μην λιπαίνετε ποτέ με γράσο ή λάδι τα εξαρτήματα του προϊόντος.
- ▶ Τα ευαίσθητα καλύμματα των καθισμάτων αυτοκινήτου μπορεί να υποστούν ζημιά. Χρησιμοποιήστε τη βάση για το παιδικό κάθισμα BRITAX RÖMER. Διατίθεται ξεχωριστά.

2.4 Υποδείξεις ασφαλείας

Κίνδυνος τραυματισμού από παιδικό κάθισμα που έχει υποστεί ζημιά

Σε περίπτωση ατυχήματος με ταχύτητα σύγκρουσης πάνω από 10 km/h το παιδικό κάθισμα μπορεί ενδεχομένως να υποστεί ζημιά, χωρίς οι φθορές να είναι άμεσα εμφανείς. Σε περίπτωση περαιτέρω ατυχήματος μπορεί να προκληθούν σοβαροί τραυματισμοί.

- ▶ Αντικαταστήστε το προϊόν μετά από ένα ατύχημα.
- ▶ Αναθέστε τον έλεγχο ενός προϊόντος που έχει υποστεί ζημιά (ακόμα και αν έχει πέσει στο δάπεδο).
- ▶ Ελέγχετε τακτικά όλα τα σημαντικά εξαρτήματα για ζημιές.
- ▶ Βεβαιωθείτε ότι όλα τα μηχανικά εξαρτήματα βρίσκονται σε άριστη λειτουργική κατάσταση.

Κίνδυνος εγκαύματος από καυτά εξαρτήματα

Τα εξαρτήματα του προϊόντος μπορεί να θερμανθούν από την ηλιακή ακτινοβολία. Το παιδικό δέρμα είναι ευαίσθητο και μπορεί εξαιτίας αυτού να τραυματιστεί.

- ▶ Προστατεύετε το προϊόν από την έντονη άμεση ηλιακή ακτινοβολία, κατά το χρονικό διάστημα που δεν χρησιμοποιείται.

Κίνδυνος τραυματισμού κατά τη διάρκεια της χρήσης

Σε ένα όχημα, η θερμοκρασία μπορεί να αυξηθεί γρήγορα σε επικίνδυνο βαθμό. Επιπλέον, η αποβίβαση από την πλευρά του δρόμου μπορεί να είναι επικίνδυνη.

- ▶ Μην αφήνετε ποτέ το παιδί σας χωρίς επίβλεψη στο όχημα.
- ▶ Επιβιβάζετε ή αποβιβάζετε το παιδί σας αποκλειστικά από την πλευρά του πεζοδρομίου.

Κίνδυνος τραυματισμού από μη ασφαλισμένα αντικείμενα

Σε ένα απότομο φρενάρισμα ή σε ένα ατύχημα μπορεί αντικείμενα ή άτομα που δεν είναι ασφαλισμένα να τραυματίσουν άλλους επιβάτες.

- ▶ Ασφαλίστε το προϊόν αποκλειστικά, όπως περιγράφεται στις παρούσες οδηγίες χρήσης.
- ▶ Στερεώστε τις πλάτες των καθισμάτων του οχήματος (π.χ. ασφάλιση αναδιπλούμενου πίσω καθίσματος).
- ▶ Ασφαλίστε όλα τα βαριά ή αιχμηρά αντικείμενα στο όχημα (π.χ. στην προστατευτική θήκη).
- ▶ Βεβαιωθείτε ότι όλοι οι επιβάτες του οχήματος είναι δεμένοι με ζώνες ασφαλείας.
- ▶ Βεβαιωθείτε ότι το προϊόν στο όχημα είναι πάντα ασφαλισμένο, ακόμα και όταν δεν υπάρχει παιδί μέσα.

3 Ρυθμίσεις

3.1 Ρύθμιση προσκέφαλου

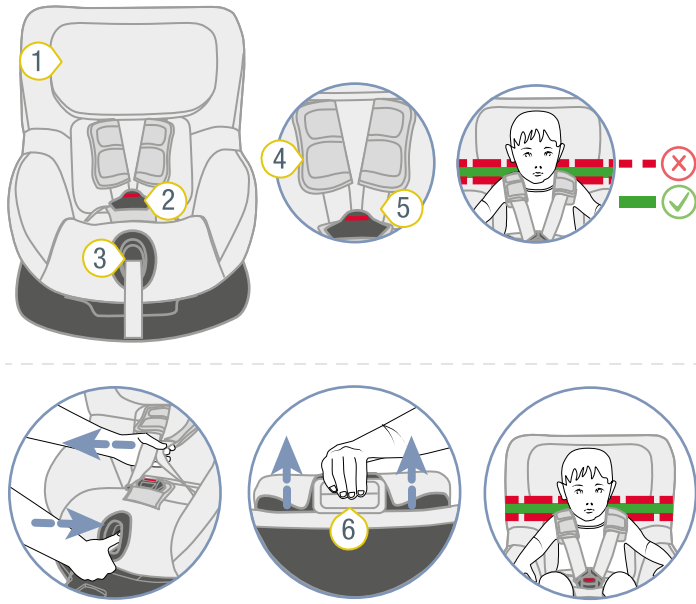

- 1 Προσκέφαλο
- 2 Κλειδαριά ζώνης
- 3 Κουμπτί ρύθμισης
- 4 Βάτες ώμων
- 5 Ζώνη ώμου
- 6 Κουμπτί απελευθέρωσης

1. Ελέγξτε, εάν το προσκέφαλο 1 είναι σωστά ρυθμισμένο.

❗ Εάν οι ζώνες ώμων βρίσκονται στο ύψος του ώμου του παιδιού ή λίγο πιο πάνω, το προσκέφαλο είναι σωστά ρυθμισμένο.

▶ Εάν το προσκέφαλο δεν είναι σωστά ρυθμισμένο, ακολουθήστε τα παρακάτω βήματα.

2. Για να χαλαρώσετε τη ζώνη, πατήστε το κουμπτί ρύθμισης 3 και σφίξτε ταυτόχρονα και τις δύο ζώνες ώμων 5 προς τα μπροστά.

❗ Οι βάτες ώμων δεν συνδέονται με τις ζώνες ώμων. Εάν τραβήξετε από τις βάτες ώμων, η ζώνη δεν χαλαρώνει. Τραβήξτε αποκλειστικά από τις ζώνες ώμων.

3. Κρατήστε πατημένο το κουμπτί απελευθέρωσης 6 και μετακινήστε το προσκέφαλο 1 έως το σωστό ύψος ώμου.

4. Ελέγξτε, εάν το προσκέφαλο 1 είναι σωστά ασφαλισμένο, πιέζοντας το προσκέφαλο 1 προς τα κάτω.

✓ Το προσκέφαλο 1 είναι σωστά ρυθμισμένο.

✓ Το προσκέφαλο 1 είναι ασφαλισμένο.

3.2 Χρήση προσαρτήματος νεογέννητων

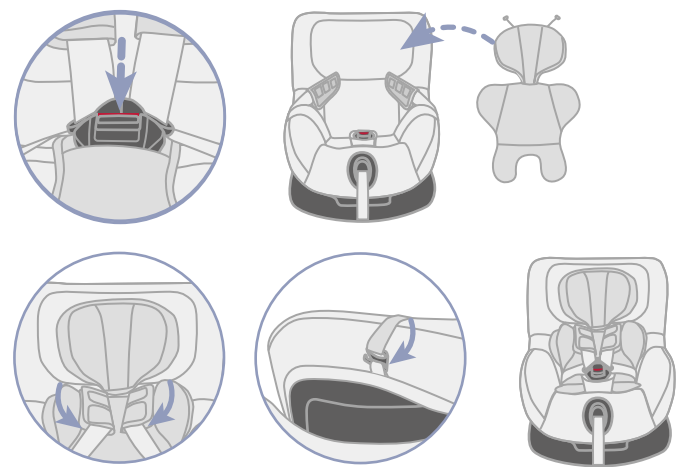
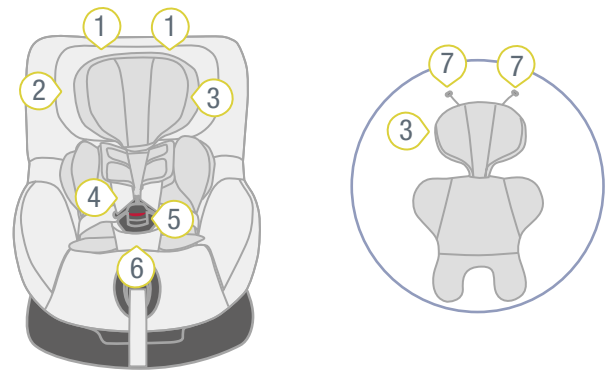

- 1 Θηλιές
- 2 Προσκέφαλο
- 3 Προσάρτημα νεογέννητων
- 4 Ζώνες ώμων
- 5 Κλειδαριά ζώνης
- 6 Μαξιλαράκι για τον καβάλο
- 7 Πλαστικοί γάντζοι

❗ Το προσάρτημα νεογέννητων πρέπει να χρησιμοποιείται μέχρι το μέγιστο ύψος 60 cm.

1. Ανοίξτε την κλειδαριά ζώνης 5, πατώντας το κόκκινο πλήκτρο.
2. Τοποθετήστε το προσάρτημα των νεογέννητων 3 στο παιδικό κάθισμα.
3. Τοποθετήστε και τις δύο ζώνες ώμων 4 πάνω από το ένθετο κάθισμα μικρότερων διαστάσεων.
4. Αναρτήστε και τους δύο πλαστικούς γάντζους 7 στις θηλιές 1 στο κάλυμμα του προσκέφαλου 1.
5. Περάστε την κλειδαριά ζώνης 5 και το μαξιλαράκι για τον καβάλο 6 μέσα από τις εγχοπές στο κάτω μέρος του προσαρτήματος νεογέννητων.

3.3 Ρύθμιση γωνίας καθίσματος

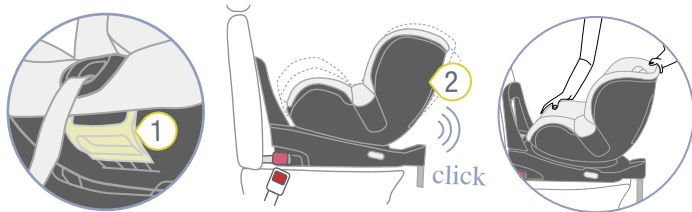
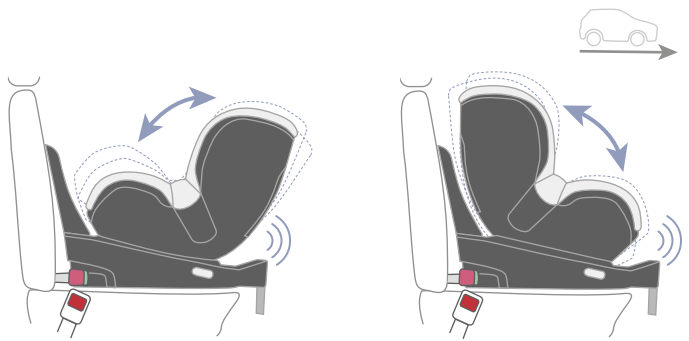

- ① Κουμπί ρύθμισης ② Κούμπωμα θέσης

❗ Μπορείτε να χρησιμοποιήσετε το κούμπωμα θέσης με κατεύθυνση προς τα μπροστά και προς τα πίσω σε έξι διαφορετικές γωνίες κλίσης.

1. Τραβήξτε το κουμπί ρύθμισης 1 προς τα μπροστά και σπρώξτε το κούμπωμα θέσης 2 στην επιθυμητή θέση.
✓ Το κούμπωμα θέσης 2 ασφαλίζει με ένα χαρακτηριστικό «κλικ».
2. Για να ελέγξετε την ασφάλιση, τραβήξτε από το κούμπωμα θέσης 2.

3.4 Αλλαγή κατεύθυνσης πορείας

⚠ ΠΡΟΕΙΔΟΠΟΪΗΣΗ

Κίνδυνος τραυματισμού από τον μπροστινό αερόσακο

Οι αερόσακοι είναι σχεδιασμένοι για τον περιορισμό ενηλίκων. Η χρήση μπροστινού αερόσακου με κούμπωμα θέσης με κατεύθυνση προς τα πίσω μπορεί να οδηγήσει σε σοβαρούς ή θανατηφόρους τραυματισμούς.

- ▶ Απενεργοποιήστε τον μπροστινό αερόσακο.
- ▶ Μην χρησιμοποιείτε ποτέ το κούμπωμα θέσης με κατεύθυνση προς τα πίσω με ενεργοποιημένο τον αερόσακο.
- ▶ Λάβετε υπόψη και τηρήστε τις οδηγίες του εγχειριδίου οχήματος.

⚠ ΠΡΟΕΙΔΟΠΟΪΗΣΗ

Κίνδυνος τραυματισμού λόγω λανθασμένου προσανατολισμού

Ο προσανατολισμός του κουμπώματος θέσης είναι καθοριστικός για την προστασία του παιδιού. Σε περίπτωση εσφαλμένης χρήσης, το φρενάρισμα μπορεί να οδηγήσει σε σοβαρό έως θανατηφόρο τραυματισμό.

- ▶ Μην χρησιμοποιείτε το παιδικό κάθισμα με κατεύθυνση προς τα μπροστά, εάν το παιδί σας είναι μικρότερο από 76 cm ή 15 μηνών.
- ▶ Η Britax Römer συνιστά να χρησιμοποιείτε το παιδικό κάθισμα με κατεύθυνση προς τα πίσω για όσο το δυνατόν μεγαλύτερο διάστημα.
- ▶ Πριν από κάθε διαδρομή βεβαιωθείτε ότι το περιστρεφόμενο κούμπωμα θέσης του παιδικού καθίσματος είναι ασφαλισμένο.

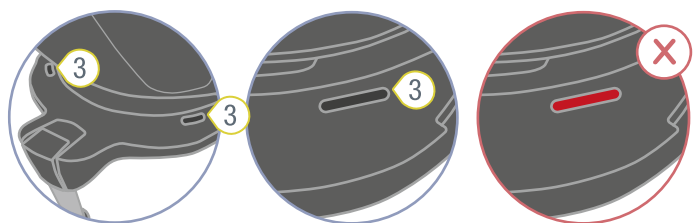
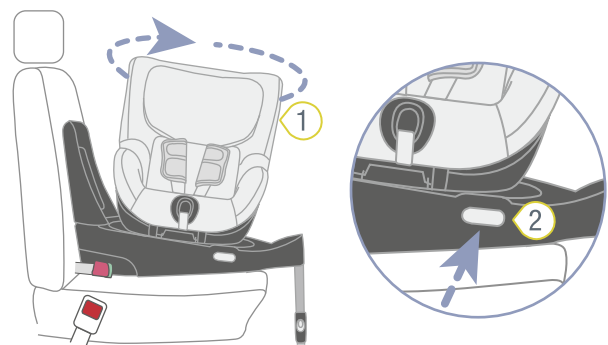

- ① Κούμπωμα θέσης ③ Ενδείξεις
② Περιστρεφόμενο κουμπί

1. Για την αλλαγή της κατεύθυνσης πορείας, πατήστε το περιστρεφόμενο κουμπί 2.
2. Περιστρέψτε το κούμπωμα θέσης 1 προς την επιθυμητή κατεύθυνση.
✓ Το κούμπωμα θέσης ασφαλίζει με έναν χαρακτηριστικό ήχο.
- ✓ Οι δύο ενδείξεις 3 δείχνουν μαύρο χρώμα.

⚠ **ΠΡΟΕΙΔΟΠΟΪΗΣΗ** Κίνδυνος τραυματισμού από μη ασφαλισμένο κούμπωμα θέσης. Βεβαιωθείτε ότι το κούμπωμα θέσης έχει ασφαλίσει πλήρως, τραβώντας το. Ελέγξτε το χρώμα και στις δύο ενδείξεις περιστροφής. Και οι δύο πρέπει να δείχνουν μαύρο χρώμα.

4 Χρήση στο όχημα

4.1 Ασφάλιση παιδικού καθίσματος

4.1.1 Επιλογή καθίσματος

1. Επιλέξτε ένα κατάλληλο κάθισμα.

- Κατάλληλα είναι τα καθίσματα οχήματος με έγκριση i-Size.

❗ Σε σπάνιες περιπτώσεις, το παιδικό κάθισμα μπορεί να ρυθμιστεί μόνο περιορισμένα στα καθίσματα οχήματος με έγκριση i-Size.

- Κατάλληλα είναι τα καθίσματα οχήματος με βραχίονα συγκράτησης ISOFIX, τα οποία έχουν ελεγχθεί και εγκριθεί από εμάς. Μπορείτε να τα βρείτε στον κατάλογο τύπων στη διεύθυνση www.britax-roemer.com.
- Μόνο τα καθίσματα οχήματος που είναι προσανατολισμένα προς την κατεύθυνση πορείας είναι εγκεκριμένα για τη χρήση.

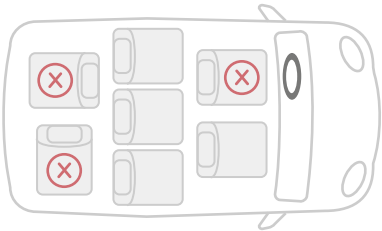

2. Λάβετε υπόψη και τηρήστε τις οδηγίες του εγχειριδίου οχήματος.

❗ Η Britax Römer συνιστά να τοποθετείτε τα καθίσματα του οχήματος ως εξής.

Σε περίπτωση χρήσης σε μπροστινό κάθισμα:

- ▶ Σπρώξτε το μπροστινό κάθισμα όσο το δυνατόν προς τα πίσω.

Σε περίπτωση χρήσης στο πίσω κάθισμα:

- ▶ Σπρώξτε το πίσω κάθισμα όσο το δυνατόν προς τα πίσω.
- ▶ Σπρώξτε το μπροστινό κάθισμα όσο το δυνατόν προς τα μπροστά.

4.1.2 Τοποθέτηση βοηθημάτων εισαγωγής

❗ Τα βοηθήματα εισαγωγής διευκολύνουν τη σύνδεση του βραχίονα ασφαλείας ISOFIX του παιδικού καθίσματος με τους βραχίονες συγκράτησης ISOFIX του καθίσματος του οχήματος. Ορισμένα οχήματα διαθέτουν ήδη ενσωματωμένα βοηθήματα εισαγωγής. Ελέγξτε, εάν το όχημα διαθέτει ήδη ενσωματωμένα βοηθήματα εισαγωγής. Εάν το όχημα δεν τα διαθέτει, η Britax Römer συνιστά τη χρήση των βοηθημάτων εισαγωγής. Αυτά περιλαμβάνονται στον παραδοτέο εξοπλισμό του παιδικού καθίσματος.

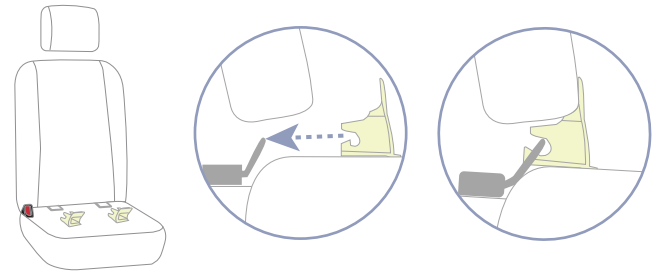
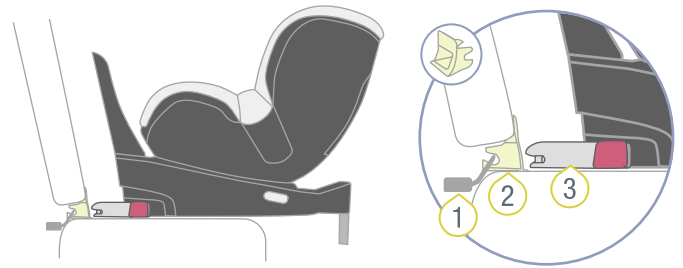

- 1 Βραχίονας συγκράτησης ISOFIX
- 2 Βοήθημα εισαγωγής
- 3 Βραχίονας ασφαλείας ISOFIX

- ▶ Συνδέστε τα δύο βοηθήματα εισαγωγής 2 με την εγκοπή προς τα επάνω στους βραχίονες συγκράτησης ISOFIX 1 του καθίσματος του οχήματος.

❗ Σε καθίσματα οχήματος με ανατρεπόμενη πλάτη καθίσματος, τα βοηθήματα εισαγωγής 2 πρέπει να αφαιρεθούν ξανά, πριν διπλώσετε την πλάτη.

4.1.3 Τοποθέτηση παιδικού καθίσματος

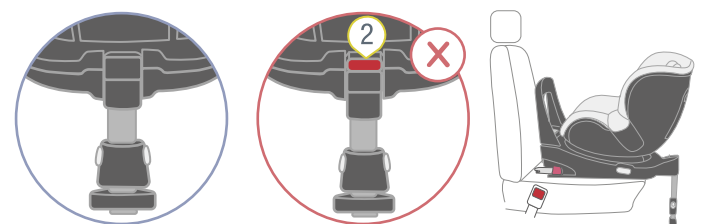
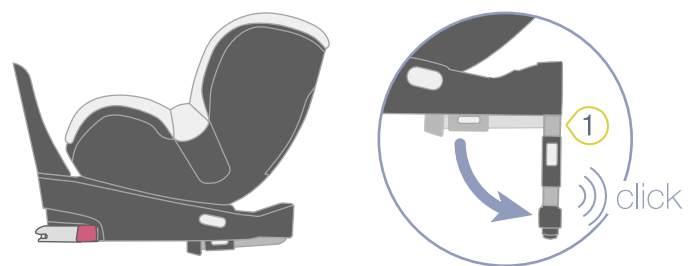

- 1 Ποδαράκι στήριξης
- 2 Ένδειξη στρέψης

1. Ανοίξτε πλήρως το ποδαράκι στήριξης 1 του παιδικού καθίσματος.

- ✓ Το ποδαράκι στήριξης 1 ασφαρίζει με έναν χαρακτηρι-

στικό ήχο.

- ✓ Η κόκκινη ένδειξη στρέψης 2 δεν είναι πλέον ορατή.
- 2. Τοποθετήστε το παιδικό κάθισμα στο επιθυμητό κάθισμα του οχήματος.
- 3. Ανοίξτε πλήρως το ποδαράκι στήριξης 1 του παιδικού καθίσματος.

4.1.4 Ρύθμιση μαξιλαριού απόσβεσης κραδασμών

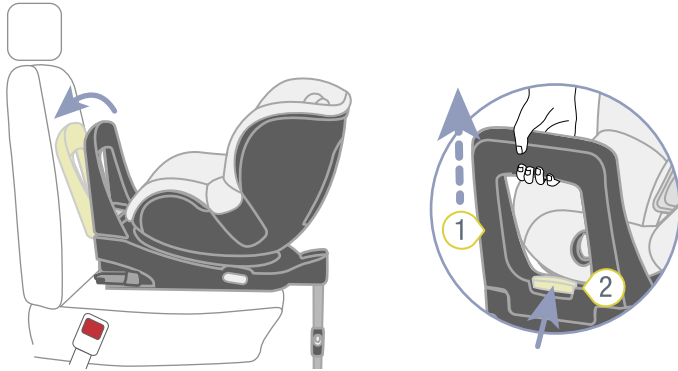

- 1. Κουμπί ρύθμισης
- 2. Μαξιλαράκι απόσβεσης κραδασμών

1. Κρατήστε πατημένο το κουμπί ρύθμισης 1.
2. Τραβήξτε το μαξιλαράκι απόσβεσης κραδασμών 2 προς τα επάνω.
 - ✓ Το μαξιλαράκι απόσβεσης κραδασμών 2 μπορεί τώρα να ρυθμιστεί.
3. Προσαρμόστε το μαξιλαράκι απόσβεσης κραδασμών 2 στην πλάτη του καθίσματος οχήματος.
4. Απελευθερώστε το κουμπί ρύθμισης 1.
 - ✓ Το μαξιλαράκι απόσβεσης κραδασμών 2 ασφαλίσει με έναν χαρακτηριστικό ήχο.
5. Ελέγξτε, εάν το μαξιλαράκι απόσβεσης κραδασμών 2 έχει ασφαλίσει καλά, τραβώντας το.

4.1.5 Στερέωση ISOFIX

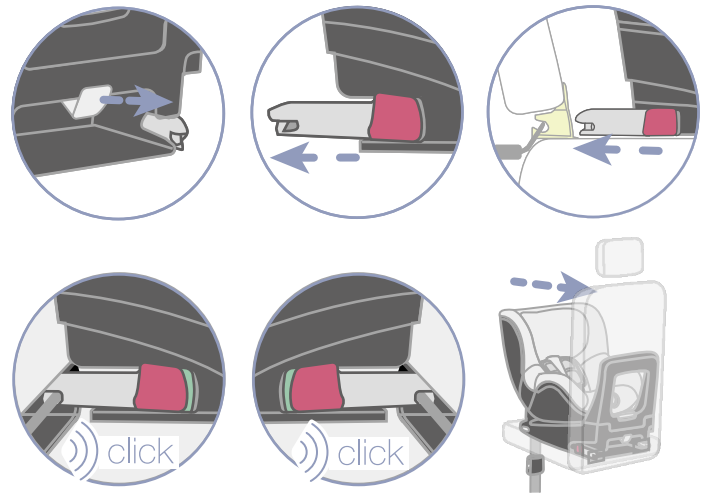
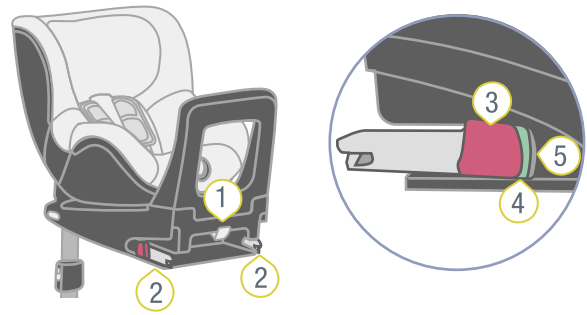

- 1. Γκρι υφασμάτινη θηλιά
- 2. Βραχίονας ασφαλείας
- 3. Κόκκινο κουμπί απασφάλισης
- 4. Γκρι κουμπί ασφαλείας
- 5. Γκρι ένδειξη ISOFIX

1. Οδηγήστε τους βραχίονες ασφαλείας ISOFIX 2 προς τα έξω, τραβώντας την γκρι υφασμάτινη θηλιά 1.
 - ✓ Οι βραχίονες ασφαλείας ISOFIX 2 έχουν τραβηχτεί πλήρως προς τα έξω.

i Πριν συνδέσετε τους βραχίονες ασφαλείας ISOFIX του παιδικού καθίσματος με τους βραχίονες συγκράτησης ISOFIX του καθίσματος του οχήματος, πρέπει να βεβαιωθείτε ότι είναι ανοιχτοί και έτοιμοι για τοποθέτηση. Οι βραχίονες ασφαλείας ISOFIX είναι ανοιχτοί, όταν δεν εμφανίζεται η πράσινη πλευρική ένδειξη.

► Για το άνοιγμα των βραχιόνων ασφαλείας ISOFIX 2, πιέστε μεταξύ τους το γκρι κουμπί ασφαλείας 5 και το κόκκινο κουμπί απασφάλισης 3.

2. Συνδέστε τους βραχίονες ασφαλείας ISOFIX 2 με τους βραχίονες συγκράτησης ISOFIX του καθίσματος του οχήματος.
 - ✓ Και οι δύο βραχίονες ασφαλείας ISOFIX 2 ασφαλίζουν με έναν χαρακτηριστικό ήχο.
 - ✓ Η πράσινη ένδειξη 4 είναι ορατή και στους δύο βραχίονες ασφαλείας ISOFIX 2.

▲ ΠΡΟΕΙΔΟΠΟΪΣΗ Κίνδυνος τραυματισμού από μη ασφαλισμένο παιδικό κάθισμα. Βεβαιωθείτε ότι και οι δύο βραχίονες ασφαλείας ISOFIX έχουν ασφαλίσει πλήρως. Πρέπει να είναι ορατές και οι δύο πράσινες ενδείξεις.

3. Πιέστε το παιδικό κάθισμα με δύναμη όσο το δυνατόν προς τα πίσω.
 4. Ελέγξτε, εάν οι βραχίονες ασφαλείας ISOFIX 2 είναι συνδεδεμένοι με τους βραχίονες συγκράτησης ISOFIX και στις δύο πλευρές, τραβώντας το παιδικό κάθισμα.
- ✓ Εάν δεν μπορεί να λυθεί κανένας από τους βραχίονες ασφαλείας ISOFIX 2, και οι δύο είναι συνδεδεμένοι στο όχημα.

4.1.6 Ρύθμιση ποδιού στήριξης

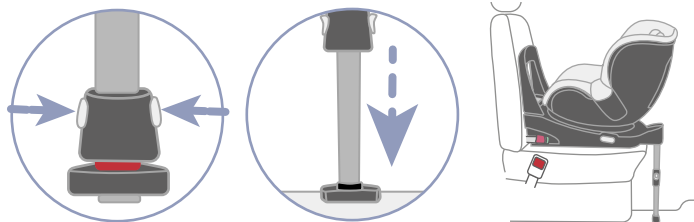
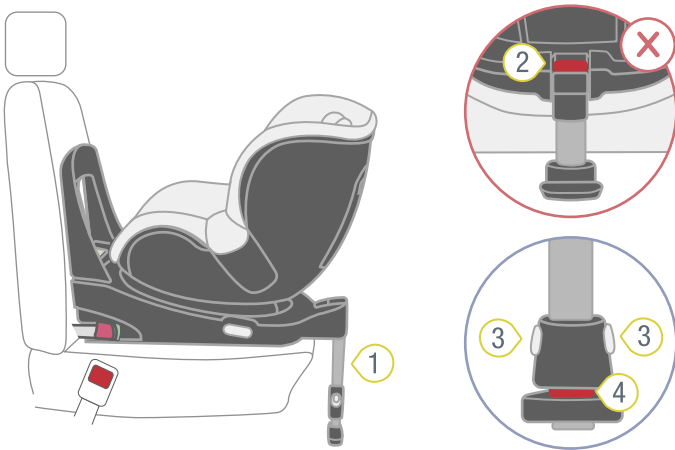

- ① Ποδαράκι στήριξης ③ Κουμπιά ρύθμισης
 ② Ένδειξη στρέψης ④ Ένδειξη στήριξης

1. Βεβαιωθείτε ότι ποδαράκι στήριξης 1 συνεχίζει να είναι κατεβασμένο.
- ✓ Η κόκκινη ένδειξη στρέψης 2 δεν είναι πλέον ορατή.
2. Κρατήστε πατημένα και τα δύο κουμπιά ρύθμισης 3.
3. Ανοίξτε το ποδαράκι στήριξης 1 μέχρι το δάπεδο του οχήματος.
4. Απελευθερώστε και τα δύο κουμπιά ρύθμισης 3.
- ✓ Και τα δύο κουμπιά ρύθμισης 3 ασφαλίζουν με έναν χαρακτηριστικό ήχο.
- ✓ Η κόκκινη ένδειξη στήριξης 4 δεν είναι πλέον ορατή.
- ✓ Η κάτω πλευρά του παιδικού καθίσματος βρίσκεται επάνω στην επιφάνεια του καθίσματος του οχήματος.

▲ ΠΡΟΕΙΔΟΠΟΪΣΗ Κίνδυνος τραυματισμού λόγω αστάθειας ποδιού στήριξης. Μην τοποθετείτε ποτέ αντικείμενα κάτω από το ποδαράκι στήριξης. Βεβαιωθείτε ότι το ποδαράκι στήριξης ακουμπά σταθερά στο δάπεδο του οχήματος.

5. Βεβαιωθείτε ότι το ποδαράκι στήριξης 1 δεν ανασηκώνει την κάτω πλευρά του παιδικού καθίσματος από την επιφάνεια του καθίσματος του οχήματος.

4.2 Λύσιμο παιδικού καθίσματος

▲ ΠΡΟΕΙΔΟΠΟΪΣΗ

Κίνδυνος τραυματισμού από μη ασφαλισμένα αντικείμενα

Σε ένα απότομο φρενάρισμα ή σε ένα ατύχημα, το μη ασφαλισμένο παιδικό κάθισμα μπορεί να τραυματίσει τους επιβάτες του οχήματος.

- Ασφαλίστε πάντα το παιδικό κάθισμα στο όχημα, ακόμη και όταν δεν μεταφέρετε παιδί.

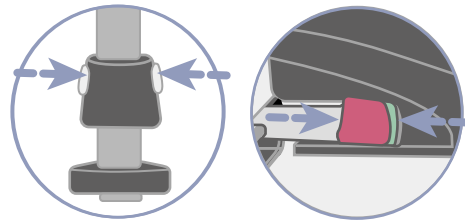
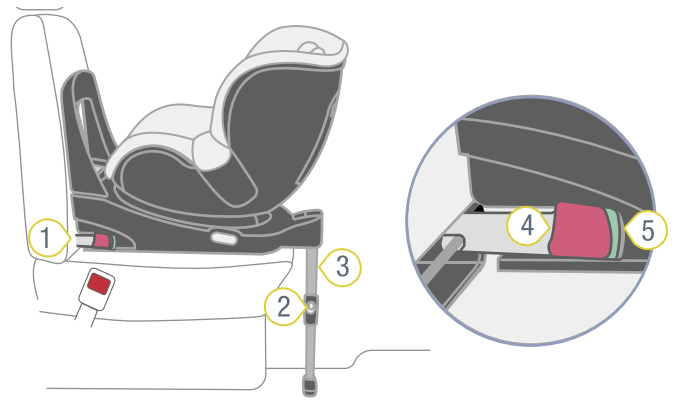

- ① Βραχίονας ασφαλείας ISOFIX ④ Κόκκινο κουμπί απασφάλισης
 ② Κουμπιά ρύθμισης ⑤ Γκρι κουμπί ασφαλείας
 ③ Ποδαράκι στήριξης

1. Κρατήστε πατημένα και τα δύο κουμπιά ρύθμισης 2.
2. Σπρώξτε το κάτω τμήμα του ποδιού στήριξης 3 στο επάνω τμήμα.
3. Απελευθερώστε τα κουμπιά ρύθμισης 2.
- ✓ Το ποδαράκι στήριξης 3 έχει κλείσει πλήρως.
4. Για το άνοιγμα των βραχιόνων ασφαλείας ISOFIX 1, πιέστε μεταξύ τους το γκρι κουμπί ασφαλείας 5 και το κόκκινο κουμπί απασφάλισης 4.
5. Σπρώξτε τους βραχίονες ασφαλείας ISOFIX 1 πίσω στο κάτω μέρος του καθίσματος.
- ✓ Οι βραχίονες ασφαλείας ISOFIX 1 προστατεύονται από ζημιές.

5 Πρόσδεση και λύσιμο

5.1 Λειτουργία ενεργοποίησης και απενεργοποίησης

⚠ ΠΡΟΕΙΔΟΠΟΪΣΗ

Κίνδυνος τραυματισμού από τον μπροστινό αερόσακο

Οι αερόσακοι είναι σχεδιασμένοι για τον περιορισμό ενηλίκων. Η χρήση μπροστινού αερόσακου με κούμπωμα θέσης με κατεύθυνση προς τα πίσω μπορεί να οδηγήσει σε σοβαρούς ή θανατηφόρους τραυματισμούς.

- ▶ Απενεργοποιήστε τον μπροστινό αερόσακο.
- ▶ Μην χρησιμοποιείτε ποτέ το κούμπωμα θέσης με κατεύθυνση προς τα πίσω με ενεργοποιημένο τον αερόσακο.
- ▶ Λάβετε υπόψη και τηρήστε τις οδηγίες του εγχειριδίου οχήματος.

⚠ ΠΡΟΕΙΔΟΠΟΪΣΗ

Κίνδυνος τραυματισμού λόγω λανθασμένου προσανατολισμού

Ο προσανατολισμός του κουμπώματος θέσης είναι καθοριστικός για την προστασία του παιδιού. Σε περίπτωση εσφαλμένης χρήσης, το φρενάρισμα μπορεί να οδηγήσει σε σοβαρό έως θανατηφόρο τραυματισμό.

- ▶ Μην χρησιμοποιείτε το παιδικό κάθισμα με κατεύθυνση προς τα μπροστά, εάν το παιδί σας είναι μικρότερο από 76 cm ή 15 μηνών.
- ▶ Η Britax Römer συνιστά να χρησιμοποιείτε το παιδικό κάθισμα με κατεύθυνση προς τα πίσω για όσο το δυνατόν μεγαλύτερο διάστημα.
- ▶ Πριν από κάθε διαδρομή βεβαιωθείτε ότι το περιστρεφόμενο κούμπωμα θέσης του παιδικού καθίσματος είναι ασφαλισμένο.

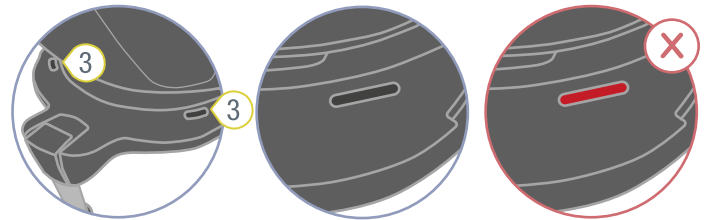
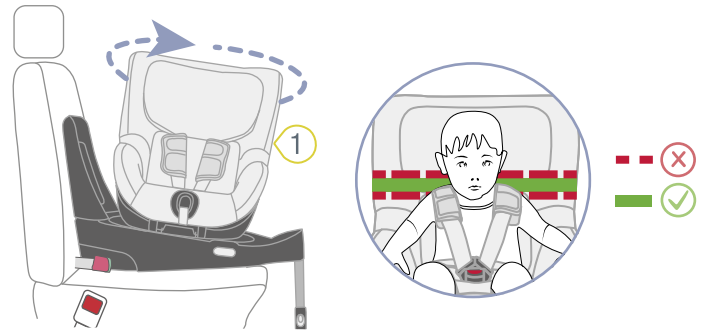

- ① Κούμπωμα θέσης ③ Ένδειξη περιστροφής
② Περιστρεφόμενο κουμπί

1. Πατήστε το περιστρεφόμενο κουμπί 2 και περιστρέψτε ταυτόχρονα το κούμπωμα θέσης 1 προς την πόρτα του οχήματος.
2. Ασφαλίστε το παιδί (βλέπε "Πρόσδεση παιδιού", σελίδα 12).
3. Ασφαλίστε το κούμπωμα θέσης 1, περιστρέφοντάς το πίσω.
 - ✓ Το κούμπωμα θέσης 1 ασφαλίζει με έναν χαρακτηριστικό ήχο.
 - ✓ Οι δύο ενδείξεις περιστροφής 3 δείχνουν μαύρο χρώμα.

⚠ ΠΡΟΕΙΔΟΠΟΪΣΗ Κίνδυνος τραυματισμού από μη ασφαλισμένο κούμπωμα θέσης. Βεβαιωθείτε ότι το κούμπωμα θέσης έχει ασφαλίσει πλήρως, τραβώντας το. Ελέγξτε το χρώμα και στις δύο ενδείξεις περιστροφής. Και οι δύο πρέπει να δείχνουν μαύρο χρώμα.

5.2 Πρόσδεση παιδιού

⚠ ΠΡΟΕΙΔΟΠΟΪΣΗ

Κίνδυνος τραυματισμού από τον μπροστινό αερόσακο

Οι αερόσακοι είναι σχεδιασμένοι για τον περιορισμό ενηλίκων. Η χρήση μπροστινού αερόσακου με κούμπωμα θέσης με κατεύθυνση προς τα πίσω μπορεί να οδηγήσει σε σοβαρούς ή θανατηφόρους τραυματισμούς.

- ▶ Απενεργοποιήστε τον μπροστινό αερόσακο.
- ▶ Μην χρησιμοποιείτε ποτέ το κούμπωμα θέσης με κατεύθυνση προς τα πίσω με ενεργοποιημένο τον αερόσακο.
- ▶ Λάβετε υπόψη και τηρήστε τις οδηγίες του εγχειριδίου οχήματος.

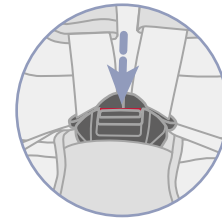
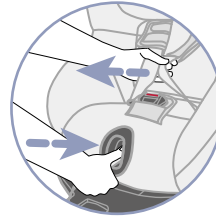
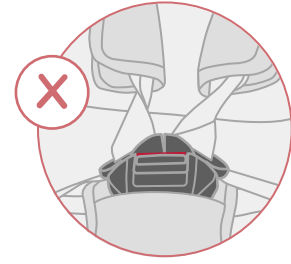
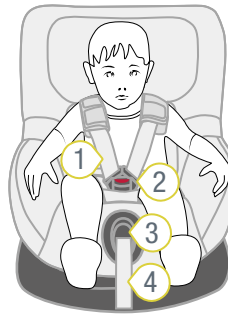

⚠ ΠΡΟΕΙΔΟΠΟΪΣΗ

Κίνδυνος τραυματισμού από χαλάρωση ζώνης

Η χαλάρωση ζώνης αποτελεί περιοχή της ζώνης οχήματος, η οποία εφαρμόζει χαλαρά στο σώμα του παιδιού. Η χαλάρωση ζώνης επηρεάζει αρνητικά τη λειτουργία προστασίας.

- ▶ Βεβαιωθείτε ότι οι ζώνες είναι τεντωμένες και όχι συστραμμένες.
- ▶ Αποφύγετε να φοράτε στο παιδί σας χοντρά ρούχα κάτω από τη ζώνη.

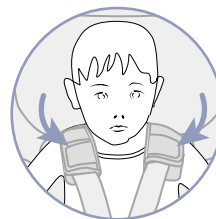

① Ζώνες ώμων

③ Κουμπί ρύθμισης

② Κλειδαριά ζώνης

④ Ζώνη ρύθμισης

1. Για να χαλαρώσετε τη ζώνη, πατήστε το κουμπί ρύθμισης 3 και σφίξτε ταυτόχρονα και τις δύο ζώνες ώμων 1 προς τα μπροστά.
2. Ανοίξτε την κλειδαριά ζώνης 2, πατώντας το κόκκινο πλήκτρο.
3. Φέρτε την κλειδαριά ζώνης 2 προς τα μπροστά.
4. Τοποθετήστε το παιδί στο κούμπωμα θέσης.
5. Περάστε τις ζώνες ώμων 1 πάνω από τους ώμους του παιδιού.

⚠ **ΠΡΟΕΙΔΟΠΟΪΣΗ** Κίνδυνος τραυματισμού λόγω λανθασμένης ασφάλισης του παιδιού. Βεβαιωθείτε ότι οι ζώνες ώμων δεν είναι συστραμμένες ή αντεστραμμένες.

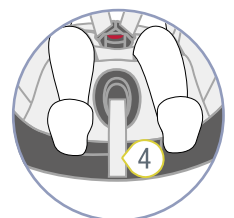
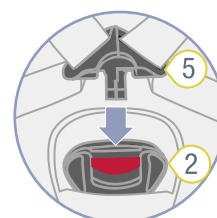
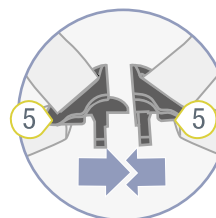

② Κλειδαριά ζώνης

⑤ Γλώσσες κλειδαριάς

④ Ζώνη ρύθμισης

6. Ενώστε και τις δύο γλώσσες κλειδαριάς 5.
 7. Τοποθετήστε τις ενωμένες γλώσσες κλειδαριάς 5 στην κλειδαριά της ζώνης 2.
- ✓ Οι γλώσσες κλειδαριάς 5 ασφαλίζουν με έναν χαρακτη-

ριστικό ήχο.

8. Τραβήξτε τη ζώνη ρύθμισης 4 μέχρι οι ζώνες ώμων 1 να εφαρμόσουν όσο το δυνατόν πιο κοντά στο σώμα του παιδιού.

▲ ΠΡΟΕΙΔΟΠΟΪΣΗ Κίνδυνος τραυματισμού της κοιλιακής χώρας (κοιλιακό τοίχωμα χωρίς οστά). Βεβαιωθείτε ότι οι ζώνες μέσης περνούν όσο το δυνατόν πιο χαμηλά πάνω από τη βουβωνική χώρα του παιδιού.

5.3 Έλεγχος πριν από κάθε διαδρομή

Για την ασφάλεια του παιδιού ελέγχετε πριν από κάθε διαδρομή τα παρακάτω σημεία.

1. Και οι δύο βραχίονες ασφαλείας ISOFIX έχουν ασφαλίσει στους βραχίονες συγκράτησης ISOFIX.
2. Και οι δύο πράσινες ενδείξεις των βραχιόνων ασφαλείας ISOFIX είναι πλήρως ορατές.
3. Το ποδαράκι στήριξης εφαρμόζει σταθερά στο δάπεδο του οχήματος.
4. Η κόκκινη ένδειξη στρέψης του ποδιού στήριξης δεν είναι ορατή.
5. Η κόκκινη ένδειξη στήριξης του ποδιού στήριξης δεν είναι ορατή.
6. Το κούμπωμα θέσης έχει ασφαλίσει πλήρως.
7. Οι ενδείξεις περιστροφής του κουμπώματος θέσης είναι πλήρως μαύρες.
8. Οι ζώνες του παιδικού καθίσματος εφαρμόζουν όσο το δυνατόν πιο κοντά στο σώμα του παιδιού, χωρίς να το σφίγγουν.
9. Το προσκέφαλο είναι σωστά ρυθμισμένο.
10. Οι βάτες ώμων βρίσκονται στη σωστή θέση του παιδιού.
11. Οι ζώνες δεν είναι συστραμμένες ή αντεστραμμένες.
12. Ο μπροστινός αερόσακος είναι απενεργοποιημένος, όταν το κούμπωμα θέσης χρησιμοποιείται με κατεύθυνση προς τα πίσω.
13. Το παιδικό κάθισμα χρησιμοποιείται με ενδεδειγμένο τρόπο όσον αφορά την ηλικία και το ύψος του παιδιού (βλέπε "Σκοπός χρήσης", σελίδα 4).

▲ ΠΡΟΕΙΔΟΠΟΪΣΗ

Κίνδυνος τραυματισμού λόγω απουσίας ελέγχου

Κατά τη διάρκεια της διαδρομής, το παιδί μπορεί να προσπαθήσει να λυθεί ή να λύσει το παιδικό κάθισμα. Εάν το παιδί ή το παιδικό κάθισμα δεν είναι ασφαλισμένο, αυτό μπορεί να οδηγήσει σε σοβαρούς έως θανατηφόρους τραυματισμούς.

Εάν το παιδί ή το παιδικό κάθισμα δεν είναι ασφαλισμένο:

- ▶ Ακινητοποιήστε αμέσως το όχημα, μόλις το επιτρέψει η κατάσταση κυκλοφορίας.
- ▶ Βεβαιωθείτε ότι το παιδικό κάθισμα είναι ασφαλισμένο.
- ▶ Βεβαιωθείτε ότι το παιδί είναι καλά δεμένο.

i Στις μεγάλες διαδρομές, η Britax Römer συνιστά να πραγματοποιείτε τακτικά διαλείμματα για την άνεση του παιδιού. Παρέχετε στο παιδί τη δυνατότητα να κινηθεί.

5.4 Λύσιμο παιδιού

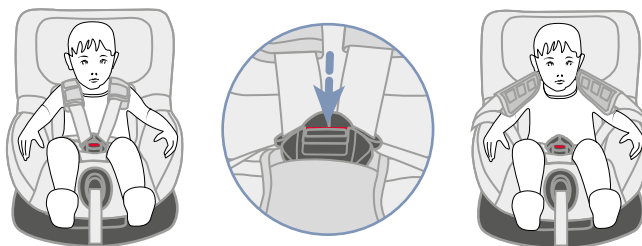

1. Ανοίξτε την κλειδαριά ζώνης, πατώντας το κόκκινο πλήκτρο.
2. Βγάλτε το παιδί από το παιδικό κάθισμα.

6 Καθαρισμός και συντήρηση

6.1 Κάλυμμα

6.1.1 Αφαίρεση καλύμματος προσαρτήματος νεογέννητων

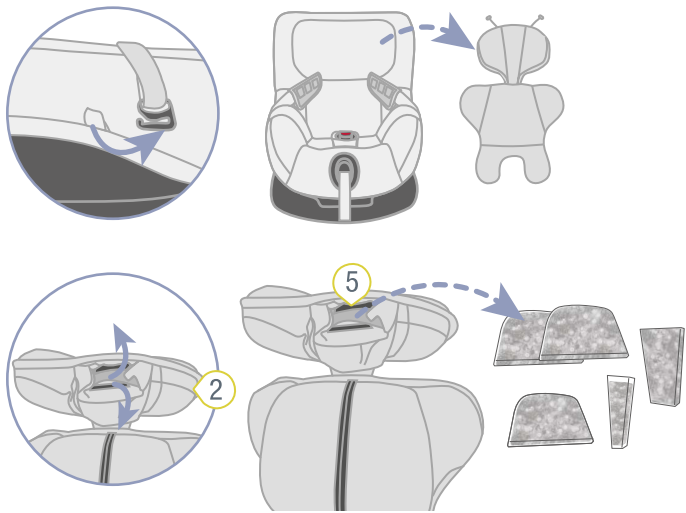
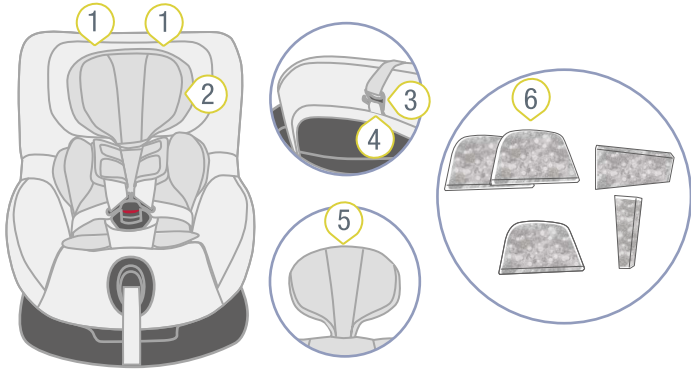

- ① Προσκέφαλο
- ② Προσάρτημα νεογέννητων
- ③ Γάντζος
- ④ Θηλιές
- ⑤ Ταινία βέλκρο
- ⑥ Τμήματα από αφρώδες υλικό

1. Βγάλτε και τους δύο γάντζους 3 από τις θηλιές 4 στο κάλυμμα του προσκέφαλου 1.
2. Ανοίξτε την ταινία βέλκρο 5 στο προσκέφαλο του προσαρτήματος νεογέννητων 2.
3. Αφαιρέστε τα τμήματα από αφρώδες υλικό 6.

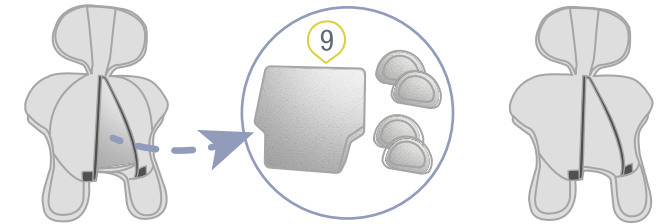
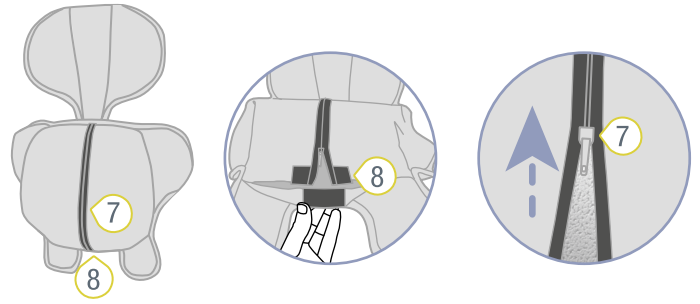

- ⑦ Φερμουάρ
- ⑧ Ταινία βέλκρο
- ⑨ Αφρώδες υλικό και τμήματα από φελιζόλ

4. Ανοίξτε την ταινία βέλκρο 8 και το φερμουάρ 7 στο κάτω τμήμα του προσαρτήματος νεογέννητων 2.
5. Αφαιρέστε το αφρώδες υλικό 9 και τα τμήματα από φελιζόλ 9.

6.1.2 Αφαίρεση καλύμματος προσκέφαλου

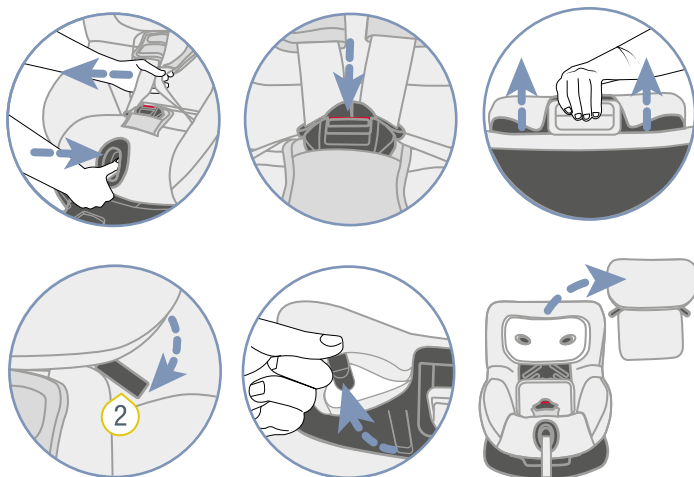
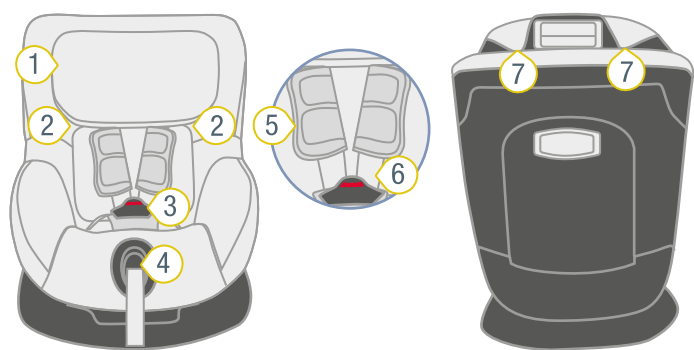

- ① Προσκέφαλο
- ② Θηλιά από καουτσούκ
- ③ Κλειδαριά ζώνης
- ④ Κουμπί ρύθμισης
- ⑤ Βάτες ώμων
- ⑥ Ζώνη ώμου
- ⑦ Γάντζος

1. Για να χαλαρώσετε τη ζώνη, πατήστε το κουμπί ρύθμισης 4 και σφίξτε ταυτόχρονα και τις δύο ζώνες ώμων 6 προς τα μπροστά.
 - ① Οι βάτες ώμων δεν συνδέονται με τις ζώνες ώμων. Εάν τραβήξετε από τις βάτες ώμων, η ζώνη δεν χαλαρώνει. Τραβήξτε αποκλειστικά από τις ζώνες ώμων.
2. Ανοίξτε την κλειδαριά ζώνης 3, πατώντας το κόκκινο πλήκτρο.
3. Ρυθμίστε το προσκέφαλο 1 στην υψηλότερη θέση (βλέπε "Ρύθμιση προσκέφαλου", σελίδα 6).
4. Λύστε τη θηλιά από καουτσούκ 2 στο κάτω άκρο του προσκέφαλου.
5. Λύστε τους γάντζους 7 στο επάνω άκρο του προσκέφαλου.
6. Αφαιρέστε το κάλυμμα.

6.1.3 Αφαίρεση καλύμματος κουμπώματος θέσης

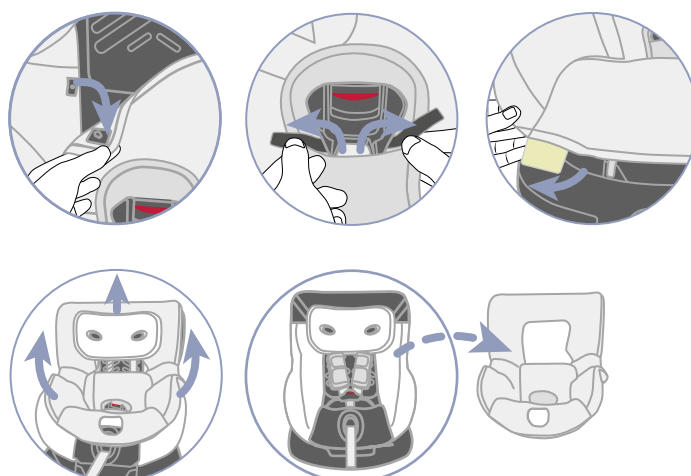
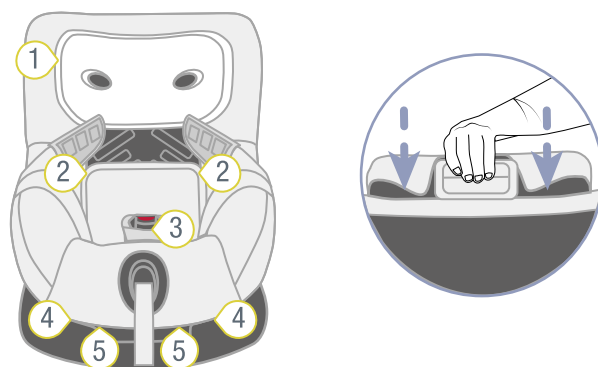

- ① Προσκέφαλο
- ② Κουμπιά πίεσης
- ③ Ταινία βέλκρο
- ④ Θηλιά από καουτσούκ
- ⑤ Πλαστικές κάρτες

1. Ρυθμίστε το κούμπωμα θέσης στη χαμηλότερη θέση (βλέπε "Ρύθμιση γωνίας καθίσματος", σελίδα 7).
2. Ρυθμίστε το προσκέφαλο 1 στην κατώτερη θέση (βλέπε "Ρύθμιση προσκέφαλου", σελίδα 6).
3. Ανοίξτε τα κουμπιά πίεσης 2 αριστερά και δεξιά στην πλάτη του καλύμματος.
4. Ανοίξτε την ταινία βέλκρο 3 στο μαξιλαράκι για τον καβάλο.
5. Βγάλτε τις θηλιές από καουτσούκ 4 και τις πλαστικές κάρτες 5 από την περιοχή των ποδιών.
6. Βγάλτε την ελαστική ραφή του καλύμματος από το άκρο του κουμπώματος θέσης.
7. Περάστε τις ζώνες των ώμων μέσα από την εγκοπή.
8. Τραβήξτε το κάλυμμα από το παιδικό κάθισμα από κάτω προς τα επάνω.

6.1.4 Καθαρισμός καλύμματος

ΥΠΟΔΕΙΞΗ

Πρόκληση ζημιάς σημαντικών τμημάτων

- ▶ Πριν από το πλύσιμο του ένθετου καθίσματος μικρότερων διαστάσεων αφαιρέστε όλα τα τμήματα από αφρώδες υλικό και φελιζόλ από το επάνω και κάτω μέρος.
- ▶ Μην πλένετε αυτά τα τμήματα στο πλυντήριο ρούχων.

❗ Μπορείτε να αφαιρέσετε τα παρακάτω καλύμματα και να τα πλύνετε στο πλυντήριο ρούχων:

- ▶ Κάλυμμα του ένθετου καθίσματος μικρότερων διαστάσεων.
- ▶ Κάλυμμα του προσκέφαλου.
- ▶ Κάλυμμα του κουμπώματος θέσης.

- ▶ Προσέξτε τις υποδείξεις στην ετικέτα πλυσίματος του καλύμματος.
- ▶ Πλύνετε το κάλυμμα στους 30 °C με ήπιο απορρυπαντικό στο πρόγραμμα για ευαίσθητα του πλυντηρίου ρούχων.
- ▶ Μπορείτε να αφαιρέσετε τις βάτες ώμων και να τις πλύνετε με χλιαρή σαπουνάδα.
- ▶ Μπορείτε να καθαρίσετε τα πλαστικά τμήματα και τις ζώνες με σαπουνάδα.
- ▶ Μην χρησιμοποιείτε σκληρά καθαριστικά (όπως διαλυτικά).

6.1.5 Τοποθέτηση καλύμματος

⚠ ΠΡΟΕΙΔΟΠΟΪΣΗ

Κίνδυνος τραυματισμού λόγω απουσίας καλύμματος καθίσματος

Το κάλυμμα καθίσματος αποτελεί αναπόσπαστο τμήμα ασφαλείας του παιδικού καθίσματος. Όταν το κάλυμμα καθίσματος δεν χρησιμοποιείται, αυτό μπορεί να προκαλέσει σοβαρούς έως θανατηφόρους τραυματισμούς.

- ▶ Μην χρησιμοποιείτε ποτέ το παιδικό κάθισμα χωρίς το κατάλληλο κάλυμμα καθίσματος.
- ▶ Χρησιμοποιείτε αποκλειστικά το γνήσιο ανταλλακτικό κάλυμμα καθίσματος Britax Römer.
- ▶ Ανταλλακτικά καλύμματα καθίσματος μπορείτε να προμηθευτείτε από τον εμπορικό σας αντιπρόσωπο.

- ▶ Για την επανατοποθέτηση του καλύμματος ακολουθήστε τα βήματα με την αντίθετη σειρά.

⚠ ΠΡΟΕΙΔΟΠΟΪΣΗ

Κίνδυνος τραυματισμού από συστραμμένες ζώνες

Οι συστραμμένες ζώνες επηρεάζουν αρνητικά τη λειτουργία προστασίας.

- ▶ Βεβαιωθείτε ότι οι ζώνες δεν είναι συστραμμένες.
- ▶ Βεβαιωθείτε ότι οι ζώνες εφαρμόζουν σωστά στις υποδοχές ζώνης του καλύμματος.

6.2 Βάτες ώμων

6.2.1 Αφαίρεση βατών ώμων

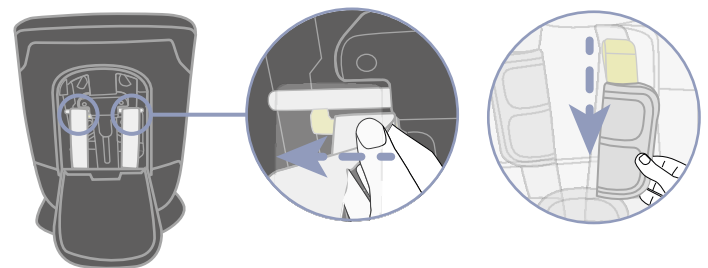
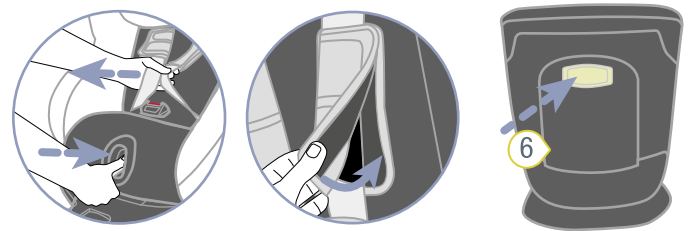
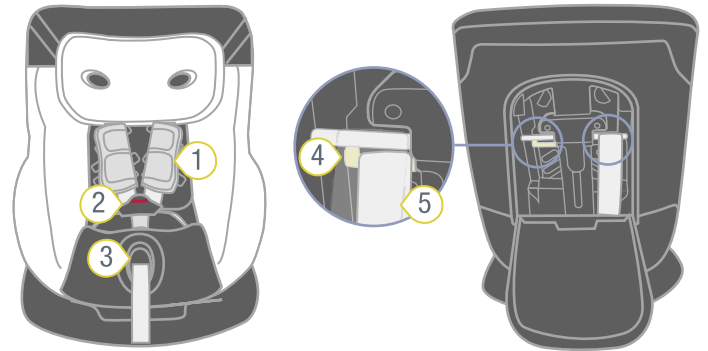

① Βάτες ώμων

② Ζώνη ώμου

③ Κουμπί ρύθμισης

④ Πλαστικό στήριγμα

⑤ Άκρο της ζώνης ώμου

⑥ Θήκη των οδηγίων χρήσης

1. Για να χαλαρώσετε τη ζώνη, πατήστε το κουμπί ρύθμισης 3 και σφίξτε ταυτόχρονα και τις δύο ζώνες ώμων 2 προς τα μπροστά.

❗ Οι βάτες ώμων δεν συνδέονται με τις ζώνες ώμων. Εάν τραβήξετε από τις βάτες ώμων, η ζώνη δεν χαλαρώνει. Τραβήξτε αποκλειστικά από τις ζώνες ώμων.

2. Ανοίξτε τις βάτες ώμων 1 από τις πλευρικές ταινίες βέλκρο.
3. Περιστρέψτε το κούμπωμα θέσης προς τη θέση με κατεύθυνση προς τα πίσω.
4. Ανοίξτε τη θήκη με τις οδηγίες χρήσης 6.
5. Τραβήξτε λίγο προς τα έξω τα άκρα των ζωνών ώμων 5.
6. Βγάλτε τις θηλιές ζώνης των βατών ώμων που βρίσκονται από κάτω από τα πλαστικά στηρίγματα 4.
7. Τραβήξτε τις βάτες ώμων 1 προς τα μπροστά, έξω από τις υποδοχές ζώνης.

6.2.2 Τοποθέτηση βατών ώμων

⚠ ΠΡΟΕΙΔΟΠΟΙΗΣΗ

Κίνδυνος τραυματισμού λόγω απουσίας βατών ώμων

Οι βάτες ώμων αποτελούν αναπόσπαστο τμήμα ασφαλείας του παιδικού καθίσματος. Όταν οι βάτες ώμων δεν χρησιμοποιούνται, αυτό μπορεί να προκαλέσει σοβαρούς έως θανατηφόρους τραυματισμούς.

- ▶ Μην χρησιμοποιείτε ποτέ το παιδικό κάθισμα χωρίς τις κατάλληλες βάτες ώμων.
- ▶ Χρησιμοποιείτε αποκλειστικά τις γνήσιες βάτες ώμων Britax Römer.

- ▶ Για την επανατοποθέτηση των βατών ώμων ακολουθήστε τα βήματα με την αντίθετη σειρά.

⚠ ΠΡΟΕΙΔΟΠΟΙΗΣΗ

Κίνδυνος τραυματισμού λόγω συστραμμένων βατών ώμων

Οι συστραμμένες ζώνες επηρεάζουν αρνητικά τη λειτουργία προστασίας.

- ▶ Βεβαιωθείτε ότι οι βάτες ώμων και οι ζώνες δεν είναι συστραμμένες ή αντεστραμμένες.
- ▶ Βεβαιωθείτε ότι οι ζώνες ώμων στις βάτες ώμων βρίσκονται κάτω από το μαύρο καλυπτικό άκρο.

6.3 Κλειδαριά ζώνης

6.3.1 Αφαίρεση κλειδαριάς ζώνης

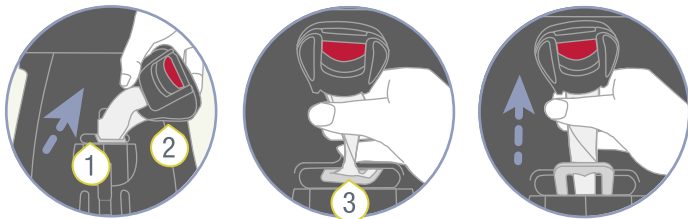

- 1 Ζώνη καβάλου
- 2 Κλειδαριά ζώνης
- 3 Μεταλλική πλάκα

1. Αφαιρέστε το κάλυμμα του κουμπώματος θέσης (βλέπε "Αφαίρεση καλύμματος κουμπώματος θέσης", σελίδα 15).
2. Περιστρέψτε τη ζώνη καβάλου 1 με τη μεταλλική πλάκα 3 στην κάθετη υποδοχή.
3. Σπρώξτε τη μεταλλική πλάκα 3 με το μικρό άκρο προς τα μπροστά μέσα στην υποδοχή της ζώνης.

6.3.2 Καθαρισμός κλειδαριάς ζώνης

1. Μουλιάστε την κλειδαριά της ζώνης για τουλάχιστον μία ώρα. Για τον σκοπό αυτό χρησιμοποιήστε ζεστό νερό με απορρυπαντικό πιάτων.
2. Πλύνετε την κλειδαριά ζώνης καλά και στεγνώστε την.

6.3.3 Τοποθέτηση κλειδαριάς ζώνης

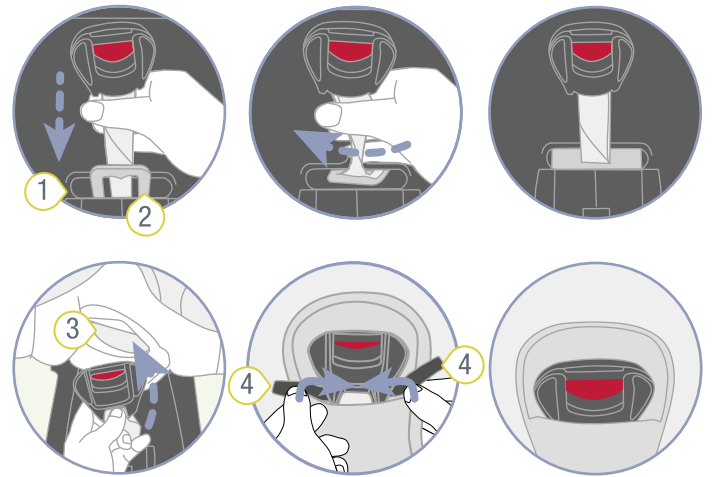

- 1 Κάθετη υποδοχή
- 2 Μεταλλική πλάκα
- 3 Υποδοχή ζώνης του καλύμματος
- 4 Ταινία βέλκρο

1. Σπρώξτε από μπροστά τη μεταλλική πλάκα 2 πλήρως μέσα στην κάθετη υποδοχή 1.
2. Περιστρέψτε τη ζώνη καβάλου με τη μεταλλική πλάκα 2 κατά 90°, μέχρι να αγκιστρώσει εγκάρσια στην κατεύθυνση πορείας στην κάθετη υποδοχή 1.

⚠ **ΠΡΟΕΙΔΟΠΟΙΗΣΗ** Κίνδυνος τραυματισμού από μη ασφαλισμένη κλειδαριά ζώνης. Βεβαιωθείτε ότι η κλειδαριά ζώνης είναι στερεωμένη καλά με το κούμπωμα θέσης, τραβώντας την δυνατά.

3. Στερεώστε ξανά το κάλυμμα (βλέπε "Τοποθέτηση καλύμματος", σελίδα 16).

6.4 Αντιμετώπιση προβλημάτων

Κλειδαριά ζώνης

Η κλειδαριά ζώνης είναι αναπόσπαστο κομμάτι του παιδικού καθίσματος και εκπληρώνει σημαντικές λειτουργίες για την ασφάλιση του παιδιού. Βεβαιωθείτε ότι η κλειδαριά ζώνης λειτουργεί χωρίς πρόβλημα.

Πιθανά προβλήματα:

- Μετά το πάτημα του κόκκινου κουμπιού απασφάλισης, οι γλώσσες κλειδαριάς βγαίνουν αργά.
- Οι γλώσσες κλειδαριάς δεν ασφαλίζουν πλέον.
- Οι γλώσσες κλειδαριάς ασφαλίζουν, δεν ακούγεται όμως χαρακτηριστικός ήχος.
- Οι γλώσσες κλειδαριάς πιέζονται με δυσκολία μέσα στην κλειδαριά ζώνης.
- Για να ανοίξετε την κλειδαριά ζώνης, χρειάζεστε πολλή δύναμη.

Λύση:

- ▶ Καθαρίστε την κλειδαριά ζώνης (βλέπε "Καθαρισμός κλειδαριάς ζώνης", σελίδα 17).

Σύνδεση ISOFIX

Η σύνδεση ISOFIX είναι αναπόσπαστο κομμάτι του παιδικού καθίσματος και εκπληρώνει σημαντικές λειτουργίες για την ασφάλιση του παιδικού καθίσματος. Βεβαιωθείτε ότι η σύνδεση ISOFIX λειτουργεί χωρίς πρόβλημα.

Πιθανό πρόβλημα:

- Οι βραχίονες ασφαλείας ISOFIX του παιδικού καθίσματος δεν μπορούν να συνδεθούν με τους βραχίονες συγκράτησης ISOFIX του οχήματος.

Λύση:

- ▶ Καθαρίστε τους βραχίονες συγκράτησης ISOFIX του οχήματος.

7 Αποθήκευση και απόρριψη

7.1 Αποθήκευση

Εφόσον δεν χρησιμοποιείτε το προϊόν για μεγάλο διάστημα, λάβετε υπόψη τις παρακάτω πληροφορίες.

- ▶ Φυλάξτε το προϊόν σε ασφαλές και στεγνό μέρος.
- ▶ Διατηρήστε τη θερμοκρασία αποθήκευσης μεταξύ 20 και 25 °C.
- ▶ Μην τοποθετείτε βαριά αντικείμενα επάνω στο προϊόν.
- ▶ Μην αποθηκεύετε το προϊόν σε άμεση επαφή με πηγές θερμότητας ή κάτω από την άμεση ηλιακή ακτινοβολία.
- ▶ Προστατεύστε το προϊόν από υγρασία, υγρά, σκόνη και νέφος άλμης.

7.2 Απόρριψη

- ▶ Μην αποσυναρμολογείτε το προϊόν.
- ▶ Λάβετε υπόψη τις προδιαγραφές απόρριψης που ισχύουν στη χώρα σας.

8 ΕΠΙΚΟΙΝΩΝΙΑ

Σε περίπτωση ερωτήσεων, επικοινωνήστε μαζί μας.

BRITAX RÖMER Child Safety EMEA

www.britax-roemer.com

hello@britax-roemer.com

BRITAX RÖMER Kindersicherheit GmbH

Theodor-Heuss-Straße 9

89340 Leipheim

Γερμανία

BRITAX Excelsior Limited

1 Churchill Way West

Andover

Hampshire SP10 3UW

Ηνωμένο Βασίλειο

BRITAX Nordiska Barn AB

Jörgen Kocksgatan 4

SE-211 20 Malmö

Σουηδία