

ΟΔΗΓΙΕΣ ΧΡΗΣΗΣ

Παρακαλούμε διαβάστε προσεκτικά και φυλάξτε το παρόν εγχειρίδιο πριν τη χρήση της συσκευής



ΜΟΝΤΕΛΟ: R-982

ΤΑΣΗ: AC 220-240V, 50Hz

ΠΕΡΙΓΡΑΦΗ ΣΥΣΚΕΥΗΣ

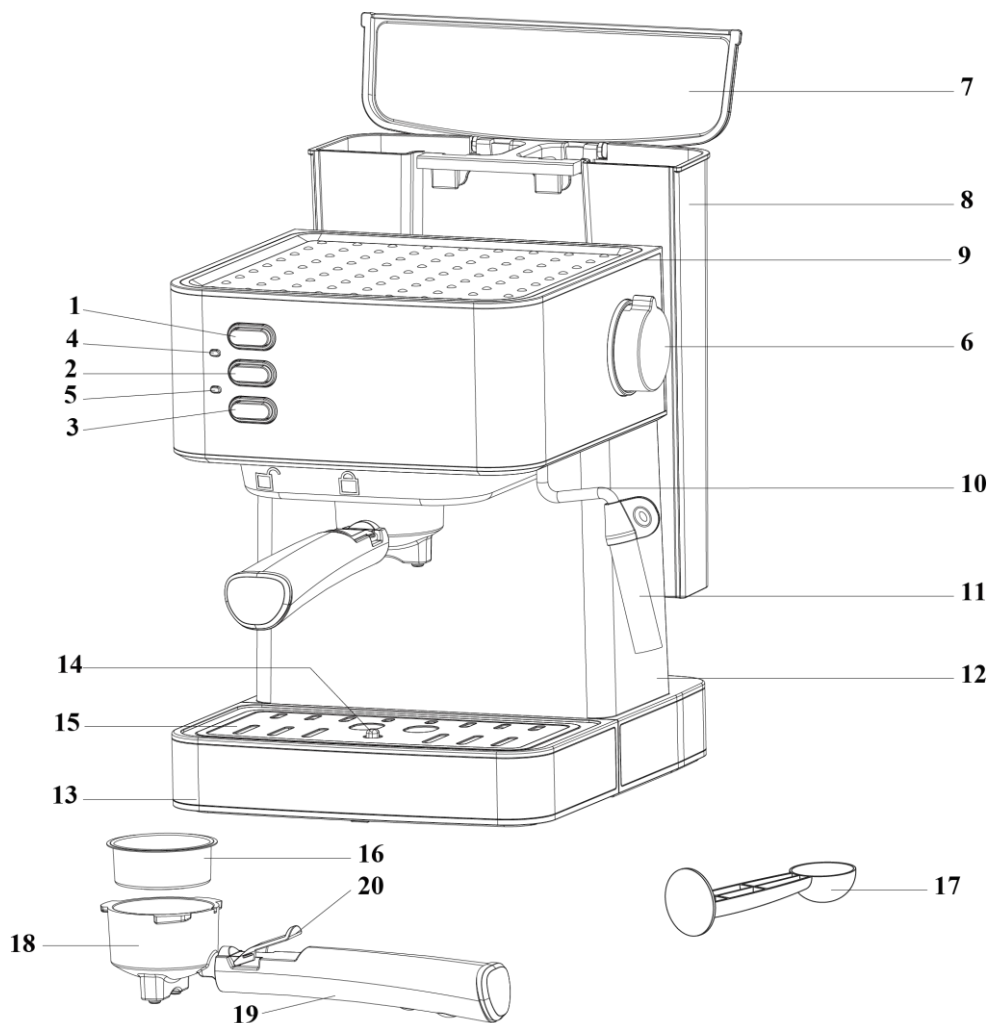

1. ΔΙΑΚΟΠΤΗΣ ΛΕΙΤΟΥΡΓΙΑΣ ON/OFF
2. ΔΙΑΚΟΠΤΗΣ ΠΑΡΑΓΩΓΗΣ ΚΑΦΕ/ΖΕΣΤΟΥ ΝΕΡΟΥ
3. ΔΙΑΚΟΠΤΗΣ ΠΑΡΑΓΩΓΗΣ ΑΤΜΟΥ
4. ΚΟΚΚΙΝΗ ΕΝΔΕΙΞΗ
5. ΠΡΑΣΙΝΗ ΕΝΔΕΙΞΗ
6. ΡΥΘΜΙΣΤΗΣ ΑΤΜΟΥ
7. ΚΑΛΥΜΜΑ ΔΟΧΕΙΟΥ ΝΕΡΟΥ
8. ΔΟΧΕΙΟ ΝΕΡΟΥ
9. ΑΝΩ ΚΑΛΥΜΜΑ
10. ΑΚΡΟΦΥΣΙΟ ΑΤΜΟΥ
11. ΕΞΑΡΤΗΜΑ ΓΙΑ ΑΦΡΟΓΑΛΑ
12. ΣΩΜΑ ΣΥΣΚΕΥΗΣ
13. ΚΑΤΩ ΚΑΛΥΜΜΑ
14. ΔΙΣΚΟΣ ΠΕΡΙΣΥΛΛΟΓΗΣ ΥΓΡΩΝ
15. ΑΠΟΣΠΩΜΕΝΗ ΣΧΑΡΑ
16. ΜΕΤΑΛΛΙΚΟ ΦΙΛΤΡΟ
17. ΜΕΖΟΥΡΑ
18. ΒΑΣΗ ΜΕΤΑΛΛΙΚΟΥ ΦΙΛΤΡΟΥ
19. ΛΑΒΗ ΓΙΑ ΕΞΑΡΤΗΜΑ ΥΠΟΔΟΧΗΣ ΚΑΦΕ
20. ΚΛΙΠ ΣΥΓΚΡΑΤΗΣΗΣ ΦΙΛΤΡΟΥ (ΧΡΗΣΙΜΟΠΟΙΕΙΤΑΙ ΓΙΑ ΝΑ ΑΔΕΙΑΣΕΤΕ ΤΑ ΥΠΟΛΕΙΜΜΑΤΑ ΚΑΦΕ ΧΩΡΙΣ ΝΑ ΜΕΤΑΚΙΝΗΘΕΙ ΤΟ ΦΙΛΤΡΟ)

ΣΗΜΑΝΤΙΚΕΣ ΠΡΟΦΥΛΑΞΕΙΣ

Όταν χρησιμοποιείτε ηλεκτρικές συσκευές, πρέπει να τηρείτε τις βασικές προφυλάξεις ασφαλείας συμπεριλαμβανομένων και των παρακάτω:

- Διαβάστε προσεκτικά όλες τις οδηγίες χρήσης πριν λειτουργήσετε τη συσκευή.
- Πριν τη χρήση, βεβαιωθείτε ότι η τάση της ηλεκτρικής σας εγκατάστασης αντιστοιχεί με αυτή που αναγράφεται στην ταμπέλα των τεχνικών χαρακτηριστικών της συσκευής.
- Η συσκευή πρέπει να είναι επαρκώς γειωμένη.
- Μην αγγίζετε τις ζεστές επιφάνειες της συσκευής. Χρησιμοποιείτε τις λαβές ή τα μπουτόν.
- Βγάζετε πάντα το φιν από την πρίζα πριν το καθαρισμό και όταν δε χρησιμοποιείτε τη συσκευή. Αφήνετε τη συσκευή να κρυώσει πριν την αποσυναρμολόγηση των επιμέρους τμημάτων της καθώς και πριν το καθαρισμό.
- Η συσκευή δεν πρέπει να χρησιμοποιείται από παιδιά ή άτομα με μειωμένες σωματικές, αισθητηριακές ή διανοητικές ικανότητες, ή έλλειψη εμπειρίας και γνώσης, εκτός εάν επιβλέπονται ή έχουν εκπαιδευθεί στη χρήση της συσκευής από άτομο υπεύθυνο για την ασφάλειά τους.
- Για την αποφυγή ηλεκτροπληξίας, μην τοποθετείτε τη συσκευή, το καλώδιο ή το φιν σε νερό ή άλλο υγρό.
- Όταν η συσκευή λειτουργεί κοντά σε παιδιά είναι απαραίτητη η στενή επιτήρηση.
- Βγάζετε πάντα το φιν από την πρίζα πριν το καθαρισμό και όταν δε χρησιμοποιείτε τη συσκευή.
- Μην χρησιμοποιείτε τη συσκευή σε εξωτερικούς χώρους.
- Μην αφήνετε το καλώδιο να κρέμεται από την άκρη τραπεζιού ή πάγκου.
- Μην τοποθετείτε τη συσκευή κοντά σε φωτιά ή επάνω σε ζεστή επιφάνεια, φούρνους και άλλες εστίες θερμότητας.
- Πριν αποσυνδέσετε τη συσκευή, σβήστε τη και στη συνέχεια βγάλτε το φιν από την πρίζα.
- Μην λειτουργείτε τη συσκευή για άλλο σκοπό από αυτόν που περιγράφεται στο παρόν εγχειρίδιο.
- Λειτουργείτε τη συσκευή επάνω σε ανθεκτική επίπεδη επιφάνεια και μακριά από την άκρη τραπεζιού ή πάγκου για την αποφυγή ατυχήματος από πτώση της συσκευής.
- Μην χρησιμοποιείτε τη συσκευή με φθαρμένο καλώδιο ή φιν, μετά από πτώση ή όταν διαπιστώνετε κάποια δυσλειτουργία ή βλάβη. Σε περίπτωση βλάβης απευθυνθείτε αμέσως στο πλησιέστερο εξουσιοδοτημένο κατάστημα σέρβις της εταιρείας για έλεγχο και επιδιόρθωση.

Προειδοποίηση: Για να μειώσετε το κίνδυνο πρόκλησης πυρκαγιάς ή τραυματισμού, μην αφαιρείτε τα καλύμματα ασφαλείας της συσκευής. Όλες οι επισκευές της συσκευής πραγματοποιούνται μόνο από εξουσιοδοτημένο προσωπικό.

ΠΡΙΝ ΤΗΝ ΠΡΩΤΗ ΧΡΗΣΗ

Για να βεβαιωθείτε πως η πρώτη κούπα καφέ έχει την επιθυμητή γεύση, θα πρέπει να ξεπλύνετε καλά την καφετιέρα με νερό σύμφωνα με τις παρακάτω οδηγίες:

1. Γεμίστε το δοχείο με νερό προσέχοντας να μην ξεπεράσετε την ένδειξη "MAX" που αναγράφεται επάνω στο δοχείο. Στη συνέχεια κλείστε το κάλυμμα δοχείου νερού.
Σημείωση: Η συσκευή εξοπλίζεται με αφαιρούμενο δοχείο νερού για εύκολο καθαρισμό. Γεμίζετε πρώτα το δοχείο νερού και μετά το τοποθετείτε στη συσκευή.
2. Τοποθετήστε προσεκτικά το φίλτρο στη θήκη του εξαρτήματος υποδοχής καφέ (μη βάλετε ακόμα καφέ στο φίλτρο).
3. Τοποθετήστε μία κούπα στην αποσπώμενη σχάρα. Βεβαιωθείτε ότι ο ρυθμιστής ατμού είναι στη θέση "OFF" ή "0".

Σημείωση: η συσκευή δεν εξοπλίζεται με φλιτζάνι. Χρησιμοποιήστε το δικό σας φλιτζάνι ή κούπα.

4. Βάλτε το φινς στην πρίζα και πιέστε το διακόπτη λειτουργία ON/OFF στη θέση "ON". Η κόκκινη φωτεινή ένδειξη θα ανάψει.
5. Πατήστε το διακόπτη παραγωγής ατμού στη θέση "OFF" και το διακόπτη παραγωγής καφέ/ζεστού νερού στη θέση "ON" για να αρχίσει να λειτουργεί η αντλία νερού. Όταν αρχίσει η εκροή νερού πατήστε το διακόπτη παραγωγής καφέ/ζεστού νερού στη θέση "OFF" και περιμένετε για λίγο. Η συσκευή αρχίζει να προθερμαίνεται μέχρι να ανάψει η πράσινη φωτεινή ένδειξη, όπου δηλώνει ότι η προθέρμανση έχει ολοκληρωθεί. Πατήστε πάλι το διακόπτη παραγωγής καφέ/ζεστού νερού στη θέση "ON" για να αρχίσει η εκροή νερού.
6. Όταν σταματήσει η εκροή νερού, μπορείτε να πλύνετε το δοχείο για να είναι έτοιμο για χρήση.
Σημείωση: Μπορεί να ακουστεί θόρυβος κατά τη διάρκεια της πρώτης εκροής νερού, αυτό όμως είναι φυσιολογικό και συμβαίνει διότι ο αέρας της συσκευής απελευθερώνεται. Μετά από 20 δευτερόλεπτα, ο θόρυβος σταματά.

ΠΡΟΘΕΡΜΑΝΣΗ

Για να φτιάξετε ένα γευστικό εσπρέσο συνιστάται να προθερμαίνετε τη συσκευή, το εξάρτημα υποδοχής καφέ, το φίλτρο και το φλιτζάνι πριν τη παρασκευή. Έτσι η γεύση του καφέ δεν αλλοιώνεται από τα κρύα εξαρτήματα.

1. Αφαιρέστε το αποσπώμενο δοχείο, ανοίξτε το κάλυμμα του δοχείου νερού και γεμίστε με την επιθυμητή ποσότητα νερού. Η στάθμη νερού δεν θα πρέπει να ξεπερνά την ένδειξη "MAX". Στη συνέχεια τοποθετήστε σωστά το δοχείο στη συσκευή.
2. Τοποθετήστε προσεκτικά το φίλτρο στη θήκη του εξαρτήματος υποδοχής καφέ και εισάγετε το εξάρτημα στη συσκευή ευθυγραμμίζοντάς το με την ειδική υποδοχή της συσκευής (θέση "insert"). Στη συνέχεια στρέψτε αριστερόστροφα μέχρι να ασφαλίσει (θέση "lock"). (Εικ. 1).

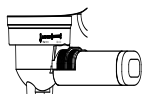

Εικ.1

3. Τοποθετήστε ένα φλιτζάνι εσπρέσο στην αποσπώμενη σχάρα.
4. Στη συνέχεια συνδέστε τη συσκευή στη πρίζα. Βεβαιωθείτε ότι ο ρυθμιστής ατμού βρίσκεται στη θέση "OFF" ή "0".
5. Πατήστε το διακόπτη λειτουργίας ON/OFF και το διακόπτη παραγωγής καφέ και όταν αρχίσει η εκροή νερού πατήστε πάλι το διακόπτη παραγωγής καφέ για να σταματήσετε την εκροή. Περιμένετε μερικά λεπτά για να ολοκληρωθεί η προθέρμανση.

Παρασκευή εσπρέσο

1. Αφαιρέστε τη θήκη φίλτρου στρέφοντας δεξιόστροφα και τοποθετήστε σε αυτή το μεταλλικό φίλτρο. Προσθέστε τον αλεσμένο καφέ στο φίλτρο, χρησιμοποιώντας το δοσομετρητή-μεζούρα και πιέστε καλά με το πίσω μέρος της μεζούρας.
2. Εισάγετε τη θήκη του φίλτρου στο σώμα της συσκευής ανασηκώνοντας το κλιπ συγκράτησης και ευθυγραμμίζοντας με τη θέση "Insert". Στη συνέχεια απελευθερώστε το κλιπ συγκράτησης και στερεώστε τη θήκη του φίλτρου στρέφοντας αριστερόστροφα μέχρι να ασφαλίσει στη θέση "lock". (Εικ. 1).
3. Αφήστε να τρέξει ζεστό νερό στο φλιτζάνι. Στη συνέχεια τοποθετήστε το φλιτζάνι στην αποσπώμενη σχάρα.
4. Στο σημείο αυτό η πράσινη ένδειξη ανάβει. Αν η πράσινη ένδειξη σβήσει, περιμένετε μέχρι να ξανα-ανάψει και πατήστε το διακόπτη παραγωγής καφέ στην θέση «ON» για να αρχίσει η εκροή καφέ.

Σημείωση: Κατά τη διάρκεια παρασκευής καφέ ή παραγωγής ατμού, η πράσινη ένδειξη ανάβει και σβήνει υποδεικνύοντας ότι η συσκευή διατηρεί τη θερμοκρασία σταθερή. Η παραγωγή καφέ είναι εφικτή μόνο όταν η πράσινη ένδειξη είναι αναμμένη.

- Όταν η επιθυμητή ποσότητα καφέ εξέλθει ή όταν η ένταση του χρώματος του καφέ αρχίσει να μειώνεται, πατήστε το διακόπτη παραγωγής καφέ/ζεστού νερού στη θέση "OFF" χειροκίνητα για να σταματήσει η εκροή καφέ. Οι φωτεινές ενδείξεις λειτουργίας και ετοιμότητας (κόκκινη και πράσινη) θα σβήσουν. Ο καφέ σας είναι έτοιμος.

ΠΡΟΕΙΔΟΠΟΙΗΣΗ: Μην αφήνετε τη συσκευή ανεπιτήρητη κατά τη διάρκεια παρασκευής καφέ καθώς πολλές φορές χρειάζεται και χειροκίνητη λειτουργία!

- Μετά την παρασκευή, αφαιρέστε το εξάρτημα υποδοχής καφέ στρέφοντάς το αριστερόστροφα, και απομακρύνετε τα υπολείμματα καφέ που έχουν μείνει μέσα στο φίλτρο χρησιμοποιώντας το κλιπ συγκράτησης φίλτρου.
- Αφήστε τα να κρυσώσουν εντελώς και πλύνετε τα με τρεχούμενο νερό.

Παραγωγή αφρόγαλα / Παρασκευή καπουτσίνο

Ο καφές καπουτσίνο έχει σαν βάση τον εσπρέσο εμπλουτισμένο με αφρόγαλα.

Μέθοδος:

- Ετοιμάστε τον εσπρέσο ακολουθώντας τις οδηγίες που αναγράφονται στην παράγραφο "Παρασκευή Εσπρέσο". Βεβαιωθείτε ότι ο ρυθμιστής παραγωγής ατμού είναι στη θέση "OFF" ή "0".

- Στρέψτε το διακόπτη παραγωγής ατμού στη θέση "ON", και περιμένετε μέχρι να ανάψει η πράσινη ενδεικτική λυχνία.

Σημείωση: Κατά τη διάρκεια λειτουργίας, αν η πράσινη φωτεινή ένδειξη σβήσει, στρέψτε αριστερόστροφα το ρυθμιστή παραγωγής ατμού.

- Γεμίστε ένα σκεύος με περίπου 100 γρ. γάλα για κάθε καπουτσίνο που θέλετε να φτιάξετε. Χρησιμοποιείτε πλήρες κρύο γάλα (όχι ζεστό!).

Σημείωση: Η διάμετρος του σκεύους πρέπει να είναι περίπου 70±5mm. Λόγω του ότι ο όγκος του γάλατος μετά το χτύπημα διπλασιάζεται, θα πρέπει το σκεύος να έχει το κατάλληλο ύψος.

- Στρέψτε το ρυθμιστή παραγωγής ατμού αργά αριστερόστροφα και ο ατμός θα εξέλθει από το εξάρτημα παρασκευής αφρόγαλα.

Σημείωση: Μην στρέφετε γρήγορα το ρυθμιστή ατμού, διότι ο ατμός εξέρχεται γρήγορα σε σύντομο χρονικό διάστημα και αυτό αυξάνει τον κίνδυνο ατυχήματος.

- Βυθίστε το ακροφύσιο (μαζί με το εξάρτημα για το αφρόγαλα) μέσα στο γάλα κατά 2 εκατοστά. Κινείστε το σκεύος κυκλικά και από πάνω προς τα κάτω για να παρασκευάσετε το αφρόγαλα.

- Όταν το αφρόγαλα είναι έτοιμο, στρέψτε δεξιόστροφα το ρυθμιστή παροχής ατμού.

Σημείωση: Καθαρίστε το ακροφύσιο με ένα σφουγγαράκι αμέσως μετά την παραγωγή ατμού προσέχοντας να μην τραυματιστείτε!

- Αδειάστε το αφρόγαλα μέσα στον εσπρέσο που έχετε ετοιμάσει και ο καπουτσίνο είναι έτοιμος. Προσθέστε ζάχαρη και κακάο σε σκόνη αν επιθυμείτε.

- Πιέστε το διακόπτη ατμού για να σταματήσει η λειτουργία.

Σημείωση: Συνιστάται μετά την παραγωγή ατμού να αφήνετε τη συσκευή να κρυσώσει για τουλάχιστον 5 λεπτά πριν παρασκευάσετε τον επόμενο καφέ. Διαφορετικά μπορεί να προκληθεί μυρωδιά καμένου καφέ.

ΚΑΘΑΡΙΣΜΟΣ ΚΑΙ ΣΥΝΤΗΡΗΣΗ

- Βγάλτε το φιν από την πρίζα και αφήστε τη συσκευή να κρυσώσει εντελώς πριν από το καθαρισμό.
- Καθαρίζετε τακτικά την εξωτερική επιφάνεια της συσκευής με ένα βρεγμένο πανί. Καθαρίζετε τακτικά το

δοχείο νερού, το δίσκο περισυλλογής υγρών και την αποσπώμενη σχάρα και τα σκουπίζετε καλά.

Σημείωση: Μη χρησιμοποιείτε οινόπνευμα ή διαλυτικά υγρά. Μη βυθίζετε το σώμα της συσκευής σε νερό ή άλλα υγρά για το καθαρισμό.

3. Αφαιρέστε το εξάρτημα υποδοχής καφέ στρέφοντάς το αριστερόστροφα και αφαιρέστε το περιεχόμενο που υπάρχει στο φίλτρο. Πλύνετε το φίλτρο με απορρυπαντικό και ξεπλύνετε με άφθονο νερό.
4. Πλύνετε όλα τα εξαρτήματα της συσκευής με νερό και σκουπίστε τα καλά.

ΚΑΘΑΡΙΣΜΟΣ ΑΛΑΤΩΝ

1. Για την καλύτερη λειτουργία της συσκευής (καθαρές σωληνώσεις και επίτευξη άριστης γεύσης του καφέ) πρέπει να αφαιρείτε τα υπολείμματα αλάτων κάθε 2-3 μήνες.
2. Γεμίστε το δοχείο με νερό και προσθέστε προϊόν αφαλάτωσης κατάλληλο για καφετιέρες (μέχρι την ένδειξη MAX). Η αναλογία νερού και προϊόντος αφαλάτωσης είναι 4:1; Συμβουλευτείτε τις οδηγίες που αναγράφονται στη συσκευασία του προϊόντος αφαλάτωσης. Χρησιμοποιήστε προϊόν αφαλάτωσης κατάλληλο για καφετιέρες.
3. Σύμφωνα με το πρόγραμμα προθέρμανσης τοποθετήστε το φίλτρο στη βάση του (χωρίς καφέ) και το δοχείο νερού στη θέση του. Αφήστε το νερό να τρέξει όπως στη παράγραφο «ΠΡΟΘΕΡΜΑΝΣΗ».
4. Πιέστε το διακόπτη λειτουργίας ON/OFF στη θέση «ON» και η κόκκινη φωτεινή ένδειξη θα ανάψει. Πιέστε το διακόπτη παραγωγής ατμού στη θέση «OFF» και το διακόπτη παραγωγής καφέ/ζεστού νερού στη θέση «ON». Όταν αρχίσει η εκροή νερού, κλείστε την αντλία στρέφοντας το διακόπτη παραγωγής καφέ/ζεστού νερού στη θέση «OFF» και περιμένετε για λίγο. Η καφετιέρα αρχίζει να ζεσταίνεται.
5. Όταν ανάψει η πράσινη φωτεινή ένδειξη, η προθέρμανση έχει ολοκληρωθεί. Γυρίστε το διακόπτη παραγωγής καφέ / ζεστού νερού στη θέση «ON» και γεμίστε περίπου 2 φλιτζάνια νερό. Έπειτα κλείστε την αντλία στρέφοντας το διακόπτη παραγωγής καφέ/ζεστού νερού στη θέση «OFF» και περιμένετε 5 δευτ.
6. Πιέστε το διακόπτη παραγωγής ατμού στη θέση «ON» και περιμένετε μέχρι να ανάψει η πράσινη φωτεινή ένδειξη. Αφήστε να εξέλθει ατμός από το ακροφύσιο για 2 λεπτά και στη συνέχεια στρέψτε το ρυθμιστή ατμού στη θέση «OFF» ή «0» για να σταματήσει ο ατμός. Πατήστε το διακόπτη λειτουργίας για να απενεργοποιηθεί η συσκευή και αφήστε το προϊόν αφαλάτωσης να δράσει για 15 λεπτά το λιγότερο.
7. Θέστε ξανά τη συσκευή σε λειτουργία και επαναλάβετε τα βήματα 4-6 τουλάχιστον 3 φορές.
8. Στη συνέχεια πιέστε το διακόπτη λειτουργίας ON/OFF στη θέση «ON» και όταν ανάψει η πράσινη φωτεινή ένδειξη, πιέστε το διακόπτη παραγωγής καφέ/ζεστού νερού στη θέση «ON» για να αρχίσει η εκροή μέχρι να αφαιρεθεί εντελώς το προϊόν αφαλάτωσης.
9. Στη συνέχεια ρυθμίστε τη συσκευή ώστε να αρχίσει να λειτουργεί (χωρίς καφέ) έχοντας γεμίσει τη δεξαμενή μέχρι την ένδειξη MAX. Επαναλάβετε τα βήματα 4-6 για 3 φορές (δεν είναι απαραίτητο να περιμένετε 15 λεπτά στο βήμα 6). Συνεχίστε μέχρι να αδειάσει το δοχείο από το νερό.
10. Επαναλάβετε το βήμα 9 τουλάχιστον 3 φορές για να καθαρίσει τελείως το σωληνάκι.

ΕΠΙΛΥΣΗ ΒΛΑΒΩΝ

Είδος βλάβης	Αιτία	Επίλυση
Το νερό τρέχει έξω από το καπάκι του δοχείου	Το δοχείο δεν έχει τοποθετηθεί σωστά.	Εισάγετε το δοχείο, ευθυγραμμίζοντας τις εγκοπές του με αυτές της βάσης.
	Το επίπεδο νερού στο δοχείο υπερβαίνει την ένδειξη MAX.	Το επίπεδο νερού στο δοχείο πρέπει να είναι ανάμεσα στην ελάχιστη MIN και στη μέγιστη MAX.
Το νερό τρέχει από το κάτω μέρος της καφετιέρας.	Υπάρχει πολύ νερό στο δίσκο περισυλλογής υγρών.	Καθαρίστε το δίσκο περισυλλογής υγρών.
	Η καφετιέρα δυσλειτουργεί.	Απευθυνθείτε στο πλησιέστερο εξουσιοδοτημένο κατάστημα σέρβις της εταιρείας για έλεγχο και επιδιόρθωση.
Το νερό τρέχει από το φίλτρο.	Υπάρχουν υπολείμματα καφέ στο χείλος του φίλτρου.	Αφαιρέστε τα υπολείμματα καφέ.
Η γεύση του καφέ είναι αλλοιωμένη (ξινή γεύση).	Δεν έχει καθαριστεί σωστά η συσκευή από τα άλατα.	Καθαρίστε αρκετές φορές τη συσκευή όπως αναγράφεται στη παράγραφο “πριν τη χρήση”.
	Ο καφές έχει εκτεθεί σε υγρασία και ζέστη για αρκετό καιρό με αποτέλεσμα να αλλοιωθεί η ποιότητά του.	Χρησιμοποιείτε φρέσκο καφέ. Αποθηκεύετε τις κλειστές συσκευασίες σε δροσερό-στεγνό μέρος. Μετά το άνοιγμα κλείστε ερμητικά τη συσκευασία και αποθηκεύστε τη στο ψυγείο για να διατηρήσετε το καφέ φρέσκο.
Η συσκευή δε λειτουργεί.	Δεν έχετε τοποθετήσει σωστά το φινι στην πρίζα.	Βάλτε το φινι στην πρίζα. Εάν παρόλα αυτά η συσκευή δεν λειτουργεί, απευθυνθείτε στο πλησιέστερο εξουσιοδοτημένο κατάστημα σέρβις της εταιρείας για έλεγχο και επιδιόρθωση.
Δεν παράγεται αφρόγαλα.	Η ενδεικτική λυχνία δεν ανάβει.	Μόνο όταν ανάψει η ενδεικτική λυχνία ατμού μπορεί ο ατμός να παράγει αφρόγαλα.
	Το δοχείο είναι πολύ μεγάλο ή το σχήμα του δεν είναι κατάλληλο.	Χρησιμοποιείται ψηλό και στενό δοχείο.
	Χρησιμοποιήσατε αποβουτυρωμένο γάλα.	Χρησιμοποιείτε πλήρες ή μη αποβουτυρωμένο γάλα.

Μην αποσυναρμολογείτε μόνοι σας τη συσκευή. Σε περίπτωση δυσλειτουργίας απευθυνθείτε στο πλησιέστερο εξουσιοδοτημένο κατάστημα σέρβις της εταιρείας.



ΠΡΟΕΙΔΟΠΟΙΗΣΕΙΣ ΓΙΑ ΤΗ ΣΩΣΤΗ ΔΙΑΘΕΣΗ ΤΟΥ ΠΡΟΪΟΝΤΟΣ ΣΥΜΦΩΝΑ ΜΕ ΤΗΝ ΕΥΡΩΠΑΪΚΗ ΟΔΗΓΙΑ 2002/96/ΕΚ

Στο τέλος της ωφέλιμης ζωής του, το προϊόν δεν πρέπει να διατίθεται με τα αστικά απορρίμματα.

Μπορεί να διατεθεί σε ειδικά κέντρα διαφοροποιημένης συλλογής που ορίζουν οι δημοτικές αρχές, ή στις αντιπροσωπείες που παρέχουν αυτήν την υπηρεσία. Η διαφοροποιημένη διάθεση μίας ηλεκτρικής συσκευής επιτρέπει την αποφυγή πιθανών αρνητικών συνεπειών για το περιβάλλον και την υγεία από την ακατάλληλη διάθεση καθώς και την ανακύκλωση υλικών από τα οποία αποτελείται ώστε να επιτυγχάνεται σημαντική εξοικονόμηση ενέργειας και πόρων. Για την επισήμανση της υποχρεωτικής χωριστής διάθεσης, το προϊόν φέρει το σήμα του διαγραμμένου τροχοφόρου κάδου απορριμμάτων.