

Rohnson[®]

Οδηγίες Χρήσης

Espresso Maker R-98013 Hot & Cold



Διαβάστε προσεκτικά αυτό το εγχειρίδιο πριν το χρησιμοποιήσετε και αποθηκεύστε το για μελλοντική αναφορά.

ΣΗΜΑΝΤΙΚΕΣ ΠΡΟΦΥΛΑΞΕΙΣ

Πριν από τη χρήση οποιασδήποτε ηλεκτρικής συσκευής, πρέπει πάντα να τηρείτε τις βασικές προφυλάξεις ασφαλείας για την αποφυγή πρόκλησης πυρκαγιάς, ηλεκτροπληξίας και/ή τραυματισμού κάποιου ατόμου, συμπεριλαμβανομένων και των ακολούθων:

1. Πριν χρησιμοποιήσετε, ελέγξτε ότι η τάση της πρίζας τοίχου αντιστοιχεί στην πινακίδα τεχνικών χαρακτηριστικών της καφετιέρας.
2. Η συσκευή πρέπει να είναι γειωμένη.
3. Είναι απαραίτητη η στενή επίβλεψη όταν η συσκευή σας χρησιμοποιείται κοντά σε παιδιά.
4. Για να αποφύγετε ηλεκτροπληξία σε περίπτωση πυρκαγιάς, μην βάζετε το καλώδιο τροφοδοσίας και την πρίζα σε νερό ή οποιοδήποτε άλλο υγρό. Μην καταστρέψετε, μην λυγίζετε ή τεντώνετε υπερβολικά το καλώδιο ρεύματος. Μην τοποθετείτε βαριά αντικείμενα πάνω στο καλώδιο.
5. Για προστασία από ηλεκτροπληξία, μην βάζετε καλώδιο, φισ ή μηχανή σε νερό ή άλλα υγρά.
6. Μη χρησιμοποιείτε τον εξοπλισμό σε υψηλή θερμοκρασία, υψηλό μαγνητικό πεδίο και υγρό περιβάλλον. Μην τοποθετείτε την καφετιέρα σε ζεστή επιφάνεια, κοντά στην πηγή φωτιάς ή σε άλλες ηλεκτρικές συσκευές, όπως το ψυγείο.
7. Μην ενεργοποιείτε τη μηχανή όταν το καλώδιο ή το φισ είναι κατεστραμμένο, η καφετιέρα είναι εκτός λειτουργίας ή έχει καταστραφεί με οποιονδήποτε τρόπο και επιστρέψτε στο πλησιέστερο εξουσιοδοτημένο κέντρο σέρβις για επιθεώρηση και συντήρηση ή επικοινωνήστε με τον προμηθευτή.
8. Χρησιμοποιήστε γνήσια αξεσουάρ.
9. Αυτό το μηχάνημα χρησιμοποιείται μόνο για την παρασκευή καφέ, μην το χρησιμοποιείτε για άλλους σκοπούς και τοποθετήστε το σε ξηρό περιβάλλον.
10. Τοποθετήστε την καφετιέρα σε μια επίπεδη επιφάνεια ή σε ένα τραπέζι. Μην κρεμάτε το καλώδιο ρεύματος στην άκρη του τραπεζιού ή του πάγκου.
11. Μην αφήνετε το καλώδιο να κρέμεται πάνω από την άκρη του τραπεζιού ή του πάγκου.
12. Κατά τη λειτουργία της καφετιέρας, μην αγγίζετε απευθείας τα ζεστά μέρη στην επιφάνεια.
13. Καθαρίζετε και συντηρείτε τακτικά τα εξαρτήματα της καφετιέρας για να εξασφαλίσετε την ποιότητα του καφέ και να παρατείνετε τη διάρκεια ζωής της καφετιέρας.
14. Μην μετακινείτε και μην απενεργοποιείτε την τροφοδοσία όταν λειτουργεί η καφετιέρα.
15. Μην λειτουργείτε χωρίς νερό.
16. Για να διασφαλίσετε την ασφάλεια, διαβάστε προσεκτικά τις οδηγίες και κατανοήστε τη σωστή μέθοδο χρήσης.
17. Μην πλένετε την καφετιέρα ή το καλώδιο ρεύματος σε νερό ή άλλα υγρά.
18. Μόνο για οικιακή χρήση, μην το χρησιμοποιείτε σε εξωτερικούς χώρους.
19. Πριν το χρησιμοποιήσετε για πρώτη φορά, λειτουργήστε το δύο φορές με καθαρό νερό για να αφαιρέσετε τη μυρωδιά.
20. Αποθηκεύστε αυτό το φυλλάδιο οδηγιών για μελλοντική αναφορά.
21. Η καφετιέρα δεν πρέπει να τοποθετείται σε ντουλάπι όταν χρησιμοποιείται.

22. Ο καθαρισμός και η συντήρηση από τον χρήστη δεν πρέπει να γίνονται από παιδιά χωρίς επίβλεψη.
23. Αυτή η συσκευή μπορεί να χρησιμοποιηθεί από παιδιά ηλικίας από 8 ετών και άνω, εάν τους έχει δοθεί επίβλεψη ή οδηγίες σχετικά με τη χρήση της συσκευής με ασφαλή τρόπο και εάν κατανοούν τους κινδύνους που εμπεριέχονται. Ο καθαρισμός και η συντήρηση από τον χρήστη δεν πρέπει να γίνονται από παιδιά εκτός εάν είναι μεγαλύτερα των 8 ετών και υπό την επίβλεψη. Κρατήστε τη συσκευή και το καλώδιο της μακριά από παιδιά ηλικίας κάτω των 8 ετών.
24. Οι συσκευές μπορούν να χρησιμοποιηθούν από άτομα με μειωμένες σωματικές, αισθητηριακές ή διανοητικές ικανότητες ή έλλειψη εμπειρίας και γνώσης, εάν τους έχουν δοθεί επίβλεψη ή οδηγίες σχετικά με τη χρήση της συσκευής με ασφαλή τρόπο και κατανοούν τους κινδύνους που εμπεριέχονται.
25. Τα παιδιά δεν πρέπει να παίζουν με τη συσκευή.
26. Προειδοποίηση: η κακή χρήση μπορεί να προκαλέσει πιθανό τραυματισμό. Η επιφάνεια του θερμαντικού στοιχείου υπόκειται σε υπολειπόμενη θερμότητα μετά τη χρήση.
27. ΜΟΝΟ ΟΙΚΙΑΚΗ ΧΡΗΣΗ

Πρώτη χρήση/Προετοιμασία κατάστασης κρύας συσκευής

1. Ρίξτε το νερό στη δεξαμενή και η στάθμη του νερού δεν πρέπει να υπερβαίνει την ένδειξη "Max" στη δεξαμενή, χρειάζεται κρύο νερό για τον κρύο καφέ.
2. Αφαιρέστε τη μεταλλική θήκη από το κουτί συσκευασίας, βάλτε το φίλτρο στη θήκη και βιδώστε τη στην αντίστοιχη θέση του μηχανήματος. Η μεταλλική θήκη είναι ευθυγραμμισμένη με το σημάδι "🔒"

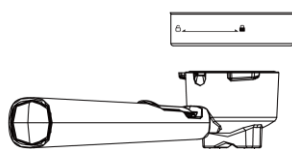

3. Συνδέστε το ρεύμα, το μηχάνημα εκπέμπει έναν ήχο και τέσσερα φώτα αναβοσβήνουν μία φορά. Πατήστε το κουμπί "⏻", 4 ενδεικτικές λυχνίες παραμένουν αναμμένες.

Φτιάξτε καφέ εσπρέσο:

- 1) Ο αλεσμένος καφές σε σκόνη (η σκόνη καφέ θα πρέπει να είναι νούμερο 1 σε σκόνη,

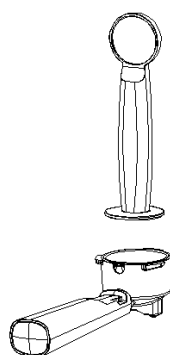

όχι πολύ χονδροειδής ή πολύ λεπτή) μπορεί να τοποθετηθεί στο "μεταλλικό φίλτρο" και στη συνέχεια να συμπιεστεί με τη μεζούρα. Εν τω μεταξύ, καθαρίστε τη σκόνη καφέ στην άκρη της μεταλλικής θήκης με ένα πινέλο ή ένα χέρι.

- 2) Τοποθετήστε την μεταλλική θήκη και κλειδώστε την σφιχτά ως ενδεικτικό σημάδι και μετά τοποθετήστε το φλιτζάνι καφέ κάτω από τη μεταλλική θήκη.

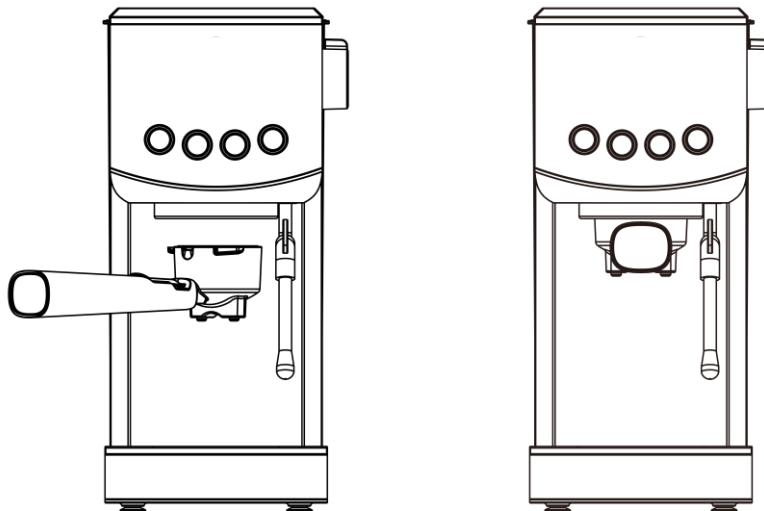

- 3) Σε κατάσταση αναμονής, πατήστε το "⏻" κουμπί on/off, όλες οι ενδείξεις είναι πάντα αναμμένες.
- 4) Ζεστός **καφές**: Πατήστε το κουμπί "☕" και η ενδεικτική λυχνία αναβοσβήνει, υποδηλώνοντας ότι η μηχανή ζεσταίνει το σύστημα θέρμανσης. Όταν η ένδειξη είναι σταθερά αναμμένη, τα εσωτερικά εξαρτήματα θερμαίνονται και είναι έτοιμα για παρασκευή καφέ. Όταν φτάσετε στην επιθυμητή ένταση, πατήστε ξανά το "☕" για να σταματήσετε (η μεγαλύτερη διάρκεια καφέ είναι 60 δευτερόλεπτα). Πατήστε "⏻" το κουμπί ενεργοποίησης/απενεργοποίησης θα είναι σε κατάσταση αναμονής.

Φτιάξτε κρύο καφέ (Freddo Espresso):

Αφού πατήσετε το κουμπί "⏻", παραμένουν αναμμένες 4 ενδεικτικές λυχνίες. Στη συνέχεια, πατήστε το κουμπί "❄️" μία φορά για να αρχίσει να παρασκευάζεται ο καφές.

Όταν φτάσετε στην επιθυμητή ένταση, πατήστε ξανά το κουμπί "❄️", η παρασκευή του καφέ θα σταματήσει (η μεγαλύτερη διάρκεια καφέ είναι 60 δευτερόλεπτα). **Προτείνεται η χρήση παγωμένου νερού που μπορεί να αποκτήσει καλύτερη γεύση.**

- 5) Ταυτόχρονα, προσαρμόστε τη θέση του φλιτζανιού καφέ για να αφήσετε τον καφέ να ρέει μέσα στο φλιτζάνι κατά μήκος του τοιχώματος του φλιτζανιού.
- 6) Περιμένετε να παρασκευαστεί ο καφές, έτοιμο!

Συμβουλές:

1. Παρακαλούμε πάντα να παρασκευάζετε πρώτα τον κρύο/δροσερό καφέ και μετά τον ζεστό καφέ.
2. Φτιάξτε τον κρύο/δροσερό καφέ μέχρι να κρυώσει η μηχανή, εάν έχετε ετοιμάσει τον ζεστό καφέ. (Τοποθετήστε ένα μεγάλο φλιτζάνι κάτω από το στόμιο του ζεστού νερού. Ενεργοποιήστε τον διακόπτη ατμού, ζεστό νερό και ατμός θα ρέουν από το μηχάνημα. Όταν το ζεστό νερό από το ακροφύσιο ατμού σχηματίζει μια ευθεία γραμμή, απενεργοποιήστε τον διακόπτη ατμού. Βάλτε περισσότερο πάγο στη δεξαμενή νερού. Τώρα το μηχάνημά σας είναι έτοιμο για παρασκευή κρύου/δροσερού καφέ).

Λειτουργία για αφρόγαλα

1. Πατήστε "☺" και μετά "☺". Τότε, η ένδειξη "☺" αρχίζει να αναβοσβήνει μέχρι να ανάψει κανονικά η ένδειξη και να ολοκληρωθεί η προθέρμανση.
2. Ρίξτε το παγωμένο πλήρες γάλα στο φλιτζάνι latte art στο 1/3, τοποθετήστε το ακροφύσιο ατμού 1 cm στην επιφάνεια του γάλακτος και, στη συνέχεια, γυρίστε αργά τον "διακόπτη ατμού" μέχρι να αρχίσει να βγαίνει ο ατμός.

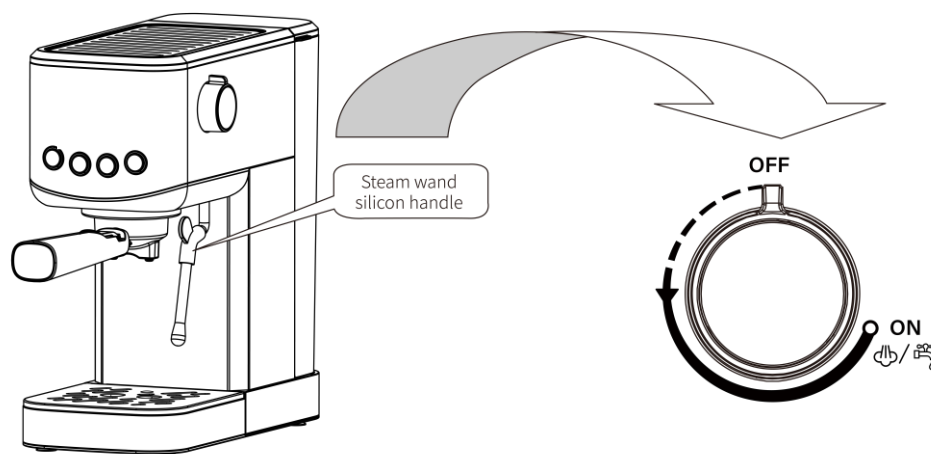

(Σημείωση: Το μέγεθος του ατμού μπορεί να ρυθμιστεί ανάλογα με τις προσωπικές επιθυμίες. Απελευθερώστε λίγο νερό στο σωλήνα ατμού πριν κάνετε αφρόγαλα).

3. Όταν η θερμοκρασία του γάλακτος φτάσει περίπου στους 75 °C και το αφρόγαλα αρχίσει να φουσκώνει, μπορείτε να στρίψετε τον διακόπτη "ατμού" στο "OFF" και να πατήσετε το "☺" για να κλείσει.

Λειτουργία για ζεστό νερό

Press the "☺" switch, turn the "steam knob" to "☺/☺", and the steam pipe starts to continuously discharge hot water. Turn the "steam knob" to "OFF" stop the hot water.

ΚΑΘΑΡΙΣΜΟΣ ΑΛΑΤΩΝ

1. Για να βεβαιωθείτε ότι η καφετιέρα σας λειτουργεί αποτελεσματικά, οι εσωτερικές σωληνώσεις είναι καθαρές και η κορυφαία γεύση του καφέ, η καφετιέρα πρέπει να αφαιρείται, να καθαρίζεται και να συντηρείται περιοδικά. Η προειδοποίηση αφαλάτωσης θα εμφανιστεί όταν η συσκευή έχει λειτουργήσει αθροιστικά για 300 κύκλους. Εκείνη τη στιγμή, όλες οι ενδείξεις θα αναβοσβήσουν και θα ηχήσουν για 5 φορές, πράγμα που σημαίνει ότι στη καφετιέρα πρέπει να πραγματοποιηθεί αφαλάτωση και, στη συνέχεια, η συσκευή θα επανέλθει σε κανονική κατάσταση. Η προειδοποίηση αφαλάτωσης θα εμφανίζεται κάθε φορά όταν ενεργοποιείτε τη συσκευή, εάν δεν την ακυρώσετε.
2. Γεμίστε τη δεξαμενή νερού με νερό και υγρό αφαλάτωσης στο MAX επίπεδο (η κλίμακα νερού και αφαλάτωσης είναι 4:1, η λεπτομέρεια αναφέρεται στις οδηγίες του αφαλάτωσης. Χρησιμοποιήστε "οικιακό υγρό αφαλάτωσης", μπορείτε να χρησιμοποιήσετε το κιτρικό οξύ (διατίθεται από φαρμακεία) αντί του υγρού αφαλάτωσης (100:3).
3. Πατήστε το κουμπί «Espresso» μία φορά για να φτιάξετε καφέ και να φτιάξετε ζεστό νερό για περίπου 100 ml. Στη συνέχεια, απενεργοποιήστε τη συσκευή και αφήστε το διάλυμα αφαλάτωσης στη συσκευή για 5 λεπτά.
4. Ενεργοποιήστε τη συσκευή και επαναλάβετε το Βήμα 3 για 3 φορές.
5. Επαναλάβετε τα βήματα των 3 για 2 φορές με νερό βρύσης στο επίπεδο MAX (δεν είναι απαραίτητο να περιμένετε για 5 λεπτά).
6. Μετά την ολοκλήρωση της αφαλάτωσης, πρέπει να ακυρώσετε την προειδοποίηση αφαλάτωσης: Ταυτόχρονα κρατήστε πατημένο και πατήστε το κουμπί «Espresso button», «Cool/Cool brew» και «Steam button» για 3 δευτερόλεπτα.

Λειτουργία ψύξης

Όταν η μηχανή παρασκευάσει καφέ μετά τον ατμό, απενεργοποιήστε τον "διακόπτη ατμού". Επειδή η θερμοκρασία είναι πολύ υψηλή, οι ενδείξεις για εσπρέσο και κρύου/ψυχρού καφέ θα αναβοσβήσουν, η μηχανή πρέπει να κρυώσει. Αυτή τη στιγμή, περιστρέψτε τον "διακόπτη ατμού" στο "☺/☺", το μηχάνημα αρχίζει να αντλεί νερό και ο σωλήνας ατμού αρχίζει να εκκενώνει συνεχώς νερό και να κρυώνει. Αφού η ενδεικτική λυχνία αναβοσβήσει γρήγορα, γυρίστε το κουμπί του ατμού στο "OFF" και σταματήστε για να κρυώνει. Μπορείτε να φτιάξετε καφέ, όταν είναι αναμμένη η ένδειξη τροφοδοσίας.

Καθαρισμός και συντήρηση

1. Διακόψτε την παροχή ρεύματος και αφήστε την καφετιέρα να κρυώσει εντελώς.
2. Σκουπίστε το εξωτερικό και τα μέρη της καφετιέρας με ένα υγρό πανί ή ένα καθαρό σφουγγάρι.

Σημείωση: Μη χρησιμοποιείτε οινόπνευμα ή καθαριστικό με διαλύτες, μην βυθίζετε το μηχάνημα σε νερό για να το καθαρίσετε.

3. Ξεβιδώστε τη μεταλλική θήκη του καφέ και καθαρίστε τα υπολείμματα καφέ στο φίλτρο.

Αντιμετώπιση προβλημάτων

Είδος Βλάβης	Αιτία	Επίλυση
Χωρίς νερό/ατμό.	Αν υπάρχει νερό στη δεξαμενή νερού/αν η δεξαμενή νερού έχει κολλήσει στη θέση της. Δεν προστίθεται νερό εκ των προτέρων στο μηχάνημα. Το μηχάνημα δεν προθερμαίνεται.	1. Γεμίστε τη δεξαμενή με νερό και ανοίξτε τον διακόπτη λειτουργίας και τον διακόπτη του καφέ. 2. Πώς να προσθέσετε νερό στο μηχάνημα: πατήστε το κουμπί ζεστού νερού και η αντλία θα αρχίσει να προσθέτει νερό στο μηχάνημα μέχρι να ρέει νερό από το ακροφύσιο ή τη χοάνη ατμού. 3. Η μηχανή πρέπει να προθερμανθεί για να μπορέσει να παραχθεί ο καφές. Δηλαδή, δείχνει ότι ο καφές θα μετατραπεί σε κανονικό φως στην κατάσταση που αναβοσβήνει.
Χωρίς λίπος.	Τα κατακάθια του καφέ είναι πολύ παχύρρευστα/δεν πιέζονται τα κατακάθια.	Αντικαταστήστε τη σκόνη καφέ και ισιώστε την με πίεση.
Χωρίς ατμό.	1. Συνδέστε την έξοδο ατμού. 2. Ο διακόπτης ατμού δεν είναι ενεργοποιημένος ή η προθέρμανση δεν έχει ολοκληρωθεί για να ενεργοποιηθεί ο ατμός.	1. Χρησιμοποιήστε ένα μικρό σύρμα μέσα από την τρύπα ατμού. 2. Καθαρίστε το σωλήνα ατμού με ζεστό νερό μετά τον αφρόγαλα. 3. Ενεργοποιήστε τον διακόπτη ατμού και περιμένετε να ολοκληρωθεί η προθέρμανση πριν από τον ατμό.

Λιγότερος ή περισσότερος Καφές.	Πάρα πολύ ή πολύ λίγος καφές σε σκόνη.	Σύμφωνα με την τυπική ποσότητα σκόνης, 1 φλιτζάνι με 1 κουταλιά της σούπας υπό πίεση, η σκόνη καφέ δεν μπορεί να είναι πολύ παχύρρευστη ή πολύ λεπτή. Ο υπερβολικά παχύρρευστος καφές δεν μπορεί να εξαχθεί εντελώς, επηρεάζει πολύ την ποσότητα του καφέ.
Δεν γίνεται καλά το αφρόγαλα.	<ol style="list-style-type: none"> 1. Δεν χρησιμοποιήθηκε πλήρες γάλα. 2. Αρχίζει να παράγει αφρόγαλα. 	<ol style="list-style-type: none"> 1. Χρησιμοποιήστε πλήρες γάλα. 2. Ο ατμός μπορεί να ξεκινήσει μόνο αφού η ενδεικτική λυχνία ατμού γίνει σταθερή.
Δεν αναβοσβήνουν οι ενδείξεις καφέ και ατμού.	Η θερμοκρασία είναι πολύ υψηλή μετά τον ατμό.	Ψύξη νερού
Χωρίς βρασμένο καφέ.	Σε κατάσταση ατμού, ο διακόπτης ατμού δεν είναι απενεργοποιημένος.	Γυρίστε το διακόπτη ατμού στη θέση OFF.



ΠΡΟΕΙΔΟΠΟΙΗΣΕΙΣ ΓΙΑ ΤΗ ΣΩΣΤΗ ΔΙΑΘΕΣΗ ΤΟΥ ΠΡΟΪΟΝΤΟΣ ΣΥΜΦΩΝΑ ΜΕ ΤΗΝ ΕΥΡΩΠΑΪΚΗ ΟΔΗΓΙΑ 2012/19/EU

Στο τέλος της ωφέλιμης ζωής του, το προϊόν δεν πρέπει να διατίθεται με τα αστικά απορρίμματα. Μπορεί να διατεθεί σε ειδικά κέντρα διαφοροποιημένης συλλογής που ορίζουν οι δημοτικές αρχές, ή στις αντιπροσωπείες που παρέχουν αυτήν την υπηρεσία. Η διαφοροποιημένη διάθεση μίας ηλεκτρικής συσκευής επιτρέπει την αποφυγή πιθανών αρνητικών συνεπειών για το περιβάλλον και την υγεία από την ακατάλληλη διάθεση καθώς και την ανακύκλωση υλικών από τα οποία αποτελείται ώστε να επιτυγχάνεται σημαντική εξοικονόμηση ενέργειας και πόρων. Για την επισήμανση της υποχρεωτικής χωριστής διάθεσης, το προϊόν φέρει το σήμα του διαγραμμένου τροχοφόρου κάδου απορριμμάτων.