

Rohnson

AIR FRYER

Εγχειρίδιο Χρήσης

Μοντέλο: R-2837



ΕΙΣΑΓΩΓΗ

Αυτό το Air Fryer προσφέρει έναν εύκολο και υγιεινό τρόπο προετοιμασίας των αγαπημένων σας υλικών. Χρησιμοποιώντας γρήγορη κυκλοφορία ζεστού αέρα και ψησταριά, μπορεί να φτιάξει πολλά πιάτα. Το καλύτερο μέρος είναι ότι η φριτέζα θερμαίνει τα τρόφιμα προς όλες τις κατευθύνσεις και τα περισσότερα από τα συστατικά δεν χρειάζονται λάδι.

Τεχνικές Προδιαγραφές:

Μοντέλο: R-2837

Ηλεκτρική Τάση: 220-240V

Συχνότητα: 50/60Hz

Ισχύς: 1500W

Χωρητικότητα: 5L

Ρύθμιση θερμοκρασίας: 80-200°C

Χρονοδιακόπτης: 0-60min

Διαστάσεις προϊόντος: 350*290*318

Γενική Περιγραφή

1. Άνω κάλυμμα
2. Λαστιχένια ποδαράκια
3. Κάδος μαγειρέματος
4. Είσοδος αέρα
5. LED οθόνη
6. Έξοδος αέρα
7. Καλώδιο ρεύματος

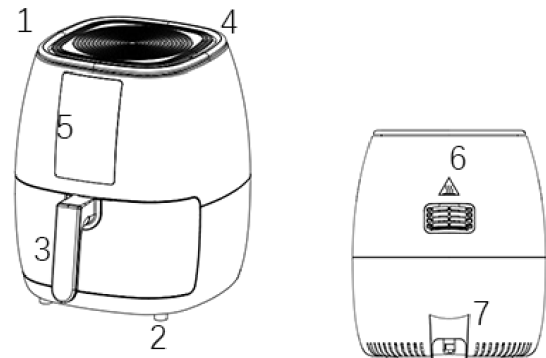

Προφυλάξεις:

- Διαβάστε προσεκτικά το εγχειρίδιο οδηγιών, πριν χρησιμοποιήσετε τη συσκευή. Φυλάξτε το εγχειρίδιο για μελλοντική αναφορά.
- Μην γεμίζετε τον κάδο με λάδι, μπορεί να προκαλέσει κίνδυνο πυρκαγιάς.
- Η συσκευή περιέχει ηλεκτρονικά στοιχεία και θερμαντικά στοιχεία. Μην τη βάζετε σε νερό και μην την πλένετε με νερό.
- Μην καλύπτετε την είσοδο και την έξοδο αέρα κατά τη διαδικασία λειτουργίας. Μην αγγίζετε το εσωτερικό της συσκευής για να αποφύγετε εγκαύματα.
- Οι επιφάνειες ενδέχεται να θερμανθούν κατά τη χρήση. Μην αγγίζετε τις καυτές επιφάνειες. Χρησιμοποιήστε τη λαβή.
- Καυτός αέρας θα ρέει έξω από την πρίζα με τη συσκευή σε χρήση. Παρακαλούμε κρατήστε απόσταση ασφαλείας. Μην αγγίζετε τις καυτές επιφάνειες. Μην κλείνετε την έξοδο αέρα. Όταν βγάξετε τον κάδο, προσέχετε τον καυτό αέρα.

Προειδοποίηση ασφαλείας:

- Διατηρήστε το βύσμα καθαρό για να αποφύγετε την καταστροφή.
- Μην καταστρέψετε, μην τραβάτε ή στρίβετε δυνατά το καλώδιο ρεύματος, μην το χρησιμοποιείτε για να μεταφέρετε βαριά φορτία ή μην το μεταμορφώνετε, μην αφήνετε το καλώδιο να κρέμεται πάνω από την άκρη του τραπεζιού του πάγκου και μην αγγίζετε καυτές επιφάνειες, για να αποφύγετε ηλεκτροπληξία, πυρκαγιά και άλλα ατυχήματα. Το κατεστραμμένο καλώδιο τροφοδοσίας πρέπει να αντικατασταθεί από τον κατασκευαστή, τον αντιπρόσωπο σέρβις ή παρόμοια ειδικευμένα άτομα, προκειμένου να αποφευχθεί κίνδυνος.
- Μην συνδέετε και αποσυνδέετε την πρίζα με βρεγμένα χέρια, διαφορετικά μπορεί να προκληθεί ηλεκτροπληξία.
- Συνδέστε σφιχτά, διαφορετικά μπορεί να προκληθεί ηλεκτροπληξία, βραχυκύκλωμα, καπνός, σπινθήρες και άλλοι κίνδυνοι.
- Μην βυθίζετε τη συσκευή, το σώμα, το καλώδιο ή την πρίζα σε νερό ή άλλο υγρό, για προστασία από ηλεκτροπληξία και επηρεασμό της λειτουργίας.
- Μην τοποθετείτε τη συσκευή παρουσία εκρηκτικών και/ή εύφλεκτων αναθυμιάσεων.
- Μην τοποθετείτε τη συσκευή πάνω ή κοντά σε εύφλεκτα υλικά, όπως τραπεζομάντιλα, κουρτίνες και άλλα, για να αποφύγετε τον κίνδυνο πυρκαγιάς.
- Βεβαιωθείτε ότι χρησιμοποιείτε τη συσκευή σε ανθεκτική στη θερμότητα και επίπεδη επιφάνεια, κρατήστε τη συσκευή σε απόσταση τουλάχιστον 30 cm από τον τοίχο, τα έπιπλα ή άλλα εύφλεκτα.
- Οι συσκευές δεν προορίζονται για λειτουργία μέσω εξωτερικού χρονοδιακόπτη ή χωριστού συστήματος τηλεχειρισμού.
- Μην χρησιμοποιείτε τη συσκευή για άλλη χρήση από την προβλεπόμενη.
- Αυτή η συσκευή δεν προορίζεται για χρήση από άτομα (συμπεριλαμβανομένων παιδιών) με μειωμένες σωματικές, αισθητηριακές ή διανοητικές ικανότητες ή έλλειψη εμπειρίας και γνώσης, εκτός εάν τους έχει δοθεί επίβλεψη ή οδηγίες σχετικά με τη χρήση της συσκευής από άτομο υπεύθυνο για την ασφάλειά τους.
- Τα παιδιά επιβλέπονται να μην παίζουν με τη συσκευή.
- Κρατήστε τη συσκευή μακριά από παιδιά για να αποφύγετε εγκαύματα, ηλεκτροπληξία και/ή άλλους τραυματισμούς. Η στενή επίβλεψη είναι απαραίτητη όταν η συσκευή χρησιμοποιείται από ή κοντά σε παιδιά.
- Αυτή η συσκευή προορίζεται μόνο για οικιακή χρήση.

Πριν την πρώτη χρήση:

- Αφαιρέστε όλο το υλικό συσκευασίας.
- Αφαιρέστε τυχόν αυτοκόλλητα ή ετικέτες από τη συσκευή.
- Καθαρίστε καλά τη σχάρα και τον κάδο με ζεστό νερό, λίγο απορρυπαντικό και ένα μη λειαντικό σφουγγάρι.
- Σκουπίστε το εσωτερικό και το εξωτερικό της συσκευής με ένα υγρό πανί.

- Τοποθετήστε τη συσκευή σε μια σταθερή, οριζόντια και επίπεδη επιφάνεια. Μην τοποθετείτε τη συσκευή σε επιφάνεια που δεν είναι ανθεκτική στη θερμότητα.
- Τοποθετήστε σωστά τη σχάρα στον κάδο. Σύρετε τον κάδο πίσω στη συσκευή.
- Αυτή είναι μια συσκευή που λειτουργεί με ζεστό αέρα. Μην γεμίζετε τον κάδο με λάδι ή λίπος τηγανίσματος.
- Μην βάζετε τίποτα πάνω από τη συσκευή. Αυτό διαταράσσει τη ροή του αέρα και επηρεάζει το αποτέλεσμα του τηγανίσματος με ζεστό αέρα.

Χρήση:

1. Τοποθετήστε το φινιρίσμα σε μια γειωμένη πρίζα.
2. Ρύθμιση της θερμοκρασίας (+) / (-) στη σωστή θερμοκρασία.
3. Ρύθμιση του χρονοδιακόπτη (+) / (-) στη σωστή ώρα. Μετά από αυτό, η συσκευή είναι έτοιμη για χρήση.
4. Ρυθμίστε το M (MENU) για να επιλέξετε ΣΩΣΤΟ μενού.
5. Όταν η λυχνία LED εμφανίσει τον χρόνο ρύθμισης, τραβήξτε προσεκτικά τον κάδο έξω από τη συσκευή, τοποθετήστε τα συστατικά μέσα στον κάδο (Προσοχή: μην υπερβαίνετε τη μέγιστη γραμμή); σύρετε τον κάδο πίσω στη συσκευή. Μην αγγίζετε τον κάδο κατά τη διάρκεια και λίγο μετά τη χρήση, καθώς ζεσταίνεται πολύ. Κρατήστε τον μόνο από τη λαβή.
6. Όταν ακούτε τον ήχο, ο καθορισμένος χρόνος προετοιμασίας έχει παρέλθει. Βγάλτε τον κάδο από τη συσκευή και τοποθετήστε τον σε μια ανθεκτική στη θερμότητα επιφάνεια.
7. Ελέγξτε αν τα υλικά είναι έτοιμα. Εάν τα συστατικά δεν είναι ακόμη έτοιμα, απλώς σύρετε τον κάδο πίσω στη συσκευή και ρυθμίστε το χρονόμετρο σε μερικά επιπλέον λεπτά.
8. Αν το υλικό είναι έτοιμο, τραβήξτε προσεκτικά τον κάδο για να αφαιρέσετε τα υλικά. Μην αναποδογυρίζετε τον κάδο, γιατί τυχόν περιττό λάδι που έχει μαζευτεί στον πάτο του θα διαρρεύσει στα υλικά.
9. Αδειάστε τον κάδο σε ένα μπολ ή σε ένα πιάτο. Όταν μια παρτίδα συστατικών είναι έτοιμη, η συσκευή είναι αμέσως έτοιμη για την προετοιμασία άλλης παρτίδας.
10. Συμβουλές:
 - Προσθέστε λίγο λάδι στα υλικά για ένα τραγανό αποτέλεσμα.
 - Το ανακάτεμα των συστατικών στα μισά κατά τη διάρκεια της προετοιμασίας βελτιστοποιεί το αποτέλεσμα και μπορεί να βοηθήσει στην αποφυγή ανομοιόμορφου τηγανίσματος των συστατικών. Για να ανακινήσετε τα υλικά, τραβήξτε τον κάδο έξω από τη συσκευή από τη λαβή και ανακινήστε τον. Στη συνέχεια, σύρετε τον κάδο πίσω στη συσκευή.

Πρόγραμμα	Προκαθορισμένη θερμοκρασία / χρόνος
	200 °C / 30 min.
	160 °C / 30 min.
	160 °C / 20 min.
	200 °C / 18 min.
	160 °C / 20 min.
	180 °C / 20 min.

Συστατικά	Ελάχιστη-Μέγιστη ποσότητα (γρ.)	Χρόνος (λεπτά)	Θερμοκρασία (°C)	Ανακίνηση	Επιπλέον πληροφορίες
Πατάτες					
Λεπτές κατεψυγμένες πατάτες	300-700	9-16	200	Ανακίνηση	
Παχιές κατεψυγμένες πατάτες	300-700	11-20	200	Ανακίνηση	
Σπιτικές πατάτες (8*8 χιλ)	300-800	16-20	200	Ανακίνηση	
Σπιτικές πατάτες (wedges)	300-800	18-22	180	Ανακίνηση	Προσθέστε 1/2 κουταλιά της σούπας λάδι
Σπιτικές πατάτες (κύβοι)	300-750	12-18	180	Ανακίνηση	Προσθέστε 1/2 κουταλιά της σούπας λάδι
Πατάτες ογκρατέν	500	15-18	200	Ανακίνηση	
Κρέας & Πουλερικά					
Μπριζόλες	100-500	8-12	180		
Χοιρινές μπριζόλες	100-500	10-14	180		
Χάμπουργκερ	100-500	7-14	180		
Λουκάνικα	100-500	13-15	200		
Μπούτι κοτόπουλου	100-500	18-22	180		
Στήθος κοτόπουλου	100-500	10-15	180		
Σνακ					
Spring rolls	100-400	8-10	200	Ανακίνηση	
Κατεψυγμένες κοτομπουκιές	100-500	6-10	200	Ανακίνηση	
Κατεψυγμένες	100-400	6-10	200		

ψαροκροκέτες					
Κατεψυγμένες τυροκροκέτες	100-400	8-10	180		
Γεμιστά λαχανικά	100-400	10	160		
Ψήσιμο					
Κέικ	300	20-25	160		
Τάρτα	400	20-22	180		
Μάφινς	300	15-18	200		
Γλυκά σνακ	400	20	160		

Φροντίδα και Συντήρηση:

1. Πριν από τον καθαρισμό, ρυθμίστε το χρονόμετρο στο 0, αποσυνδέστε τη συσκευή από την πρίζα και περιμένετε να κρυώσει η συσκευή. Μην αγγίζετε την επιφάνεια πριν την ψύξη.

2. Ποτέ μην βυθίζετε τη συσκευή σε νερό ή οποιοδήποτε άλλο υγρό. Η συσκευή δεν πλένεται στο πλυντήριο πιάτων.

3. Καθαρίστε την επιφάνεια του κάδου και της σχάρας της φριτέζας με ζεστό νερό, λίγο απορρυπαντικό και ένα μη λειαντικό σφουγγάρι.

Εάν έχει κολλήσει βρωμιά στη σχάρα ή στον πάτο του κάδου, γεμίστε τον με ζεστό νερό με λίγο υγρό απορρυπαντικού. Βάζουμε τη σχάρα και αφήνουμε να μουλιάσουν για περίπου 10 λεπτά.

4. Χρησιμοποιήστε υγρό πανί για να σκουπίσετε την επιφάνεια της φριτέζας. Ποτέ μην χρησιμοποιείτε σκληρά και λειαντικά καθαριστικά ή χαλύβδινο μαλλί, που καταστρέφουν τη συσκευή.

5. Εάν δεν χρησιμοποιείτε τη συσκευή για μεγάλο χρονικό διάστημα, καθαρίστε την και φυλάξτε τη σε δροσερό και ξηρό μέρος.

Αντιμετώπιση προβλημάτων:

Πρόβλημα	Πιθανή αιτία	Λύση
Δεν δουλεύει	<ul style="list-style-type: none"> ● Το καλώδιο τροφοδοσίας δεν έχει εισαχθεί στην πρίζα 	<ul style="list-style-type: none"> ● Εισαγάγετε καλά το καλώδιο τροφοδοσίας στη γειωμένη πρίζα
	<ul style="list-style-type: none"> ● Δεν ρυθμίστηκε το χρονόμετρο 	<ul style="list-style-type: none"> ● Ρυθμίστε το χρονόμετρο στον επιθυμητό χρόνο μαγειρέματος και, στη συνέχεια, η συσκευή μπορεί να συνδεθεί με ρεύμα
Το φαγητό είναι άψητο όταν ο χρόνος έχει τελειώσει	<ul style="list-style-type: none"> ● Πολύ φαγητό στον κάδο 	<ul style="list-style-type: none"> ● Τηγανίστε το φαγητό εναλλάξ
	<ul style="list-style-type: none"> ● Η ρύθμιση θερμοκρασίας είναι πολύ χαμηλή 	<ul style="list-style-type: none"> ● Ρυθμίστε την σε κατάλληλη θερμοκρασία, τηγανίστε ξανά τα τρόφιμα

	<ul style="list-style-type: none"> ● Ο χρόνος μαγειρέματος είναι σύντομος 	<ul style="list-style-type: none"> ● Ρυθμίστε τον κατάλληλο χρόνο μαγειρέματος, τηγανίστε ξανά το φαγητό
Δεν τηγάνισε ομοιόμορφα τα τρόφιμα	<ul style="list-style-type: none"> ● Ορισμένα τρόφιμα πρέπει να ανακινούνται στα μισά του μαγειρέματος 	<ul style="list-style-type: none"> ● Στα μισά της διαδικασίας μαγειρέματος, τραβήξτε τον κάδο προς τα έξω και ανακινήστε τον για να διαχωρίσετε το υλικό του φαγητού που επικαλύπτεται και στη συνέχεια σπρώξτε τον κάδο προς τα πίσω για να συνεχίσετε
Τα τηγανητά δεν είναι τραγανά	<ul style="list-style-type: none"> ● Ορισμένα υλικά τροφίμων πρέπει να τηγανιστούν με λάδι 	<ul style="list-style-type: none"> ● Προσθέτουμε πρώτα μια λεπτή στρώση λάδι στην επιφάνεια του φαγητού και μετά αρχίζουμε να τα τηγανίζουμε
Δεν μπορείτε να σπρώξετε ομαλά τον κάδο πίσω στη συσκευή	<ul style="list-style-type: none"> ● Ο κάδος με πολλά υλικά φαγητού είναι πολύ βαρύς 	<ul style="list-style-type: none"> ● Το υλικό φαγητού στον κάδο δεν μπορεί να υπερβαίνει τη μέγιστη γραμμή
	<ul style="list-style-type: none"> ● Η λαβή έχει κολλήσει 	<ul style="list-style-type: none"> ● Τοποθετήστε τη λαβή σε οριζόντια θέση
Καπνός	<ul style="list-style-type: none"> ● Τηγάνισμα λαδερού φαγητού 	<ul style="list-style-type: none"> ● Φυσιολογικό φαινόμενο
	<ul style="list-style-type: none"> ● Η φριτέζα περιέχει λάδι από προηγούμενη χρήση 	<ul style="list-style-type: none"> ● Καθαρίστε τον κάδο και τη σχάρα μετά τη χρήση



ΠΡΟΕΙΔΟΠΟΙΗΣΕΙΣ ΓΙΑ ΤΗ ΣΩΣΤΗ ΔΙΑΘΕΣΗ ΤΟΥ ΠΡΟΪΟΝΤΟΣ ΣΥΜΦΩΝΑ ΜΕ ΤΗΝ ΕΥΡΩΠΑΪΚΗ ΟΔΗΓΙΑ 2002/96/ΕΚ

Στο τέλος της ωφέλιμης ζωής του, το προϊόν δεν πρέπει να διατίθεται με τα αστικά απορρίμματα.

Μπορεί να διατεθεί σε ειδικά κέντρα διαφοροποιημένης συλλογής που ορίζουν οι δημοτικές αρχές, ή στις αντιπροσωπείες που παρέχουν αυτήν την υπηρεσία. Η διαφοροποιημένη διάθεση μίας ηλεκτρικής συσκευής επιτρέπει την αποφυγή πιθανών αρνητικών συνεπειών για το περιβάλλον και την υγεία από την ακατάλληλη διάθεση καθώς και την ανακύκλωση υλικών από τα οποία αποτελείται ώστε να επιτυγχάνεται σημαντική εξοικονόμηση ενέργειας και πόρων. Για την επισήμανση της υποχρεωτικής χωριστής διάθεσης, το προϊόν φέρει το σήμα του διαγραμμένου τροχοφόρου κάδου απορριμμάτων.