

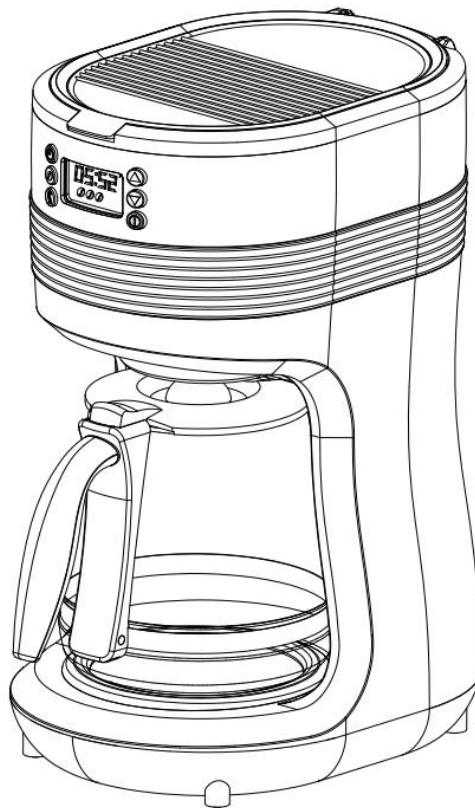

# MORRIS

## ΚΑΦΕΤΙΕΡΑ ΟΔΗΓΙΕΣ ΧΡΗΣΗΣ



**Μοντέλα:  
R20841CMC / R20842CMG  
R20843CMR / R20845CMK**

Διαβάστε προσεκτικά πριν τη χρήση και κρατήστε τις οδηγίες.  
Οι εικόνες είναι ενδεικτικές, υπερισχύει το πραγματικό προϊόν.

## **ΣΗΜΑΝΤΙΚΕΣ ΠΡΟΦΥΛΑΞΕΙΣ**

---

**Όταν χρησιμοποιείτε ηλεκτρικές συσκευές θα πρέπει να ακολουθούνται βασικές προφυλάξεις, συμπεριλαμβανομένων των ακόλουθων:**

1. Διαβάστε όλες τις οδηγίες.
2. Βεβαιωθείτε πως η τάση του πίνακά σας αντιστοιχεί στην τάση που αναγράφεται στην ετικέτα διαβάθμισης της συσκευής.
3. Για να προφυλαχτείτε από φωτιά, ηλεκτροπληξία και τραυματισμούς, μη βυθίζετε το καλώδιο, το φις ή την συσκευή σε νερό ή άλλο υγρό.
4. Απαιτείται αυστηρή επίβλεψη όταν η συσκευή χρησιμοποιείται από παιδιά ή κοντα σε παιδιά.
5. **Αφαιρείτε πάντα τη συσκευή από την πρίζα όταν δεν τη χρησιμοποιείτε ή όταν την καθαρίζετε.** Μην καθαρίζετε την συσκευή και μην αφαιρείτε ή προσθέτετε εξαρτήματα πριν αφήσετε την συσκευή να κρυώσει εντελώς.
6. Μη χρησιμοποιείτε οποιαδήποτε συσκευή με κατεστραμμένο καλώδιο ή βύσμα, σε περίπτωση που δυσλειτουργεί ή έχει υποστεί ζημιά με οποιονδήποτε τρόπο. Απευθυνθείτε σε εξουσιοδοτημένο κέντρο επισκευών για επισκευή ή επιδιόρθωση.
7. Η χρήση εξαρτημάτων τα οποία δεν συστήνονται από τον κατασκευαστή μπορεί να προκαλέσουν φωτιά, ηλεκτροπληξία ή τραυματισμούς.
8. Μην χρησιμοποιείτε τη συσκευή σε εξωτερικούς χώρους.
9. Μην αφήνετε το καλώδιο να κρέμεται από την άκρη του τραπεζιού ή του πάγκου. Μην αγγίζετε τη θερμαινόμενη επιφάνεια.
10. Μην τοποθετείτε τη συσκευή επάνω ή κοντά σε θερμαινόμενες εστίες (εστία αερίου, ηλεκτρικό μάτι, φούρνο κλπ).
11. Μην χρησιμοποιείτε την συσκευή, παρά μόνο για την παρασκευή καφέ.
12. Μην καθαρίζετε την κανάτα με καθαριστικά, σύρμα κουζίνας ή άλλα λειαντικά υλικά.
13. Για αποσύνδεση πιέστε OFF και αποσυνδέστε από την πρίζα. Πάντα κρατάτε την πρίζα κατά την αποσύνδεση, ποτέ μην τραβάτε από το καλώδιο.
14. Μπορεί να προκληθούν εγκαύματα σε περίπτωση που το καπάκι είναι ανοιχτό κατά τη λειτουργία. Προφυλαχθείτε από εγκαύματα που μπορεί να προκύψουν από τον ατμό.
15. Ορισμένα μέρη της συσκευής είναι ζεστά κατά την λειτουργία. Μην αγγίζετε με γυμνά χέρια. Χρησιμοποιείτε λαβές ή χερούλια.
16. Μην τοποθετείτε τη θερμή κανάτα είτε σε θερμές ή σε ψυχρές επιφάνειες.
17. Μην αφήνετε την συσκευή να λειτουργεί χωρίς νερό.
18. Ποτέ μην χρησιμοποιείτε τη συσκευή εάν η κανάτα παρουσιάζει οποιεσδήποτε ρωγμές ή αν το χερούλι της είναι σπασμένο. Χρησιμοποιήστε με προσοχή καθώς η κανάτα είναι πολύ εύθραυστη.
19. Βεβαιωθείτε ότι κατά την παρασκευή καφέ, η κανάτα είναι τοποθετημένη σωστά επάνω στη θερμαινόμενη επιφάνεια.

20. **ΠΡΟΕΙΔΟΠΟΙΗΣΗ:** Για να μειώσετε τον κίνδυνο ηλεκτροπληξίας, μην αφαιρείτε το κάτω κάλυμμα. Δεν υπάρχουν επιδιορθώσιμα εσωτερικά μέρη. Επισκευή της συσκευής θα πρέπει να γίνεται μόνο από εξειδικευμένο προσωπικό.
21. Η κανάτα είναι ειδικά σχεδιασμένη για αυτή την συσκευή. Μην τη χρησιμοποιείτε για άλλους σκοπούς.
22. Μη θέτετε σε λειτουργία τη συσκευή μέσα σε ντουλάπι.
23. Αυτή η συσκευή μπορεί να χρησιμοποιηθεί από παιδιά ηλικίας από 8 ετών και άνω και άτομα με μειωμένες σωματικές, αισθητηριακές ή διανοητικές ικανότητες ή έλλειψη εμπειρίας και γνώσης, εάν τους έχουν δοθεί επίβλεψη ή οδηγίες σχετικά με τη χρήση της συσκευής με ασφαλή τρόπο και κατανοούν τους εμπλεκόμενους κινδύνους. Ο καθαρισμός και η συντήρηση δεν πρέπει να γίνονται από παιδιά εκτός εάν είναι μεγαλύτερα των 8 ετών και κάτω από επίβλεψη. Κρατήστε τη συσκευή και το καλώδιό της μακριά από παιδιά ηλικίας κάτω των 8 ετών.
24. Τα παιδιά πρέπει να επιβλέπονται - σιγουρευτείτε πως δεν παίζουν με τη συσκευή.
25. Αυτή η συσκευή προορίζεται για οικιακή ή/και παρεμφερή χρήση όπως:
- Κουζίνες καταστημάτων, γραφεία, χώροι εργασίας
  - Εξοχικές κατοικίες
26. **Προειδοποίηση:** Πιθανός τραυματισμός από κακή χρήση.
27. Στην επιφάνεια του θερμαντικού στοιχείου θα υπάρχει υπολειπόμενη θερμότητα μετά τη χρήση.
28. Η συσκευή δεν πρέπει να χρησιμοποιείται εάν έχει πέσει, εάν υπάρχουν ορατά σημάδια βλάβης ή εάν έχει διαρροή.

## **ΠΡΟΕΙΔΟΠΟΙΗΣΗ: ΚΙΝΔΥΝΟΣ ΠΥΡΚΑΓΙΑΣ Ή ΗΛΕΚΤΡΟΠΛΗΞΙΑΣ**



Η αστραπή με το βέλος μέσα σε ένα ισόπλευρο τρίγωνο προειδοποιεί τον χρήστη για την παρουσία μη μονωμένης επικίνδυνης τάσης εντός του περιβλήματος του προϊόντος που μπορεί να είναι επαρκούς μεγέθους ώστε να αποτελεί κίνδυνο πυρκαγιάς ή ηλεκτροπληξίας σε ανθρώπους.



Το θαυμαστικό μέσα σε ένα ισόπλευρο τρίγωνο προειδοποιεί τον χρήστη για την παρουσία σημαντικών οδηγιών λειτουργίας και συντήρησης (σέρβις) στη βιβλιογραφία που συνοδεύει τη συσκευή.

1. Για να μειωθεί ο κίνδυνος ηλεκτροπληξίας, αυτό το βύσμα προορίζεται να εφαρμόζει στην πρίζα με ένα συγκεκριμένο τρόπο. Εάν δεν ταιριάζει, επικοινωνήστε με έναν εξειδικευμένο ηλεκτρολόγο. Μην επιχειρήσετε να τροποποιήσετε το βύσμα με κανέναν τρόπο.
2. Παρέχεται με τη συσκευή κοντό καλώδιο τροφοδοσίας για τη μείωση κινδύνων που μπορεί να προκύψουν από το να μπλέξετε ή να σκοντάψετε σε ένα μακρύτερο καλώδιο. Τα καλώδια προέκτασης μπορούν να χρησιμοποιηθούν μόνο εάν δίνεται προσοχή στη χρήση τους. Εάν χρησιμοποιείτε καλώδιο προέκτασης, η επισημασμένη ηλεκτρική ονομαστική τιμή του πρέπει να είναι τουλάχιστον τόσο μεγάλη όσο η ηλεκτρική ονομαστική τιμή της συσκευής και το μακρύτερο καλώδιο θα πρέπει να είναι τοποθετημένο έτσι ώστε να μην πέφτει πάνω από τον πάγκο ή την επιφάνεια του τραπεζιού όπου μπορεί να τραβηχτεί από παιδιά ή να σκοντάψει κάποιος.

## **ΣΗΜΑΝΤΙΚΕΣ ΟΔΗΓΙΕΣ ΑΠΟΣΥΣΚΕΥΑΣΙΑΣ**

1. Τοποθετήστε το κουτί σε μια μεγάλη επίπεδη επιφάνεια.
2. Απομακρύνετε το εγχειρίδιο χρήσης και οποιαδήποτε άλλη βιβλιογραφία.
3. Γυρίστε το κουτί έτσι ώστε η πίσω πλευρά της καφετιέρας να είναι προς τα κάτω και σύρετε την καφετιέρα από το κουτί.
4. Αφού αφαιρέσετε την καφετιέρα, απομακρύνετε το κουτί και αφαιρέστε τους δύο προστατευτικούς δίσκους από την άνω και κάτω πλευρά της συσκευής.
5. Πιάστε την κανάτα από το χερούλι, αφαιρέστε την από τη θερμαινόμενη βάση και βγάλτε την από τη σακούλα.
6. **Αφαιρέστε τη σακούλα από την καφετιέρα** και ανασηκώστε τη συσκευή για να απομακρύνετε τους υπόλοιπους δύο προστατευτικούς δίσκους. Σας προτείνουμε να αποθηκεύσετε όλα τα υλικά συσκευασίας σε περίπτωση μελλοντικής μεταφοράς της συσκευής. **Κρατήστε όλες τις πλαστικές σακούλες μακριά από παιδιά.**

## Μέρη της συσκευής:

---

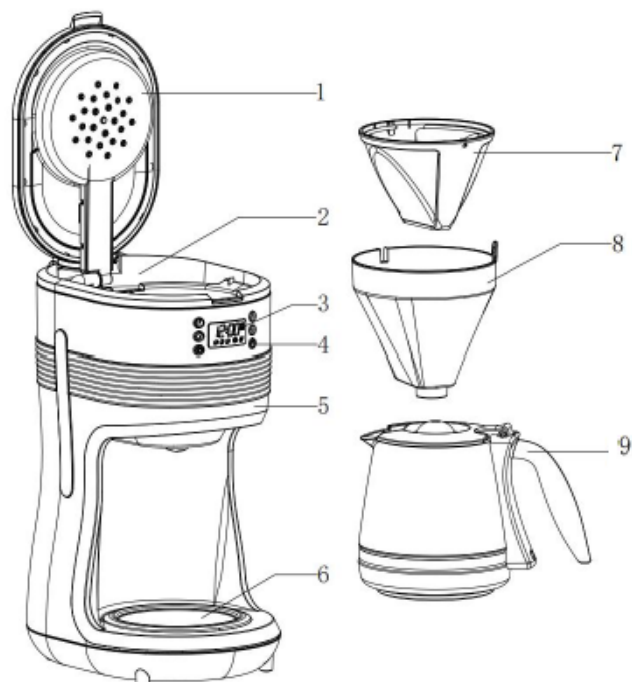

1. Εσωτερικό από καπάκι δοχείου νερού (με κεφαλή ψεκασμού)
2. Δοχείο νερού
3. Οθόνη λειτουργιών
4. Πλήκτρα χειρισμού
5. Σώμα συσκευής
6. Θερμαινόμενη πλάκα
7. Αφαιρούμενο φίλτρο
8. Βάση αφαιρούμενου φίλτρου
9. Γυάλινη κανάτα

## ΠΙΝΑΚΑΣ ΕΛΕΓΧΟΥ

---



Ρύθμιση ώρας



Πλήκτρο έντασης καφέ



Πλήκτρο καθαρισμού



Πλήκτρο μενού: επιλέξτε για επάνω ή αύξηση



Πλήκτρο μενού: επιλέξτε για κάτω ή μείωση



Πλήκτρο ON/OFF



Ένδειξη ρολογιού



Προγραμματισμένη εκκίνηση

Για προγραμματισμό εκκίνησης λειτουργίας σε εύρος 24 ωρών. Μπορείτε να προγραμματίσετε να γίνει εκκίνηση μετά από συγκεκριμένο χρόνο. Πιέστε παρατεταμένα το πλήκτρο 'Ρύθμιση ώρας' και θα εμφανιστεί το εικονίδιο της 'Προγραμματισμένης εκκίνησης'. Ρυθμίστε την απαιτούμενη έναρξη λειτουργίας, στην οθόνη εμφανίζεται αντίστροφη μέτρηση και μόλις ολοκληρωθεί, η καφετιέρα αρχίζει να λειτουργεί.

## Οδηγίες Λειτουργίας

---

### ΧΡΗΣΙΜΟΠΟΙΩΝΤΑΣ ΤΗ ΣΥΣΚΕΥΗ ΓΙΑ ΠΡΩΤΗ ΦΟΡΑ





Πριν φτιάξετε τον πρώτο σας καφέ θα πρέπει να λειτουργήσετε την καφετιέρα μία φορά μόνο με νερό (χωρίς καφέ).

### ΞΕΚΙΝΩΝΤΑΣ

1. Αφαιρέστε όλο τα υλικά συσκευασίας, τυχόν αυτοκόλλητα κ.ο.κ.
2. Πλύντε τα αφαιρούμενα εξαρτήματα όπως υποδεικνύεται στην ενότητα 'ΦΡΟΝΤΙΔΑ ΚΑΙ ΚΑΘΑΡΙΣΜΟΣ'.
3. Ρίξτε φρέσκο δροσερό νερό στο δοχείο νερού μέχρι την ένδειξη για 10 φλυτζάνια.
4. Τοποθετήστε το φίλτρο στη βάση του. Τοποθετήστε τη βάση του φίλτρου στην ειδική θήκη. Βεβαιωθείτε ότι η τοποθέτηση είναι σωστή.
5. Συνδέστε το καλώδιο στην πρίζα.
6. Λειτουργήστε την καφετιέρα μόνο με νερό, χωρίς να προσθέσετε καφέ. Συνιστάται να χρησιμοποιήσετε φιλτραρισμένο νερό.
7. Πετάξτε το νερό από την κανάτα.
8. Σβήστε την καφετιέρα, αποσυνδέστε από την πρίζα και αφήστε να κρυώσει.

## Οδηγίες λειτουργίας



### ΡΥΘΜΙΣΗ ΩΡΑΣ

1. Συνδέστε το καλώδιο στην πρίζα με το ρεύμα.
2. Η οθόνη του ψηφιακού ρολογιού αναβοσβήνει και εμφανίζει '12:00' και μπαίνει σε κατάσταση αναμονής.
3. Για αλλαγή της ώρας: Πιέστε  Κατόπιν πιέστε   έως ότου η σωστή ώρα εμφανιστεί.  
Πιέζοντας  μια φορά, ρυθμίζετε την ώρα. Πιέζοντας 2 φορές, ρυθμίζετε τα λεπτά.
4. Πιέζοντας παρατεταμένα το  προσθέτει ή μειώνει συνεχώς στον αριθμό/χρόνο που προτιμάτε.

**Σημείωση:** Εάν η συσκευή αποσυνδεθεί ή διακοπεί το ρεύμα έστω και στιγμιαία, μπορεί να χρειαστεί να γίνει επαναφορά της ρύθμισης της ώρας.

### ΡΥΘΜΙΣΗ ΕΝΤΑΣΗΣ ΚΑΦΕ



Συνδέστε το καλώδιο στην πρίζα με το ρεύμα. Πιέζοντας  η οθόνη ενδείξεων ανάβει και εμφανίζεται το εικονίδιο με τους 3 κόκκους. Τώρα επιλέγετε την ένταση του καφέ - κανονική, πιο έντονη ένταση ή πολύ έντονη ανάλογα με το γούστο σας. Πιέζοντας  μια φορά, η οθόνη δείχνει 1 κόκκο για κανονική ένταση, δύο φορές με 2 κόκκους για πιο έντονη ένταση, τρεις φορές με 3 κόκκους για πολύ έντονη ένταση καφέ.

Εφόσον έχετε επιλέξει την επιθυμητή ένταση του καφέ, πιέστε  για επιβεβαίωση της ρύθμισης. Αναβοσβήνει και ξεκινά τη λειτουργία παρασκευής καφέ.

**Σημείωση:** Κατά τη διάρκεια της λειτουργίας, δεν έχετε δυνατότητα να αλλάξετε την ένταση του καφέ, χρειάζεται μόνο να πιέσετε  για να επαναφέρετε την επιλογή σας. Όταν τελειώσετε, θα μπει η καφετιέρα σε κατάσταση 'διατήρησης θερμοκρασίας' για 30 λεπτά.

Η οθόνη θα εμφανίζει το εικονίδιο διατήρησης της θερμοκρασίας και το χρόνο διατήρησης της θερμοκρασίας.

## ΑΥΤΟΜΑΤΟΣ ΚΑΘΑΡΙΣΜΟΣ (AUTO CLEAN)

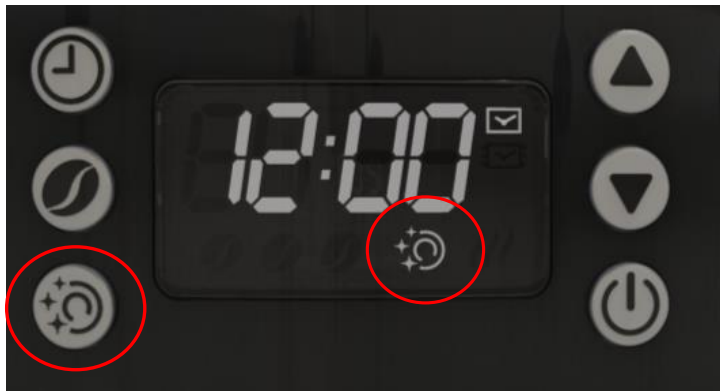



### **Αφαλάτωση με το σύστημα αυτόματου καθαρισμού**

Με την πάροδο του χρόνου, μπορεί να συσσωρευτούν άλατα ή υπολείμματα 'νιφάδων' από άλατα στην καφετιέρα σας. Τα άλατα είναι μη τοξικά, αλλά χωρίς επίβλεψη μπορεί να επηρεάσουν την απόδοση της καφετιέρας και να προκαλέσουν πρόωρη βλάβη. Η τακτική αφαλάτωση της καφετιέρας σας βοηθά στη διατήρηση της ποιότητας του καφέ καθώς και στη διάρκεια ζωής του θερμαντικού στοιχείου και άλλων εσωτερικών μερών που έρχονται σε επαφή με το νερό κατά τη διάρκεια της διαδικασίας παρασκευής του καφέ.

Για να κάνετε τη διαδικασία αφαλάτωσης όσο το δυνατόν πιο εύκολη, υπάρχει το σύστημα **Auto Clean**.

### **Πως να κάνετε τον αυτόματο καθαρισμό**

Ακολουθήστε τα παρακάτω απλά βήματα. Η συσκευή σας θα φροντίσει για τα υπόλοιπα.

1. Ανακατέψτε 6 φλιτζάνια λευκό ξύδι με 4 φλιτζάνια κρύο νερό στη γυάλινη κανάτα. Συνιστάται να χρησιμοποιήσετε φιλτραρισμένο νερό.
2. Μεταφέρετε το μείγμα στο δοχείο νερού.
3. Τοποθετήστε το φίλτρο στη βάση του φίλτρου, κατόπιν τη βάση φίλτρου στη θήκη του και κλείστε το κάλυμμα του δοχείου νερού.
4. Βεβαιωθείτε ότι το καπάκι της κανάτας είναι στη θέση του και τοποθετήστε την άδεια κανάτα στη θερμαινόμενη βάση.
5. Συνδέστε το καλώδιο στην πρίζα με το ρεύμα.
6. Πιέστε  για ενεργοποίηση του καθαρισμού; η ένδειξη “  ” εμφανίζεται στην οθόνη και ξεκινά η διαδικασία του καθαρισμού.
7. Όταν ολοκληρωθεί ο κύκλος αυτόματου καθαρισμού, η συσκευή μπαίνει αυτόματα σε κατάσταση αναμονής.
8. Τοποθετήστε φρέσκο νερό και λειτουργήστε τη συσκευή ακολουθώντας τις οδηγίες που δίνονται στην ενότητα 'ΞΕΚΙΝΩΝΤΑΣ' πριν παρασκευάσετε ξανά καφέ.



## **ΧΡΗΣΗ ΤΗΣ ΚΑΦΕΤΙΕΡΑΣ - ΠΑΡΑΣΚΕΥΗ ΚΑΦΕ**

1. Ανοίξτε το καπάκι του δοχείου νερού.
2. Γεμίστε το δοχείο νερού με την επιθυμητή ποσότητα νερού. Η ένδειξη στάθμης νερού (για 10 φλυτζάνια) ισούται με μια γεμάτη κανάτα καφέ. Μην γεμίζετε το δοχείο νερού πέρα από το μέγιστο της ένδειξης στάθμης νερού.

**Σημείωση:** Συνιστάται να χρησιμοποιείτε νερό πηγής ή φιλτραρισμένο νερό. Μην χρησιμοποιείτε αποσταγμένο νερό.

3. Τοποθετήστε το φίλτρο στην αποσπώμενη βάση.
4. Προσθέστε την επιθυμητή ποσότητα αλεσμένου καφέ και κλείστε το καπάκι.
5. Βεβαιωθείτε ότι το καπάκι της κανάτας έχει τοποθετηθεί σωστά και κλείστε το.

**Σημείωση:** Μπορεί να υπάρξει υπερχειλίση του καφέ εάν το καπάκι της κανάτας δεν έχει τοποθετηθεί σωστά.

6. Τοποθετήστε την κανάτα στη θερμαινόμενη βάση
7. Συνδέστε την καφετιέρα στην πρίζα.
8. Επιλέξτε την ένταση του καφέ που ταιριάζει στο προσωπικό σας γούστο.
9. Πιέστε  και η παρασκευή του καφέ ξεκινά.
10. Μόλις κρυώσει η καφετιέρα και τα υπολείμματα του καφέ, ανοίξτε προσεκτικά το καπάκι και πετάξτε τα χρησιμοποιημένα υπολείμματα. Κλείστε το κάλυμμα.
11. Η καφετιέρα θα διατηρήσει τον έτοιμο καφέ ζεστό ως 30 λεπτά και στη συνέχεια θα απενεργοποιηθεί αυτόματα.

**Σημείωση:** Για να απενεργοποιήσετε την καφετιέρα ανά πάσα στιγμή, πιέστε  Αποσυνδέστε από το ρεύμα όταν δε χρησιμοποιείτε τη συσκευή.

## **ΚΑΘΑΡΙΣΜΟΣ ΚΑΙ ΣΥΝΤΗΡΗΣΗ**

**Αυτό το προϊόν δεν περιέχει επιδιορθώσιμα μέρη/εξαρτήματα. Απευθυνθείτε για σέρβις σε εξειδικευμένο τεχνικό προσωπικό. Βεβαιωθείτε ότι η συσκευή είναι αποσυνδεδεμένη από το ρεύμα και έχει κρυώσει.**

1. Ανοίξτε το κάλυμμα.
2. Για να αφαιρέσετε τη βάση του φίλτρου, πιάστε τη λαβή και ανασηκώστε ευθεία. Πετάξτε τα υπολείμματα (κατακάθια) του καφέ.
3. Πλύνετε τη βάση του φίλτρου, την κανάτα και το καπάκι της κανάτας στην επάνω σχάρα του πλυντηρίου πιάτων ή πλύνετε στο χέρι με ζεστό νερό και σαπούνι.
4. Σκουπίστε την εξωτερική επιφάνεια, τον πίνακα ελέγχου και τη θερμαινόμενη βάση με ένα μαλακό, υγρό πανί. Μην χρησιμοποιείτε λειαντικά καθαριστικά. Μην βυθίζετε ποτέ την καφετιέρα σε νερό.
5. Για να καθαρίσετε το εσωτερικό του καλύμματος ανοίξτε το κάλυμμα, αφήστε το στην ανοιχτή θέση και σκουπίστε τις επιφάνειες με ένα υγρό πανί.

## **ΤΕΧΝΙΚΕΣ ΠΡΟΔΙΑΓΡΑΦΕΣ:**

Μοντέλα: R20841CMC / R20842CMG / R20843CMR / R20845CMK

Τάση ρεύματος: 220-240V~ Ισχύς: 900-1100W Συχνότητα ρεύματος: 50-60Hz

## ΣΗΜΕΙΩΣΗ ΓΙΑ ΤΗΝ ΑΝΑΚΥΚΛΩΣΗ



Το προϊόν που αγοράσατε έχει σχεδιαστεί και κατασκευαστεί με υλικά υψηλών προδιαγραφών και εξαρτήματα που μπορούν να ανακυκλωθούν και να ξαναχρησιμοποιηθούν. Το σύμβολο υποδεικνύει ότι οι ηλεκτρικές και ηλεκτρονικές συσκευές, στο τέλος της ζωής τους, θα πρέπει να μεταφέρονται σε ειδικούς χώρους απορριμμάτων, ξεχωριστά από τα σκουπίδια του σπιτιού σας.

Παρακαλούμε, ρωτήστε τον τοπικό σας δήμο για τον χώρο απόρριψης ηλεκτρικών και ηλεκτρονικών συσκευών ή για τοποθεσία απόρριψης συσκευών προς ανακύκλωση.

Στις χώρες της Ευρωπαϊκής Ένωσης, υπάρχουν σημεία συγκέντρωσης χρησιμοποιημένων ηλεκτρικών και ηλεκτρονικών συσκευών.

Παρακαλούμε, βοηθήστε μας να προστατέψουμε το περιβάλλον που ζούμε!

## ΔΗΛΩΣΗ ΣΥΜΜΟΡΦΩΣΗΣ

Με την παρούσα, η Αμοιρίδης-Σαββίδης Α.Ε., δηλώνει ότι η παρούσα συσκευή συμμορφώνεται προς τις ουσιώδεις απαιτήσεις και τις λοιπές διατάξεις των παρακάτω οδηγιών:

EMC-Directive: 14 / 30 / EU

Low Voltage Directive: 14/ 35 / EU

ErP Directive 09 / 125 / EC

CE Marking: 93 / 68 / EEC

RoHS Directive: 11 / 65 / EU & 15 / 863 / EU

Αντίγραφο της Δήλωσης Συμμόρφωσης υπάρχει στο

[www.morris.gr](http://www.morris.gr)



## **ΑΠΟΚΛΕΙΣΤΙΚΟΣ ΑΝΤΙΠΡΟΣΩΠΟΣ**

Αμοιρίδης – Σαββίδης Α.Ε.

17<sup>ης</sup> Νοεμβρίου 87<sup>Α</sup> – ΤΚ 55534 – Πυλαία – Θεσσαλονίκη

Τηλ: 2310 944944, Fax: 2310 944940

[www.amiridis-savvidis.gr](http://www.amiridis-savvidis.gr)