

Rohnson[®]

ΟΔΗΓΙΕΣ ΧΡΗΣΗΣ

ΕΠΙΤΡΑΠΕΖΙΟΣ ΑΝΕΜΙΣΤΗΡΑΣ 30εκ. R-8361

AC220V-240V / 50Hz 35W



ΠΡΙΝ ΘΕΣΕΤΕ ΣΕ ΛΕΙΤΟΥΡΓΙΑ ΤΗ ΣΥΣΚΕΥΗ, ΔΙΑΒΑΣΤΕ, ΚΑΤΑΝΟΗΣΤΕ ΚΑΙ ΑΚΟΛΟΥΘΗΣΤΕ ΤΙΣ ΠΑΡΑΚΑΤΩ ΟΔΗΓΙΕΣ.

ΠΡΙΝ ΤΗΝ ΠΡΩΤΗ ΧΡΗΣΗ

Γενικές οδηγίες ασφαλείας

Διαβάστε προσεκτικά αυτό το εγχειρίδιο οδηγιών πριν χρησιμοποιήσετε τη συσκευή και αποθηκεύστε το για μελλοντική αναφορά και εάν είναι απαραίτητο μεταβιβάστε το σε τρίτους.

ΠΡΟΕΙΔΟΠΟΙΗΣΗ:

Όταν χρησιμοποιείτε ηλεκτρικές συσκευές, θα πρέπει να τηρούνται οι παρακάτω οδηγίες ασφαλείας για να μειωθεί ο κίνδυνος πυρκαγιάς.

Να χειρίζεστε προσεκτικά το μοτέρ, τα πλαστικά πτερύγια του ανεμιστήρα και τα άλλα εξαρτήματα του ανεμιστήρα κατά τη συναρμολόγηση ή την αποσυναρμολόγηση τους, για να αποφύγετε τραυματισμό και/ή ζημιά.

- 1) Αυτό το προϊόν προορίζεται για γενική οικιακή χρήση. Μη χρησιμοποιείτε το προϊόν για οποιονδήποτε άλλο σκοπό.
- 2) Κρατήστε το προϊόν μακριά από παιδιά και κατοικίδια. Το προϊόν δεν προορίζεται για χρήση από παιδιά.
- 3) Μην αφήνετε το προϊόν χωρίς επίβλεψη ενώ είναι σε χρήση, ειδικά όταν υπάρχουν παιδιά.
- 4) Αποσυνδέετε πάντα το προϊόν από την πρίζα όταν δεν το χρησιμοποιείτε.
- 5) Να λειτουργείτε πάντα το προϊόν σε σταθερή και επίπεδη επιφάνεια για να αποφύγετε την ανατροπή του.
- 6) Μην κρεμάτε ή τοποθετείτε στον τοίχο το προϊόν.
- 7) Μην τοποθετείτε το προϊόν σε εξωτερικό χώρο ή κοντά σε ανοιχτό παράθυρο. Η βροχή, το χιόνι και άλλα καιρικά φαινόμενα μπορεί να προκαλέσουν ηλεκτροπληξία.
- 8) Κρατήστε το καλώδιο ρεύματος και το προϊόν μακριά από θερμαινόμενες επιφάνειες.
- 9) Αποσυνδέετε πάντα το προϊόν από την πρίζα όταν το καθαρίζετε.
- 10) Μην συνδέετε/αποσυνδέετε το προϊόν στην/από την πρίζα ενώ έχετε βρεγμένα χέρια.
- 11) Μην εισάγετε ποτέ τα δάχτυλα ή οποιοδήποτε άλλο αντικείμενο μέσα από τις προστατευτικές σχάρες του ανεμιστήρα.
- 12) Ποτέ μην εισάγετε αντικείμενα σε οποιοδήποτε άνοιγμα του προϊόντος.
- 13) Μην επιχειρήσετε να ανοίξετε οποιοδήποτε μέρος του περιβλήματος του κινητήρα, καθώς μπορεί να υπάρχει κίνδυνος ηλεκτροπληξίας.
- 14) Μη χρησιμοποιείτε ποτέ το προϊόν χωρίς τα προστατευτικά του ανεμιστήρα στη θέση τους, καθώς μπορεί να προκληθεί σοβαρός τραυματισμός.
- 15) Μην αφήνετε το καλώδιο τροφοδοσίας να κρέμεται (δηλαδή πάνω από την άκρη ενός τραπεζιού ή πάγκου) όπου μπορεί κάποιος να σκοντάψει ή να το τραβήξει.
- 16) Μη χρησιμοποιείτε το προϊόν εάν το καλώδιο ρεύματος είναι κομμένο, κατεστραμμένο ή εάν τα καλώδια είναι εκτεθειμένα.
- 17) Μην βυθίζετε και μην εκθέτετε το περίβλημα του κινητήρα, το καλώδιο τροφοδοσίας ή το φως σε νερό ή άλλα υγρά.
- 18) Αποσυνδέστε το φως (μην τραβάτε το καλώδιο ρεύματος) από την πρίζα.

- 19) Μην ασκείτε πίεση στο καλώδιο τροφοδοσίας όπου συνδέεται με το προϊόν, καθώς το καλώδιο τροφοδοσίας μπορεί να αλλοιωθεί και να σπάσει.
- 20) Μην χρησιμοποιείτε το προϊόν εάν το καλώδιο ή το φως, έχει φθαρθεί ή έχει καταστραφεί. Αυτό το προϊόν δεν έχει ανταλλακτικά που μπορούν να επισκευαστούν από το χρήστη. Μην επιχειρήσετε να εξετάσετε ή να επισκευάσετε μόνοι σας αυτό το προϊόν. Πηγαίστε σε εξειδικευμένο σέρβις.
- 21) Αυτό το προϊόν προορίζεται μόνο για εσωτερική, μη εμπορική, μη βιομηχανική, οικιακή χρήση. Μην χρησιμοποιείτε σε εξωτερικούς χώρους.
- 22) Αυτή η συσκευή δεν προορίζεται για χρήση από άτομα (συμπεριλαμβανομένων παιδιών) με μειωμένες σωματικές, αισθητηριακές ή διανοητικές ικανότητες ή έλλειψη εμπειρίας και γνώσης, εκτός εάν τους έχει δοθεί επίβλεψη ή οδηγίες σχετικά με τη χρήση της συσκευής από άτομο υπεύθυνο για την ασφάλειά τους .
- 23) Τα παιδιά πρέπει να επιβλέπονται ώστε να διασφαλίζεται ότι δεν παίζουν με τη συσκευή.

Μέρη συσκευής

1. Μπροστινό πλέγμα
2. Παξιμάδι ασφάλισης φτερωτής
3. Φτερωτή
4. Παξιμάδι ασφάλισης πίσω πλέγματος
5. Πίσω πλέγμα
6. Άξονας μοτέρ
7. Μπροστινό κάλυμμα μοτέρ
8. Κάλυμμα μοτέρ
9. Κουμπί περιστροφής
10. Υποδοχή βίδας
11. Βίδα στερέωσης μπροστινού και πίσω πλέγματος
12. Στήριγμα μοτέρ
13. Μπουτόν ταχυτήτων
14. Βάση
15. Βίδα βάσης

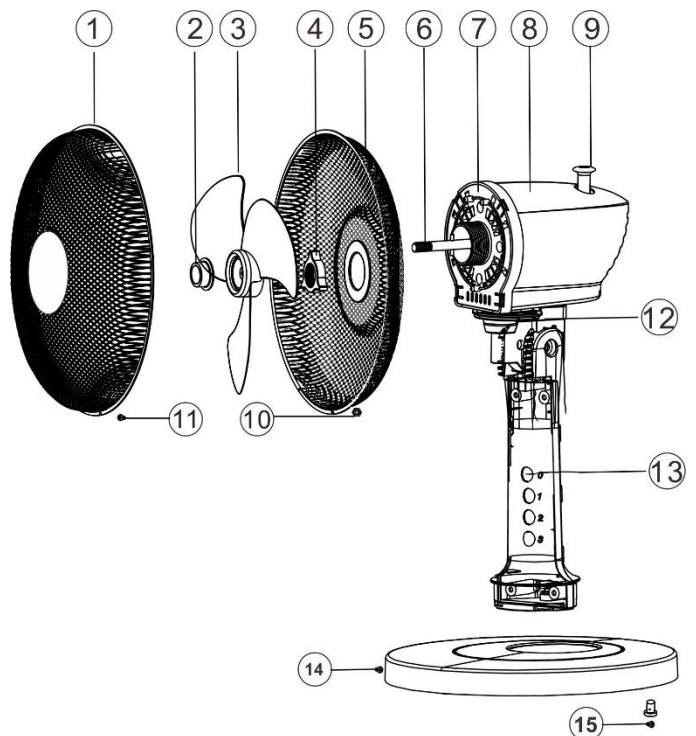

ΣΥΝΑΡΜΟΛΟΓΗΣΗ ΤΟΥ ΑΝΕΜΙΣΤΗΡΑ

1. Βγάλτε όλα τα εξαρτήματα της συσκευής από τη συσκευασία
2. Πάρτε το κύριο σώμα (13) και τοποθετήστε το στη βάση (14). ~~και βιδώστε το με τη βίδα βάσης (15)~~
3. Πάρτε το πίσω πλέγμα(5), τοποθετήστε το στο μοτέρ (6) και στερεώστε το με το παξιμάδι ασφάλισης του πίσω πλέγματος (4)
4. Πάρτε τη φτερωτή (3), τοποθετήστε τη στον άξονα μοτέρ (6) και στερεώστε τη με το παξιμάδι ασφάλισης της φτερωτής (2)
5. Πάρτε το μπροστινό πλέγμα (1), βάλτε το να ταιριάζει με το πίσω πλέγμα (5). Και στερεώνεται με τη βίδα στερέωσης μπροστινού και πίσω πλέγματος (11) και το παξιμάδι (10)

Ενεργοποίηση / Απενεργοποίηση και έλεγχος ταχύτητας

Η ενεργοποίηση / απενεργοποίηση της συσκευής και ο έλεγχος ταχύτητας ρυθμίζονται τα κουμπιά στο κύριο σώμα της συσκευής.

- 0- Η συσκευή είναι απενεργοποιημένη
- 1- Η συσκευή λειτουργεί σε χαμηλή ταχύτητα
- 2- Η συσκευή λειτουργεί στη μεσαία ταχύτητα
- 3- Η συσκευή λειτουργεί στην υψηλή ταχύτητα

Ρύθμιση περιστροφικής κίνησης

Πιέστε το μπουτόν περιστροφής για να ενεργοποιήσετε τη λειτουργία περιστροφικής κίνησης, τραβήξτε το μπουτόν προς τα πάνω για να σταματήσετε τη λειτουργία περιστροφής (εικ.7)

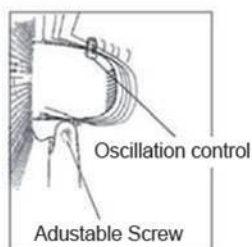

Καθαρισμός

Πριν καθαρίσετε τη συσκευή αποσυνδέετε πάντα το φως από τη πρίζα.

- Η συσκευή, το καλώδιο ρεύματος και το φως τροφοδοσίας δεν πρέπει να βυθίζονται σε νερό ή άλλα υγρά όταν τα καθαρίζετε. Καθαρίστε τα με ένα στεγνό πανί.

- Εάν η συσκευή είναι πολύ βρώμικη, μπορείτε να καθαρίσετε το εξωτερικό της συσκευής προσεκτικά με ένα υγρό πανί και στη συνέχεια με ένα στεγνό πανί προσεκτικά. Βεβαιωθείτε ότι δεν εισχωρεί υγρασία στο εσωτερικό της συσκευής.
- Μη χρησιμοποιείτε σκληρά καθαριστικά, βούρτσες από χάλυβα, σκόνη καθαρισμού ή άλλα σκληρά αντικείμενα για να καθαρίσετε τη συσκευή, καθώς αυτά μπορεί να προκαλέσουν γρατσουνιές στις επιφάνειες.
- Καθαρίζετε τη συσκευή τακτικά.
- Μην χρησιμοποιείτε ποτέ διαλυτές, βενζίνη ή καθαριστικά με βάση το λάδι, καθώς αυτά μπορεί να προκαλέσουν ζημιά στο περίβλημα.
- Σφίξτε ξανά τακτικά τις ορατές βιδωτές συνδέσεις της συσκευής για να βεβαιωθείτε ότι η συσκευή λειτουργεί σωστά.



ΠΡΟΕΙΔΟΠΟΙΗΣΕΙΣ ΓΙΑ ΤΗ ΣΩΣΤΗ ΔΙΑΘΕΣΗ ΤΟΥ ΠΡΟΪΟΝΤΟΣ ΣΥΜΦΩΝΑ ΜΕ ΤΗΝ ΕΥΡΩΠΑΪΚΗ ΟΔΗΓΙΑ 2002/96/ΕΚ

Στο τέλος της ωφέλιμης ζωής του, το προϊόν δεν πρέπει να διατίθεται με τα αστικά απορρίμματα.

Μπορεί να διατεθεί σε ειδικά κέντρα διαφοροποιημένης συλλογής που ορίζουν οι δημοτικές αρχές, ή στις αντιπροσωπεύσεις που παρέχουν αυτήν την υπηρεσία. Η διαφοροποιημένη διάθεση μίας ηλεκτρικής συσκευής επιτρέπει την αποφυγή πιθανών αρνητικών συνεπειών για το περιβάλλον και την υγεία από την ακατάλληλη διάθεση καθώς και την ανακύκλωση υλικών από τα οποία αποτελείται ώστε να επιτυγχάνεται σημαντική εξοικονόμηση ενέργειας και πόρων. Για την επισήμανση της υποχρεωτικής χωριστής διάθεσης, το προϊόν φέρει το σήμα του διαγραμμένου τροχοφόρου κάδου απορριμμάτων.