

# *Rohinson*<sup>®</sup>

## Ανεμιστήρας & καθαριστής αέρα

Μοντέλο: R-8100

### Οδηγίες χρήσης



\*\* Σαρώστε με το τηλέφωνό σας ή τον αναγνώστη QR για να μάθετε περισσότερα για τη συσκευή σας

Διαβάστε τις οδηγίες χρήσης προσεκτικά πριν συναρμολογήσετε ή θέσετε σε λειτουργία τη συσκευή και κρατήστε τις για μελλοντική αναφορά.

---

## ΠΡΟΕΙΔΟΠΟΙΗΣΗ ΑΣΦΑΛΕΙΑΣ

1. Για να αποφύγετε πυρκαγιά, ηλεκτροπληξία και τραυματισμό, πρέπει να πληροίτε τις ακόλουθες απαιτήσεις.
2. Διαφορετικά, ακολουθήστε τους αντίστοιχους εθνικούς και τοπικούς κανονισμούς ηλεκτρικής ενέργειας.
3. Αυτή η συσκευή μπορεί να χρησιμοποιηθεί από παιδιά ηλικίας από 8 ετών και άνω και άτομα με μειωμένες σωματικές, αισθητηριακές ή διανοητικές ικανότητες ή έλλειψη εμπειρίας και γνώσης, μόνο με επίβλεψη ή μόνο εάν τους έχουν δοθεί οδηγίες σχετικά με τη χρήση της συσκευής με ασφαλή τρόπο και κατανοήσουν τους κινδύνους που εμπεριέχονται.
4. Τα παιδιά δεν πρέπει να παίζουν με τη συσκευή.
5. Ο καθαρισμός και η συντήρηση δεν πρέπει να γίνονται από παιδιά χωρίς επίβλεψη.
6. Εάν το καλώδιο τροφοδοσίας είναι κατεστραμμένο, πρέπει να αντικατασταθεί από τον κατασκευαστή, τον αντιπρόσωπο σέρβις του ή από παρόμοια ειδικευμένα άτομα για την αποφυγή κινδύνου.
7. Χρησιμοποιήστε ξεχωριστή πρίζα ανάλογα με το ρεύμα / την τάση του ανεμιστήρα.
8. Μη χρησιμοποιείτε πρίζα πολλαπλών χρήσεων για ταυτόχρονη χρήση με άλλες ηλεκτρικές συσκευές.
9. Εάν ο ανεμιστήρας δεν λειτουργεί λόγω κατεστραμμένου καλωδίου ρεύματος, κλείστε την τροφοδοσία και ζητήστε επισκευή από ειδικευμένο άτομο.
10. Μην μετακινείτε τον ανεμιστήρα όταν βγάζετε το φιν από την πρίζα.
11. Μην τραβάτε το φιν από το καλώδιο. Τραβήξτε το φιν και μην πιάνετε το καλώδιο.
12. Μη λειτουργείτε τον ανεμιστήρα με κατεστραμμένο καλώδιο ή βύσμα. Επικοινωνήστε με το τμήμα εξυπηρέτησης πελατών για να αντικαταστήσετε ή να επισκευάσετε το καλώδιο.
13. Μην τεντώνετε το καλώδιο. Κρατήστε το καλώδιο μακριά από την πηγή θερμότητας.
14. Μην περνάτε το καλώδιο κάτω από χαλιά, μην το καλύπτετε με μοκέτες ή παρόμοια καλύμματα. Περάστε το καλώδιο έξω από την περιοχή κυκλοφορίας για να μην σκοντάψετε στο καλώδιο.
15. Απενεργοποιήστε τη συσκευή πριν τραβήξετε το φιν. Βγάλτε το φιν από την πρίζα εάν δεν πρόκειται να χρησιμοποιήσετε τη συσκευή για μεγάλο χρονικό διάστημα.
16. Μην τοποθετείτε αντικείμενα στην είσοδο ή την έξοδο αέρα. Βεβαιωθείτε ότι τα ανοίγματα εξαερισμού είναι απαλλαγμένα από σκόνη, χνούδια, τρίχες και άλλα εμπόδια που θα μπορούσαν να επηρεάσουν τη ροή του αέρα.
17. Ο ανεμιστήρας πρέπει να τοποθετείται στεγνός σε οριζόντια επιφάνεια και δεν πρέπει να βρίσκεται κοντά σε πηγές θερμότητας, διαβρωτικό αέρα και υγρασία. Ο ανεμιστήρας θα πρέπει να διατηρείται σε απόσταση 150 mm για να διασφαλιστεί η καλή κυκλοφορία του αέρα.
18. Μη χρησιμοποιείτε τον ανεμιστήρα σε εξωτερικούς χώρους ή σε βρεγμένη επιφάνεια.

19. Μην βυθίζετε τον ανεμιστήρα, το καλώδιο ρεύματος ή την πρίζα στο νερό ή άλλα υγρά για να αποφύγετε τον κίνδυνο. Η χρήση καλωδίου επέκτασης δεν συνιστάται εκτός εάν έχει ελεγχθεί από εξειδικευμένο άτομο.

20. Μην χρησιμοποιείτε καθαριστικό αέρα ή παρόμοιο προϊόν ακριβώς δίπλα στον ανεμιστήρα.

21. Μην χρησιμοποιείτε καθαριστικά ή λιπαντικά για αυτόν τον ανεμιστήρα και βγάλτε το φως από την πρίζα πριν τον καθαρισμό, τη μεταφορά και το σέρβις της συσκευής.

## ΧΑΡΑΚΤΗΡΗΣΤΙΚΑ

- Μοντέλο: PB-F12
- Ανεμιστήρας: DC 24V , 35W, 1,5A
- Είσοδος αντάπτορα: 100-240V~, 50/60Hz
- Έξοδος αντάπτορα: DC 24V , 35W
- Διαστάσεις προϊόντος: 235x235x810mm

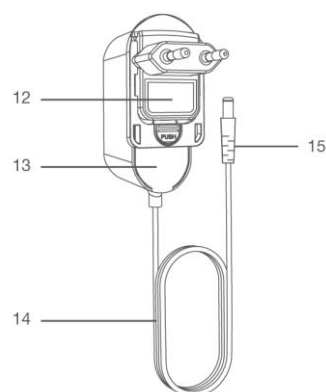

## ΜΕΡΗ ΣΥΣΚΕΥΗΣ

Το κύριο σώμα:

1. Αεραγωγός
2. Έξοδος αέρα
3. Οθόνη LED
4. Επάνω κάλυμμα
5. Είσοδος αέρα
6. Βάση
7. Αεραγωγός
8. Επάνω κάλυμμα
9. Είσοδος αέρα
10. Σώμα
11. Υποδοχή για φορτιστή

Ο φορτιστής:

12. Αφαιρούμενο πάνελ
13. Πλαστικό σύνδεσης
14. Κύριο Σώμα καλωδίου
15. Καλώδιο

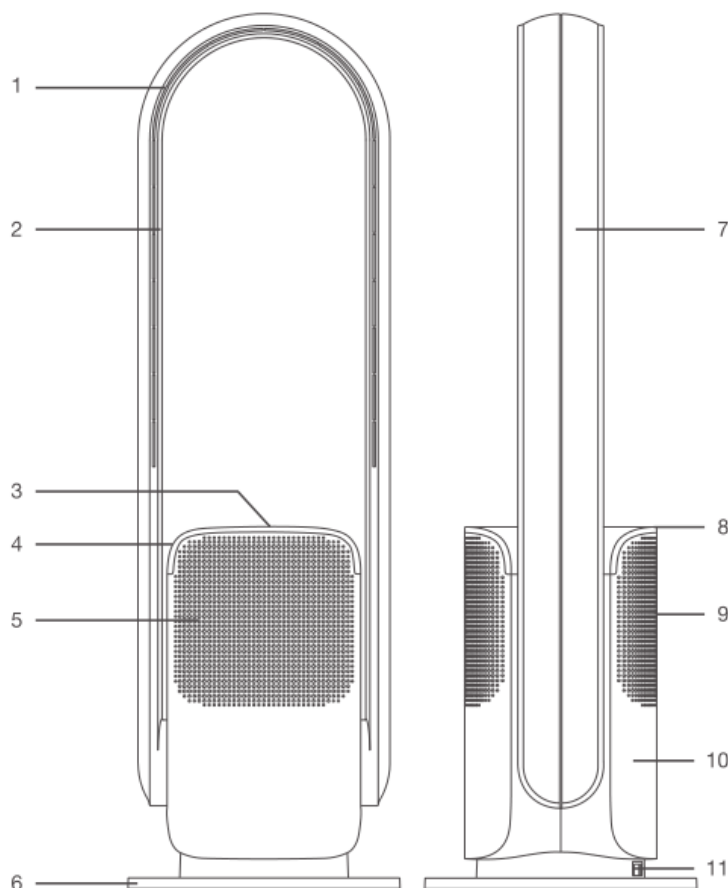

## ΤΟΠΟΘΕΣΙΑ

1. Τοποθετήστε αυτό το προϊόν σε επίπεδη επιφάνεια. Αποφύγετε να το βάζετε σε ασταθή επιφάνεια (όπως κεκλιμένη ή μαλακή επιφάνεια) για να μην πέσει. Μην το χρησιμοποιείτε σε ζεστούς και υγρούς χώρους (όπως μπάνιο και κουζίνα).
2. Αποφύγετε να μπλοκάρετε την είσοδο και την έξοδο αέρα όταν το προϊόν χρησιμοποιείται. Κρατήστε το προϊόν μακριά από κουρτίνες, έτσι ώστε να μην μπλοκάρουν την είσοδο/έξοδο και να εμποδίσουν τη σωστή λειτουργία του προϊόντος.
3. ΜΗΝ τοποθετείτε αντικείμενα σε απόσταση 1 μέτρου μπροστά από την έξοδο αέρα για να διασφαλίσετε ότι η ροή του αέρα δεν θα μειωθεί.

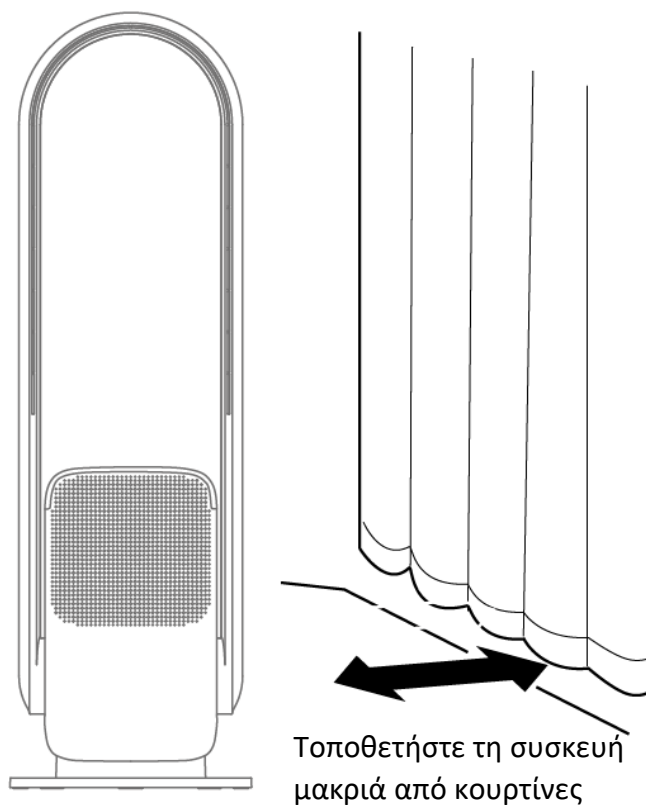

## ΑΝΤΙΚΑΤΑΣΤΑΣΗ ΜΠΑΤΑΡΙΑΣ

1. Αφαιρέστε τη ταινία πριν χρησιμοποιήσετε το τηλεχειριστήριο.
2. Μέθοδος αντικατάστασης μπαταρίας: όπως φαίνεται στην εικόνα. Παρακαλούμε σημειώστε την κατεύθυνση της μπαταρίας.

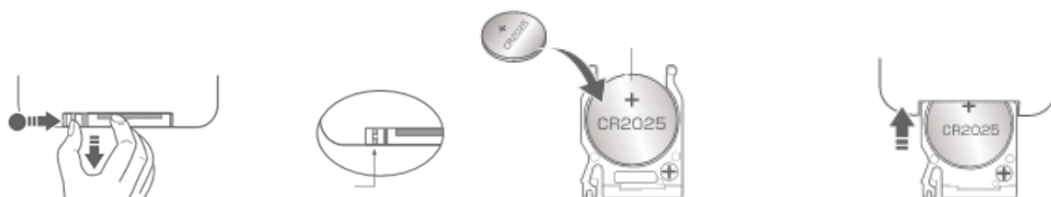

### Προσοχή:

1. Εάν το τηλεχειριστήριο δεν χρησιμοποιηθεί για παρατεταμένο χρονικό διάστημα, αφαιρέστε την μπαταρία.
2. Αυτή η μπαταρία δεν είναι επαναφορτιζόμενη. ΜΗΝ επαναφορτίζετε την μπαταρία.
3. Το τηλεχειριστήριο και η μπαταρία δεν είναι παιχνίδια. Παρακαλούμε κρατήστε τα μακριά από παιδιά.
4. Εάν κατά λάθος καταπιείτε την μπαταρία, ζητήστε αμέσως ιατρική βοήθεια.

### ΛΕΙΤΟΥΡΓΙΑ

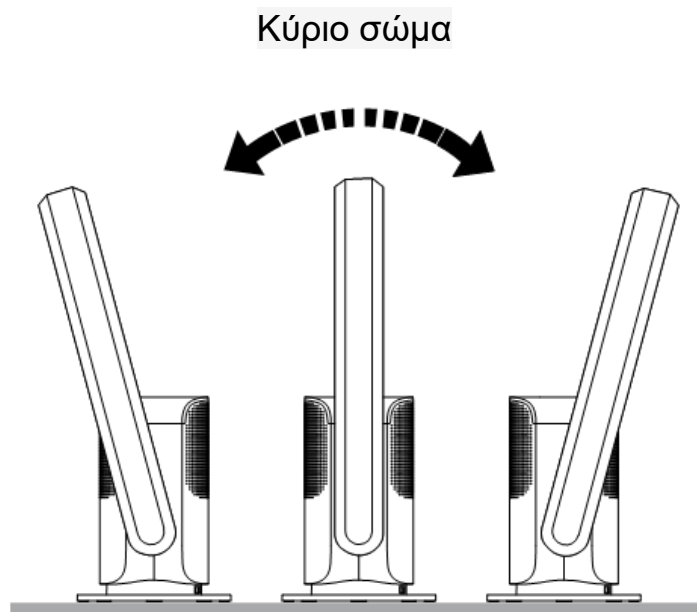

### Ρύθμιση γωνίας αεραγωγού

Πριν ρυθμίσετε τη γωνία του αεραγωγού, βεβαιωθείτε ότι το προϊόν είναι απενεργοποιημένο. Κρατήστε

σώμα του προϊόντος με το ένα χέρι και ρυθμίστε τον αεραγωγό 15° προς τα εμπρός ή προς τα πίσω.

Ενεργοποιήστε και απενεργοποιήστε

1. Συνδέστε στην πηγή τροφοδοσίας και το προϊόν θα μπει σε κατάσταση αναμονής.

2. Πατήστε On/Off,  ο βομβητής θα ηχήσει μία φορά και το προϊόν θα αρχίσει να λειτουργεί.







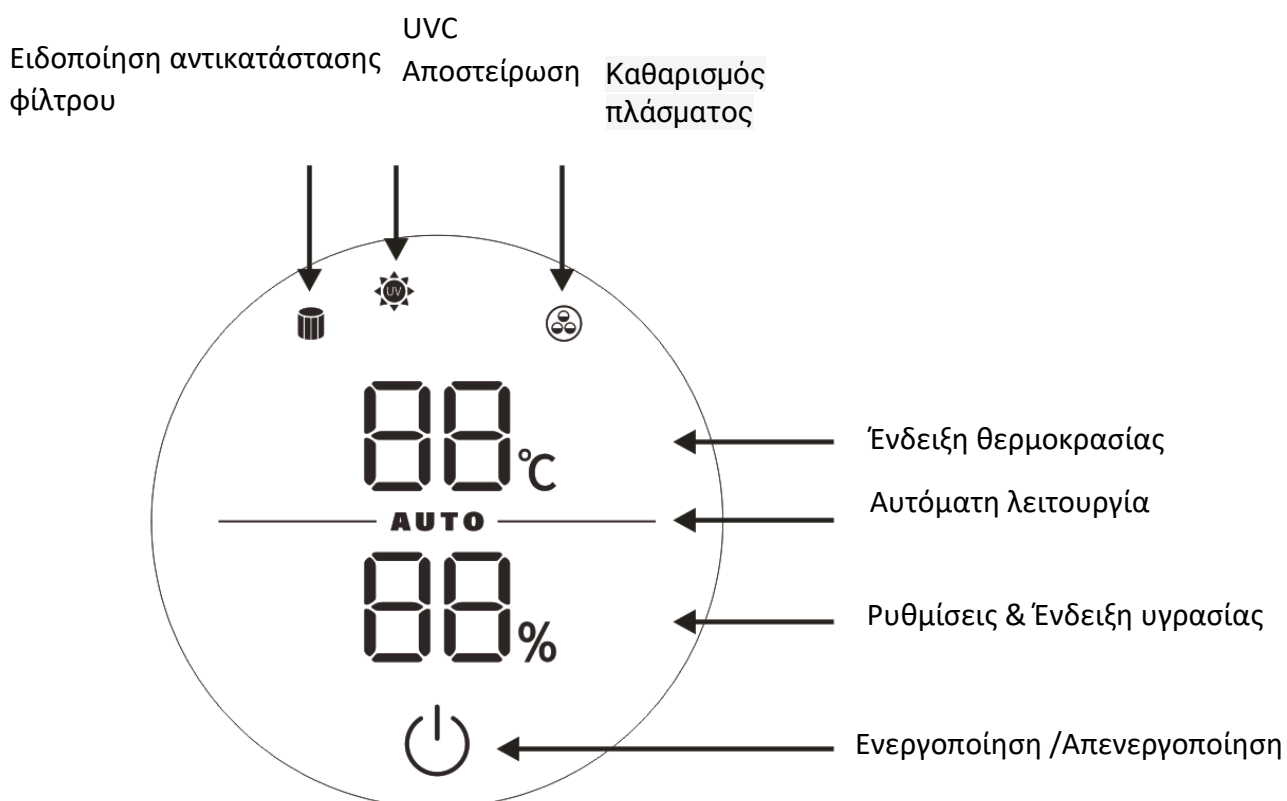

3. Πατήστε On/Off,  επανειλημμένα για να ρυθμίσετε την ένταση του αέρα.





4. Για να απενεργοποιήσετε το προϊόν, πατήστε On/Off  για 2 δευτερόλεπτα. Ο βομβητής θα ηχήσει δύο φορές και το προϊόν θα σβήσει.

## Οθόνη LED



## Εικονίδια Οθόνης LED

| Εικονίδια   | Περιγραφή  |
|---|--|
|  | <p>On/Off Κουμπί</p> <ul style="list-style-type: none"> <li>• Πατήστε  για να ενεργοποιήσετε το προϊόν.</li> <li>• Πατήστε  επανειλημμένα για να ρυθμίσετε την ένταση του αέρα.</li> <li>• Πατήστε  1 δευτερόλεπτο για να ενεργοποιήσετε και να απενεργοποιήσετε την ταλάντωση.</li> <li>• Πατήστε  2 δευτερόλεπτα για να απενεργοποιήσετε το προϊόν.</li> </ul> |
|  | <p>Ένδειξη ειδοποίησης αντικατάστασης φίλτρου</p> <p>Μετά από συνολικά 2100 ώρες λειτουργίας,  , θα ανάψει, υποδεικνύοντας ότι το φίλτρο πρέπει να αντικατασταθεί.</p> <p>Μετά την αντικατάσταση του φίλτρου, πατήστε  στο τηλεχειριστήριο για 5 δευτερόλεπτα,  και το προϊόν θα εισέλθει σε έναν νέο κύκλο 2100 ωρών.</p>   |

|   |   |
|---|---|
|  | <p>UV-C Δείκτης απολύμανσης<br/>Όταν η λειτουργία απολύμανσης UV-C είναι ενεργοποιημένη μέσω του τηλεχειριστηρίου,  θα ανάψει. Το UV-C θα απενεργοποιηθεί αυτόματα μετά από 1 ώρα.</p> |
|  | <p>Δείκτης καθαρισμού πλάσματος<br/>Όταν ο καθαρισμός πλάσματος είναι ενεργοποιημένος μέσω του τηλεχειριστηρίου,  θα ανάψει.</p>   |
| <p><b>AUTO</b></p>  | <p>Αυτόματη λειτουργία: Εάν η συσκευή βρίσκεται σε αυτόματη λειτουργία, αυτή η ένδειξη θα ανάψει</p>  |
| <p><b>88°C</b></p>  | <p>Ένδειξη θερμοκρασίας<br/>Η δροσερή λειτουργία αέρα, θα ανάψει.</p>   |
| <p><b>88%</b></p>   | <p>Ρυθμίσεις &amp; Οθόνη υγρασίας<br/>Αυτή η ένδειξη υποδεικνύει την τρέχουσα ρύθμιση και το επίπεδο υγρασίας.</p>  |





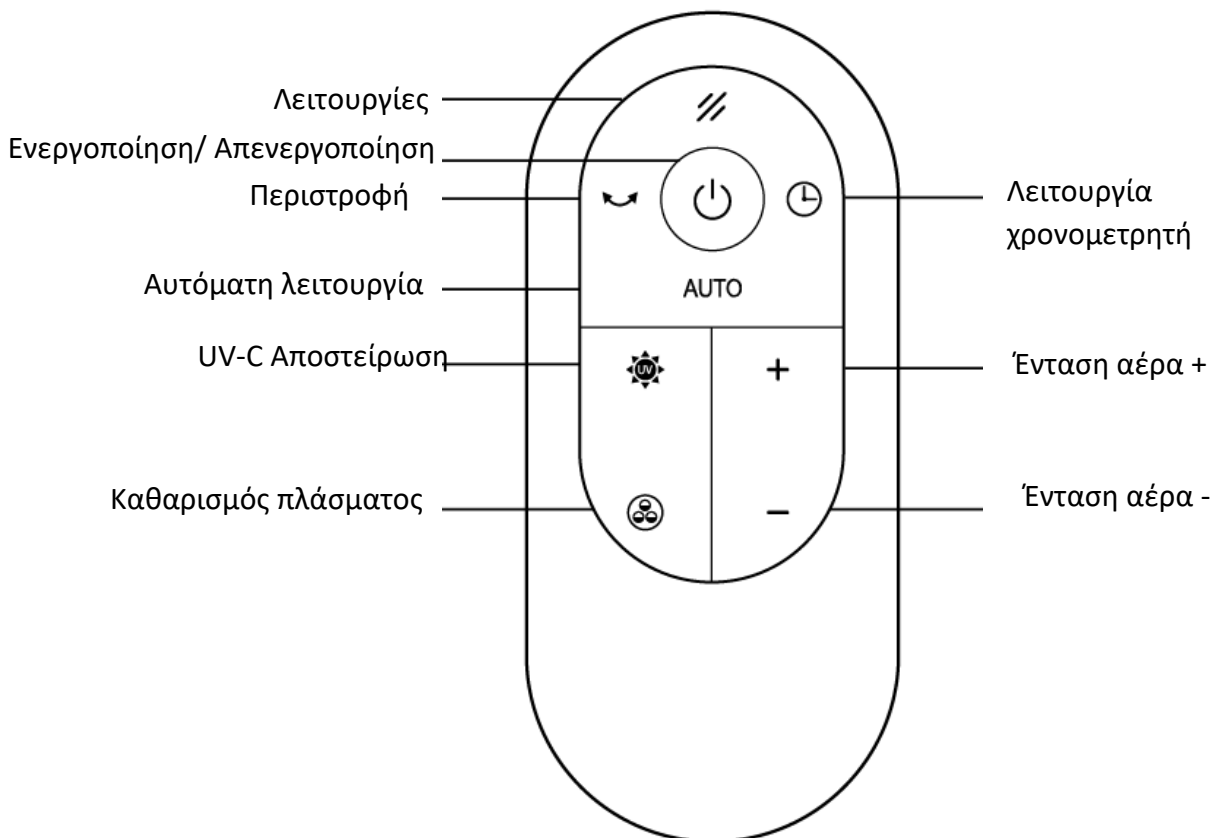

**Προσοχή!** Το φίλτρο δεν μπορεί να πλυθεί. Το φίλτρο πρέπει να αντικατασταθεί μετά από συνολικά 2100 ώρες λειτουργίας ή εάν είναι βρώμικο.

### Τηλεχειριστήριο



**Σημείωση:** Το τηλεχειριστήριο θα πρέπει να είναι στραμμένο απευθείας στον δέκτη σήματος τηλεχειρισμού στον πίνακα οθόνης.

## Λειτουργία τηλεχειριστηρίου

| Λειτουργίες                     | Κουμπιά   | Περιγραφή  |
|---------------------------------|---|--|
| Ενεργοποίηση/<br>Απενεργοποίηση |    | <ul style="list-style-type: none"> <li>• Στη λειτουργία αναμονής, πατήστε μία φορά για να ενεργοποιήσετε το προϊόν.</li> <li>• Όταν το προϊόν λειτουργεί, πατήστε μία φορά και θα απενεργοποιηθεί και θα επιστρέψουν στη λειτουργία αναμονής.</li> </ul>   |
| Λειτουργίες                     |    | <ul style="list-style-type: none"> <li>• Πιέστε αυτό το κουμπί για να επιλέξετε τη λειτουργία αναστολής λειτουργίας, φυσική λειτουργία, μέγιστη λειτουργία</li> <li>• Λειτουργία ύπνου: η ψηφιακή επίδειξη θα παρουσιάσει «LL» και η ταχύτητα αέρα θα γίνει ελάχιστη.</li> <li>• Φυσικός τρόπος: η ψηφιακή επίδειξη θα παρουσιάσει «--» και η ταχύτητα αέρα θα αλλάξει μεταξύ της ταχύτητας 3-4-5.</li> <li>• Μέγιστη λειτουργία: η ψηφιακή επίδειξη θα παρουσιάσει «HH» και η ταχύτητα αέρα γίνεται μέγιστη.</li> </ul> |
| Περιστροφή                      |  | <ul style="list-style-type: none"> <li>• Πατήστε μία φορά για να ενεργοποιήσετε τη λειτουργία περιστροφής 80°.</li> <li>• Πατήστε ξανά για να απενεργοποιήσετε τη λειτουργία ταλάντωσης.</li> </ul>  |
| Χρονοδιακόπτης                  |  | <ul style="list-style-type: none"> <li>• Πατήστε αυτό το κουμπί για να ορίσετε σε πόση ώρα θα απενεργοποιηθεί η συσκευή (1-8 ώρες). Όταν ολοκληρωθεί η αντίστροφη μέτρηση, το προϊόν θα διακόψει αυτόματα τη λειτουργία.</li> </ul>  |
| UV-C<br>Αποστείρωση             |  | <ul style="list-style-type: none"> <li>• Πατήστε μία φορά για να ενεργοποιήσετε τη λειτουργία αποστείρωσης UV-C.</li> <li>• Πιέστε ξανά για να απενεργοποιήσετε τη λειτουργία αποστείρωσης UV-C (Η UV-C λειτουργία αποστείρωσης θα είναι αυτόματα μετά τη λειτουργία για 1 ώρα).</li> </ul>  |
| Καθαρισμός<br>πλάσματος         |  | <ul style="list-style-type: none"> <li>• Πιέστε μία φορά για να ενεργοποιήσετε τη λειτουργία καθαρισμού πλάσματος</li> <li>• Πιέστε ξανά για να απενεργοποιήσετε τη λειτουργία καθαρισμού πλάσματος</li> <li>• Το πλάσμα μπορεί να καθαρίσει και να αποστειρώσει τον αέρα του δωματίου.</li> </ul>   |
| Αυτόματη<br>Λειτουργία          | AUTO  | <ul style="list-style-type: none"> <li>• Πατήστε το κουμπί αυτόματης λειτουργίας για να ρυθμίσετε τη συσκευή σε αυτόματη λειτουργία. Η ταχύτητα του ανεμιστήρα θα</li> </ul>   |



|               |   |   |
|---------------|---|---|
|               |   | ρυθμιστεί ανάλογα με τη θερμοκρασία του δωματίου.   |
| Ένταση αέρα + | + | <ul style="list-style-type: none"> <li>• Πατήστε + για να αυξήσετε τη ροή του αέρα.</li> <li>• Ο ανεμιστήρας έχει 9 επίπεδα ροής αέρα.</li> </ul> |
| Ένταση αέρα - | - | <ul style="list-style-type: none"> <li>• Πατήστε + για να μειώσετε τη ροή του αέρα.</li> <li>• Ο ανεμιστήρας έχει 9 επίπεδα ροής αέρα.</li> </ul> |

## Προσοχή!

Κατά τη λειτουργία αυτού του προϊόντος, ενδέχεται να εμφανιστούν τα ακόλουθα φαινόμενα:

1. Αυτό το προϊόν ενδέχεται να ανταποκρίνεται στο τηλεχειριστήριο άλλων συσκευών.
2. Άλλα προϊόντα ενδέχεται να ανταποκρίνονται σε αυτό το τηλεχειριστήριο. Αυτό οφείλεται στις επικαλυπτόμενες συχνότητες των τηλεχειριστηρίων. Δεν υπάρχει πρόβλημα ποιότητας στο ίδιο το προϊόν. Για να αποφύγετε παρεμβολές, κρατήστε αυτό το τηλεχειριστήριο μακριά από άλλες ηλεκτρικές συσκευές κατά τη λειτουργία.
3. Το κουμπί On/Off στο τηλεχειριστήριο δεν αποσυνδέει εντελώς την παροχή ρεύματος σε αυτό το προϊόν. Εάν το προϊόν δεν χρησιμοποιηθεί για μεγάλο χρονικό διάστημα, αποσυνδέστε το καλώδιο τροφοδοσίας από την πρίζα.

## ΚΑΘΑΡΙΣΜΟΣ & ΣΥΝΤΗΡΗΣΗ

**ΠΡΟΕΙΔΟΠΟΙΗΣΗ!** Αποσυνδέστε το τροφοδοτικό πριν από τη συντήρηση.

### Αντικατάσταση φίλτρου

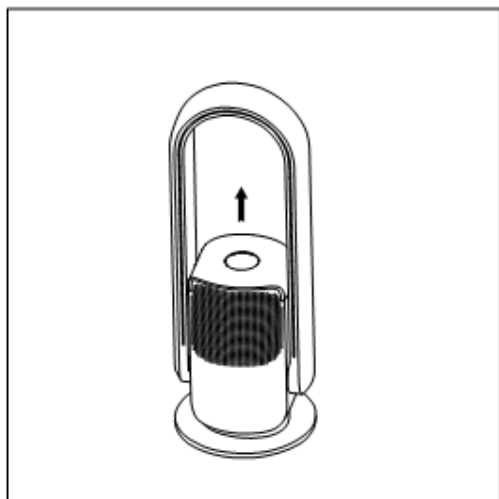

1. Ανασηκώστε το επάνω κάλυμμα.

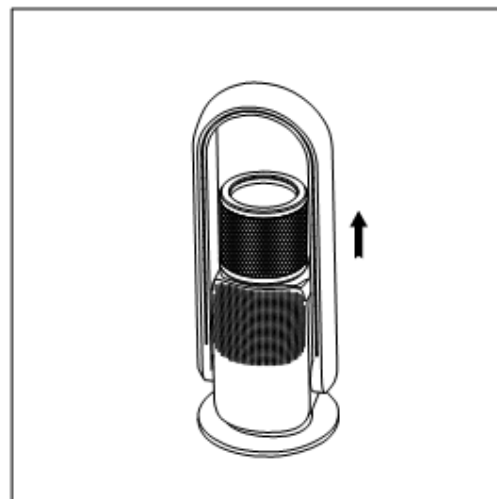

2. Σηκώστε το παλιό φίλτρο αέρα.

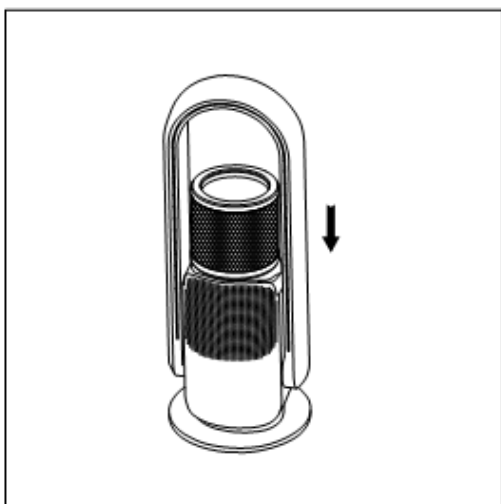

3. Τοποθετήστε νέο φίλτρο στο κύριο σώμα του προϊόντος.

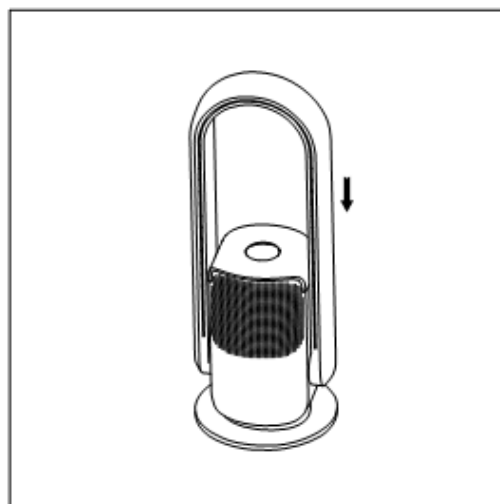

4. το μαγνητικό καπάκι θα κουμπώσει στη θέση του αυτόματα.

### Επιφάνεια προϊόντος

- Κατά τον καθαρισμό του προϊόντος, μην βρέχετε και μην πιτσιλάτε νερό πάνω στο προϊόν, για να αποφύγετε την είσοδο νερού στο εσωτερικό και την πρόκληση δυσλειτουργίας.
- Μη χρησιμοποιείτε λάδι μπανάνας, βενζίνη, οινόπνευμα, λευκαντικό ή μεταλλικά αντικείμενα για να σκουπίσετε την επιφάνεια του προϊόντος, τα οποία μπορεί να προκαλέσουν ζημιά στην επιφάνεια ή να προκαλέσουν αποχρωματισμό.
- Χρησιμοποιήστε μαλακό στεγνό πανί για να σκουπίσετε ελαφρά την επιφάνεια του προϊόντος.
- Εάν η επιφάνεια είναι πολύ βρώμικη, χρησιμοποιήστε ένα μαλακό πανί και αραιωμένο ήπιο απορρυπαντικό για να καθαρίσετε και, στη συνέχεια, σκουπίστε με ένα μαλακό στεγνό πανί.

### Είσοδος & Έξοδος Αέρα

Χρησιμοποιήστε μια μαλακή βούρτσα ή ηλεκτρική σκούπα για να καθαρίζετε τακτικά τη σκόνη που έχει συσσωρευτεί στην είσοδο και την έξοδο αέρα. Μην αφήνετε να συσσωρεύεται σκόνη καθώς η υπερβολική σκόνη θα μειώσει την απόδοση του προϊόντος.

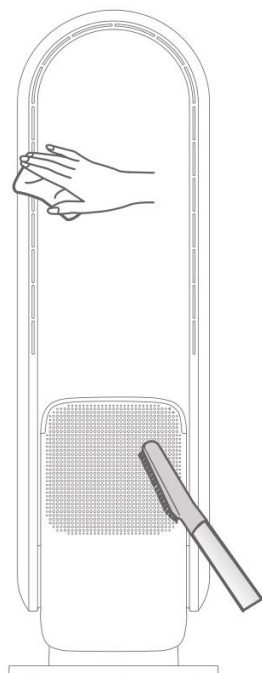

### **Τηλεχειριστήριο**

Σκουπίστε απαλά την επιφάνεια του τηλεχειριστηρίου με ένα μαλακό στεγνό πανί. Εάν το τηλεχειριστήριο δεν πρόκειται να χρησιμοποιηθεί για μεγάλο χρονικό διάστημα, αφαιρέστε την μπαταρία από το εσωτερικό για να αποφύγετε την κατανάλωση της μπαταρίας.

### **Βύσμα ρεύματος**

Χρησιμοποιήστε μαλακό στεγνό πανί για να καθαρίσετε το φις ρεύματος.

### **ΑΠΟΘΗΚΕΥΣΗ**

- Αφού καθαρίσετε το προϊόν, τοποθετήστε το σε πλαστική σακούλα και αποθηκεύστε το.
- Αποφύγετε την αποθήκευση σε μέρος με κραδασμούς (πορτοπαγκάζ αυτοκινήτου) ή μέρος που θερμαίνεται ή ψύχεται από άλλη συσκευή.
- Αποφύγετε να το τοποθετείτε σε άμεσο ηλιακό φως ή σε ζεστό και υγρό περιβάλλον.
- Κρατήστε αυτό το προϊόν μακριά από μικρά παιδιά.

## ΤΕΧΝΙΚΕΣ ΠΡΟΔΙΑΓΡΑΦΕΣ

|                           |                         |
|---------------------------|-------------------------|
| Μοντέλο                   | R-8100                  |
| Ονομαστική τάση/συχνότητα | 220-240V~ / 50-60Hz     |
| Ονομαστική ισχύς          | 35W                     |
| Διαστάσεις προϊόντος      | (H)815 (W)255 (D)255 mm |



### ΠΡΟΕΙΔΟΠΟΙΗΣΕΙΣ ΓΙΑ ΤΗ ΣΩΣΤΗ ΔΙΑΘΕΣΗ ΤΟΥ ΠΡΟΪΟΝΤΟΣ ΣΥΜΦΩΝΑ ΜΕ ΤΗΝ ΕΥΡΩΠΑΪΚΗ ΟΔΗΓΙΑ 2002/96/ΕΚ

Στο τέλος της ωφέλιμης ζωής του, το προϊόν δεν πρέπει να διατίθεται με τα αστικά απορρίμματα. Μπορεί να διατεθεί σε ειδικά κέντρα διαφοροποιημένης συλλογής που ορίζουν οι δημοτικές αρχές, ή στις αντιπροσωπείες που παρέχουν αυτήν την υπηρεσία. Η διαφοροποιημένη διάθεση μίας ηλεκτρικής συσκευής επιτρέπει την αποφυγή πιθανών αρνητικών συνεπειών για το περιβάλλον και την υγεία από την ακατάλληλη διάθεση καθώς και την ανακύκλωση υλικών από τα οποία αποτελείται ώστε να επιτυγχάνεται σημαντική εξοικονόμηση ενέργειας και πόρων. Για την επισήμανση της υποχρεωτικής χωριστής διάθεσης, το προϊόν φέρει το σήμα του διαγραμμένου τροχοφόρου κάδου απορριμμάτων.