



ΟΔΗΓΙΕΣ ΧΡΗΣΕΩΣ

User Manual

Ψυγειοκαταψύκτης No-Frost Combi Refrigerator

PCF-320 (W/X)

PCF-360 (W/X)



17ο ΧΛΜ Ε.Ο. Αθηνών – Λαμίας, Κηφισιά, Τηλ.: 210 6203280
Website: www.philco.gr, e-mail: sales@iozos.eu,
Τηλ. Service: 210-620.3838, Fax: 210-620.3279

ΠΕΡΙΕΧΟΜΕΝΑ / CONTENTS

1. Οδηγίες Ασφαλείας	Σελ. 1~5
2. Επισκόπηση	Σελ. 6
3. Εγκατάσταση	Σελ. 7~11
4. Καθημερινή χρήση	Σελ. 12~17
5. Specification	Σελ. 18
1. Safety information	Page 1~5
2. Overview	Page 6
3. Installation	Page 7~11
4. Daily Use	Page 12~17
5. Specification	Page 18



**ΠΑΝΕΛΛΑΔΙΚΟ ΚΕΝΤΡΟ ΤΕΧΝΙΚΗΣ
ΥΠΟΣΤΗΡΙΞΗΣ**

www.serviceworld.gr

ΤΗΛ. 210-620.38.38

AUTHORISED AFTER SALES SERVICE

Οδηγίες ασφαλείας



Παρακαλούμε διαβάστε προσεκτικά τις οδηγίες χρήσεως για την ασφάλειά σας και για τη σωστή χρήση της συσκευής, πριν από την εγκατάσταση και χρήση της, περιλαμβανομένων των συμβουλών και των σημείων προσοχής. Για την αποφυγή ανεπιθύμητων λαθών και ατυχημάτων, βεβαιωθείτε ότι όλοι οι χρήστες της συσκευής είναι εξοικειωμένοι με τη λειτουργία της και τις οδηγίες ασφαλείας. Αποθηκεύστε τις οδηγίες και βεβαιωθείτε ότι θα ακολουθήσουν τη συσκευή εάν αυτή πουληθεί ή μετακινηθεί, ώστε οποιοσδήποτε τη χρησιμοποιήσει να γνωρίζει τις οδηγίες ασφαλείας και λειτουργίας.

Για την προστασία της ασφάλειάς σας και της περιουσίας σας, ακολουθείτε τις συμβουλές ασφαλείας που αναγράφονται στις οδηγίες χρήσεως, καθώς ο κατασκευαστής δε φέρει ευθύνη σε αντίθετη περίπτωση.

Ασφάλεια παιδιών και ΑΜΕΑ

- Η συσκευή αυτή μπορεί να χρησιμοποιηθεί από παιδιά ηλικίας 8 ετών και άνω καθώς και από άτομα με περιορισμένες φυσικές, αισθητικές ή διανοητικές ικανότητες εφόσον έχουν καθοδήγηση και ενημέρωση για την ασφαλή χρήση της και αντιλαμβάνονται τους κινδύνους.
- Τα παιδιά θα πρέπει να επιβλέπονται προκειμένου να διασφαλιστεί ότι δεν παίζουν με τη συσκευή.
- Ο καθαρισμός και η συντήρηση δεν πρέπει να γίνονται από παιδιά εκτός εάν είναι άνω των 8 ετών και επιβλέπονται.
- Κρατήστε όλα τα υλικά συσκευασίας μακριά από τα παιδιά. Υπάρχει κίνδυνος ασφυξίας.
- Εάν πετάξετε τη συσκευή αποσυνδέστε το φις από την πρίζα, κόψτε το καλώδιο σύνδεσης (όσο πιο κοντά στη συσκευή, μπορείτε) και αφαιρέστε την πόρτα για να αποτρέψετε παιδιά που παίζουν από ηλεκτρικό σοκ ή εγκλωβισμό.
- Εάν η συσκευή αυτή που διαθέτει μαγνητικά λάστιχα πόρτας, αντικαταστήσει παλαιότερη συσκευή με κλειδαριά ελατηρίου (μανταλωτή) στην πόρτα, καταστρέψτε το ελατήριο πριν την πετάξετε για να προστατεύσετε τα παιδιά από κίνδυνο εγκλωβισμού.

Γενικές οδηγίες ασφαλείας

-  **ΠΡΟΣΟΧΗ!** Κρατήστε τα ανοίγματα αερισμού γύρω από τη συσκευή ελεύθερα από εμπόδια.
-  **ΠΡΟΣΟΧΗ!** Μη χρησιμοποιείτε μηχανικά μέσα ή συσκευές για να επιταχύνετε τη διαδικασία απόψυξης πέραν αυτών που προτείνει ο κατασκευαστής.
-  **ΠΡΟΣΟΧΗ!** Μην καταστρέψετε το κύκλωμα ψύξης.

 **ΠΡΟΣΟΧΗ!** Μη χρησιμοποιείτε άλλες ηλεκτρικές συσκευές (όπως οι κατασκευαστές παγωτού) στο εσωτερικό του ψυγείου, εκτός εάν έχουν εγκριθεί για το σκοπό αυτό από τον κατασκευαστή.

 **ΠΡΟΣΟΧΗ!** Μην αγγίζετε τη λυχνία εάν είναι αναμμένη για μεγάλο χρονικό διάστημα διότι μπορεί να καίτε.¹⁾

- Μην αποθηκεύετε εύφλεκτες ύλες, όπως δοχεία αεροζόλ με ένα εύφλεκτο προωθητικό σε αυτή τη συσκευή.
- Το ισοβουτάνιο ψυκτικό (R600a) περιέχεται εντός του κυκλώματος ψυκτικού μέσου της συσκευής, ένα φυσικό αέριο με υψηλό επίπεδο περιβαλλοντικής συμβατότητας, το οποίο είναι, ωστόσο, εύφλεκτο.
- Κατά τη μεταφορά και την εγκατάσταση της συσκευής, βεβαιωθείτε ότι κανένα από τα εξαρτήματα του ψυκτικού κυκλώματος δεν έχει καταστραφεί.
 - αποφεύγετε ανοικτές φλόγες και πηγές ανάφλεξης
 - αερίζετε καλά το χώρο στον οποίο βρίσκεται η συσκευή
- Είναι επικίνδυνο να αλλάξετε τις προδιαγραφές ή να τροποποιήσετε το προϊόν αυτό καθ' οιονδήποτε τρόπο. Οποιαδήποτε βλάβη στο καλώδιο μπορεί να προκαλέσει βραχυκύκλωμα, πυρκαγιά ή / και ηλεκτροπληξία.
- Αυτή η συσκευή προορίζεται για χρήση σε οικιακές και παρόμοιες εφαρμογές, όπως:
 - Κουζίνες προσωπικού σε καταστήματα, γραφεία και άλλα εργασιακά περιβάλλοντα;
 - Αγροκτήματα, ξενοδοχεία, ξενώνες και άλλα περιβάλλοντα οικιακής χρήσης;
 - catering και αντίστοιχες χρήσεις.

 **ΠΡΟΣΟΧΗ!** Τυχόν ηλεκτρικά εξαρτήματα (βύσμα, καλώδιο τροφοδοσίας, συμπιεστής, κ.λπ.) πρέπει να αντικατασταθούν από έναν πιστοποιημένο αντιπρόσωπο σέρβις ή σε εξειδικευμένο προσωπικό σέρβις.

 **ΠΡΟΣΟΧΗ!** Η λυχνία που περιλαμβάνεται σε αυτή τη συσκευή είναι ειδική μόνο για αυτή τη συσκευή και δεν πρέπει να χρησιμοποιηθεί σε οικιακά φωτιστικά.¹⁾

Οδηγίες ασφαλείας

- Το καλώδιο τροφοδοσίας δεν πρέπει να επιμηκυνθεί.
- Βεβαιωθείτε ότι το φινιρίσμα δεν έχει φθαρεί ή καταστραφεί στο πίσω μέρος της συσκευής. Ένα φθαρμένο ή κατεστραμμένο καλώδιο ρεύματος μπορεί να υπερθερμανθεί και να προκαλέσει πυρκαγιά.
- Βεβαιωθείτε ότι το καλώδιο φτάνει μέχρι την πρίζα χωρίς πίεση.
- Μην τραβάτε το καλώδιο τροφοδοσίας.
- Αν η πρίζα ρεύματος είναι χαλαρή, μην εισάγετε το βύσμα τροφοδοσίας. Υπάρχει κίνδυνος ηλεκτροπληξίας ή πυρκαγιάς.
- Δεν πρέπει να λειτουργείτε τη συσκευή χωρίς τη λυχνία.
- Η συσκευή αυτή είναι βαριά. Προσέχετε κατά τη μεταφορά της.
- Μην αφαιρείτε ούτε αγγίζετε τρόφιμα από την κατάψυξη αν τα χέρια σας είναι υγρά/βρεγμένα, καθώς αυτό θα μπορούσε να προκαλέσει εκδορές του δέρματος ή εγκαύματα.
- Αποφύγετε την παρατεταμένη έκθεση της συσκευής στο ηλιακό φως.

Καθημερινή χρήση

- Μην βάζετε ζεστά σκεύη ή τρόφιμα στα πλαστικά μέρη της συσκευής.
- Μην τοποθετείτε τρόφιμα απευθείας στον πίσω τοίχο.
- Τα κατεψυγμένα τρόφιμα δεν πρέπει να καταψυχθούν εκ νέου αφού έχουν αποψυχθεί. 1)
- Αποθηκεύετε τα προκατεψυγμένα τρόφιμα σύμφωνα με τις οδηγίες του παραγωγού. 1)
- Οι συστάσεις αποθήκευσης των κατασκευαστών θα πρέπει να τηρούνται αυστηρά. Ανατρέξτε στις σχετικές οδηγίες.
- Μην τοποθετείτε ανθρακούχα ποτά στην κατάψυξη, καθώς η πίεση στο δοχείο, μπορεί να προκαλέσει έκρηξη, προκαλώντας ζημιά στη συσκευή. 1)
- Οι γρανίτες μπορεί να προκαλέσουν εγκαύματα στη γλώσσα εάν καταναλώνονται κατ'ευθείαν από τον καταψύκτη. 1)

Καθαρισμός και φροντίδα

- Πριν τη συντήρηση, σβήστε τη συσκευή και αποσυνδέστε το φινιρίσμα από την πρίζα.
- Μην καθαρίζετε τη συσκευή με μεταλλικά αντικείμενα.
- Μην χρησιμοποιείτε αιχμηρά αντικείμενα για να αφαιρέσετε τον πάγο από τη συσκευή. Χρησιμοποιήστε μια πλαστική ξύστρα. 1)
- Εξετάζετε τακτικά την εξαγωγή της αποχέτευσης στο ψυγείο για αποψυγμένο νερό. Εάν είναι απαραίτητο, καθαρίστε τον αγωγό. Αν η εξαγωγή είναι βουλομένη, το νερό θα συλλεχθεί στο κάτω μέρος της συσκευής. 2)

Εγκατάσταση

Σημαντικό! Για την ηλεκτρική σύνδεση ακολουθήστε προσεκτικά τις οδηγίες που περιγράφονται στις παρακάτω παραγράφους.

- Αποσυνεχάστε τη συσκευή και ελέγξτε την για χτυπήματα. Μη τη συνδέσετε στο ρεύμα αν είναι χτυπημένη. Αναφέρατε πιθανά χτυπήματα στο κατάστημα αγοράς. Στην περίπτωση αυτή κρατήστε τη συσκευασία.
- Καλό θα είναι να περιμένετε τουλάχιστον τέσσερις ώρες πριν από τη σύνδεση της συσκευής ώστε τα λάδια να «κάτσουν» στο συμπιεστή.
- Θα πρέπει να υπάρχει επαρκής κυκλοφορία του αέρα γύρω από τη συσκευή, για την αποφυγή υπερθέρμανσης. Για να επιτευχθεί επαρκής αερισμός ακολουθήστε τις οδηγίες εγκατάστασης.
- Όπου είναι δυνατόν, οι αποστάτες του προϊόντος θα πρέπει να είναι τοποθετημένοι στον τοίχο για να αποφύγετε την επαφή με θερμά μέρη (συμπιεστής, πυκνότερο) για την αποτροπή πιθανών εγκαυμάτων.
- Η συσκευή δεν πρέπει να βρίσκεται κοντά σε καλοριφέρ ή ηλεκτρικές κουζίνες.
- Βεβαιωθείτε ότι το φινιρίσμα είναι προσβάσιμο μετά την εγκατάσταση της συσκευής.

Service



- Οι ηλεκτρολογικές εργασίες που απαιτούνται για τη συντήρηση της συσκευής θα πρέπει να εκτελούνται από ειδικευμένο τεχνικό της Serviceworld.
- Το προϊόν αυτό πρέπει να επισκευάζεται μόνο από εξουσιοδοτημένο Κέντρο Σέρβις της Serviceworld και πρέπει να χρησιμοποιούνται μόνο γνήσια ανταλλακτικά. Καλέστε στο τηλ. 210-6203838.

Εξοικονόμηση ενέργειας

- Μην τοποθετείτε ζεστά τρόφιμα στη συσκευή
- Μην τοποθετείτε τρόφιμα κοντά μεταξύ τους, καθώς αυτό εμποδίζει την κυκλοφορία του αέρα
- Βεβαιωθείτε ότι τα τρόφιμα δεν αγγίζουν το πίσω τοίχωμα της συσκευής
- Μην ανοίγετε τις πόρτες αν πέσει το ρεύμα
- Μην ανοίγετε συχνά τις πόρτες
- Μην αφήνετε την πόρτα ανοικτή για μεγάλο χρονικό διάστημα
- Μη ρυθμίζετε το θερμοστάτη σε πολύ χαμηλή θερμοκρασία

Οδηγίες ασφαλείας

Προστασία περιβάλλοντος

 Αυτή η συσκευή δεν περιέχει αέρια που καταστρέφουν το στρώμα του όζοντος, ούτε στο κύκλωμα του ψυκτικού μέσου ούτε στα μονωτικά υλικά. Η συσκευή δεν πρέπει να απορρίπτεται μαζί με μη αστικά απορρίμματα και σκουπίδια. Ο αφρός μόνωσης περιέχει εύφλεκτα αέρια: η συσκευή πρέπει να απορρίπτεται σύμφωνα με τους εθνικούς κανονισμούς από τις τοπικές αρχές. Αποφύγετε να καταστραφεί το ψυκτικό κύκλωμα, ειδικά ο εναλλάκτης θερμότητας. Τα υλικά που χρησιμοποιούνται σε αυτή τη συσκευή που σημειώνονται με το σύμβολο  είναι ανακυκλώσιμα.



Το σύμβολο πάνω στο προϊόν ή στη συσκευασία του υποδεικνύει ότι το προϊόν αυτό δεν μπορεί να αντιμετωπίζεται ως οικιακά απορρίμματα. Αντ' αυτού θα πρέπει να οδηγείται στο κατάλληλο σημείο συλλογής για την ανακύκλωση ηλεκτρικού και ηλεκτρονικού εξοπλισμού. Εξασφαλίζοντας ότι το προϊόν αυτό ανακυκλώνεται σωστά, συμβάλλετε στην αποτροπή ενδεχόμενων αρνητικών συνεπειών για το περιβάλλον και την ανθρώπινη υγεία, οι οποίες θα μπορούσαν διαφορετικά να προκληθούν από ακατάλληλο χειρισμό απόρριψης του προϊόντος αυτού. Για πιο λεπτομερείς πληροφορίες σχετικά με την ανακύκλωση αυτού του προϊόντος, παρακαλούμε επικοινωνήστε με το δήμο σας, την υπηρεσία αποκομιδής οικιακών απορριμμάτων ή το κατάστημα από το οποίο αγοράσατε το προϊόν.

Υλικά συσκευασίας

Τα υλικά με το σύμβολο  είναι ανακυκλώσιμα. Απορρίψτε τη συσκευασία σε κατάλληλα δοχεία συλλογής για να την ανακυκλώσετε.

Απόρριψη της συσκευής

1. Αποσυνδέστε το φως από την πρίζα.
2. Κόψτε το καλώδιο τροφοδοσίας και απορρίψτε το.



 **ΠΡΟΣΟΧΗ!** Κατά την χρήση, επισκευή και απόρριψη της συσκευής, προσέξτε το σύμβολο στα αριστερά, το οποίο βρίσκεται στο πίσω μέρος της συσκευής (ή στο συμπιεστή).

Προειδοποιεί για κίνδυνο ανάφλεξης καθώς υπάρχουν εύφλεκτα υλικά στις σωληνώσεις του ψυκτικού κυκλώματος και το συμπιεστή. Μην τοποθετείτε τη συσκευή κοντά σε φλόγα κατά τη χρήση, επισκευή ή απόρριψη της συσκευής.

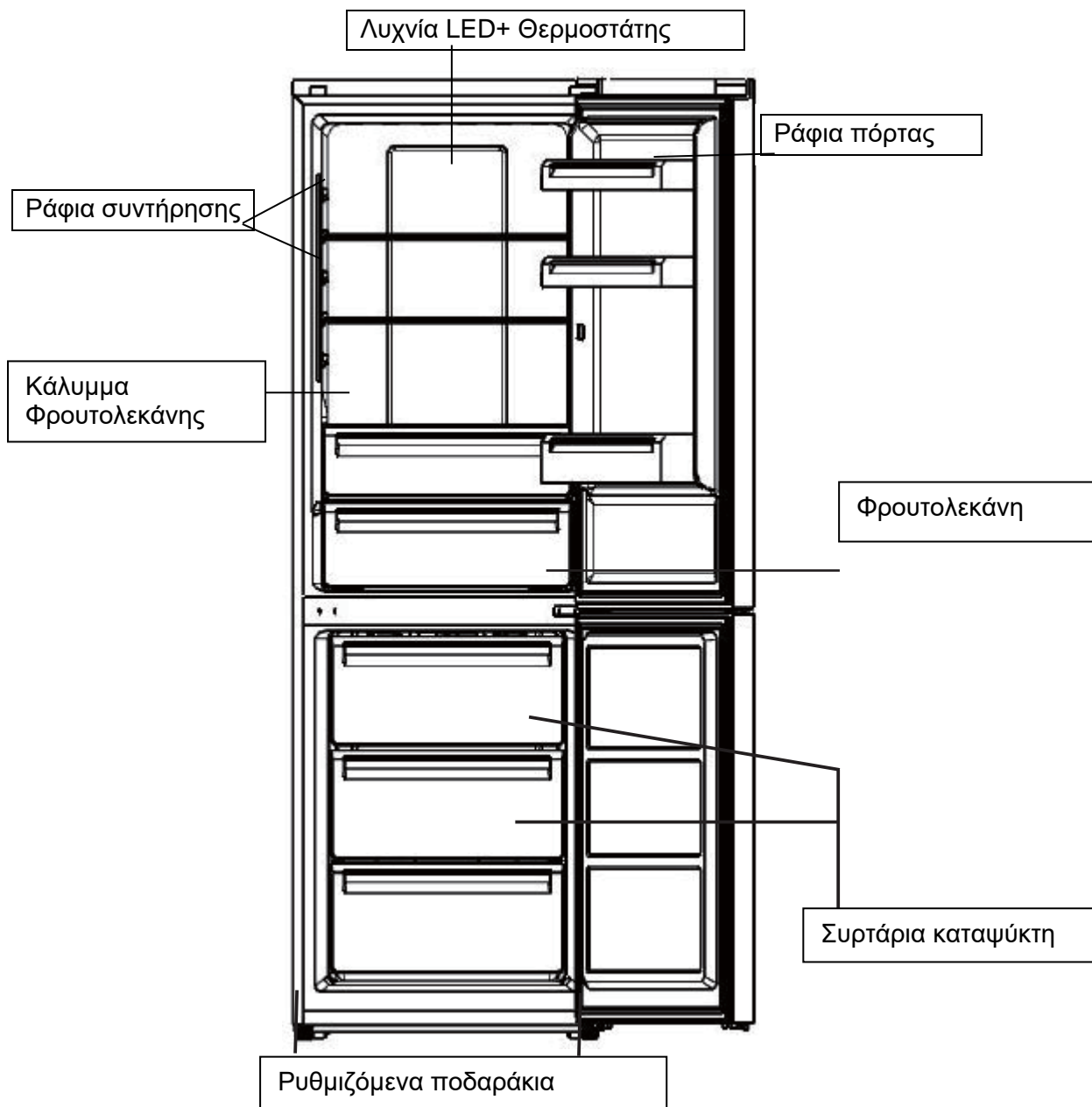

Σημείωση: Η παραπάνω εικόνα παρατίθεται για αναφορά μόνο. Η πραγματική συσκευή μπορεί να διαφέρει.

Εγκατάσταση

Απαιτήσεις χώρου

- Διαλέξτε ένα μέρος το οποίο δεν βρίσκεται σε συνεχή έκθεση στον ήλιο.
- Διαλέξτε ένα μέρος με αρκετό χώρο ώστε οι πόρτες του ψυγείου να ανοίγουν εύκολα.
- Αφήστε αρκετό χώρο ώστε να μπορέσετε να εγκαταστήσετε το ψυγείο σε επίπεδη επιφάνεια.
- Αφήστε ελεύθερο χώρο δεξιά, αριστερά, πίσω και μπροστά κατά την εγκατάσταση. Αυτό θα βοηθήσει στη μείωση της κατανάλωσης ενέργειας.
- Αφήστε κενό τουλάχιστον 50 mm στις δυο πλευρές.

Τοποθέτηση

Εγκαταστήστε τη συσκευή σε μια θέση όπου η θερμοκρασία περιβάλλοντος αντιστοιχεί στην κλιματική κλάση που αναγράφεται στην πινακίδα της συσκευής:

Κλάση κλιματος	Θερμοκρασία χώρου
SN	+10° C - +32° C
N	+16° C - +32° C
ST	+16° C - +38° C
T	+16° C - +43° C

Θέση

Η συσκευή πρέπει να εγκατασταθεί μακριά από πηγές θερμότητας, όπως καλοριφέρ, λέβητες, άμεσο ηλιακό φως κ.λπ. Βεβαιωθείτε ότι ο αέρας μπορεί να κυκλοφορεί ελεύθερα γύρω από το πίσω μέρος της καμπίνας. Για να εξασφαλιστεί η βέλτιστη απόδοση, εάν η συσκευή είναι τοποθετημένη κάτω από ένα ντουλάπι, η ελάχιστη απόσταση μεταξύ της κορυφής της συσκευής και του ντουλαπιού πρέπει να είναι τουλάχιστον 100 mm. Στην ιδανική περίπτωση ωστόσο, η συσκευή δεν θα πρέπει να τοποθετείται κάτω από ντουλάπια. Η ακριβής ευθυγράμμιση εξασφαλίζεται από τη ρύθμιση των ποδιών στη βάση του ψυγείου.

 **Προσοχή!** Πρέπει να είναι δυνατό να αποσυνδέσετε τη συσκευή από την παροχή ρεύματος, το φως πρέπει να είναι εύκολα προσβάσιμο μετά την εγκατάσταση.

Ηλεκτρική σύνδεση

Πριν τη συνδέσετε, βεβαιωθείτε ότι η τάση και η συχνότητα που εμφανίζονται στην πινακίδα αντιστοιχούν στην τροφοδοσία της χώρας σας. Η συσκευή πρέπει να είναι γειωμένη. Το βύσμα του καλωδίου παροχής ρεύματος είναι εφοδιασμένο με μια επαφή για το σκοπό αυτό. Αν η πρίζα σας δεν είναι γειωμένη, συνδέστε τη συσκευή σε μια ξεχωριστή γείωση σε συμμόρφωση με τους ισχύοντες κανονισμούς, αφού συμβουλευθείτε έναν εξειδικευμένο ηλεκτρολόγο.

Ο κατασκευαστής δεν φέρει καμία ευθύνη σε περίπτωση που δεν τηρούνται οι παραπάνω προφυλάξεις ασφαλείας.

Αυτή η συσκευή συμμορφώνεται με τις οδηγίες της E.E.

Αναστροφή φοράς πόρτας

Εργαλεία που απαιτούνται: Σταυροκατσάβιδο, επίπεδο κατσαβίδι, εξαγωνο κλειδί.

Κάλυμμα για την δεξιά πόρτα x1

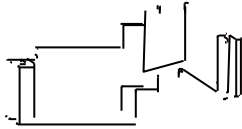

Μεντεσές για την αριστερή πόρτα x 1

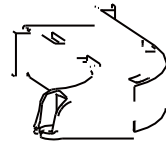

1. Ανορθώστε και αφαιρέστε το πλαστικό κάλυμμα με ένα επίπεδο κατσαβίδι αφού ανοίξετε την πόρτα. Προσέξτε το καλώδιο που υπάρχει μέσα.

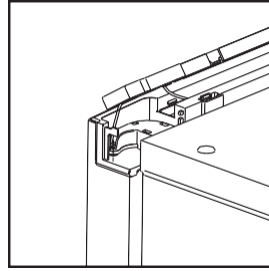
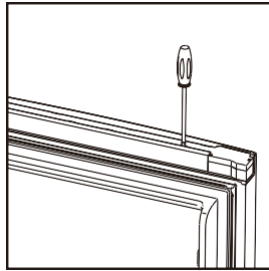

2. Κλείστε την πόρτα, βγάλτε τη βίδα από το επάνω κάλυμμα με σταυροκατσάβιδο.

Αφαιρέστε το μπροστινό άνω κάλυμμα και το κάλυμμα του μεντεσέ, αποσυνδέστε την κλέμα και βγάλτε τη βίδα από τον μεντεσέ. Βεβαιωθείτε ότι η πόρτα είναι κλειστή κατά τη λειτουργία.

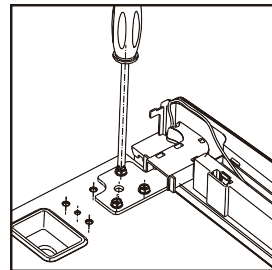
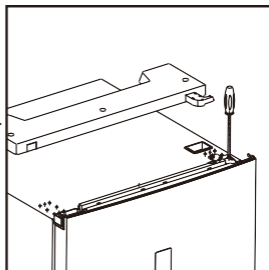
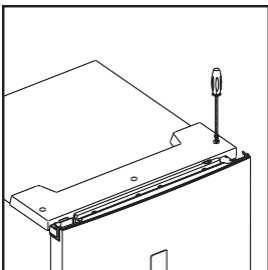

3. Αφαιρέστε την επάνω πόρτα, βγάλτε τη βίδα από το μεσαίο μεντεσέ με το κατσαβίδι και στη συνέχεια αφαιρέστε την κάτω πόρτα.

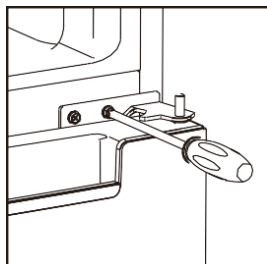

4. Αφού γείρετε προς τα πίσω το ψυγείο, αφαιρέστε τα ποδαράκια στήριξης όπως φαίνεται παρακάτω, και στη συνέχεια αφαιρέστε τον κάτω μεντεσέ με το σταυροκατσάβιδο.

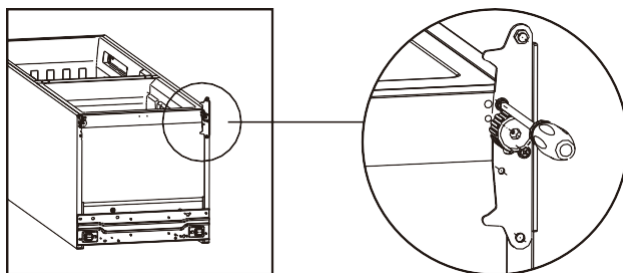

5. Προσαρμόστε τον κύριο μεντεσέ με αυτόν που βρίσκεται χαμηλότερα και αυτόν που βρίσκεται στο πάνω μέρος τοποθετείστε τον στην αντίθετη μεριά.

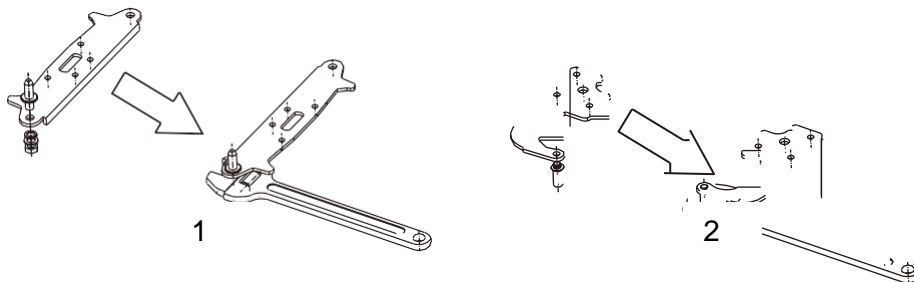

6. Τοποθετήστε τον κάτω μεντεσέ στο κάτω μέρος του ψυγείου όπως παρακάτω, βιδώνοντας το στο σημείο που βρίσκονται τα πόδια ρύθμισης. Βεβαιωθείτε ότι βρίσκεται σε οριζόντια θέση.

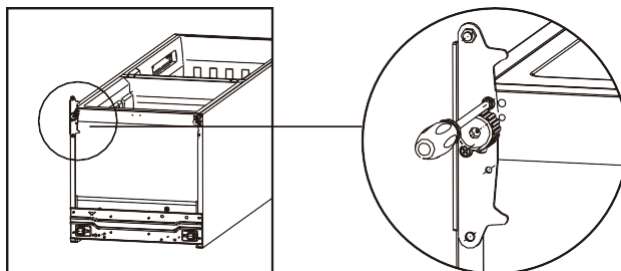

7. Τοποθετήστε την κάτω πόρτα, ρυθμίστε και στερεώστε τον μεσαίο μεντεσέ στο περίβλημα.

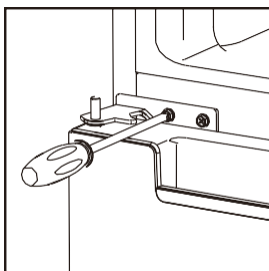

8. Χρησιμοποιώντας το διακοσμητικό κάλυμμα δεξιάς πόρτας από την σακούλα για να καλύψετε το ένθετο, αφαιρέστε το από την αντίθετη πλευρά αντίστοιχα. Εν τω μεταξύ, τοποθετήστε το καλώδιο στην άλλη πλευρά.

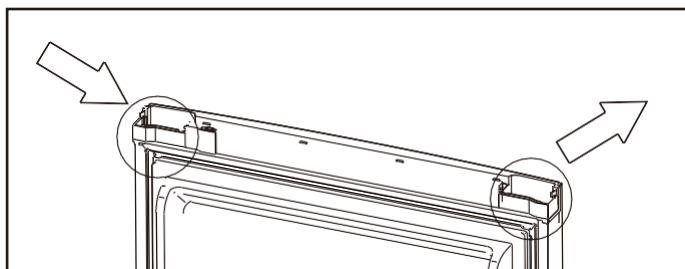

9. Τοποθετήστε την επάνω πόρτα και, στη συνέχεια, στερεώστε τον πάνω μεντεσέ στο περίβλημα.

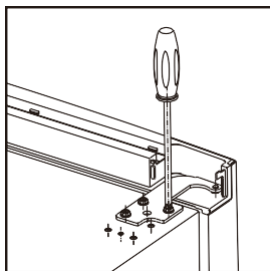

10. Τοποθετήστε το πλαστικό κάλυμμα και το κάλυμμα του μεντεσέ της αριστερής πόρτας από την σακούλα πάνω στο προϊόν και εγκαταστήστε το καλώδιο (δείτε το διάγραμμα).

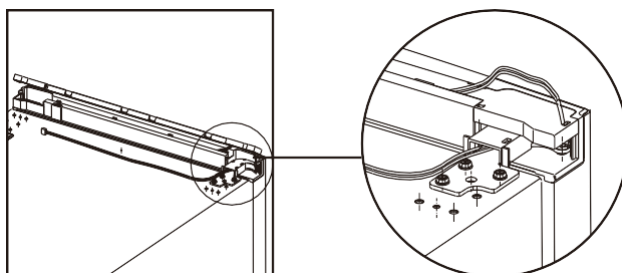

11. Στερεώστε το πλαστικό κάλυμμα και συνδέστε την κλέμα.

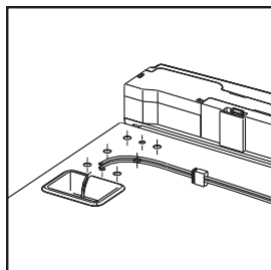

12. Αλλάξτε το διακοσμητικό κάλυμμα από την μια πλευρά στην άλλη.

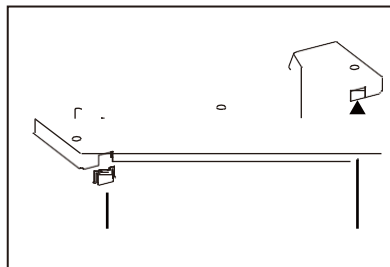

Ακολουθήστε τις οδηγίες για να αφαιρέσετε το διακοσμητικό κάλυμμα. Προσέξτε να μην καταστρέψετε το κάλυμμα.

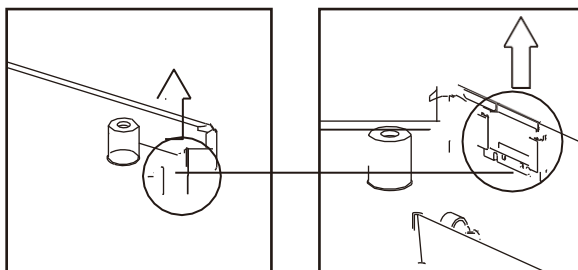

13. Τέλος, στερεώστε το πάνω κάλυμμα χρησιμοποιώντας το κατσαβίδι.

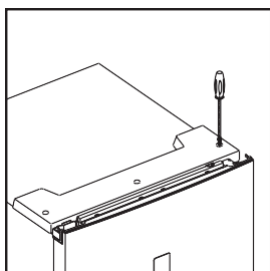

Καθημερινή χρήση

PCF-320

1. Ρύθμιση θερμοκρασίας θαλάμου συντήρησης

Θερμοστατής ρύθμισης συντήρησης

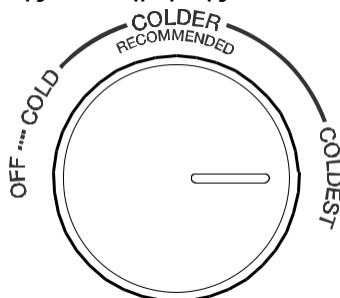

- Ο διακόπτης στο θάλαμο συντηρησης χρησιμοποιείται για τη ρύθμιση της θερμοκρασίας.
- Η εσωτερική θερμοκρασία ρυθμίζεται από ένα θερμοστάτη. Υπάρχουν 4 θέσεις: OFF, COLD, COLDER και COLDEST. Το COLD είναι η πιο θερμή ρύθμιση και το COLDEST η πιο κρύα.
- Η συσκευή μπορεί να μη λειτουργεί στη σωστή θερμοκρασία αν είναι σε ιδιαίτερα θερμό χώρο ή αν ανοίγετε συχνά την πόρτα συντήρησης.
- Ούτε το ψυγείο, ούτε η κατάψυξη λειτουργούν στη θέση OFF.

2. Ρύθμιση θερμοκρασίας θαλάμου κατάψυξης

Διακόπτης θερμοκρασίας κατάψυξης

FREEZER CONTROL

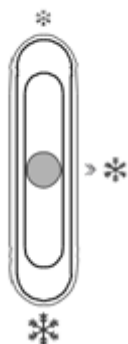



- Ο διακόπτης στο θάλαμο κατάψυξης χρησιμοποιείται για τη ρύθμιση της θερμοκρασίας.

- Όταν ο διακόπτης είναι στη θέση * ,η θερμοκρασία στην κατάψυξη θα είναι υψηλότερη. Αντιθέτως, η θερμοκρασία στην κατάψυξη θα είναι χαμηλότερη αν ο διακόπτης μετακινηθεί στη θέση ❄️
- Η μεσαία θέση ❄️ του διακόπτη συστήεται για κανονική χρήση.
- Για να φτάσετε στη χαμηλότερη θερμοκρασία στην κατάψυξη, μπορείτε να ρυθμίσετε το διακόπτη στην πιο κρύα θέση ❄️❄️.

Πίνακας ελέγχου

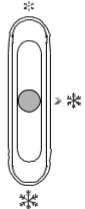
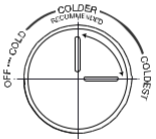
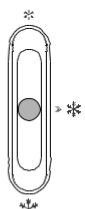
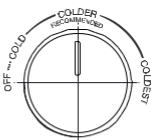
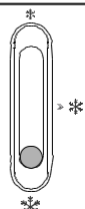
3.Συστάσεις επιλογής θερμοκρασίας

Συστάσεις επιλογής θερμοκρασίας		
Θερμοκρασία περιβάλλοντος	Κατάψυξη	Ψυγείο
Καλοκαίρι (> 38°C)		 Θέση COLDER η COLDEST
Κανονική		 Θέση COLDER T
Χειμώνας (< 16°C)		 Θέση COLDER η COLDEST

- Ο παραπάνω πίνακας δίνει ενδεικτικές προτάσεις ρύθμισης θερμοκρασίας για τους χρήστες.
- Το χειμώνα όταν η θερμοκρασία είναι κάτω από 16°C, οι χρήστες πρέπει να αποφεύγουν να το ρυθμίζουν στο * και στο COLD.
- Για εξοικονόμηση ενέργειας, οι ρυθμίσεις ❄️ και COLDEST χρησιμοποιούνται μόνο σε ειδικές περιπτώσεις, όπως γρήγορη ψύξη ή δημιουργία πάγου και πρέπει να επαναφέρονται μετά τη λήξη τους.

PCF-360

Χρησιμοποιώντας τον πίνακα ελέγχου

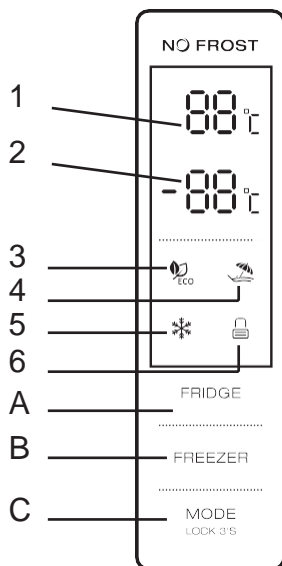

1.1. ΧΡΗΣΗ ΚΟΥΜΠΙΩΝ

- A. Έλεγχος θερμοκρασίας συντήρησης
- B. Έλεγχος θερμοκρασίας κατάψυξης
- C. Τρόπος λειτουργίας κλειδώματος/ξεκλειδώματος

1.2. ΕΝΔΕΙΞΗ ΟΘΟΝΗΣ LED

- 1. Θερμοκρασία συντήρησης,
- 2. Θερμοκρασία καταψύκτη,
- 3. Λειτουργία Eco,
- 4. Λειτουργία διακοπών Holiday Mode,
- 5. Λειτουργία Super Mode,
- 6. Κλείδωμα/Ξεκλείδωμα

2.0. ΣΥΝΘΗΚΕΣ ΛΕΙΤΟΥΡΓΙΑΣ

α. Ο πίνακας ελέγχου ανάβει 100% για 3 δευτερόλεπτα, ο οποίος λειτουργεί ακριβώς σύμφωνα με τη ρύθμιση (λειτουργία και θερμοκρασία) πριν από το σβήσιμο. Το σύστημα θα κλειδωθεί αυτόματα 25 δευτερόλεπτα μετά την τελευταία επιλογή λειτουργίας. Μετά το κλείδωμα, το φως του πίνακα θα σβήσει 30 δευτερόλεπτα μετά την τελευταία επιλογή

λειτουργίας.

β.Οι προρυθμισμένες θερμοκρασίες του ψυγείου και της κατάψυξης θα εμφανίζονται στην οθόνη.

2.1. ΠΙΝΑΚΑΣ ΛΕΙΤΟΥΡΓΙΑΣ

2.1.1. Ο πίνακας θα ανάψει για 2 λεπτά μόλις ανοίξει η πόρτα του ψυγείου ή του καταψύκτη. (ένα σήμα γίνεται αντιληπτό κάθε φορά)

2.1.2. Ο πίνακας θα ανάβει με οποιαδήποτε χρήση κουμπιού, ενώ θα σβήνει 2 λεπτά μετά την τελευταία επιλογή λειτουργίας.

2.1.3. Εμφάνιση κατά την κανονική λειτουργία

Ένδειξη θερμοκρασίας του χώρου ψυγείου: Υποδεικνύει τη θερμοκρασία της τρέχουσας ρύθμισης.

Ένδειξη θερμοκρασίας του χώρου κατάψυξης: Δείχνει τη θερμοκρασία της τρέχουσας ρύθμισης

3.0. ΛΕΙΤΟΥΡΓΙΑ ΠΛΗΚΤΡΩΝ

3.1. Έλεγχος θερμοκρασίας του ψυγείου

α. Έλεγχος θερμοκρασίας του ψυγείου

Η λειτουργία αυτή είναι ενεργή και μπορεί να χρησιμοποιηθεί τόσο σε λειτουργία η οποία έχει καθοριστεί από τον χρήστη αλλά και στο Super Mode. Αφού εισάγετε την θερμοκρασία ελέγχου στο χώρο του ψυγείου αναβοσβήνει το συγκεκριμένο κουμπί. Πατώντας παρατεταμένα το κουμπί, η θερμοκρασία θα αλλάζει κυκλικά: "2°C, 3°C, 4°C, 5°C, 6°C, 7°C, 8°C, OFF". Η θερμοκρασία έχει καταχωρηθεί αφού η ένδειξη αναβοσβήσει για 5 δευτερόλεπτα.

β. Διακοπή του ψυγείου:

Πιέστε το πλήκτρο "Έλεγχος θερμοκρασίας ψυγείου" και επιλέξτε "OFF". Η ένδειξη θα αναβοσβήσει για 5 δευτερόλεπτα, δείχνοντας ότι η επιλογή καταχωρήθηκε και το ψυγείο θα σταματήσει να λειτουργεί.

3.2. Έλεγχος θερμοκρασίας της κατάψυξης

Έλεγχος θερμοκρασίας του καταψύκτη: Η λειτουργία αυτή είναι ενεργή και μπορεί να χρησιμοποιηθεί τόσο σε λειτουργία η οποία έχει καθοριστεί από τον χρήστη αλλά και στο Super Mode καθώς και στο Holiday Mode. Αφού εισάγετε την θερμοκρασία στο χώρο του ψυγείου αναβοσβήνει η συγκεκριμένη ένδειξη. Πιέζοντας το κουμπί παρατεταμένα θα δείτε την θερμοκρασία να αλλάζει από -16 °C έως -22 °C. Όταν έχετε καθορίσει την θερμοκρασία που θέλετε θα δείτε την ένδειξη να αναβοσβήνει 5

δευτερόλεπτα κάτι που σημαίνει ότι σημαίνει ότι η ρύθμιση της θερμοκρασίας έχει πραγματοποιηθεί.

3.3. Λειτουργία/κλείδωμα/ξεκλείδωμα

α. Πατώντας αυτό το πλήκτρο διαδοχικά, ο τρόπος λειτουργίας του ψυγείου θα αλλάξει σε έναν κύκλο λειτουργίας "ECO -Διακοπών Holiday Mode-Super Mode-Χειροκίνητη λειτουργία". Όταν κάνετε την επιλογή σας και δείτε την ένδειξη να αναβοσβήνει για 5 δευτερόλεπτα σημαίνει ότι η επιλογή σας έχει καταχωρηθεί.

β. Πατήστε παρατεταμένα για είσοδο / έξοδο από τη λειτουργία κλειδώματος
Ξεκλείδωμα: Πατήστε για 3 δευτερόλεπτα στη λειτουργία κλειδώματος και όλα τα πλήκτρα θα ξεκλειδωθούν μετά από ένα ηχητικό σήμα.
Κλείδωμα: Πατήστε για 3 δευτερόλεπτα στη λειτουργία ξεκλειδώματος και όλα τα πλήκτρα θα κλειδωθούν μετά από ένα ηχητικό σήμα.

3.4. Πάτημα κουμπιού

Ακολουθεί σύντομο ηχητικό σήμα μετά το πάτημα κάθε κουμπιού. Όλα τα πλήκτρα θα είναι ενεργά σε οποιαδήποτε λειτουργία πέραν αυτής του κλειδώματος.

3.5. Λειτουργία κλειδώματος

Αν ενεργοποιηθεί η λειτουργία κλειδώματος η οθόνη θα σβήσει αυτόματα μετά από 25 δευτερόλεπτα.

4.0 Λειτουργία Eco

Πατήστε το κουμπί mode ώστε να επιλέξετε την λειτουργία Eco για περισσότερη οικονομία. Αφού κάνετε την επιλογή σας το κουμπί θα αναβοσβήσει για 5 δευτερόλεπτα κάτι που σημαίνει ότι η επιλογή σας έχει καταχωρηθεί. Θερμοκρασία ψυγείου κατά την συγκεκριμένη λειτουργία: 5°C. Θερμοκρασία καταψύκτη κατά την συγκεκριμένη λειτουργία:-18 °C.

4.1. Holiday Mode

Πατήστε το κουμπί mode ώστε να επιλέξετε την λειτουργία διακοπών Holiday Mode. Αφού κάνετε την επιλογή σας το κουμπί θα αναβοσβήσει για 5 δευτερόλεπτα κάτι που σημαίνει ότι η επιλογή σας έχει καταχωρηθεί. Η θερμοκρασία είναι καθορισμένη στους 17°C, ενώ το εικονίδιο Holiday θα αναβοσβήσει 3 φορές και θα συνοδεύεται με ηχητικό σήμα.

Έξοδος από την κατάσταση διακοπών: επιλέξτε το κουμπί Mode, κλείστε τη λειτουργία διακοπών και αφού περάσουν 5 δευτερόλεπτα και κατοχυρωθεί η επιλογή σας, εισάγετε την επιθυμητή λειτουργία.

4.2. Super Freezing Mode

Πατήστε το κουμπί mode ώστε να επιλέξετε την λειτουργία Super Freezing Mode. Αφού κάνετε την επιλογή σας το κουμπί θα αναβοσβήσει για 5 δευτερόλεπτα κάτι που σημαίνει ότι η επιλογή σας έχει καταχωρηθεί. Η θερμοκρασία δεν μπορεί να ρυθμιστεί στο τμήμα του καταψύκτη, ενώ το συγκεκριμένο εικονίδιο θα αναβοσβήσει 3 φορές και θα συνοδεύεται με ηχητικό σήμα.

Έξοδος από τη λειτουργία κατάψυξης μπορεί να γίνει με 2 τρόπους:

- Χειροκίνητη έξοδος από το Freezing mode
- Η περίοδος ψύξης να ξεπερνάει τις 50 ώρες.

Το ψυγείο επανέρχεται στην προηγούμενη λειτουργία από τη ρύθμιση Freezing Mode.

Πρώτη χρήση

Καθαρισμός του εσωτερικού

Πριν χρησιμοποιήσετε τη συσκευή για πρώτη φορά, πλύνετε το εσωτερικό και όλα τα εσωτερικά εξαρτήματα με χλιαρό νερό και κάποιο ουδέτερο σαπούνι, ώστε να απομακρυνθεί η χαρακτηριστική μυρωδιά του ολοκαίνουργιου προϊόντος, και στη συνέχεια, στεγνώστε καλά.

Σημαντικό! Μη χρησιμοποιείτε απορρυπαντικά ή χημικά καθαριστικά, καθώς θα καταστρέψουν την επιφάνεια της συσκευής.

Κατάψυξη νωπών τροφίμων

Η κατάψυξη είναι κατάλληλη για την κατάψυξη νωπών τροφίμων και την αποθήκευση κατεψυγμένων και βαθείας κατάψυξης τροφίμων για μεγάλο χρονικό διάστημα.

Τοποθετήστε τα φρέσκα τρόφιμα που πρέπει να καταψυχθούν στην κατάψυξη.

Η μέγιστη ποσότητα τροφίμων που μπορεί να καταψυχθεί σε 24 ώρες καθορίζεται στην πινακίδα του ψυγείου.

Η διαδικασία κατάψυξης διαρκεί 24 ώρες: κατά τη διάρκεια αυτής της περιόδου μην προσθέτετε άλλα τρόφιμα να καταψυχθούν.

Αποθήκευση κατεψυγμένων τροφίμων

Κατά την πρώτη εκκίνηση ή μετά από μια περίοδο εκτός λειτουργίας, πριν από την τοποθέτηση τροφίμων στο ψυγείο αφήστε τη συσκευή να λειτουργήσει τουλάχιστον 2 ώρες στις υψηλότερες ρυθμίσεις.

Σημαντικό! Σε περίπτωση λανθασμένης απόψυξης, για παράδειγμα, σε περίπτωση διακοπής ρεύματος, τα αποψυγμένα τρόφιμα πρέπει να καταναλώνονται γρήγορα ή να μαγειρευτούν αμέσως και στη συνέχεια να καταψυχθούν εκ νέου (μετά το ψήσιμο)

Ξεπάγωμα

Βαθιά-κατεψυγμένα ή κατεψυγμένα τρόφιμα, πριν να χρησιμοποιηθούν, μπορεί να αποψυχθούν στο ψυγείο

ή σε θερμοκρασία δωματίου, ανάλογα με το διαθέσιμο χρόνο για αυτή τη λειτουργία.

Μικρά κομμάτια μπορεί ακόμη και να μαγειρευτούν ακόμη κατεψυγμένα, κατευθείαν από την κατάψυξη. Σε αυτήν την περίπτωση, το μαγείρεμα θα διαρκέσει περισσότερο.

Χρήσιμες συμβουλές

Για να σας βοηθήσουμε να αξιοποιήσετε την κατάψυξη πιο αποδοτικά, σας προτείνουμε:

- η μέγιστη ποσότητα τροφίμων που μπορεί να καταψυχθεί σε 24 ώρες, εμφανίζεται στην πινακίδα στο πίσω μέρος του ψυγείου;

- η διαδικασία κατάψυξης διαρκεί 24 ώρες. Καμία περαιτέρω τροφή δεν πρέπει να προστεθεί για να καταψυχθεί κατά τη διάρκεια αυτής της περιόδου;
- Καταψύχετε μόνο τρόφιμα καθαρισμένα και υψηλής ποιότητας;
- Ετοιμάζετε τα τρόφιμα σε μικρές μερίδες για να παγώνουν γρήγορα και πλήρως και να μπορείτε να ξεπαγώνετε μόνο την ποσότητα που θέλετε;
- Τυλίξτε τα τρόφιμα σε αλουμινόχαρτο ή πολυαιθυλένιο και βεβαιωθείτε ότι τα πακέτα είναι αεροστεγή;
- Μην αφήνετε τα φρέσκα, νωπά τρόφιμα να έρθουν σε επαφή με τρόφιμα που είναι ήδη παγωμένα, για να μην ανέβει η θερμοκρασία τους;
- Τα άπαχα τρόφιμα διατηρούνται καλύτερα και περισσότερο από αυτά με λιπαρά, το αλάτι μειώνει το χρόνο κατάψυξης των τροφίμων;
- Μην πίνετε νερό απευθείας από την κατάψυξη, σε περίπτωση που τοποθετήσετε κάποιο μπουκάλι για να παγώσει, αφαιρέστε το πώμα.
- Κατά την αφαίρεση τροφίμων από τον καταψύκτη, προσέχετε για την αποφυγή εγκαυμάτων στο δέρμα.
- Συστήνεται να σημειώνετε την ημερομηνία αποθήκευσης σε κάθε συσκευασία, ώστε να γνωρίζετε τη διάρκεια κατάψυξης των τροφίμων.

Συμβουλές για την αποθήκευση των κατεψυγμένων τροφίμων

- Για την καλύτερη απόδοση της συσκευής:
- βεβαιωθείτε ότι τα συσκευασμένα τρόφιμα αποθηκεύτηκαν με ασφάλεια από τον λιανοπωλητή;
- βεβαιωθείτε ότι τα κατεψυγμένα τρόφιμα μεταφέρθηκαν από το κατάστημα τροφίμων στον καταψύκτη στο συντομότερο δυνατό χρονικό διάστημα;
- μην ανοίγετε συχνά την πόρτα και μην την αφήνετε ανοιχτή για περισσότερο από όσο χρειάζεται.
- αφού ξεπαγώσουν, τα τρόφιμα πρέπει να καταναλωθούν άμεσα και δεν μπορούν να καταψυχθούν ξανά;
- μην καταψύχετε τα τρόφιμα για περισσότερο από τη διάρκεια που αναγράφεται στη συσκευασία.

Συμβουλές για την συντήρηση νωπών τροφίμων

Για την καλύτερη απόδοση της συσκευής:

- Μην αποθηκεύετε το φαγητό ζεστό ή υγρά που εξατμίζονται στο ψυγείο
- Να σκεπάζετε ή να τυλίγετε τα τρόφιμα, ιδιαίτερα αν έχουν έντονο άρωμα

Συμβουλές για ψύξη

Χρήσιμες συμβουλές

- Για ασφάλεια, συντηρείτε τα νωπά τρόφιμα για λίγες μόνο ημέρες.
- Το μαγειρεμένο φαγητό πρέπει να συσκευάζεται πριν τοποθετηθεί στο ψυγείο.
- Τρόφιμα και λαχανικά: τοποθετήστε τα στο συρτάρι φρούτων και λαχανικών, πλύντε τα πριν τα καταναλώσετε.
- Γαλακτοκομικά: τοποθετήστε τα σε αεροστεγή δοχεία ή συσκευάστε τα σε αλουμινόχαρτο/μεμβράνη για να μην έρχονται σε επαφή με τον αέρα.

- Γάλα: κλείνετε το πάντα με καπάκι και αποθηκεύστε το στα ράφια της πόρτας.
- Μπανάνες, πατάτες, κρεμμύδια και σκόρδο, δεν πρέπει να διατηρούνται στο ψυγείο.

Καθαρισμός

Για λόγους υγιεινής το εσωτερικό της συσκευής, συμπεριλαμβανομένων των εσωτερικών εξαρτημάτων, θα πρέπει να καθαρίζονται τακτικά.



Προσοχή! Η συσκευή δεν πρέπει να συνδεθεί με το ρεύμα κατά τη διάρκεια του καθαρισμού. Κίνδυνος ηλεκτροπληξίας! Πριν τον καθαρισμό σβήστε τη συσκευή και αφαιρέστε το φως από την πρίζα, ή απενεργοποιήστε την ασφάλεια. Ποτέ μην καθαρίζετε τη συσκευή με ατμοκαθαριστή. Η υγρασία μπορεί να συσσωρευτεί στα ηλεκτρικά εξαρτήματα, με κίνδυνο ηλεκτροπληξίας! Οι ατμοί μπορεί να καταστρέψουν τα πλαστικά εξαρτήματα. Η συσκευή πρέπει να είναι στεγνή πριν τεθεί και πάλι σε λειτουργία.

Σημαντικό! Αιθέρια έλαια και οργανικοί διαλύτες μπορούν να προσβάλλουν πλαστικά μέρη, π.χ. χυμός λεμονιού ή χυμός από φλούδα πορτοκαλιού, βουτυρικό οξύ, καθαριστικά που περιέχουν οξικό οξύ.

Μην επιτρέπετε σε τέτοιες ουσίες να έρθουν σε επαφή με τα εξαρτήματα της συσκευής. Μην χρησιμοποιείτε λειαντικά καθαριστικά. Αφαιρέστε το φαγητό από την καταψύκτη. Αποθηκεύστε τα σε δροσερό μέρος, καλά καλυμμένο.

Απενεργοποιήστε τη συσκευή και αφαιρέστε το φως από το ρεύμα ή απενεργοποιήστε τον ασφαλειοδιακόπτη.

Καθαρίστε τη συσκευή και τα εσωτερικά αξεσουάρ με ένα πανί και χλιαρό νερό. Μετά τον καθαρισμό σκουπίστε με φρέσκο νερό και τρίψτε το στεγνό.

Αφού έχετε στεγνώσει όλα τα μέρη βάλτε τη συσκευή ξανά σε λειτουργία.

Οδηγός αντιμετώπισης προβλημάτων

! **Προσοχή!** Πριν από την αντιμετώπιση προβλημάτων, αποσυνδέστε την παροχή ρεύματος. Μόνο εξουσιοδοτημένος τεχνικός της Serviceworld πρέπει να κάνει επισκευές προβλημάτων που δεν είναι σε αυτό το εγχειρίδιο.

Σημαντικό! Κάποιοι ήχοι που μπορεί να ακούγονται κατά τη λειτουργία της συσκευής είναι φυσιολογικοί (συμπιεστής, κυκλοφορία ψυκτικού υγρού).

Πρόβλημα	Πιθανό αίτιο	Επίλυση
Η συσκευή δεν λειτουργεί.	Η συσκευή δεν είναι καλά τοποθετημένη στο ρεύμα.	Βάλτε την στην πρίζα.
	Έχει καεί η ασφάλεια.	Αλλάξτε ασφάλεια.
	Η πρίζα είναι χαλασμένη.	Καλέστε ηλεκτρολόγο.
Η συσκευή παγώνει υπερβολικά.	Η θερμοκρασία έχει ρυθμιστεί πολύ χαμηλά ή είναι ενεργοποιημένη η λειτουργία Super Freezing Mode.	Γυρίστε το θερμοστάτη σε υψηλότερη ρύθμιση.
Το φαγητό είναι ζεστό.	Η θερμοκρασία δεν είναι σωστά ρυθμισμένη.	Διαβάστε τις οδηγίες χρήσεως.
	Η πόρτα έμεινε ανοιχτή για μεγάλο χρονικό διάστημα.	Ανοίξτε την πόρτα μόνο όσο χρειάζεται.
	Μεγάλη ποσότητα ζεστού φαγητού τοποθετήθηκε στο ψυγείο πρόσφατα.	Γυρίστε τον θερμοστάτη σε υψηλότερη ρύθμιση.
	Η συσκευή βρίσκεται κοντά σε πηγή θερμότητας.	Ακολουθήστε τις οδηγίες εγκατάστασης.
Συσσώρευση πάγου στο σημείο που κλείνει η πόρτα.	Το λάστιχο πόρτας δεν κλείνει αεροστεγώς.	Χρησιμοποιώντας ένα στεγνωτήρα μαλλιών (σε δροσερή θερμοκρασία) λιώστε τον πάγο. Ταυτόχρονα, διαμορφώστε το σημείο που κλείνει η πόρτα με το χέρι έτσι ώστε να κάθεται σωστά.
Περίεργοι θόρυβοι.	Η συσκευή δεν είναι ευθυγραμμισμένη.	Ρυθμίστε τα ποδαράκια στήριξης.
	Η συσκευή ακουμπάει τον τοίχο ή άλλα αντικείμενα.	Μετακινήστε ελαφρά την συσκευή.
	Κάποιο σωληνάκι στο πίσω μέρος ακουμπάει μέρος της συσκευής ή τον τοίχο.	Ρυθμίστε το με το χέρι αν χρειαστεί.

Εάν το πρόβλημα συνεχίζεται επικοινωνήστε με το εξουσιοδοτημένο κέντρο τεχνικής υποστήριξης. 210-620.38.38.



In the interest of your safety and to ensure the correct use, before installing and first using the appliance, read this user manual carefully, including its hints and warnings. To avoid unnecessary mistakes and accidents, it is important to ensure that all people using the appliance are thoroughly familiar with its operation and safety features. Save these instructions and make sure that they remain with the appliance if it is moved or sold, so that everyone using it through its life will be properly informed on appliance use and safety.

For the safety of life and property keep the precautions of these user's instructions as the manufacturer is not responsible for damages caused by omission.

Children and vulnerable people safety





- This appliance can be used by children aged from 8 years and above and persons with reduced physical, sensory or mental capabilities or lack of experience and knowledge if they have been given supervision or instruction concerning use of the appliance in a safe way and understand the hazards involved.
- Children should be supervised to ensure that they do not play with the appliance.
- Cleaning and user maintenance shall not be made by children unless they are aged from 8 years and above and supervised.
- Keep all packaging well away from children. There is risk of suffocation.
- If you are discarding the appliance pull the plug out of the socket, cut the connection cable (as close to the appliance as you can) and remove the door to prevent playing children to suffer electric shock or to close themselves into it.
- If this appliance featuring magnetic door seals is to replace an older appliance having a spring lock (latch) on the door or lid, be sure to make that spring lock unusable before you discard the old appliance. This will prevent it from becoming a death trap for a child.

General safety

-  **WARNING!** Keep ventilation openings, in the appliance enclosure or in the built-in structure, clear of obstruction.
-  **WARNING!** Do not use mechanical devices or other means to accelerate the defrosting process, other than those recommended by the manufacturer.
-  **WARNING!** Do not damage the refrigerant circuit.

Safety information



-  **WARNING!** Do not use other electrical appliances (such as ice cream makers) inside of refrigerating appliances, unless they are approved for this purpose by the manufacture.
-  **WARNING!** Do not touch the light bulb if it has been on for a long period of time because it could be very hot.¹⁾
- Do not store explosive substances such as aerosol cans with a flammable propellant in this appliance.
 - The refrigerant isobutane (R600a) is contained within the refrigerant circuit of the appliance, a natural gas with a high level of environmental compatibility, which is nevertheless flammable.
 - During transportation and installation of the appliance, be certain that none of the components of the refrigerant circuit become damaged.
 - avoid open flames and sources of ignition
 - thoroughly ventilate the room in which the appliance is situated
 - It is dangerous to alter the specifications or modify this product in any way. Any damage to the cord may cause a short circuit, fire and/or electric shock.
 - This appliance is intended to be used in household and similar applications such as
 - staff kitchen areas in shops, offices and other working environments;
 - farm houses and by clients in hotels, motels and other residential type environments;
 - bed and breakfast type environments;
 - catering and similar non-retail applications.
-  **WARNING!** Any electrical components (plug, power cord, compressor and etc.) must be replaced by a certified service agent or qualified service personnel.
-  **WARNING!** The light bulb supplied with this appliance is a “special use lamp bulb” usable only with the appliance supplied. This “special use lamp” is not usable for domestic lighting.¹⁾

1) If there is a light in the compartment.

- Power cord must not be lengthened.
- Make sure that the power plug is not squashed or damaged by the back of the appliance. A squashed or damaged power plug may overheat and cause a fire.
- Make sure that you can come to the mains plug of the appliance.
- Do not pull the mains cable.
- If the power plug socket is loose, do not insert the power plug. There is a risk of electric shock or fire.
- You must not operate the appliance without the lamp.
- This appliance is heavy. Care should be taken when moving it.
- Do not remove nor touch items from the freezer compartment if your hands are damp/wet, as this could cause skin abrasions or frost/freezer burns.
- Avoid prolonged exposure of the appliance to direct sunlight.

Daily use

- Do not put hot on the plastic parts in the appliance.
- Do not place food products directly against the rear wall.
- Frozen food must not be re-frozen once it has been thawed out.¹⁾
- Store pre-packed frozen food in accordance with the frozen food manufacturer's instructions.¹⁾
- Appliance's manufacturer's storage recommendations should be strictly adhered to. Refer to relevant instructions.
- Do not place carbonated or fizzy drinks in the freezer compartment as it creates pressure on the container, which may cause it to explode, resulting in damage to the appliance.¹⁾
- Ice lollies can cause frost burns if consumed straight from the appliance.¹⁾

Care and cleaning

- Before maintenance, switch off the appliance and disconnect the mains plug from the mains socket.
- Do not clean the appliance with metal objects.
- Do not use sharp objects to remove frost from the appliance. Use a plastic scraper.¹⁾
- Regularly examine the drain in the refrigerator for defrosted water. If necessary, clean the drain. If the drain is blocked, water will collect in the bottom of the appliance.²⁾

1) If there is a freezer compartment.

2) If there is a fresh-food storage compartment.

Installation

Important! For electrical connection carefully follow the instructions given in specific paragraphs.

- Unpack the appliance and check if there are damages on it. Do not connect the appliance if it is damaged. Report possible damages immediately to the place you bought it. In that case retain packing.
- It is advisable to wait at least four hours before connecting the appliance to allow the oil to flow back in the compressor.
- Adequate air circulation should be around the appliance, lacking this leads to overheating. To achieve sufficient ventilation follow the instructions relevant to installation.
- Wherever possible the spacers of the product should be against a wall to avoid touching or catching warm parts (compressor, condenser) to prevent possible burn.
- The appliance must not be located close to radiators or cookers.
- Make sure that the mains plug is accessible after the installation of the appliance.



Service

- Any electrical work required to do the servicing of the appliance should be carried out by a qualified electrician or competent person.
- This product must be serviced by an authorized Service Center, and only genuine spare parts must be used.

Energy saving

- Don't put hot food in the appliance;
- Don't pack food close together as this prevents air circulating;
- Make sure food don't touch the back of the compartment(s);
- If electricity goes off, don't open the door(s);
- Don't open the door(s) frequently;
- Don't keep the door(s) open for too long time;
- Don't set the thermostat on exceeding cold temperatures;
- Some accessories, such as drawers, can be removed to get larger storage volume and lower energy consumption.

Environment Protection

 This appliance does not contain gasses which could damage the ozone layer, in either its refrigerant circuit or insulation materials. The appliance shall not be discarded together with the urban refuse and rubbish. The insulation foam contains flammable gases: the appliance shall be disposed according to the appliance regulations to obtain from your local authorities. Avoid damaging the cooling unit, especially the heat exchanger. The materials used on this appliance marked by the symbol  are recyclable.



The symbol on the product or on its packaging indicates that this product may not be treated as household waste. Instead it should be taken to the appropriate collection point for the recycling of electrical and electronic equipment. By ensuring this product is disposed of correctly, you will help prevent potential negative consequences for the environment and human health, which could otherwise be caused by inappropriate waste handling of this product. For more detailed information about recycling of this product, please contact your local council, your household waste disposal service or the shop where you purchased the product.

Packaging materials

The materials with the symbol are recyclable. Dispose the packaging in a suitable collection containers to recycle it.

Disposal of the appliance

1. Disconnect the mains plug from the mains socket.
2. Cut off the mains cable and discard it.



 **WARNING!** During using, service and disposal the appliance, please pay attention to symbol as left side, which is located on rear of appliance (rear panel or compressor

It's risk of fire warning symbol. There are flammable materials in refrigerant pipes and compressor.

Please be far away fire source during using, service and disposal.

Overview

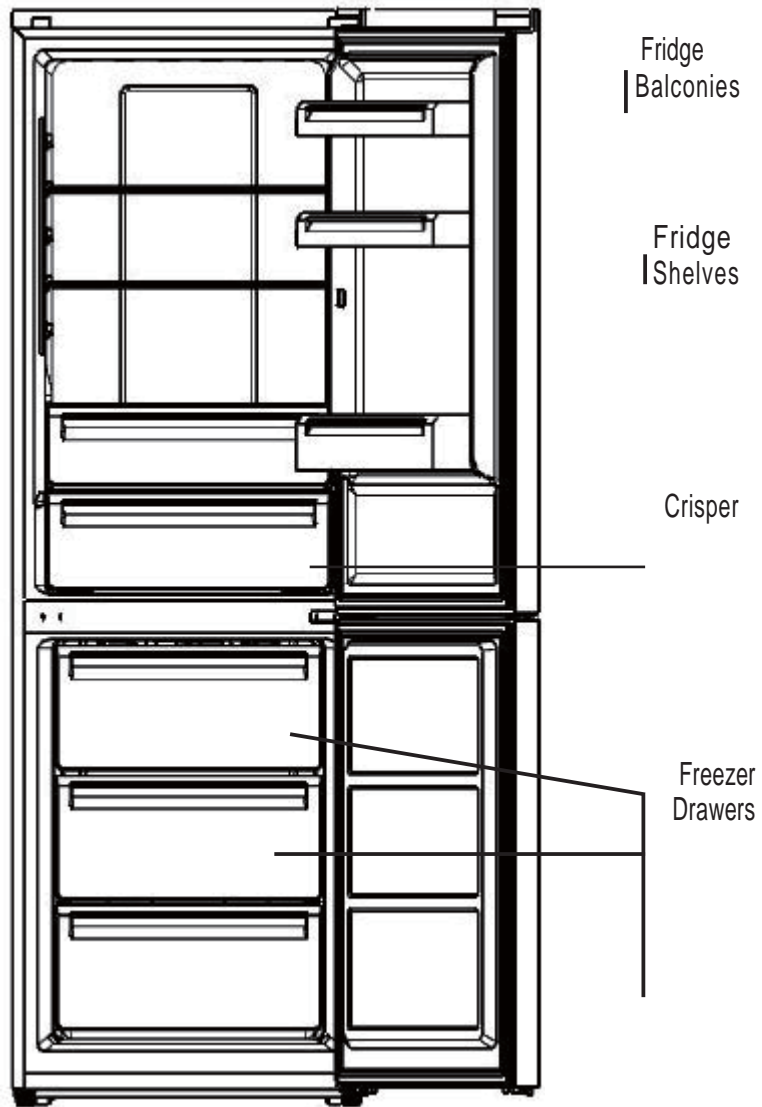

Note: Above picture is for reference only. Real appliance probably is different.

Installation

Space Requirement

- ❑ Select a location without direct exposure to sunlight;
- ❑ Select a location with enough space for the refrigerator doors to open easily;
- ❑ Select a location with level (or nearly level) flooring;
- ❑ Allow sufficient space to install the refrigerator on a flat surface;
- ❑ Allow clearance to the right, left, back and top when installing. This will help reduce power consumption and keep your energy bills lower.
- ❑ Keep at least 50mm gap at two sides and back.

Positioning

Install this appliance at a location where the ambient temperature corresponds to the climate class indicated on the rating plate of the appliance:

Climate class	Ambient temperature
SN	+10°C to +32°C
N	+16°C to +32°C
ST	+16°C to +38°C
T	+16°C to +43°C

Location

The appliance should be installed well away from sources of heat such as radiators, boilers, direct sunlight etc. Ensure that air can circulate freely around the back of the cabinet. To ensure best performance, if the appliance is positioned below an overhanging wall unit, the minimum distance between the top of the cabinet and the wall unit must be at least 100 mm. Ideally, however, the appliance should not be positioned below overhanging wall units. Accurate leveling is ensured by one or more adjustable feet at the base of the cabinet.

 **Warning!** It must be possible to disconnect the appliance from the mains power supply; the plug must therefore be easily accessible after installation.

Electrical connection

Before plugging in, ensure that the voltage and frequency shown on the rating plate correspond to your domestic power supply. The appliance must be earthed. The power supply cable plug is provided with a contact for this purpose. If the domestic power supply socket is not earthed, connect the appliance to a separate earth in compliance with current regulations, consulting a qualified electrician.

The manufacturer declines all responsibility if the above safety precautions are not observed. This appliance complies with the E.E.C. Directives.

Installation

Door Reversibility

Before reversing the door, please be prepared below tools and material: straight screwdriver, cross screwdriver, spanner and the components included in the poly bag:

Decorative Cover of Right Door x1

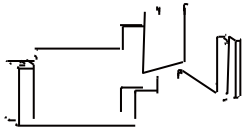

Left Door Hinge Cover x 1

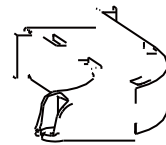

1. Please upwarp and take off plastic cover by straight screwdriver after opening the door. Please be careful of the wire inside.

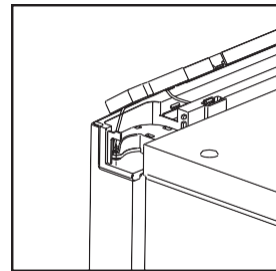
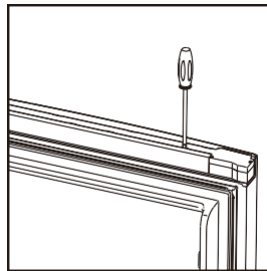

2. Close the door, take out the screw from the top cover by cross screwdriver.
Take off front top cover and hinge cover, unplug the terminal, then take out the screw from the hinge.
Make sure door are closed when operation.

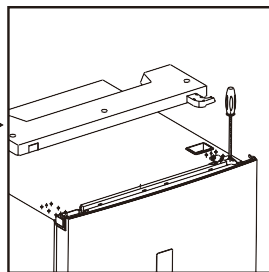
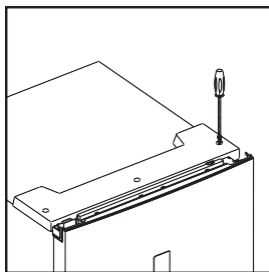

Zoom in

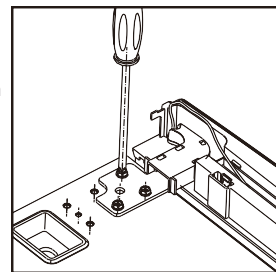

3. Take off the upper door, take out the screw from the middle hinge by cross screwdriver, then take off the lower door.

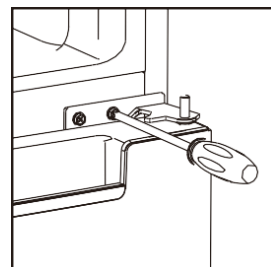

Installation

4. Laying down the refrigerator, take out the adjusting feet as below, then take off the lower hinge by cross screwdriver.

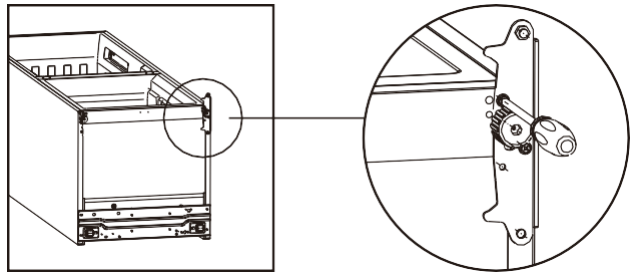

5. Adjusting the hinge core position of the lower hinge and upper hinge to opposite position

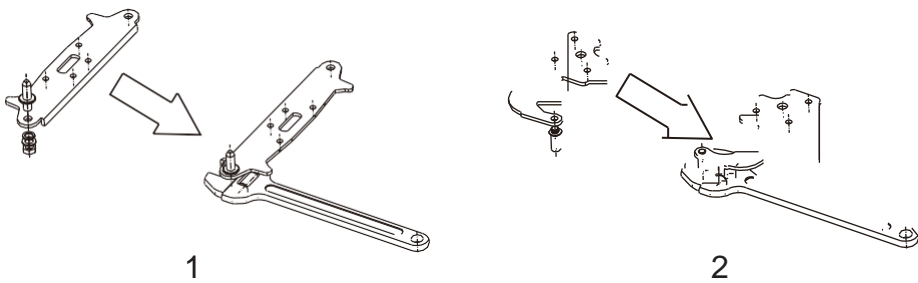

6. Install the lower hinge under to the refrigerator like below, screwing in the adjusting feet, make sure the position in horizon.

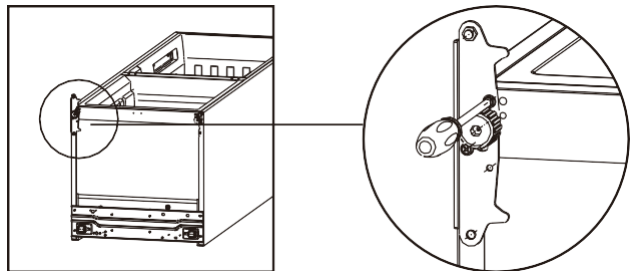

7. Install the lower door, adjust and fix the middle hinge onto the cabinet.

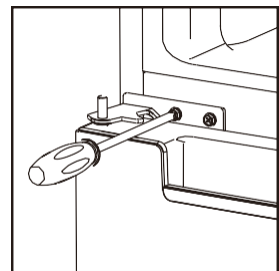

Installation

8. Using the Decorative Cover of Right Door from poly bag to cover the insert and take out the other side one accordingly. In the meanwhile change the wire to another side.

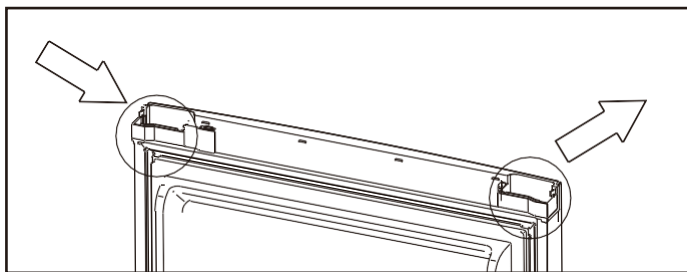

9. Install the upper door, then fix the upper door hinge onto the cabinet.

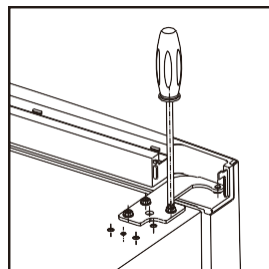

10. Install the plastic cover and Left Door Hinge Cover from poly bag onto the product, settle the wire (see diagram)

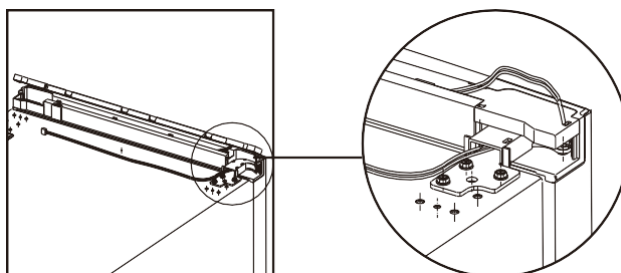

11. fix the plastic cover and connect the terminal.

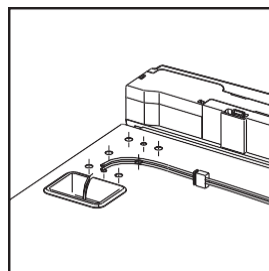

Installation

12. change the Decorative Cover from one to another side.

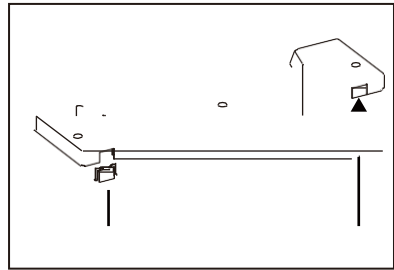

Follow the instruction to take out of the decorative cover, be careful not to ruin the cover.

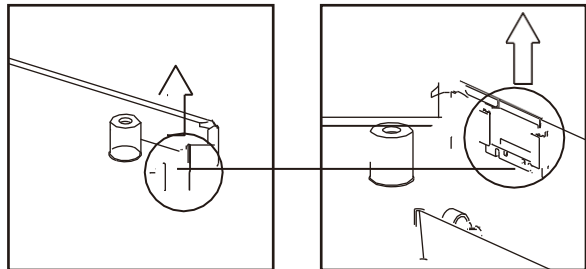

13. Lastly, using the screw to fix the top cover.

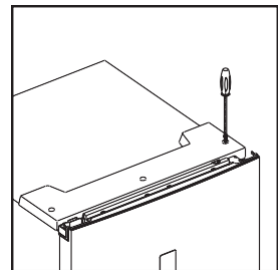

Installation

Installation

Install door external handle (if external handle is present)

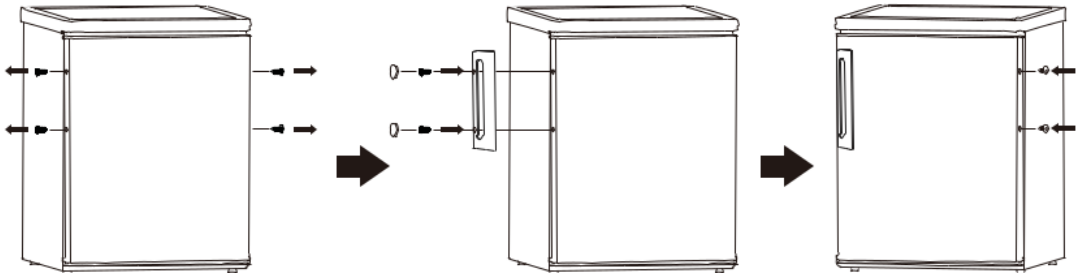

Space Requirement

- ☑ Keep enough space of door open.
- ☑ Keep at least 50mm gap at two sides and back.

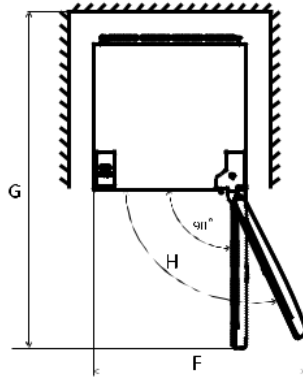
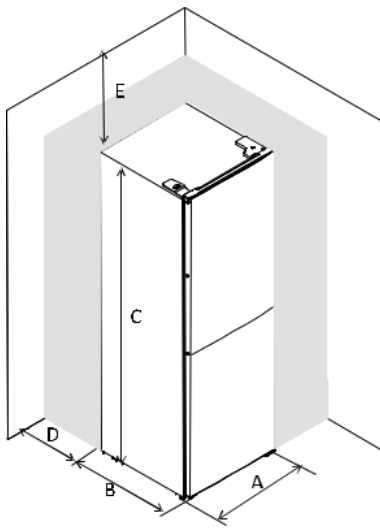

A	600
B	600
C	1858
D	min=600
E	min=50
F	1007
G	071
H	B Σ

Levelling the unit

To do this adjust the two levelling feet at front of the unit.

If the unit is not level, the doors and magnetic seal alignments will not be covered properly.

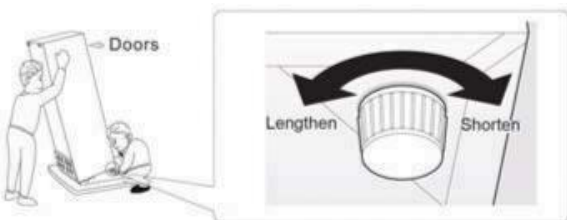
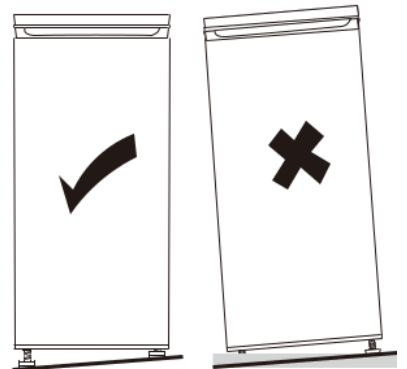

Daily Use

User Control Panel

1. Temperature setting of the Fridge Compartment

The fridge temperature setting knob

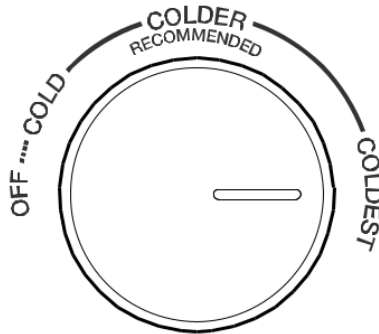

- The knob in fridge compartment is used to adjust temperature of fridge compartment.
- The internal temperature is controlled by a sensor. There are 4 settings: OFF, COLD, COLDER and COLDEST. COLD is warmest setting and COLDEST is coldest setting.
- The appliance may not operate at the correct temperature if it is in a particularly hot or if you open the door often.
- Neither fridge, nor freezer compartment works when the setting is OFF.

2. Temperature setting of the Freezer Compartment

The freezer temperature setting slider

FREEZER CONTROL

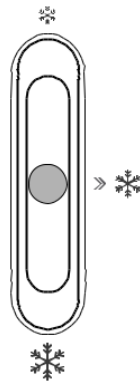



- This slider in fridge compartment is used to adjust temperature of freezer compartment.
- Slider is positioned toward ❄️, the temperature in freezer compartment will be higher. Contrarily, the temperature in freezer compartment will be lower if the slider is moved toward ❄️.
- Middle position ❄️ of slider is advised position for normal using.
- To get lowest temperature in freezer compartment, you can adjust setting knob at coldest and position the slider at ❄️.

Daily Use

PCF-320

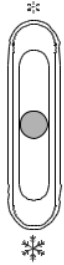
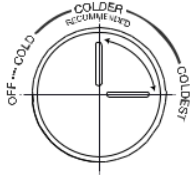
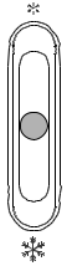
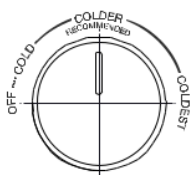
3. Temperature setting recommendation

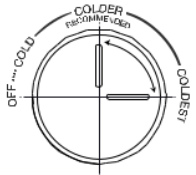
Temperature Setting Recommendation		
Environment Temperature	Freezer compartment	Fridge compartment
Summer (Above 38°C)		Set on * 
		Set on colder~coldest
Normal		Set on * 
		Set on colder
Winter (Below 16°C)		Set on * 
		Set on colder~coldest

- Information above give users recommendation of temperature setting.
- In winter or temperature below 16°C, users should avoid set on * and cold.
- For energy saving, the ❄️ (or ice making) ,and need turn back after special need.

Daily Use

Using the Control Panel PCF-360

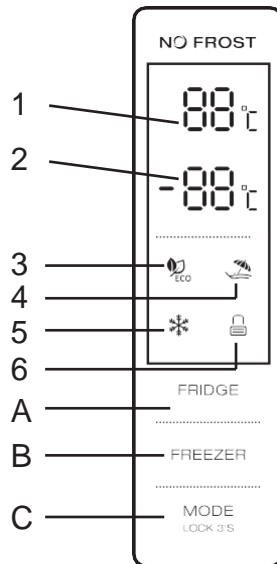

1.1 KEY OPERATION

- A. Temperature Control of Fridge Compartment
- B. Temperature Control of Freezer Compartment
- C. Mode/ Locking / Unlocking

1.2 LED DISPLAY

- 1. Temperature of Fridge Compartment
- 2. Temperature of Freezer Compartment
- 3. ECO Mode
- 4. Holiday Mode
- 5. Super Mode
- 6. Locking / Unlocking

2.0 OPERATING CONDITION

- a. The control panel is 100% lit up for 3 seconds, which operates exactly as per the setting (mode and temperature) before the poweroff. The system will be automatically locked 25 seconds after the last key operation. After locking, the light of the panel would be out 30 seconds after the last key operation.
- b. Both preset temperatures of fridge compartment and freezer compartment would be shown on the display.

2.1 DISPLAY

- 2.1.1 The panel will be lit up for 2 minutes once the door of fridge compartment or freezer compartment is opened. (one door signal is sensed at a time)

Daily Use

- 2.1.2 The panel will be lit up by any key operation whereas the light would be out 2 minutes after the last operation.
- 2.1.3 Display during normal operation
 - Temperature Display of the Fridge Compartment: Indicating the temperature of the current setting.
 - Temperature Display of the Freezer Compartment: Indicating the temperature of the current setting.

3.0 ILLUSTRATION OF THE KEY

3.1 Temperature Control of the Fridge Compartment

- a. Temperature Control of the Fridge Compartment:
 - This key is workable both in User Defined Mode as well as Super Mode. After entering the temperature control of the fridge compartment, this key flashes. By touching the key consecutively, the temperature would change in a circle of "2°C, 3°C, 4°C, 5°C, 6°C, 7°C, 8°C, OFF", after which 5-second flashing means the selection of temperature is settled.
- b. Shutoff of the Fridge Compartment:
 - Press the key of "Temperature Control of Fridge Compartment", choose "OFF", a 5-second flashing means the selection of temperature is made, namely the fridge compartment would stop refrigeration.

3.2 Temperature Control of the Freezer Compartment

Temperature Control of the Freezer Compartment: This key is workable both in User Defined Mode as well as Holiday Mode. After entering the temperature control of the freezer compartment, the key flashes. By touching the key consecutively, the temperature would change in a circle from -16°C to -22°C, after which a 5-second flashing means the selection of temperature is settled.

3.3 Mode/ Locking / Unlocking

- a. By touching this key consecutively, the operation mode of the refrigerator will change in a circle of "ECO Mode-Holiday Mode-Super Mode-User Defined Mode. A 5-second flashing means the selection of temperature is settled.
- b. Long Press to Enter / Exit Locking Mode
 - Unlocking: Press for 3 seconds in the mode of locking, all the keys would be unlocked after the a beep.
 - Locking: Press for 3 seconds in the mode of unlocking, all the keys would be locked after the a beep.

3.4 Press Button

Short beep after per press button
All buttons will only valid under unlock mode.

3.5 Lock Function

No operation in 25 sec will lock the display automatically.

Daily Use

4.0 ECO mode

Press mode to choose ECO mode, ECO icon keeps bright after 5 sec flashing. 5° in fridge compartment and -18° in freezer compartment under eco mode, "Freezer" & "Fridge" button in vain while eco icon will flash three times in alarm. Exit eco mode
Press mode again to exit eco mode after 5 sec, entering the selected mode.

4.1 Holiday Mode

Press mode to choose Holiday Mode, the icon keeps bright after 5 sec flashing, entering holiday mode.
Temperature fix 17° in fridge compartment, "fridge" button in vain, while holiday icon will flash three times in alarm.
Exit holiday mode: choose mode, exit holiday mode after 5 sec, entering the selected mode.

4.2 Super Freezing mode

Choose mode, icon keeps bright after 5 sec flashing, entering freezing mode.
Freezing mode:
Temperature nonadjustable in freezing compartment, "freezer" button in vain, while freezing icon will flash three times in alarm.
Exit freezing mode: meeting below conditions.
-manually exit freezing mode
-freezing period more than 50 hours

Mode remains the same before entering super freezing mode.

Daily Use

First use

Cleaning the interior

Before using the appliance for the first time, wash the interior and all internal accessories with lukewarm water and some neutral soap so as to remove the typical smell of a brand new product, then dry thoroughly.

Important! Do not use detergents or abrasive powders, as these will damage the finish.

Daily use

Freezing fresh food

- The freezer compartment is suitable for freezing fresh food and storing frozen and deep-frozen food for a long time.
- Place the fresh food to be frozen in the bottom compartment.
- The maximum amount of food that can be frozen in 24 hours is specified on the rating plate.
- The freezing process lasts 24 hours: during this period do not add other food to be frozen.

Storing frozen food

When first starting-up or after a period out of use. Before putting the product in the compartment let the appliance run at least 2 hours on the higher settings.

Important! In the event of accidental defrosting, for example the power has been off for longer than the value shown in the technical characteristics chart under "rising time", the defrosted food must be consumed quickly or cooked immediately and then re-frozen (after cooked).

Thawing

Deep-frozen or frozen food, prior to be used, can be thawed in the freezer compartment or at room temperature, depending on the time available for this operation.

Small pieces may even be cooked still frozen, directly from the freezer. In this case, cooking will take longer.

Helpful hints and tips

Hints for freezing

To help you make the most of the freezing process, here are some important hints:

- the maximum quantity of food which can be frozen in 24 hrs. is shown on the rating plate;
- the freezing process takes 24 hours. No further food to be frozen should be added during this period;
- only freeze top quality, fresh and thoroughly cleaned, foodstuffs;
- prepare food in small portions to enable it to be rapidly and completely frozen and to make it possible subsequently to thaw only the quantity required;
- wrap up the food in aluminium foil or polythene and make sure that the packages are airtight;
- do not allow fresh, unfrozen food to touch food which is already frozen, thus avoiding a rise in temperature of the latter;
- lean foods store better and longer than fatty ones; salt reduces the storage life of food;
- water ices, if consumed immediately after removal from the freezer compartment, can possibly cause the skin to be freeze burnt;
- it is advisable to show the freezing in date on each individual pack to enable you removal from the freezer compartment, can possibly cause the skin to be freeze burnt;
- it is advisable to show the freezing in date on each individual pack to enable you to keep tab of the storage time.

Daily Use

Hints for storage of frozen food

To obtain the best performance from this appliance, you should: make sure that the commercially frozen foodstuffs were adequately stored by the retailer; be sure that frozen foodstuffs are transferred from the food store to the freezer in the shortest possible time; not open the door frequently or leave it open longer than absolutely necessary. Once defrosted, food deteriorates rapidly and cannot be refrozen. Do not exceed the storage period indicated by the food manufacture.

Hints for fresh food refrigeration

To obtain the best performance:

- Do not store warm food or evaporating liquids in the refrigerator
- Do cover or wrap the food, particularly if it has a strong flavour

Hints for refrigeration

Useful hints:

- Make (all types): wrap in polythene bags and place on the glass shelves above the vegetable drawer.
- For safety, store in this way only one or two days at the most.
- Cooked foods, cold dishes, etc...: these should be covered and may be placed on any shelf.
- Fruit and vegetables: these should be thoroughly cleaned and placed in the special drawer(s) provided.
- butter and cheese: these should be placed in special airtight containers or wrapped in aluminum foil or polythene bags to exclude as much air as possible.
- Milk bottle: these should have a cap and should be stored in the balconies on the door.
- Bananas, potatoes, onions and garlic, if not packed, must not be kept in the fridge.

Cleaning

For hygienic reasons the appliance interior, including interior accessories, should be cleaned regularly.



Caution! The appliance may not be connected to the mains during cleaning. Danger of electrical shock! Before cleaning switch the appliance off and remove the plug from the mains, or switch off or turn out the circuit breaker or fuse. Never clean the appliance with a steam cleaner. Moisture could accumulate in electrical components, danger of electrical shock! Hot vapors can lead to the damage of plastic parts. The appliance must be dry before it is placed back into service.

Important! Ethereal oils and organic solvents can attack plastic parts, e.g. lemon juice or the juice from orange peel, butyric acid, cleanser that contain acetic acid.

- Do not allow such substances to come into contact the appliance parts.
- Do not use any abrasive cleaners
- Remove the food from the freezer. Store them in a cool place, well covered.
- Switch the appliance off and remove the plug from the mains, or switch off or turn out the circuit breaker of fuse.
- Clean the appliance and the interior accessories with a cloth and lukewarm water. After cleaning wipe with fresh water and rub dry.
- After everything is dry place appliance back into service.

Daily Use

Troubleshooting



Caution! Before troubleshooting, disconnect the power supply. Only a qualified electrician of competent person must do the troubleshooting that is not in this manual.

Important! There are some sounds during normal use (compressor, refrigerant circulation).

Problem	Possible cause	Solution
Appliance dose not work	Mains plug is not plugged in or is loose	Insert mains plug.
	Fuse has blown or is defective	Check fuse, replace if necessary.
	Socket is defective	Mains malfunctions are to be corrected by an electrician.
Appliance freezes or cools too much	Temperature is set too cold or the appliance runs at SUPER modes.	Turn the temperature regulator to a warmer setting temporarily.
The food is not frozen enough.	Temperature is not properly adjusted.	Please look in the initial Temperature Setting section.
	Door was open for an extended period.	Open the door only as long as necessary.
	A large quantity of warm food was placed in the appliance within the last 24 hours.	Turn the temperature regulation to a colder setting temporarily.
	The appliance is near a heat source.	Please look in the installation location section.
Heavy build up of frost on the door seal.	Door seal is not air tight.	Carefully warm the leaking sections of the door seal with a hair dryer (on a cool setting). At the same time shape the warmed door seal by hand such that it sits correctly.
Unusual noises	Appliance is not level.	Re-adjust the feet.
	The appliance is touching the wall or other objects.	Move the appliance slightly.
	A component, e.g. a pipe, on the rear of the appliance is touching another part of the appliance or the wall.	If necessary, carefully bend the component out of the way.

If the malfunction shows again, contact the Service Center.

These data are necessary to help you quickly and correctly. Write the necessary data here, refer to the rating plate.

Daily Use

ΕΞΟΥΣΙΟΔΟΤΗΜΕΝΟ ΚΕΝΤΡΟ ΤΕΧΝΙΚΗΣ ΥΠΟΣΤΗΡΙΞΗΣ

AUTHORISED AFTER SALES SERVICE

www.serviceworld.gr

Τηλ. 210-620.38.38

